



TR300I

TR280I

TR125I

Manuale d'uso 2013





Gentile Cliente, dalla OSSA Motor desideriamo ringraziarla per aver acquistato uno dei nostri prodotti.

Le consigliamo di leggere attentamente questo manuale per il corretto funzionamento e per la manutenzione della Sua nuova TR.

Come proprietario di una motocicletta OSSA, Lei forma parte di un gruppo esclusivo: ha appena acquistato un modello unico, il pri-

mo del rilancio della OSSA. La TR è il biglietto da visita della nuova OSSA Factory. Rappresenta il ritorno, dopo 25 anni, del leggendario marchio del trifoglio che negli anni '60 e '70 ottenne un vasto riconoscimento a livello internazionale, anche al di fuori del mondo del motociclismo. Si tratta quindi di un pezzo realmente speciale, destinato a far parte della storia del marchio, del trial e del motociclismo.

La TR è una motocicletta pensata per la competizione e adattata alle norme di circolazione per il suo utilizzo su strade pubbliche. È una moto disegnata per le gare di trial, pertanto le sue caratteristiche sono le migliori per questa disciplina. Un peso molto leggero, un rapporto di marce e una trasmissione regolati con attenzione, e la distribuzione dei suoi elementi, ne fanno una motocicletta rivoluzionaria e tecnicamente molto avanzata.

Le motociclette OSSA sono state progettate, montate e testate da esperti, e ognuno dei suoi pezzi è stato fabbricato sotto la costante supervisione degli ingegneri della OSSA per ottenere il miglior risultato e le migliori prestazioni.

Alla OSSA Motor sappiamo che ogni modello di motocicletta è unico e possiede delle caratteristiche proprie, per questo dedichiamo molto tempo alla ricerca e alla progettazione di ogni singolo pezzo.

Le consigliamo di leggere questo manuale con attenzione e di conservarlo; in esso sono contenute tutte le informazioni tecniche per un corretto uso e per la manutenzione della Sua nuova motocicletta OSSA TR. In questo manuale sono illustrati gli aspetti più comuni per la conservazione e per la messa a punto della moto, tuttavia, in caso di dubbi o problemi non illustrati in questo manuale, si consiglia di consultare il distributore ufficiale OSSA o un tecnico esperto.

Si prega di seguire ogni passo delle istruzioni qui descritte per ottenere un buon risultato.

La lettura di tali istruzioni è accompagnata da alcuni simboli per un'interpretazione più facile e veloce.



ATTENZIONE – Questo simbolo indica particolare attenzione!



INFORMAZIONE - Nota informativa, consiglio.

Alcune delle indicazioni descritte in questo manuale servono a prevenire possibili danni personali e/o materiali. La non osservanza delle istruzioni può comportare gravi conseguenze, mettendo perfino in pericolo la vita delle persone.

Il presente manuale è stato realizzato con il disegno attuale della OSSA TR, ciononostante, la OSSA Motor si riserva il diritto di effettuare dei cambiamenti in tale disegno senza preavviso ai consumatori. Nel caso in cui ciò succeda, il concessionario Le fornirà

ogni informazione.



- Questa moto è stata pensata per il trasporto di una sola persona. Non trasportare mai passeggeri!
- Non trasportare alcun bagaglio.
- Qualunque sovraccarico potrebbe destabilizzare la moto e causare un incidente, con il pericolo di gravi ferite o perfino di morte.





La Sua sicurezza e quella degli altri sono molto importanti quando si conduce una motocicletta.

A continuazione Le indichiamo alcuni consigli molto importanti per un uso corretto della Sua moto.

- Guidare sempre con responsabilità
- Fare sempre uso del casco
- Non guidare mai al di sopra dei propri limiti
- Non trasportare passeggeri
- Questa moto è adatta per essere utilizzata in zone urbane e in campagna. In qualunque caso, la utilizzi nel rispetto delle altre persone e dell'ambiente. Se nella Sua zona l'uso in campagna è limitato, dovrà rispettare la legge.
- Usare sempre un equipaggiamento adatto e gli accessori di protezione. Si consiglia per esempio l'uso di guanti, stivali e di pantaloni robusti. Non indossare indumenti ampi che possano agganciarsi a qualche meccanismo della moto.
- Fare attenzione al tubo di scappamento! Il sistema di scarico si riscalda molto durante e dopo l'uso della motocicletta. In caso di ustioni, consultare immediatamente un medico. - Dedichi il tempo necessario a familiarizzarsi con la Sua nuova moto.

- Non guidare mai dopo aver consumato bevande alcoliche o altri tipi di sostanze (medicine, droghe, ecc.) che possano diminuire la Sua capacità di guida.

- Faccia una buona manutenzione della Sua motocicletta per evitare guasti durante la guida.

- Non lavare la motocicletta con attrezzature a getto d'acqua a pressione perché si potrebbero danneggiare i componenti.

- Non utilizzare la motocicletta per trasportare equipaggio o rimorchi. Nel caso in cui si debba trasportare equipaggio, questo carico può essere leggero e di piccolo volume in modo da non compromettere la guida. Verificare che non ci siano cinghie o altri elementi che possano agganciarsi a qualche meccanismo. Non caricare mai del peso sul manubrio, sulla forcella o sui parafanghi. Porre estrema cautela quando si trasporta qualche bagaglio.

Introduzione	3	Candela	40
Avviso importante	4	Catena	
Sicurezza	5	Regolazione della tensione	41
Contenuto	7	Lubrificazione delle parti mobili	42-44
Dati tecnici	8-9	Pneumatici	
Raccomandazioni	10	Pressione e stato	45
Sezione 1 - Componenti	11	Controllo dell'olio del carter	
Ubicazione degli elementi	12-14	Riempimento e svuotamento	46
Multifunzione	15-22	Freni	47
Quadro dei comandi	23	Coppie di serraggio	48
Sospensione anteriore		Stoccaggio	49
Regolazioni	24	Diagnosi dei guasti	50-54
Sfiato dell'aria	24	Omologazione, numero di serie e chiave	56-60
Sospensione posteriore		Condizioni di garanzia	61-68
Regolazioni	25	Osservazioni finali	69
Sfiato dell'aria	25		
Immobilizzatore antifurto	26		
Pedale di avviamento	27		
Serbatoio carburante	28-30		
Sezione 2 – Manutenzione e operazioni principali	31		
Quadro di manutenzione	32-33		
Regolazione dei controlli della moto	34		
Connessioni elettriche	35		
Schema semplificato di illuminazione	36		
Schema semplificato di iniezione	37		
Filtro dell'aria	38		
Radiatore	39		

MOTORE

Cilindrata	294,1cc / 272,2 cc / 124,9cc
Tipo	Monocilindrico a due tempi invertito con ammissione a lamelle direttamente sul carter
Sistema de rareddamento	Liquido
Diametro x Corsa	79x60 mm / 76x60 mm / 54x54,5 mm
Alimentazione	EFI Kokusan Battery-less System
Sistema di avviamento	Volante magnetico digitale CDI Kokusan
Tipo di frizione	Comando idraulico
Avviamento	Kickstart

TRANSMISSIONE

Tipo di cambio	6 marce
Trasmissione	Primaria a ingranaggio, secondaria a catena
Lubrificazione motore	Miscela 0,9% olio 100% sintetico
Lubrificazione cambio e frizione	350 cc di olio tipo Gear Extreme 75 W

TELAIO

Tipo	Profilo tubulare in acciaio in CR-MO, pipa e parte inferiore forgiata in alluminio
Sospensione anteriore	Forcella con barre in alluminio, 40 mm di diametro Marzocchi (a seconda della versione) regolabile in estensione e compressione.
Sospensione posteriore	Sistema di progressività variabile con monoammortizzatore TTX OHLins regolabile in estensione e compressione / monoammortizzatore Ollé regolabile in precarico della molla (a seconda della versione)
Freno anteriore	Disco da 185 mm di diametro con pinza a quattro pistoni
Freno posteriore	150 mm di diametro del disco con 2 pistoncini della pinza freno
Ruota anteriore	Da 28 raggi con pneumatico 2,75x21
Ruota posteriore	Da 28 raggi con pneumatico 4,00x18 senza camera
Protettore motore	Costruito in AA7075 T6
Pedale di avviamento	Alluminio forgiato
Pedale di cambio e freno	Alluminio forgiato con estremità retrattile



PESI E MISURE

Interasse	1.328 mm
Altezza sella	655 mm
Altezza libera dal suolo	340 mm
Capacità serbatoio	2,6 l.
Peso a vuoto	66 Kg



È molto importante tenere in considerazione alcune raccomandazioni per un buon funzionamento della motocicletta.

- Si consigliano 12 ore di rodaggio per un buon funzionamento e durata del motore.
- È importante mantenere il motore avviato per alcuni minuti fino a raggiungere la temperatura corretta per un buon funzionamento.
- La lubrificazione del motore si esegue con miscela di benzina-olio con una proporzione d'olio del 0,9%. Usare sempre olio sintetico.
- Quando la moto è nuova bisogna effettuare il primo cambio d'olio dopo le prime 5 ore di funzionamento e un 2° cambio a 12 ore.



Sezione 1 - Componenti

Ubicazione degli elementi



- 1 Parafango anteriore
- 2 Multifunzione OSSA
- 3 Ventilatore e radiatore
- 4 Cilindro
- 5 Candela
- 6 Guida catena
- 7 Pneumatico anteriore
- 8 Fodero sospensione anteriore
- 9 Stelo sospensione anteriore
- 10 Leva del cambio
- 11 Catena
- 12 Tendicatena
- 13 Copri corona posteriore
- 14 Pneumatico posteriore

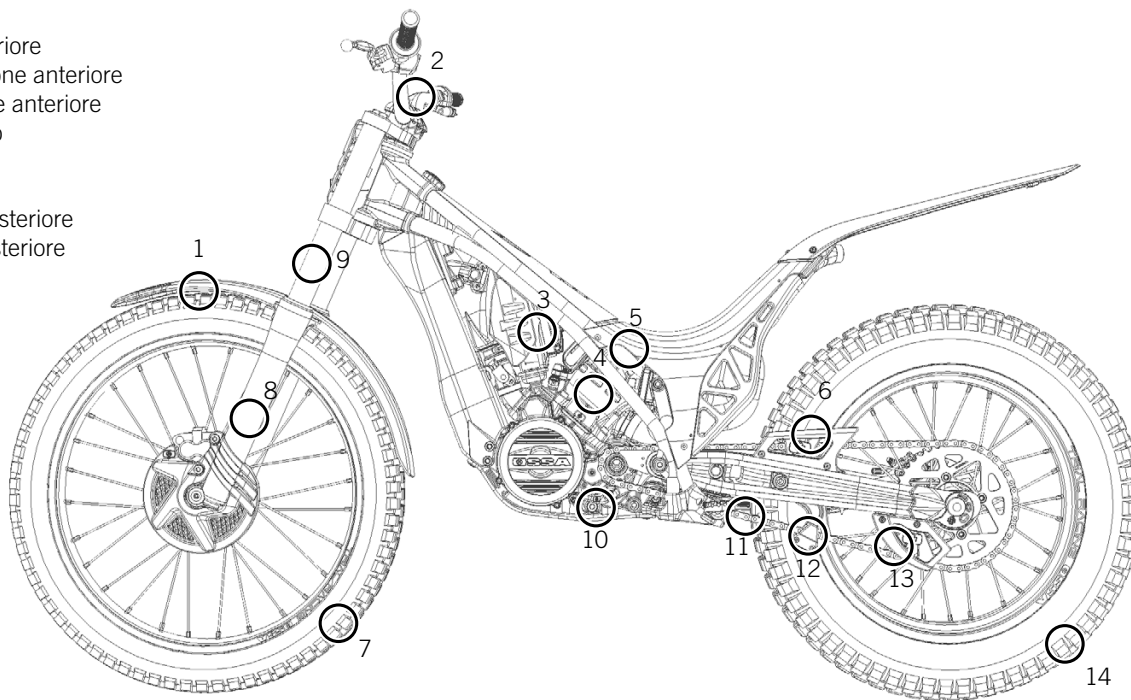

- 15 Pinza del freno posteriore e blocco antifurto
- 16 Scappamento
- 17 Pedale di avviamento
- 18 Serbatoio carburante
- 19 Disco del freno posteriore
- 20 Forcellone
- 21 Leva del freno posteriore
- 22 Protettore del carter
- 23 Pinza del freno anteriore
- 24 Disco del freno anteriore

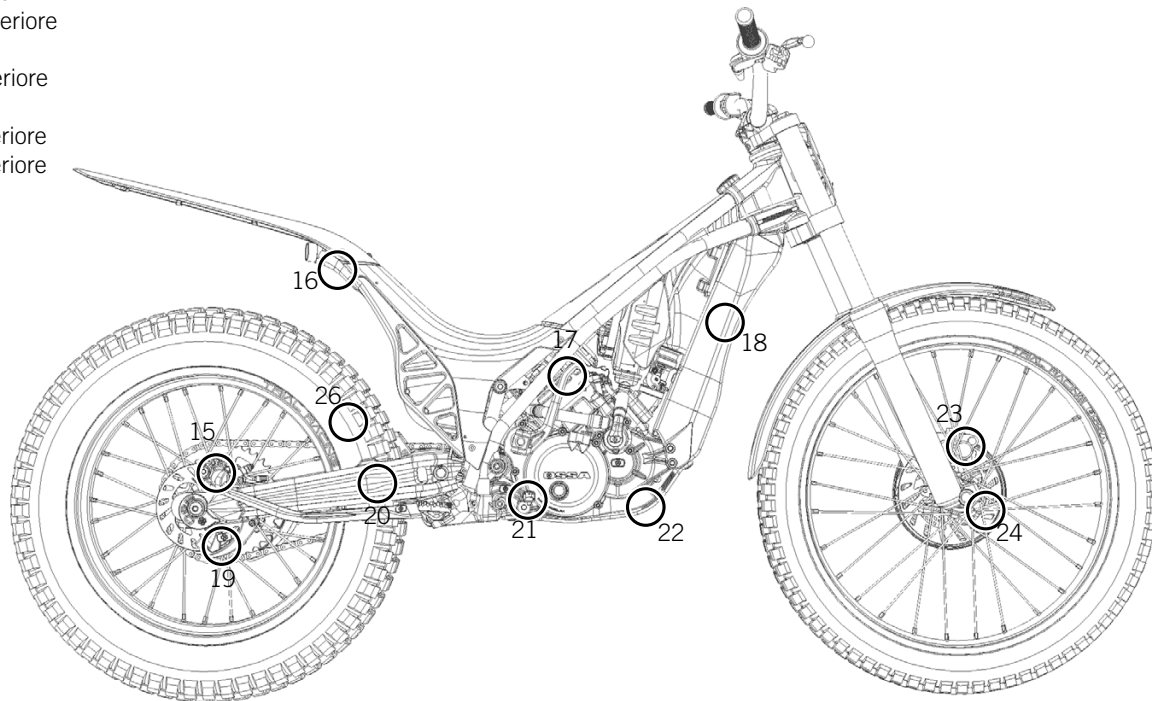

Ubicazione degli elementi



- 25 Leva del freno anteriore
- 26 Manopola dell'acceleratore
- 27 Meccanismo della manopola dell'acceleratore
- 28 Pompa del freno anteriore
- 29 Regolazione fodero sospensione destra
- 30 Multifunzione OSSA
- 31 Regolazione fodero sospensione sinistra
- 32 Pompa della frizione
- 33 Comandi luci
- 34 Leva della frizione
- 35 Apparecchiatura ottica
- 36 Filtro aria

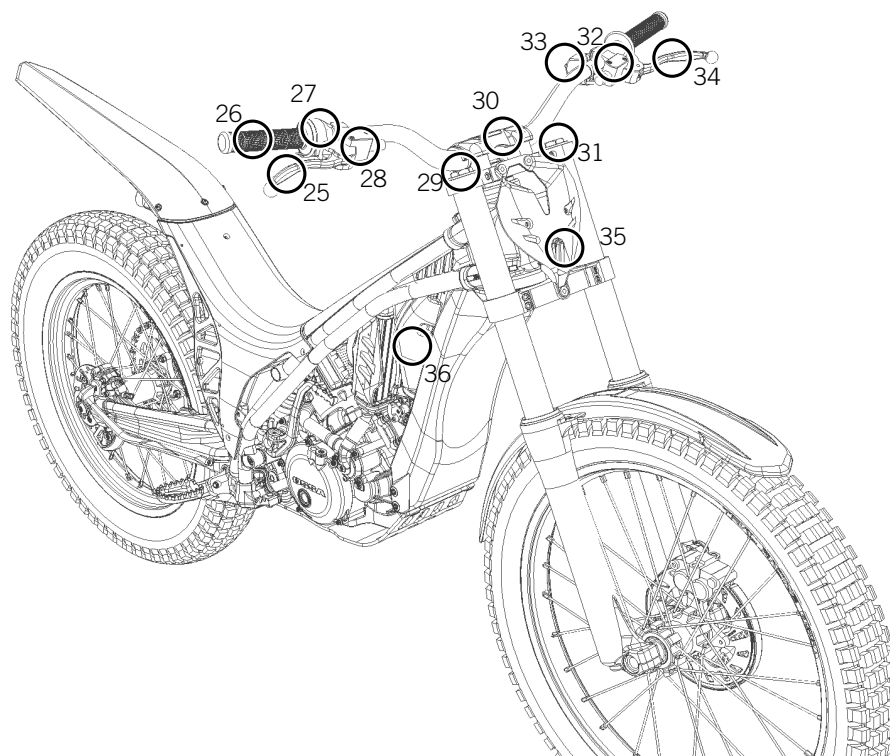

Il multifunzione incorporato nella OSSA TR, insieme alle spie luminose situate accanto, ci forniscono delle informazioni molto utili in ogni momento.

Il multifunzione consta di un quadro con uno schermo LCD posto, insieme alle spie luminose, in una console situata nella parte centrale del manubrio.

Le informazioni indicate nel multifunzione sono: n. di giri del motore, velocità, distanza percorsa, distanza totale percorsa, ora, velocità media, velocità massima, temperatura ambientale, tempo di funzionamento e tempo totale. Questo dispositivo è dotato di un'unità di memoria interna che immagazzina alcuni dati come km totali e tempo totale, anche se è spento.

Alcuni parametri possono essere personalizzati, è possibile un conteggio in km o in miglia. È possibile cambiare anche il valore della circonferenza della ruota.

Un sensore di temperatura avviserà quando la temperatura del motore è eccessiva con un LED di allarme giallo (1)

Un altro sensore avviserà con un LED di allarme rosso (2) quando il regime di giri del motore è eccessivo.

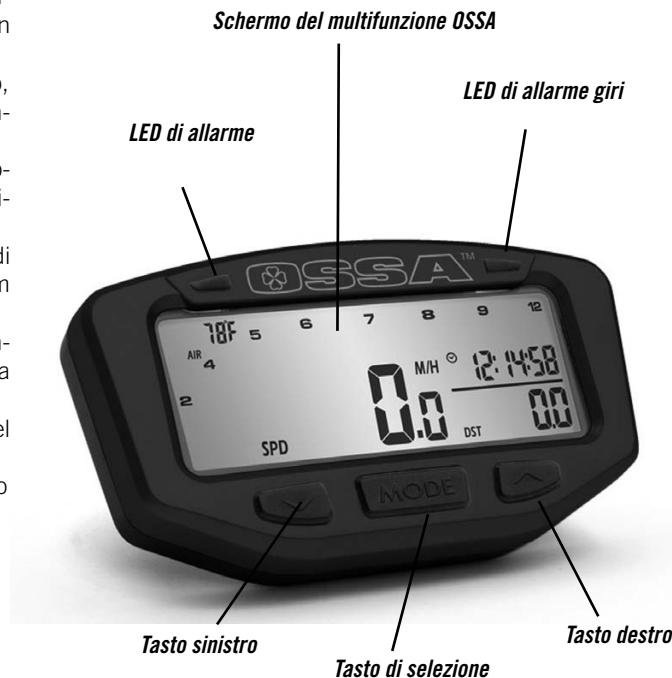

Caratteristiche tecniche

Funzioni	Simbolo	Caratteristiche tecniche	Incrementi	Precisione
Velocità attuale	SPD	4 - 399,9 Km/h o M/h	0,1 Km/h o M/h+	/- 0,1%
Contagiri	RPM	0 - 19999 rpm	10 rpm+	/- 0,1%
Contagiri a barre	-	0 - 12000 rpm	Variable	+/- 0,1%
Velocità massima	MS	4 - 399,9 Km/h o M/h	0,1 Km/h o M/h+	/- 0,1%
Distanza percorsa	DST	0,0 - 19999 Km / M	0,1 Km/h o M/h+	/- 0,1%
Tempo di marcia	TT	0 - 9999 horas 59 minuti	1 secondo	+/- 0,1%
Contachilometri	ODO	0,0 - 999999	1 Km	+/- 0,1%
Tempo di funzionamento	RT	0 - 999 horas 59 minuti	1 minuto	+/- 0,1%
Tempo di funzionamento accumulato	ART	0 - 9999 horas 59 minuti	1 minuto	+/- 0,1%
Orologio	00:00:00	12:59:59 - 23:59:59	Ogni uscita	+/- 0,1%
Batteria bassa	LO	1 anno di durata circa	Ogni uscita	+/- 0,1%
Dimensione dello pneumatico	-	0 - 3999 mm	--	

Tensione di entrata: 9-400 V CA/CC.

Sensore di velocità: sensore magnetico senza contatto.

Entrata del contagiri: sensore di impulsi elettrici.

Regolazione della circonferenza della ruota: 1 mm - 3,999 mm (incrementi di 1 mm).

Temperatura di funzionamento / stoccaggio: da 0°C a 60°C (da 32°F a 140°F) / da -20°C a 80°C (da -4°F a 176°F).

Batteria / durata: 3V CR2032 / anno circa.

Funzioni

RPM: Contagiri a barre

Contagiri con grafico a barre. Nel grafico a barre del contagiri sono visualizzati fino 12.000 rpm.

RPM: Contagiri digitale

Gli rpm appaiono sul lato destro, nella seconda fila. Nel contagiri digitale sono visualizzati fino 12.000 rpm. Il segnale del contagiri può essere captato dal cavo della candela.

Avviso di cambio di marcia in funzione degli rpm

Questa funzione permette di stabilire un avviso di cambio di marcia quando si raggiunge un determinato numero di rpm. Il spia luminosa di avviso di color rosso lampeggia quando gli rpm raggiungono il valore stabilito e smette di lampeggiare quando si cambia la marcia.

SPD: Tachimetro

L'informazione del tachimetro appare al centro dello schermo. Visualizza fino 399,9 Km/h o miglia/h.

MS: Misuratore di velocità massima

Visualizza la velocità massima raggiunta dopo l'ultimo azzeramento dei dati.

DST: Distanza percorsa

Appare sul lato destro, nella seconda fila dello schermo. La funzione TRIP raccoglie il chilometraggio accumulato dal veicolo dall'ultima operazione di RESET.

ODO: Contachilometri

Raccoglie la distanza o il chilometraggio totale accumulato dal veicolo. I dati rimangono immagazzinati nella memoria anche quando il dispositivo è spento.

ART: Misuratore del tempo di funzionamento

Calcola il tempo di funzionamento totale. Inizia a contare dal momento in cui si mette in marcia il motore.

RT: Misuratore del tempo totale di funzionamento

Calcola il tempo di funzionamento del veicolo dall'ultima operazione di RESET. Inizia a contare dal momento in cui si inizia il movimento. I dati rimangono immagazzinati nella memoria anche quando il dispositivo è spento.

Orologio 12/24 ore

Visualizza l'ora attuale nel formato con 12 o 24 ore. Indicatore della temperatura ambientale / temp. motore. Lo schermo visualizza la temperatura ambientale nel lato superiore sinistro. Grazie ad un sensore di temperatura opzionale, lo schermo visualizza anche la temperatura del motore. Nel caso in cui questa sia eccessiva, si illuminerà la spia luminosa gialla.

Indicatore di regime di giri eccessivo del motore / Avviso di cambio di marcia in funzione degli rpm.

Nel caso in cui il regime di giri del motore sia eccessivo, si illumina una seconda spia luminosa di allarme di colore rosso. Questa funzione permette di stabilire un avviso di cambio di marcia quando si raggiunge un determinato numero di rpm. La spia luminosa di allarme di colore rosso lampeggia quando gli rpm raggiungono il valore stabilito e smette di lampeggiare quando si cambia la marcia.

Regolazione dei parametri dell'indicatore multifunzione.

Dopo aver confermato ogni valore, l'indicatore passerà automaticamente alla successiva schermata di regolazione, fino alla fine di tutto il procedimento. Se non si preme nessun tasto, dopo 15 secondi l'indicatore ritornerà alla schermata iniziale.

Attivare la modalità di regolazione

Per attivare la modalità di regolazione dei parametri dell'indicatore multifunzione, premere contemporaneamente i tasti 1, 2 e 3 per 3 secondi e poi rilasciarli.

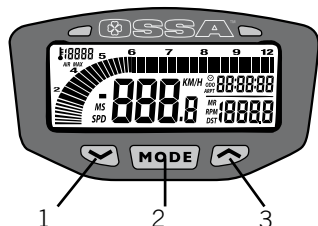

Selezionare l'unità di velocità

Per selezionare l'unità di velocità da km / h o m / h, premere il tasto 1. Confermare la selezione premendo il tasto 2.

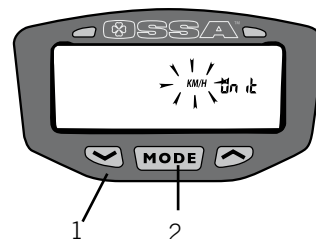

Selezionare il valore della circonferenza della ruota

Introdurre il valore della circonferenza della ruota premendo consecutivamente il tasto 1. Per passare al numero seguente, premere il tasto 3. Confermare la selezione premendo il tasto 2. Nota: se non si conosce il valore della circonferenza della ruota, consultare la sezione "Misurazione della circonferenza della ruota".

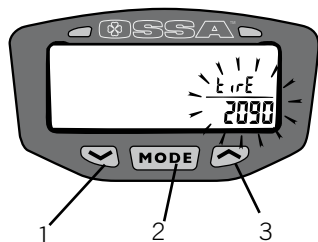

Selezionare il formato dell'ora

Per passare tra le 12 e 24, premere 1. Confermare la scelta premendo il tasto 2.

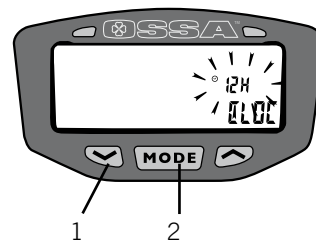

Impostare l'ora

Introdurre l'ora premendo consecutivamente il tasto 1. Per passare al numero successivo, premere il tasto 2. Confermare la selezione premendo il tasto 2.

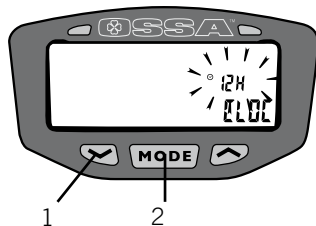

Regolare l'impulso per giro (PPR)

Nota: Questo passo deve essere eseguito per quei veicoli che cambiano il tipo di impulso PPR a un determinato regime di giri. Se non si conosce questo valore, premere il tasto 2 per passare alla schermata successiva. Introdurre il valore premendo consecutivamente il tasto 1. Per passare al numero successivo, premere il tasto 3. Confermare la selezione premendo il tasto 2.



Regolare l'impulso per giro (PPR)

L'indicatore riceve un impulso elettrico per ogni giro del motore (PPR). Valore per default per motori da 2 a 4 tempi: 1 PPR. Introdurre il valore premendo consecutivamente il tasto 1. Per passare al numero successivo, premere il tasto 3. Confermare la selezione premendo il tasto 2.

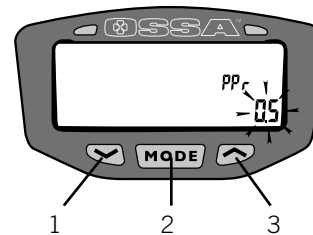

Regolare l'impulso per giro (PPR)

Nota: Questo passo deve essere eseguito se in quello anteriore è stato introdotto il valore 0. Valore per default: 1.0. Se non si conosce questo valore, premere il tasto 2 per passare alla schermata successiva. Introdurre il valore premendo consecutivamente il tasto 1. Per passare al numero successivo, premere il tasto 3. Confermare la selezione premendo il tasto 2.

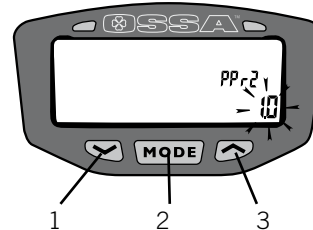

Selezionare la temperatura

Per selezionare l'unità di temperatura fra °C o °F, premere il tasto 1. Confermare la selezione premendo il tasto 2.

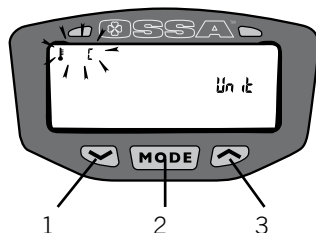

Selezionare la temperatura di avviso

Nota:

Questo passo deve essere eseguito solo per quei veicoli che dispongono di un sensore di temperatura opzionale.

Quando la temperatura del motore supera il valore stabilito, si accende la spia luminosa di allarme sinistra. Valore per default: 90°C (190°F). Introdurre il valore premendo consecutivamente il tasto 1. Per passare al numero successivo, premere il tasto 3. Confermare la selezione premendo il tasto 2.

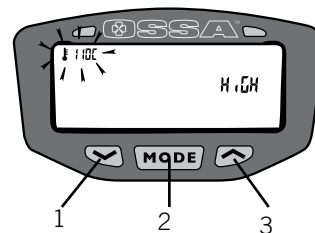

Selezionare la temperatura di pericolo

Nota:

Questo passo deve essere eseguito solo per quei veicoli che dispongono di un sensore di temperatura opzionale.

Quando la temperatura del motore supera il valore stabilito, si accende la spia luminosa di allarme destra.

Valore per default: 110°C (230°F). Introdurre il valore premendo consecutivamente il tasto 1. Per passare al numero successivo, premere il tasto 3. Confermare la selezione premendo il tasto 2.

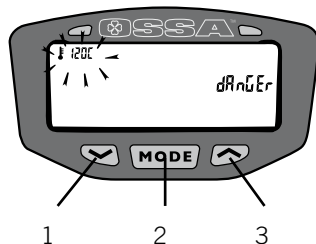

Selezionare il regime di giri di cambio di marcia.

Quando si raggiunge il regime stabilito, la spia luminosa di avviso sinistra lampeggia indicando che è necessario cambiare la marcia. Valore per default: 6000 rpm. Introdurre il valore premendo consecutivamente il tasto 1.

Per passare al numero successivo, premere il tasto 3. Confermare la selezione premendo il tasto 2.

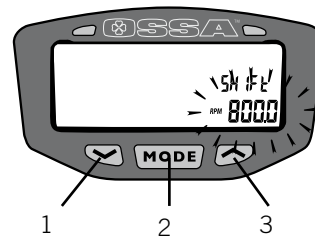

Selezionare il regime di giri di pericolo

Quando si raggiunge il regime stabilito, la spia luminosa di avviso destra lampeggia indicando che il motore gira a un regime eccessivo.

Valore per default: 10000 rpm

Valore per default: 6000 rpm.

Introdurre il valore premendo consecutivamente il tasto 1. Per passare al numero successivo, premere il tasto 3. Confermare la selezione premendo il tasto 2.

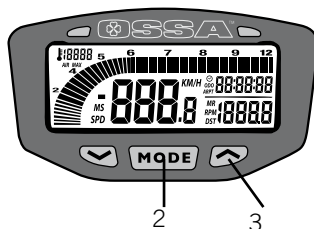
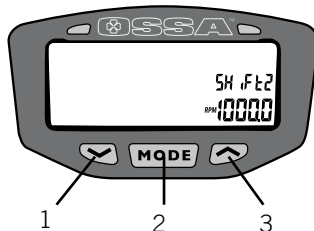

Azzeramento delle funzioni dell'indicatore dopo ogni uso del veicolo

Dopo ogni uso del veicolo è possibile azzerare contemporaneamente le seguenti funzioni:

- Velocità massima
- Distanza
- Cronometro
- Temperatura massima
- Regime di giri massimo

Confermare l'azzeramento premendo contemporaneamente i tasti 1 e 2.

Azzeramento totale dell'indicatore

Premere il tasto RESET utilizzando un oggetto adeguato. L'indicatore si azzererà completamente, eccetto per i dati relativi alla distanza e al tempo totali accumulati.

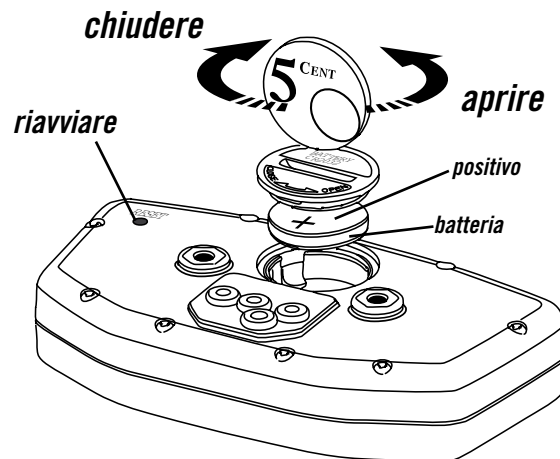

Batteria interna

L'indicatore funziona con una batteria interna da 3 V, del tipo CR2032. Quando la tensione della batteria interna scende sotto i 2,45 V, lo schermo mostra il simbolo LO. Per sostituire la batteria, aprire il coperchio dell'indicatore svitandolo come indica l'immagine, con una moneta. Verificare che il polo positivo della batteria sia rivolto verso l'alto.

Opzioni dello schermo

L'indicatore multifunzione visualizza tutte le informazioni in tre schermi differenti.

Durante la marcia è possibile visualizzare gli schermi 1 o 2. Lo schermo 3 si visualizza per tre secondi e poi ritorna allo schermo 1. Per passare da uno schermo all'altro, premere consecutivamente il tasto 2 ("Mode"). Per editare la distanza percorsa (DST), mantenere premuto il tasto 3.

Schermo 1:

Lo schermo 1 mostra le seguenti informazioni:

- Velocità, distanza percorsa, ora, temperatura ambientale, contagiri (a barre).

Schermo 2:

Lo schermo 2 mostra le seguenti informazioni:

- Velocità, contagiri digitale, tempo di marcia, tempo di funzionamento, temperatura del motore*, contagiri (a barre)

Schermo 3:

Lo schermo 3 mostra le seguenti informazioni:

- Velocità massima, regime di giri di pericolo, tempo di funzionamento accumulato, contachilometri, temperatura massima*.

*opzionale

Illuminazione

L'indicatore funziona con batteria interna da 3 V, del tipo CR2032. Per sostituire la batteria, aprire il coperchio posteriore dell'indicatore, svitandolo in senso antiorario, con l'aiuto di una moneta.

Verificare che il polo positivo della batteria sia rivolto verso l'alto.

Quando l'indicatore è alimentato esclusivamente dalla batteria interna, l'illuminazione dello schermo si mantiene parzialmente per 3 secondi dopo aver premuto il tasto.

Se è collegato all'installazione da 12 V del veicolo, l'illuminazione sarà più intensa e si manterrà costante per altri 20 minuti dopo aver spento il veicolo.

Sleep Mode

Se l'indicatore multifunzione non riceve informazione per 20 minuti (segnale di giri della ruota o un tasto premuto), lo schermo si spegne mostrando solo l'orologio. Si riaccende non appena il veicolo si muove o quando si preme un tasto qualsiasi.

Misurazione della circonferenza della ruota

Metodo 1:

Misurare il diametro della ruota anteriore. Moltiplicare il diametro ottenuto per 3,14 e, se necessario, convertire la misura in mm moltiplicando la cifra ottenuta per 25,4. Il valore ottenuto corrisponde alla misura della circonferenza della ruota.

Metodo 2:

Su una superficie liscia e piana, fare un segno sul lato dello pneumatico, e nella zona in contatto con il suolo. Spostare il veicolo in avanti fino a quando lo pneumatico abbia eseguito un giro completo e il segno si trovi di nuovo nel punto più basso della ruota. Fare un altro segno sul terreno in quel punto. Misurare la distanza fra i due segni sul terreno e, se necessario, convertire la misura in mm moltiplicando la cifra ottenuta per 25,4. Il valore ottenuto corrisponde alla misura della circonferenza della ruota. Per ottenere una misura più precisa, il conducente deve rimanere sul veicolo mentre si esegue la misurazione.

Quadro dei comandi

Il quadro dei comandi si trova sulla manopola sinistra, a portata del dito pollice. Da questo quadro si possono controllare le luci, frecce, clacson e arresto del motore.

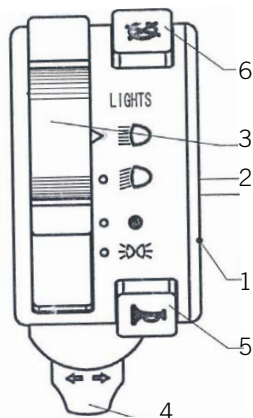

Vedere l'immagine con i dettagli del quadro dei comandi.

- 1 – Luci di posizione
- 2 – Luci anabbaglianti
- 3 – Luci abbaglianti
- 4 – Indicatori di direzione (sinistra - destra)
- 5 – Clacson
- 6 – Tasto di arresto del motore



Vedere l'immagine con i dettagli delle spie.

- 1 – Spia di controllo degli indicatori di direzione (sinistra - destra)
- 2 – Spia di controllo di luci anabbaglianti
- 3 – Spia di controllo di luci abbaglianti
- 4 – Spia di controllo di cavalletto

Sospensione anteriore



La sospensione anteriore è formata da una forcella che sostiene la ruota e il sistema dei freni anteriori. Questa forcella è formata dalle barre di sospensione che contengono la molla ammortizzatore e il meccanismo di sospensione, e sono unite nella parte superiore dove si trova il tubo di direzione, punto di unione tra la forcella e il telaio. Nella parte superiore di ogni barra di sospensione si trova la vite di regolazione e lo spurgo dell'aria (vedi foto).

Per regolare l'estensione si agisce sulla vite situata sulla barra di sospensione destra (fig. A).

Per regolare la compressione si agisce sulla vite situata sulla barra di sospensione sinistra (fig. B).

Entrambe le barre di sospensione hanno inoltre uno spurgo per eliminare l'aria che possa accumularsi all'interno del fodero (fig. C).

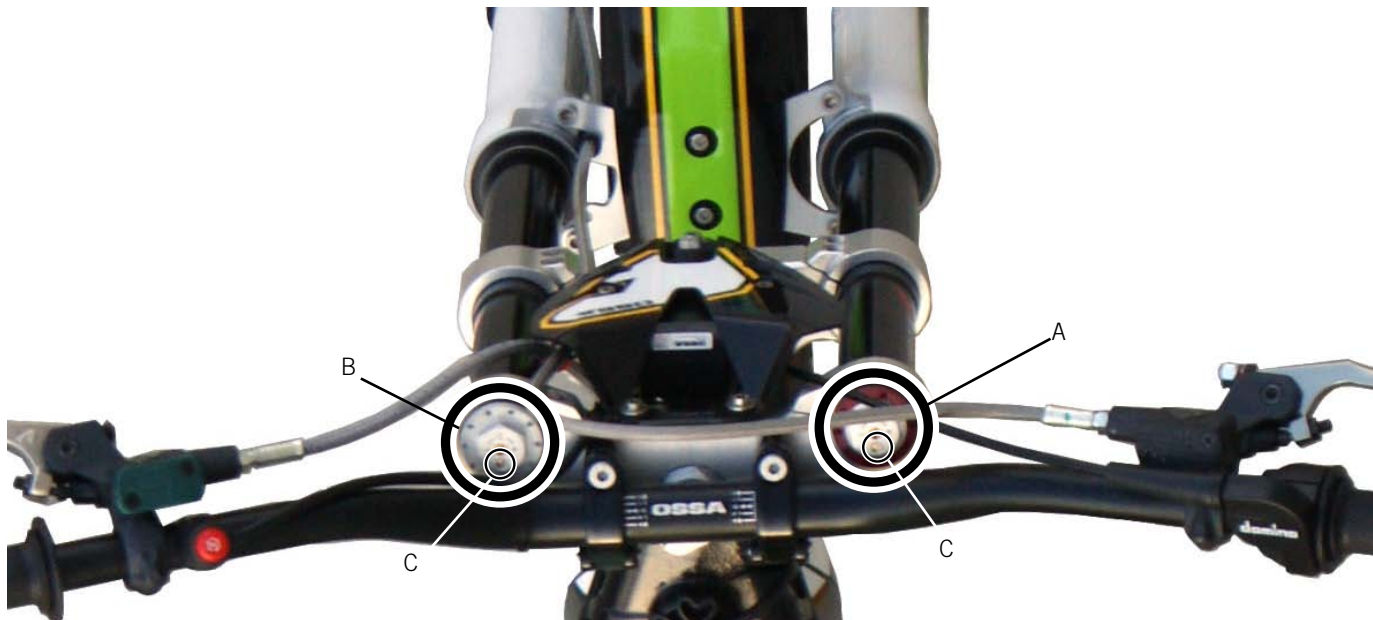

La sospensione posteriore è costituita da un'unica molla ammortizzatore. Il precarico di questa molla può essere graduato ruotando gli anelli dentati che determinano il percorso.



Per la regolazione di questi anelli dentati è necessaria una chiave speciale.

L'ammortizzatore posteriore è regolabile in compressione (C), estensione (R) e precarico della molla (Vedi fig.)



Anelli di regolazione del precarico della molla

La TR ha un sistema di immobilizzazione che serve come antifurto.

Questo sistema consiste in una serratura situata nella zona del disco del freno della ruota posteriore. È dotato di un meccanismo che si aziona mediante una chiave che blocca la ruota posteriore.



IMPORTANTE: questa chiave possiede un codice che è indispensabile quando si vuole fare un duplicato. Questo codice deve essere annotato nello spazio apposito nella pagina di omologazione e numeri di serie di questo manuale.



Prima di accendere il motociclo, è necessario assicurarsi che l'interruttore a chiave sul lato destro del faro è sulla posizione ON. Inoltre, deve essere in folle. NON cercare di avviare il motociclo quando è in marcia. Prima di mettersi in marcia accertarsi che i dispositivi luminosi e gli elementi di sicurezza e i freni siano in buone condizioni. Controllare la pressione dei pneumatici.

Il pedale di avviamento forma parte del meccanismo che serve ad avviare la moto in modo meccanico.

Per avviare la moto, bisogna separare la leva tirandola verso fuori. Una volta aperta, appoggiarvi sopra il piede e spingere con forza verso il basso con un colpo di piede.



Se la motocicletta è stata tenuta ferma per un lungo periodo di tempo, si consiglia di azionare il pedale di avviamento dolcemente 3 - 4 volte, senza cercare di avviare la moto. In questo modo daremo movimento al motore per facilitarne l'avvio.

Se il periodo di inutilizzo è stato molto lungo, sostituire l'olio e il carburante perché potrebbero aver perso le loro proprietà, influenzando sul rendimento della motocicletta.





Il motore di questa motocicletta necessita di una miscela di benzina senza piombo e olio 2T 100% sintetico in una proporzione del 0,9%.



Il serbatoio di carburante è parte strutturale del telaio ed è integrato alla sua parte inferiore anteriore. Per rifornire benzina bisogna aprire il tappo del serbatoio, situato nella parte superiore, svitandolo in senso antiorario.



Si consiglia di usare un tubo o un imbuto per rifornire il serbatoio, in modo da evitare di spargere il combustibile, soprattutto se il motore è caldo. **NON** rifornire benzina con il motore acceso.

Per accedere alle diverse parti del motore o del sistema elettrico della moto bisognerà prima rimuovere la copertura superiore. Questa copertura consta di 2 pezzi che devono essere avvitati al telaio e incastrati fra di loro.

Il primo pezzo della copertura è collocato nella parte anteriore, sopra il serbatoio di benzina, mentre il secondo pezzo della copertura corrisponde alla zona della sella e del parafrangente posteriore.

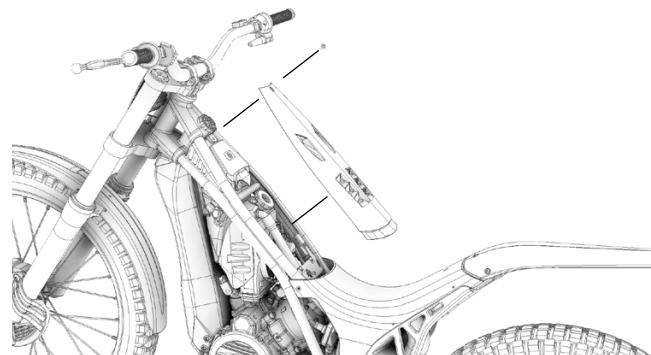

Togliere la copertura. Passo 1

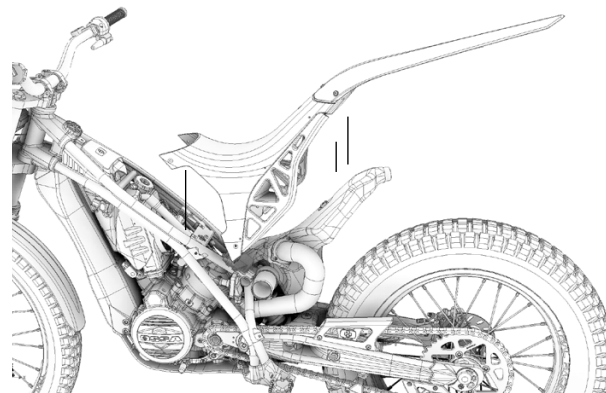

Togliere la copertura. Passo 2



Sezione 2 - Manutenzioni e operazioni principali



Articolo	Controllare Ispezionare	Regolare	Sostituire Cambiare	Pulire	Ingrassare Lubrificare
Filtro dell'aria	Ogni uscita	–	Quando danneggiato	Ogni uscita	Ogni pulizia
Olio di trasmissione	30 ore	–	60 ore	–	–
Liquido di raffreddamento	Ogni uscita	–	Ogni anno	–	–
Candela	Ogni uscita	30 ore	60 ore	15 ore	–
Pacco lamellare	30 ore	Quando necessario	Quando danneggiato	–	–
Testata / Cilindro	60 ore	–	Ogni anno	–	–
Frizione	Ogni uscita	–	Quando danneggiato	–	–
Dischi della frizione	–	–	Quando danneggiato	–	–
Scappamento	Ogni uscita	–	Quando danneggiato	–	–
Silenziatore	–	–	Quando danneggiato	–	–
Cavo e manopola dell'acceleratore	Ogni uscita	Quando necessario	Quando danneggiato	Quando necessario	Ogni pulizia
Pedale avvio / cambio	Ogni uscita	Quando necessario	Quando danneggiato	Quando necessario	Ogni pulizia
Pistone e anello pistone	60 ore	–	Ogni anno	–	–
Tubo radiatore e raccordi	Ogni uscita	Quando necessario	Quando danneggiato	–	–



Articolo	Controllare Ispezionare	Regolare	Sostituire Cambiare	Pulire	Ingrassare Lubrificare
Ammortizzatore posteriore	Ogni anno	–	Ogni 2 anni	–	
Sospensione anteriore	Ogni anno	Quando necessario	Ogni 2 anni	–	–
Olio sospensione anteriore	–	–	60 ore	–	–
Freni	Ogni uscita	Quando necessario	Quando danneggiato	–	
Forcellone e biellette	Ogni uscita	–	Quando danneggiato	Ogni uscita	Ogni pulizia
Trasmissione secondaria	Ogni uscita	Quando necessario	Quando danneggiato	Ogni uscita	Ogni pulizia
Cuscinetti di direzione	Ogni uscita	–	Quando danneggiato	–	Ogni pulizia
Cuscinetti ruota	30 ore	–	Quando danneggiato	–	Ogni pulizia
Dischi dei freni	Ogni uscita	Quando necessario	Quando danneggiato	–	–
Pneumatici	Ogni uscita	–	Quando danneggiato	–	–
Cerchione ant. / post.	Ogni uscita	–	Quando danneggiato	Ogni uscita	–
Raggi anteriori / posteriori	Ogni uscita	5 ore	Quando danneggiato	Ogni uscita	–
Telaio	Ogni uscita	–	Quando danneggiato	Ogni uscita	–
Serbatoio di carburante	Ogni uscita	–	Quando danneggiato	Ogni uscita	–
Viti, dadi, fascette	Ogni uscita	Quando necessario	Quando danneggiato	Ogni uscita	–
Protettore carter	–	Prima uscita	Quando danneggiato	Ogni uscita	–
Adesivi protettivi	Ogni uscita	–	Quando danneggiato	–	–

Regolazione dei controlli della moto



La leva della frizione si trova sulla manopola sinistra del manubrio e serve ad azionare il meccanismo della frizione per cambiare le marce.

La leva del freno anteriore è situata sulla manopola destra del manubrio e aziona il meccanismo della pinza del freno anteriore.



È importante che le leve e il pedale del freno posteriore abbiano un gioco di 2 - 3 mm.

È importante che, durante la guida della motocicletta, le leve siano facilmente azionabili con le dita indice e medio.

Controllare lo stato delle connessioni elettriche della moto per garantire il loro corretto funzionamento. Si trovano, come si può osservare nell'illustrazione a destra, a sinistra del cilindro, fra il tubo dello sterzo, il faro anteriore e il corpo di gas.



Eeguire una manutenzione della motocicletta con regolarità e attenzione. Utilizzare sempre ricambi originali e prodotti di 1ª qualità per assicurarsi un buon funzionamento.

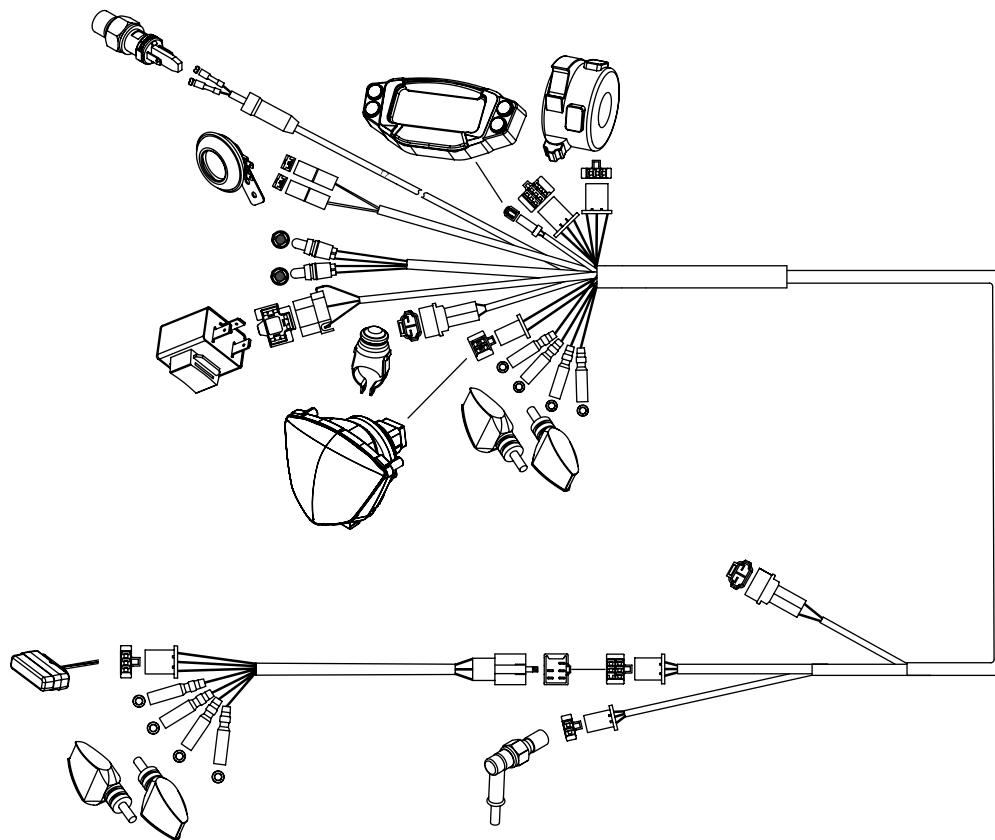

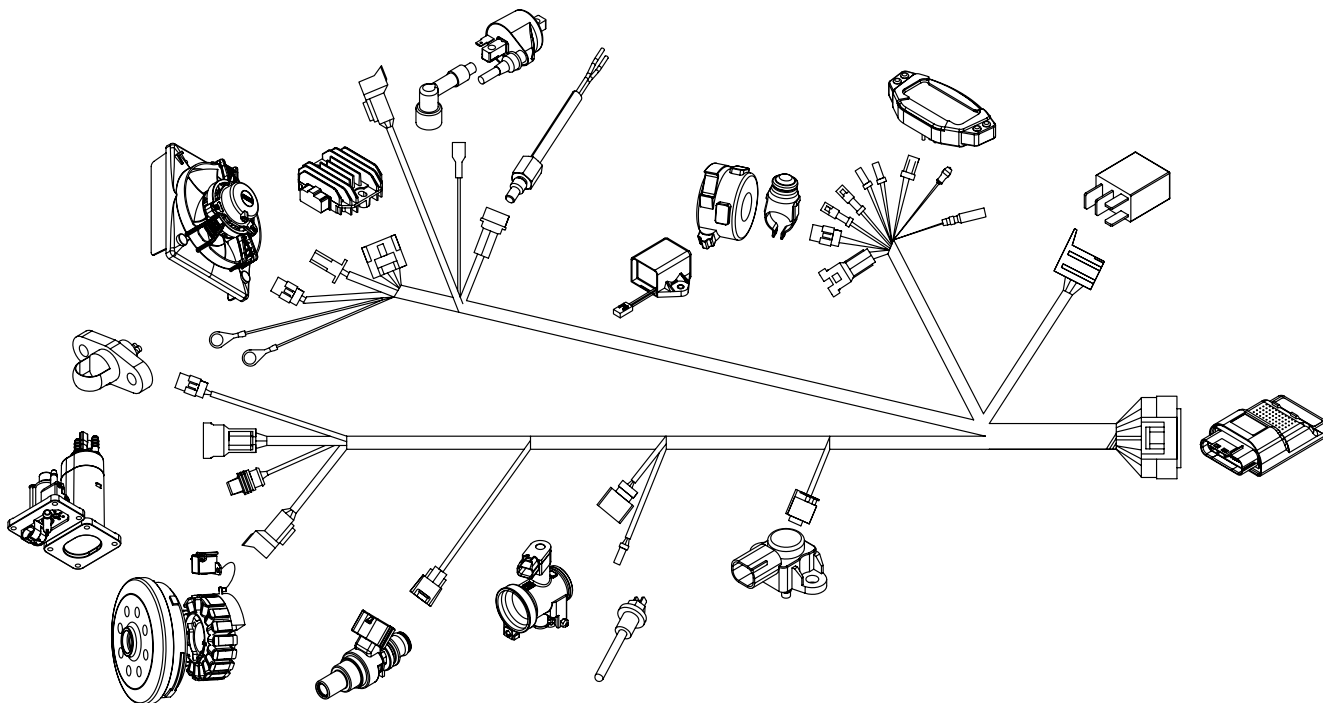

Filtro dell'aria. Pulizia e manutenzione

Il filtro dell'aria deve essere controllato periodicamente. Sollevare il serbatoio superiore del carburante, come potete vedere nell'immagine a pagina 29, al fine di accedere alla scatola filtro. Togliere il tappo di gomma del filtro, svitare la parte superiore del filtro (senza attrezzi) e rimuoverlo. Per la pulizia, utilizzare dell'acqua e detergente, lasciare asciugare e lubrificare con liquido speciale per filtri. Rimontare il tutto seguendo i passi precedenti in ordine inverso. Verificare che la posizione dei pezzi sia corretta.



Eseguire una manutenzione della motocicletta con regolarità e attenzione. Utilizzare sempre ricambi originali e prodotti di 1^a qualità per assicurarsi un buon funzionamento.

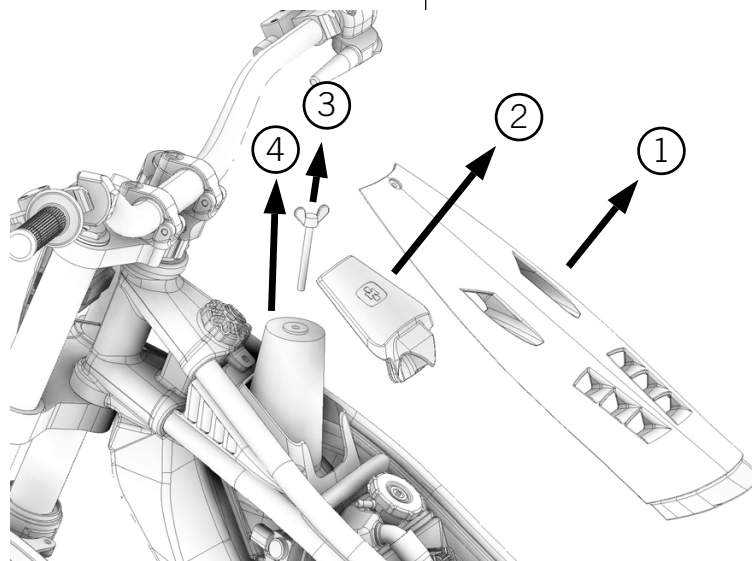

Il radiatore contiene il liquido di raffreddamento del motore. Per riempire o aggiungere liquido al radiatore, bisogna accedere al tappo di riempimento. Per localizzare questo tappo, bisogna smontare il coperchio del filtro dell'aria (vedi pag. 36). Dopo aver smontato il coperchio del filtro, si vedrà il tappo di riempimento del radiatore; svitare il tappo e versare il liquido di raffreddamento.



ATTENZIONE!!: Fare uso di guanti. Non bisogna aprire il tappo se il motore è caldo, ciò potrebbe causare ustioni. Evitare il contatto del liquido con gli occhi, la bocca o le narici. Non ingerire. In caso di ingestione, seguire le istruzioni del prodotto e consultare un medico.

Il radiatore è dotato di un elettroventilatore per forzare il flusso dell'aria attraverso di esso, come illustra la seguente immagine.



Per riempire il radiatore bisogna usare liquido di raffreddamento

Per un buon funzionamento del motore, bisogna controllare periodicamente il livello del liquido di raffreddamento per assicurarsi che il motore lavori a una temperatura ottimale.



Bisogna usare sempre liquido di raffreddamento speciale per motori in lega leggera.

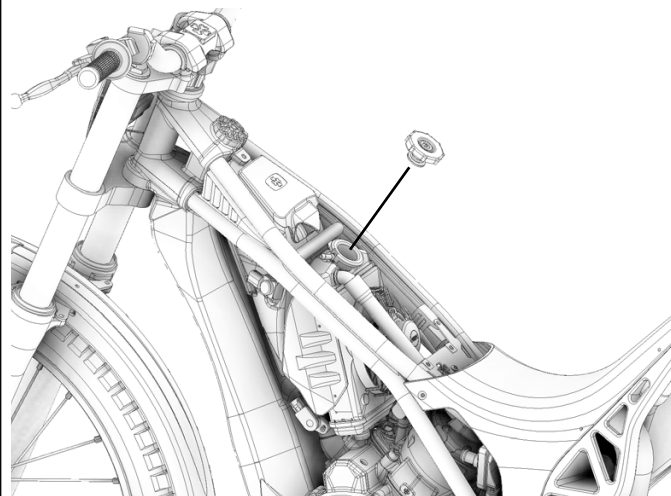

Per accedere alla candela bisogna prima smontare la copertura superiore della moto (vedi pag. 29). Dopo aver estratto la copertura, si può accedere al sistema elettrico della moto. Con cura e determinazione, tirare il cappuccio che somministra la corrente, lasciando allo scoperto la parte superiore della candela. Svitarla, usando una chiave apposita per candele.



Si consiglia di controllare periodicamente lo stato della candela, e portare sempre con sé una di ricambio a ogni uscita. Con l'uso, la candela può accumulare cenere e sporcizia, per questo è possibile estrarla e pulirla per prolungarne la vita utile.



ATTENZIONE!! Non toccare la candela se il motore è caldo. Osservare la distanza fra l'elettrodo e l'arco. Questa distanza deve essere di 0,7 mm.

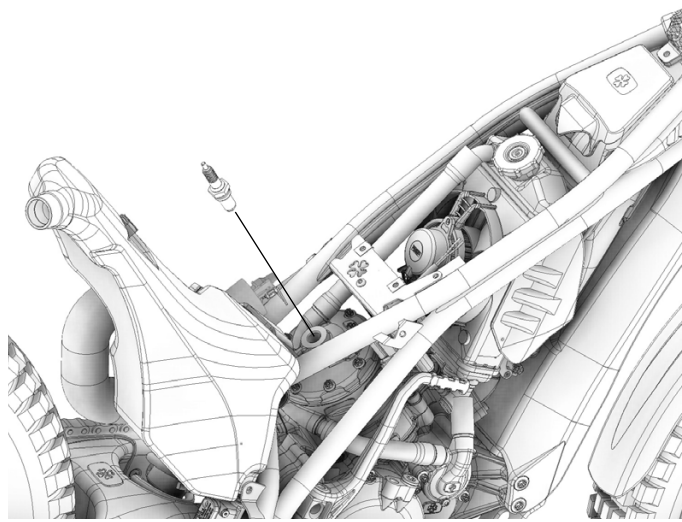

La catena di trasmissione è l'elemento che trasmette il movimento del motore alla ruota posteriore e bisogna dedicarle una certa manutenzione per assicurarne il corretto funzionamento.



Per la tensione della catena e la centratura della ruota posteriore, l'asse dispone di eccentrici di facile



L'aggancio della catena deve essere collocato al contrario rispetto al senso di marcia, così come si può osservare nella foto.



La tensione della catena deve permettere un'oscillazione della stessa nella zona del tensore di circa 2 cm.



La pulizia della moto e la lubrificazione delle parti mobili aiutano a garantire un migliore funzionamento.



Se si utilizza un apparecchio ad alta pressione per lavare la moto, tenere presente che la pressione dell'acqua potrebbe staccare gli adesivi o causare qualche danno alla moto.

Lubrificare con prodotti specifici:

- 1- Catena di trasmissione
- 2- Giunture delle leve di frizione e freno
- 3- Giuntura della leva del cambio marce
- 4- Giunture e cuscinetti del pedale del freno posteriore
- 5- Dispositivi di ssaggio e molle delle stae
- 6- Giunture del pedale di avviamento del motore
- 7- Manopola di accelerazione (manopola destra)



Utilizzare lubrificanti specifici per ogni parte della moto.



Fare attenzione a NON lubrificare accidentalmente le pinze o i dischi dei freni. Nel caso questo succeda, rimuovere il lubrificante e fare alcune frenate controllate no a quando il freno funzioni correttamente.



Giunture delle leve della frizione e del freno



Si consiglia di mantenere sempre lubrificata la catena di trasmissione. Controllare prima di ogni uscita e lubrificare se necessario.



La catena deve essere lubrificata con olio speciale per catene di trasmissione.



Catena di trasmissione

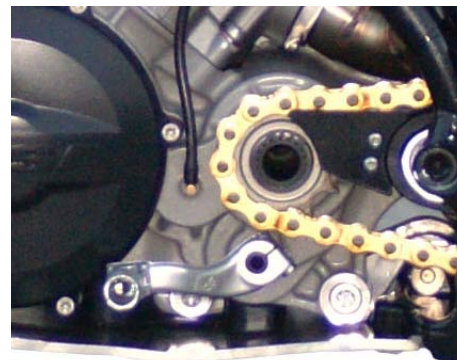

Giunture della leva del cambio marce



Giunture e cuscinetti del pedale del freno posteriore



Dispositivi di ssaggio e molle delle stae



Catena di trasmissione e molle del tensore



Giunture del pedale di avviamento del motore



Manopola di accelerazione (manopola destra)

Pressione e stato

Per un buon funzionamento della moto è molto importante controllare prima di ogni uscita lo stato e la pressione degli pneumatici. Utilizzare pneumatici in buono stato e una pressione adeguata permetterà all'utente di trarre il massimo profitto dalle prestazioni della sua moto e allo stesso tempo gli garantirà una pratica del trial più sicura ed effettiva.



Pneumatico anteriore:
2.75x21"
Pneumatico
posteriore:
4.00x18"



Pressione ruota anteriore:
0.45 bar - normale
0.42 bar - competizione

Pressione ruota posteriore:
0.35 bar - normale
0.30 bar - competizione



Pneumatico in buono stato



Pneumatico in cattivo stato



NON dimenticare di controllare periodicamente la pressione degli pneumatici per ottenere una buona aderenza.

Riempimento e svuotamento del carter

L'olio che serve a lubrificare il cambio e le marce è l'olio del carter. Per controllare il livello dell'olio, si fa riferimento all'indicatore che si trova nella parte inferiore del tappo della frizione, situata sul lato destro del motore. Il livello dell'olio deve trovarsi al di sotto del livello massimo mostrato dall'indicatore.



Il livello d'olio deve essere osservato con la motocicletta perpendicolare al terreno e su una superficie piana. Il motore deve essere freddo, altrimenti bisogna aspettare alcuni minuti anche si rareddi.



Per aggiungere olio, rimuovere il tappo (A) situato nella parte superiore del coperchio della frizione (D). Con l'aiuto di un imbuto, aggiungere l'olio senza superare MAI il livello massimo. Collocare di nuovo il tappo. Se si supera il livello Max, bisogna togliere dell'olio. Per far uscire l'olio dal carter, mettere un recipiente al di sotto della moto e togliere il tappo (B) situato nella parte laterale del carter, e la vite (E), inclinando la moto da entrambi i lati anche non rimanga dell'olio all'interno del carter.

IMPORTANTE: pulire il tappo e sostituire la rondella di tenuta dopo ogni cambio d'olio.



La capacità del carter è di 350 cc d'olio. Bisogna usare sempre olio 2T 100% sintetico.

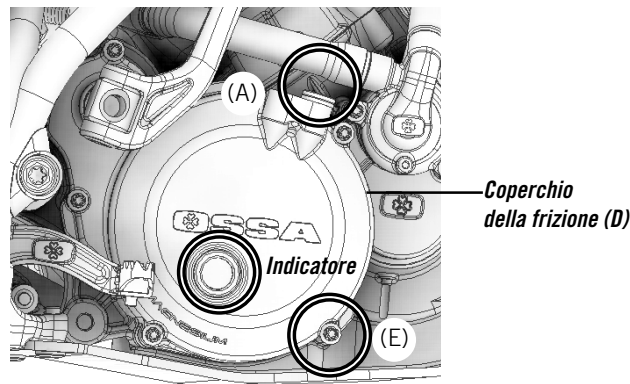

Coperchio dell'ascensione (C)

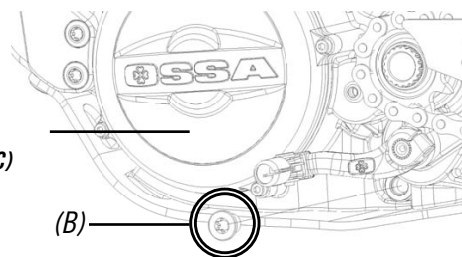

I freni permettono una pratica del trial in modo preciso e controllato, bisogna quindi controllarli continuamente affinché funzionino correttamente.



L'usura delle pastiglie del freno anteriore e posteriore deve essere controllata periodicamente per poter disporre di una frenata efficace.



Il livello d'olio può essere controllato attraverso lo spioncino della leva anteriore e del serbatoio della pompa posteriore, e deve trovarsi fra i valori min e max.

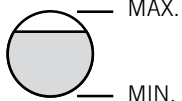

Per eliminare i resti d'aria dal circuito dei freni, le pinze sono dotate di spurgatori. Vedi immagine.

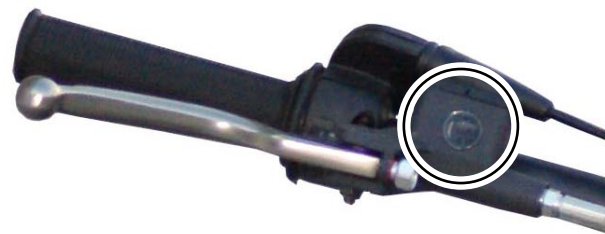
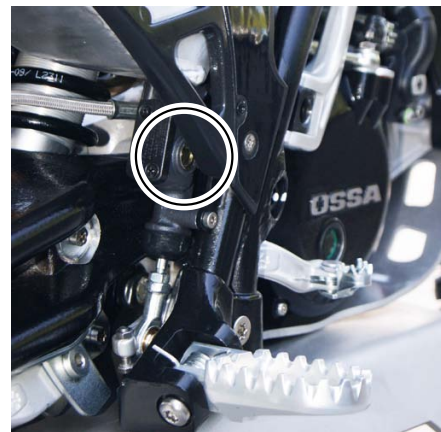

In queste tabelle è indicata la pressione con la quale devono essere serrate le parti elencate.

TELAIO

PezzoN	-m
Asse ruota anteriore	40 - 50
Fissaggio forcellone al telaio	70 - 80
Fissaggio superiore ammortizzatore	40 - 50
Fijación inferior amortiguador	40 - 50
Fissaggio biellette	40 - 50
Manubrio	18 - 25
Leve	7 - 10
Fissaggio radiatore	7 - 10
Ponte ala anteriore	7 - 10
Pedale del freno	27 - 32
Fissaggio silenziatore	18 - 25
Asse ruota posteriore	80 - 90
Fissaggio pinza freno posteriore	27 - 32
Fissaggio pinza freno anteriore	27 - 32
Fissaggio curva scappamento	27 - 32
Fissaggio del motore	18 - 25
Fissaggio pompa freno posteriore	7 - 10

MO TORE

Pezzo	N-m
Candela	11
Fissaggio accensione	7 - 8
Fissaggio frizione	7 - 8
Fissaggio perno cilindro	25
Fissaggio lamelle	7 - 8
Fissaggio massa della frizione	3 - 4
Fissaggio semicarter	7 - 8
Fissaggio coperchio pompa d'acqua	7 - 8
Fissaggio coperchio frizione	7 - 8
Fissaggio volante	40
Raccordo acqua	10
Coperchio dell'accensione	7 - 8
Tappo svuotamento motore	12
Vite pedale avviamento	12 - 13
Vite leva cambio	7 - 8
Viti testata	8 - 9
Dado cilindro	25

Stoccaggio

Se la moto deve essere lasciata in deposito per un lungo periodo di tempo, si dovranno seguire i seguenti passi per assicurare uno stoccaggio corretto.

- Pulire la moto con estrema cura, in quanto la sporcizia può deteriorare qualche componente.

- Avviare il motore per qualche minuto per scaldare l'olio della trasmissione. Fatto questo, bisogna svuotarlo (si veda la sezione sullo svuotamento dell'olio).

- Mettere olio di trasmissione nuovo.

- Svuotare il serbatoio di benzina (con il tempo la benzina perde proprietà)

- Lubrificare la catena e tutti i cavi.

- Mettere dell'olio sulle superfici in metallo non verniciate per prevenire l'ossidazione, evitare di mettere olio sui freni e sulle parti in gomma.

- Avvolgere con una borsa di plastica la parte esterna dello scappamento per prevenire la sua ossidazione.

- Mettere la moto in modo che le ruote non tocchino il suolo, per evitare la possibile deformazione degli pneumatici. Nel caso questo non sia possibile, si può mettere del cartone sotto le ruote.

- Coprire la moto con fodera, telo, plastica, stoffa, ecc. per proteggerla dalla polvere o altri fattori esterni. Evitare di lasciare la moto alle intemperie o in un luogo dove riceva dalla luce diretta del sole.

Riavvio

Per avviare la moto dopo un periodo di stoccaggio bisogna:

- Scoprire la moto togliendo il materiale con il quale era stata ricoperta per lo stoccaggio, liberando anche il tubo di scarico e quelle parti che erano state particolarmente protette.

- Stringere la candela.

- Riempire il serbatoio con benzina nuova.

- Fare una lubrificazione generale.

- Controllare la pressione degli pneumatici.

- Lasciare la moto accesa al minimo per alcuni minuti per scaldare l'olio del motore.

PROBLEMA	POSSIBLE CAUSA	POSSIBLE SOLUCIÓN
Il motore non si avvia	<ul style="list-style-type: none">- Lungo periodo di inattività del motore- Candela sporca o umida- Fusibile generale danneggiato- Cattiva connessione elettrica	<ul style="list-style-type: none">- Sostituire il combustibile vecchio con una nuova miscela.- Asciugare, pulire o sostituire la candela.- Sostituire il fusibile generale.- Controllare e collocare bene le connessioni elettriche.- Portare la motocicletta a un'officina specializzata.
Il motore si avvia e si ferma	<ul style="list-style-type: none">- Mancanza o deterioramento del combustibile	<ul style="list-style-type: none">- Riempire il serbatoio con combustibile (miscela) nuovo.- Portare la motocicletta a un'officina specializzata.



In caso di guasto portare sempre la motocicletta a un'officina specializzata.



PROBLEMA	POSSIBLE CAUSA	POSSIBLE SOLUZIONE
La moto è instabile	<ul style="list-style-type: none"> -Il cavo rende difficile il movimento del manubrio. -Dado asse direzione molto stretto. -Cuscinetti direzione danneggiati o usurati. -Asse direzione piegato. 	<ul style="list-style-type: none"> -Spostare il cavo o allentarlo un poco. -Allentare il dado dell'asse di direzione. -Sostituire i cuscinetti di direzione. -Sostituire l'asse di direzione. Rivolgersi a un'officina specializzata
L'ammortizzazione è troppo dura	<ul style="list-style-type: none"> -Forcella anteriore con olio eccessivo. -Forcella anteriore con olio di eccessiva viscosità. -Forcella anteriore piegata -Troppa pressione dello pneumatico. -Ammortizzatore posteriore mal regolato. 	<ul style="list-style-type: none"> -Eliminare l'olio in eccesso fino al livello corretto. -Svuotare l'olio della forcella e riempire con un olio di viscosità adeguata. -Sostituire la forcella anteriore. Rivolgersi a un'officina. -Regolare l'ammortizzatore posteriore. -Controllare la pressione degli pneumatici.



In caso di guasto portare sempre la motocicletta a un'officina specializzata.



PROBLEMA	POSSIBLE CAUSA	POSSIBLE SOLUZIONE
L'ammortizzazione è troppo molle	<ul style="list-style-type: none"> -Forcella anteriore con poco olio. -Forcella anteriore con olio di poca viscosità. -Forcella anteriore piegata. -Ammortizzatore posteriore mal regolato. 	<ul style="list-style-type: none"> -Aggiungere olio alla forcella fino al livello adeguato. -Svuotare l'olio della forcella e riempire con un olio di viscosità adeguata. -Sostituire la forcella anteriore. Rivolgersi a un'officina specializzata. -Regolare l'ammortizzatore posteriore.
La moto fa dei rumori anomali	<ul style="list-style-type: none"> -Catena mal regolata. -Catena usurata. -Denti corona posteriore consumati. -Lubrificazione catena insufficiente. -Ruota posteriore male allineata. -Forcella anteriore con olio insufficiente. -Molla forcella anteriore debole o rotta. -Disco freno usurato. -Pastiglie mal collocate o cristallizzate. 	<ul style="list-style-type: none"> -Regolare la catena. -Sostituire la catena, corona posteriore e pignone di trasmissione secondario. -Sostituire la corona posteriore. -Lubrificare la catena. -Allineare la ruota posteriore. Rivolgersi a un'officina specializzata. -Aggiungere olio alla forcella fino al livello adeguato. -Sostituire molla forcella anteriore. -Sostituire disco del freno. -Collocare correttamente le pastiglie o sostituirle.



In caso di guasto portare sempre la motocicletta a un'officina specializzata.



PROBLEMA	POSSIBLE CAUSA	POSSIBLE SOLUZIONE
La moto fa dei rumori anomali	<ul style="list-style-type: none"> -Cilindro danneggiato. -Supporti, dadi o viti mal serrati. -Pneumatici usurati, forcellone o suoi cuscinetti ad aghi usurati. -Cerchione decentrato. -Ruota mal allineata. -Manca olio motore. 	<ul style="list-style-type: none"> -Sostituire il cilindro danneggiato. -Controllare e regolare le coppie di serraggio adeguate. -Sostituire i pezzi usurati. -Centrare il cerchione. -Controllare la tensione dei raggi e regolare. -Verificare e aggiungere olio al motore.
Il manubrio vibra	<ul style="list-style-type: none"> -Asse di direzione con tolleranza eccessiva. -Supporto manubrio molle, dado asse direzione molle. 	<ul style="list-style-type: none"> -Stringere il supporto del manubrio e il dado dell'asse di direzione alle coppie di serraggio adeguate. -Stringere il supporto del manubrio e il dado dell'asse di direzione alle coppie di serraggio adeguate.



In caso di guasto portare sempre la motocicletta a un'officina specializzata.



PROBLEMA	POSSIBILE CAUSA	POSSIBILE SOLUZIONE
La moto tende a inclinarsi da un lato	<ul style="list-style-type: none"> -Telaio storto. -Direzione mal regolata. -Asse di direzione storto. -Forcella anteriore storta. -Ruote mal allineate. 	<ul style="list-style-type: none"> -Cambiare il telaio. Rivolgersi a un'officina specializzata. -Regolare direzione. Rivolgersi a un'officina specializzata. -Sostituire asse direzione. Rivolgersi a un'officina specializzata. -Sostituire forcella anteriore. -Allineare le ruote.
I freni non funzionano correttamente	<ul style="list-style-type: none"> -Disco usurato. -Perdita del liquido del freno. -Liquido del freno deteriorato. -Pistone della pompa rotto. -Freni mal regolati. 	<ul style="list-style-type: none"> -Sostituire il disco. -Controllare circuiti del freno. Sostituire quelli danneggiati o rotti. -Svuotare liquido del freno e sostituirlo con uno nuovo consigliato dal costruttore. -Sostituire il pistone della pompa. -Regolare i freni.



In caso di guasto portare sempre la motocicletta a un'officina specializzata.





Elementi di omologazione

La moto Ossa TR è un veicolo omologato secondo le direttive della UE e rispetta tutti i requisiti di omologazione richiesti. EURO-3.

Gli elementi di omologazione obbligatori per circolare su strade pubbliche e per superare le revisioni tecniche nei centri C.R.A., insieme ad altri, sono elencati a continuazione.

Gli elementi di omologazione, oltre ad altri requisiti, sono identificati da un marchio determinato e registrato.



Tutti gli elementi di omologazione devono formar parte del veicolo e, in caso di rottura, perdita o cattivo funzionamento, si consiglia di rivolgersi a un'officina specializzata OSSA per risolvere il problema.

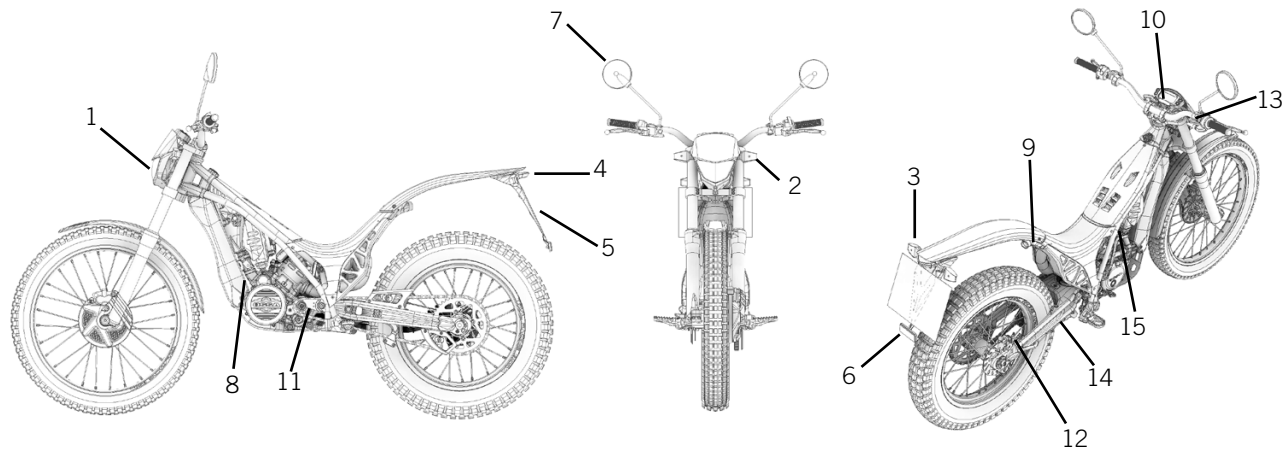

1. Faro anteriore
2. Indicatori di direzione anteriori
3. Indicatori di direzione posteriori
4. Fanale posteriore
5. Supporto targa
6. Catarifrangente
7. Retrovisori
8. Scheda del fabbricante

9. Complesso di scarico
10. Tachimetro
11. Pignone uscita motore
12. Serratura
13. Clacson
14. Cavalletto
15. Valvola del gas



Tutti gli elementi di omologazione devono formar parte del veicolo e, in caso di rottura, perdita o cattivo funzionamento, si consiglia di rivolgersi a un'officina specializzata OSSA per risolvere il problema.

Elemento	Identificazione omologazione
1. Faro anteriore	11/12-e9*97/24*97/24/*4367*00
Luci di posizione	R55.00.14839
Luci abbaglianti	R113.00.14839
Luci anabbaglianti	R113.00.14839
2. Indicatori direzione anteriori	11001200e94367
3. Indicatori direzione posteriori	11001200e94367
4. Fanale posteriore	e13*50 R00*50R00*12448*00
5. Supporto targa	
6. Catarifrangente	IA.E9.02.01269
7. Retrovisori	L-e9*80/780*80/780*0143*01
8. Scheda del fabbricante	
9. Complesso di scarico	
10. Tachimetro	
11. Pignone uscita motore	z=11
12. Serratura chiave.	
13. Clacson	e13*28R00*28R00*0037*00
14. Cavalletto	
15. Tope de gas	
16. Maniglia	
17. pedane per il passeggero della moto omologata per 2 persone.	

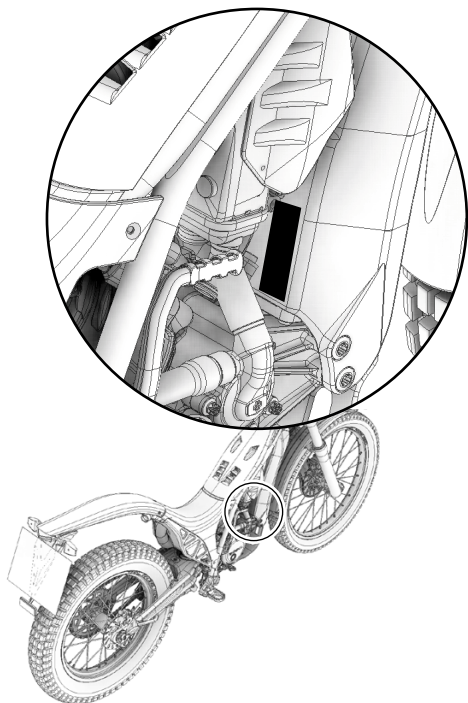

Scheda del fabbricante

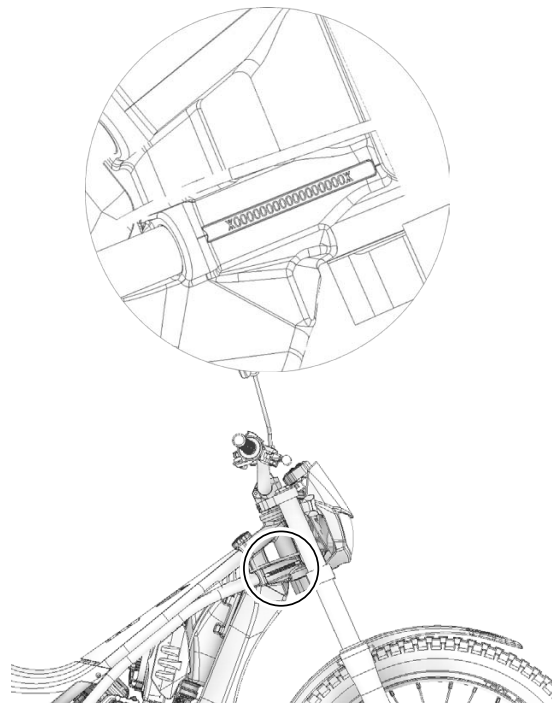

Numero di serie

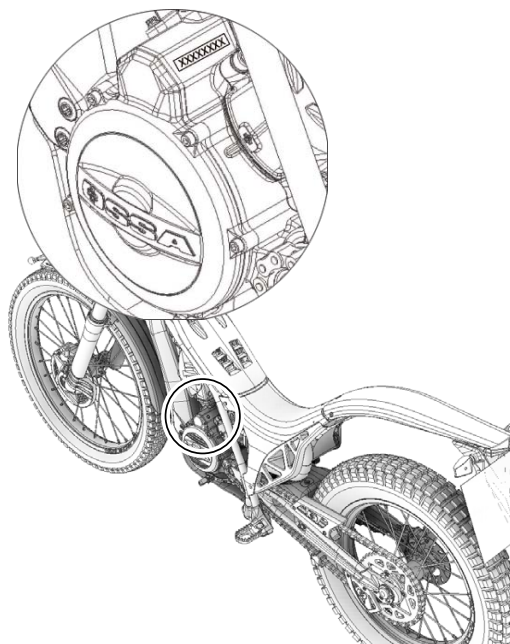

Numero del motore



Il numero della chiave si trova marcato sotto il tappo rosso; bisogna spostarlo per vedere il numero.

Numero di chiave



Garanzia

TERMINI E CONDIZIONI DELLA GARANZIA

La garanzia copre il prodotto indicato nel “CERTIFICATO E ISPEZIONE DI CONSEGNA” che dovrà essere compilato da personale autorizzato dalla OSSA FACTORY, SL (in seguito OSSA). È valida per i paesi indicati nella pagina 33.

La garanzia è applicabile solo per le moto che sono state inizialmente importate nel mercato dall'importatore ufficiale della OSSA del paese d'acquisto, nel rispetto dei requisiti di regolamento e omologazione di ogni paese. Questa garanzia non limita o modifica i diritti e le garanzie legali di cui possano godere i consumatori, ai sensi delle norme nazionali di carattere imperativo, ed è indipendente dalla garanzia legale concessa dal concessionario ufficiale.

NOME E INDIRIZZO DEL GARANTE

Il garante è la ditta OSSA FACTORY, SL, Crta Antiga d'Amer, nave 12, Pol. ind. Domeny, 17007 Girona, Spain.

DIRITTI DEL CONSUMATORE COME TITOLARE DELLA GARANZIA

Con la presente garanzia, OSSA garantisce al cliente finale che la moto fabbricata da OSSA è priva di difetti ed è fabbricata seguendo i più alti standard di qualità. Pertanto, la garanzia copre sia i pezzi sia la mano d'opera in caso di riparazione di qualunque difetto dei materiali o di fabbricazione individuato in una moto nuova, entro il periodo di garanzia e con gli unici limiti le esclusioni che constano nel presente manuale, sempre che siano stati rispettati i requisiti di mantenimento e revisioni indicati da OSSA, in conformità alle condizioni qui contenute.

OSSA è responsabile nei confronti dell'acquirente per qualunque difetto di conformità esistente al momento della consegna del prodotto. Nel caso di non conformità del prodotto, spetta all'acquirente decidere se desidera la riparazione o la sostituzione del prodotto. Questa decisione dell'acquirente, una volta comunicata al venditore, obbliga le due parti al compimento con un'eccezione: se il costo della riparazione o sostituzione è sproporzionato al valore del prodotto, si terrà in considerazione la soluzione più ragionevole. Si considera sproporzionata ogni forma di risanamento che imponga al venditore dei costi che, in confronto alle altre forme di risanamento, non siano ragionevoli, tenendo in considerazione il valore che avrebbe il bene se non esistesse alcun difetto di conformità, l'importanza del difetto stesso e se la forma di risanamento alternativa può essere applicata senza alcun inconveniente.

La riparazione sarà sproporzionata nel caso in cui sia antieconomica, ossia più cara del valore del bene stesso. In questo caso, il consumatore potrà scegliere fra uno sconto sul prezzo o la risoluzione del contratto. Non è ammessa la risoluzione quando il difetto di conformità sia di scarsa importanza.

Regole di riparazione o sostituzione del bene, sconto del prezzo e risoluzione del contratto:

1. Saranno gratuite per il consumatore.
2. Saranno eseguite in un periodo ragionevole.
3. Nei sei mesi successivi alla consegna del bene riparato, il venditore risponderà dei difetti per i quali era stata richiesta la riparazione, ritenendo che si tratti dello stesso difetto qualora si verificano nuovamente dei guasti con la stessa origine di quelli riparati inizialmente.
4. Se in seguito a una riparazione o sostituzione, si verificano ulteriori guasti nel periodo di validità della garanzia, e se il bene era stato riparato, il consumatore può scegliere una sostituzione, uno sconto sul prezzo o la restituzione del denaro. Se aveva scelto la sostituzione del prodotto, può richiedere la riparazione, sempre che non sia sproporzionata, lo sconto sul prezzo o la restituzione del denaro.
5. Il venditore non sarà obbligato alla sostituzione di beni deperibili, né quando si tratti di beni di seconda mano.
6. Lo sconto sul prezzo sarà proporzionale alla differenza fra il valore che il bene avrebbe avuto al momento della consegna se fosse stato privo del difetto e il valore che il bene effettivamente consegnato aveva al momento della consegna.
7. Quando il consumatore non ha la possibilità di rivolgersi al venditore per il difetto di conformità dei beni rispetto al contratto di compravendita, potrà reclamare direttamente al produttore per ottenere la sostituzione o la riparazione del bene.

IL PERIODO DI GARANZIA

OSSA risponde dei guasti che si manifestino in un periodo di due anni dalla consegna, ma nel caso in cui il difetto di conformità si manifesti a partire dal sesto mese, il consumatore dovrà dimostrare che il difetto era di fabbrica ed esisteva già al momento della consegna del prodotto.

L'azione per reclamare il compimento di quanto disposto nella garanzia si prescrive in sei mesi dalla scadenza della garanzia.

L'azione per reclamare si prescrive in tre anni dalla consegna del bene, che si considera effettuata nel giorno indicato nel "CERTIFICATO E ISPEZIONE DI CONSEGNA", o nella fattura d'acquisto, nel caso fosse posteriore.

ESECUZIONE DEL SERVIZIO DI GARANZIA

Si prega di richiedere un appuntamento con il concessionario della OSSA dove fu acquistata la moto, o con qualunque concessionario di moto OSSA autorizzato, nell'orario d'ufficio, apportando il presente Manuale. L'obbligo del Concessionario della OSSA è di riparare o sostituire, a scelta della OSSA stessa, qualunque pezzo che sia difettoso nel materiale o nella fabbricazione.

GARANZIA DEL RICAMBIO E / O ACCESSORIO

Questa garanzia copre la riparazione o la sostituzione, a scelta della OSSA, di qualunque pezzo originale difettoso nel materiale o nella fabbricazione. I materiali e/o la mano d'opera saranno gratuiti, mentre saranno esclusi altri danni e la riparazione dei danni che si verifichino per la sostituzione del pezzo originale. In ogni caso, si dovrà dimostrare di aver compilato correttamente la tabella allegata:

ESCLUSIONI DALLA GARANZIA

La Garanzia di OSSA non copre quanto segue:

- a) Danni dovuti a negligenza nelle revisioni periodiche specificate dalla OSSA.
- b) Danni dovuti a riparazioni o revisioni effettuate secondo modalità non specificate dalla OSSA.
- c) Danni derivanti dall'uso del veicolo in gare, rally o altri sport da competizione.
- d) Danni derivanti da modalità di funzionamento diverse da quelle indicate nel Manuale del Proprietario, con un uso che superi i limiti o le indicazioni stabilite dalla OSSA (carico massimo, capacità di passeggeri, velocità del motore, ecc.).
- e) Danni dovuti all'uso di pezzi non originali o raccomandati dalla OSSA, o combustibile, lubrificanti e liquidi con indicazioni differenti da quelle specificate nel Manuale del Proprietario.
- f) Danni derivanti da modifiche non approvate dalla OSSA (modifiche al motore, variazioni per il rendimento del veicolo, riduzione delle luci, aumenti o altre modifiche).
- g) Danni dovuti al trascorrere del tempo (scolorimento naturale di superfici dipinte o cromate, spellatura o altri deterioramenti).
- h) La sostituzione e i lavori di sostituzione o riparazione di pezzi non originali OSSA o montati da persone estranee al Servizio Ufficiale della OSSA o ai concessionari autorizzati da OSSA.
- i) Danni dovuti all'immagazzinaggio o trasporto incorretti.
- j) Danni derivanti da un uso non rispettoso della normativa stradale e da quelli derivanti da incidenti stradali.
- k) Pezzi di ricambio di sostituzione frequente:

OSSA non offre garanzia su pezzi o fluidi logorati o usurati. I pezzi o elementi indicati a continuazione non sono coperti dalla garanzia a meno che non sia necessario sostituirli durante una riparazione in garanzia.

Pezzi

Candele, filtri del carburante e dell'olio e dei suoi elementi, catene di trasmissione, filtri dell'aria, pignoni del motore, corone posteriori, pastiglie e dischi del freno, dischi della frizione, lampadine (escluse quelle sigillate), fusibili, cinghie, pneumatici e camere d'aria, cavi e altre parti in gomma e/o in gomma sintetica specificati da OSSA.

Fluidi

Lubrificanti (ad esempio olio, grasso, ecc.) e fluidi di funzionamento (ad esempio liquido di raffreddamento del radiatore, liquido dei freni e della frizione, liquido della trasmissione, olio della sospensione, ecc.).

Pulizia: controllo, regolazione e altri mantenimenti periodici.

m) Spese aggiuntive alla richiesta di Garanzia, comprendendo: comunicazioni, alloggio, manutenzione e altre spese dovute a un guasto del prodotto in un luogo appartato. Compensi per il tempo perso, perdite commerciali o spese di affitto di un prodotto sostitutivo durante il periodo di riparazione.

n) Ogni pezzo sostituito sotto Garanzia diventerà di legittima proprietà della OSSA. I pezzi sostituiti durante il periodo di Garanzia saranno garantiti per il tempo che rimane della stessa al pezzo sostituito. OSSA si riserva il diritto di introdurre in ogni modello tutte le modifiche o migliorie che ritenga convenienti.

o) OSSA non garantirà le riparazioni di rumori, vibrazioni, filtrazioni d'olio e altri elementi che non influiscano sulla qualità, sul funzionamento e sul rendimento del prodotto.



MANTENIMENTO E SERVIZIO

È responsabilità dell'acquirente verificare che siano eseguite le revisioni nel periodo indicato, e che il registro delle revisioni sia compilato correttamente. In questo modo la moto godrà di tutti i benefici derivanti dalla Garanzia OSSA. Si consiglia di eseguire la revisione periodica presso il Concessionario OSSA autorizzato dove la moto è stata acquistata, in quanto sono conosciuti sia l'acquirente che la moto. In circostanze normali, una revisione periodica riduce la spesa totale di mantenimento. Se è necessario utilizzare il servizio di garanzia, si prega di contattare immediatamente il Concessionario OSSA autorizzato e di stabilire un appuntamento affinché sia eseguito il lavoro necessario.

Si consiglia di pianificare in anticipo qualunque controllo periodico.

CURA DELLA MOTO

Si esegua giornalmente un controllo prima di guidare la moto.

Il Manuale del Proprietario contiene una lista degli elementi da controllare. Queste verifiche servono ad aiutare l'utente e non a causargli fastidi.

Si prega di ricordare che i piccoli aggiustamenti si eseguono più facilmente a casa che su strada.

Oltre a migliorare il suo aspetto, una pulizia accurata offre una buona possibilità di ispezionare la moto (bisogna fare attenzione nell'uso di attrezzatura di pulizia a pressione o vapore perché può danneggiare la finitura di pittura o lacca).

L'aspetto e il valore della moto dipendono molto dalle cure che riceve.

Soprattutto in inverno, è molto importante pulire la moto periodicamente e accuratamente in quanto il sale della strada potrebbe causare il deterioramento delle superfici metalliche scoperte.



Procedura per ottenere una riparazione in garanzia

Nel caso in cui la moto avesse bisogno di una riparazione in garanzia, dovrà essere portata presso un concessionario ufficiale OSSA, dove si preoccuperanno di risolvere il problema (IL PROPRIETARIO DOVRÀ ASSUMERSI IL COSTO DEL TRASPORTO FINO AL E DAL CONCESSIONARIO).

Ossa consiglia di rivolgersi al concessionario che effettuò la vendita, anche se è possibile rivolgersi a qualunque concessionario Ossa per eseguire la riparazione in garanzia.

Questa garanzia concede diritti legali specifici, inoltre è possibile godere di altri diritti aggiuntivi, che variano da paese a paese.

Se uno dei termini di cui sopra non è valido a causa delle leggi locali o statali, tutti gli altri termini di questa garanzia continueranno ad avere effetto.

Si consiglia di rimanere in contatto con il proprio concessionario OSSA per ricevere qualsiasi aiuto, consiglio e informazione sulla propria moto, e ricevere inoltre informazioni sulle novità che la OSSA FACTORY, SL presenta sul mercato.

Il nostro obiettivo è di ottenere la totale soddisfazione dei nostri clienti. Se il servizio ricevuto non è sufficientemente corretto, si prega di comunicarci per iscritto, in modo specifico e il più dettagliato possibile, l'anomalia osservata presso il nostro concessionario, affinché possiamo migliorare i servizi offerti dalla OSSA MOTOR.

La ringraziamo e Le auguriamo di godere della Sua nuova moto.



www.ossamotor.es

Ossa Motor
Carretera antiga d'Amer, nau 12
17007 Girona, Spain

tel 0034 972 107 107
fax 0034 972 117 899