



EVO 2T EUROPA

Grazie per la fiducia accordata e buon divertimento. Con questo libretto abbiamo voluto darLe le informazioni necessarie per un corretto uso e una buona manutenzione della Sua moto.

BETAMOTOR S.p.A. si riserva il diritto di apportare modifiche ai dati, alle caratteristiche e alle immagini riportati sul presente manuale, nonché a definire miglioramenti ai propri modelli in qualsiasi momento e senza uno specifico preavviso.

Cod. 007.44.057.83.00



AVVERTENZA

Si raccomanda, dopo la prima o seconda ora di utilizzo in fuoristrada, di controllare tutti i serraggi con particolare attenzione a:

- corona
- verificare corretto fissaggio pedane
- leve/pinze/disco freno anteriore/posteriore
- verificare corretto serraggio plastiche
- bulloneria motore
- bulloneria ammortizzatore/braccio oscillante
- raggi/mozzi ruota
- telaietto posteriore
- raccordi tubazioni
- tensionamento catena

AVVERTENZA

In caso di interventi da eseguire sul veicolo rivolgersi al servizio assistenza Betamotor.

INDICE DEI CAPITOLI	
Avvertenze sull'uso del veicolo.....	5
Simbologie.....	5
Guida sicura	6
CAP. 1 INFORMAZIONI GENERALI	7
Dati identificazione veicolo	8
Conoscenza del veicolo.....	9
Dati tecnici.....	10
Impianto elettrico	14
Lubrificanti e liquidi consigliati.....	16
CAP. 2 UTILIZZO DEL VEICOLO	17
Elementi principali.....	18
Istruzioni di funzionamento tachimetro digitale	22
Verifiche prima e dopo l'utilizzo.....	26
Rodaggio.....	26
Rifornimento carburante.....	27
Avviamento motore	28
Arresto motore.....	28
CAP. 3 REGOLAZIONI	29
Legenda simboli.....	30
Frizione	30
Gioco comando gas	31
Acceleratore.....	31
Regolazione posizione manubrio	31
Regolazione forcella.....	32
Ammortizzatore	32
Regolazioni sospensioni in funzione del peso pilota	34
Regolazione Faro anteriore	34
CAP. 4 CONTROLLI E MANUTENZIONE	35
Legenda simboli.....	36
Olio cambio.....	36
Liquido raffreddamento.....	37
Filtro aria	39
Candela	41
Carburatore	42
Freno anteriore	44

Freno posteriore.....	47
Comando frizione	50
Controllo gioco sterzo	52
Olio forcella	53
Pneumatici	56
Catena	57
Faro posteriore	60
Indicatori di direzione	60
Pulizia del veicolo	61
Lunga inattività del veicolo	62
Manutenzione programmata	63
Riepilogo coppie di serraggio	64
CAP. 5 SMONTAGGIO E RIMONTAGGIO SOVRASTRUTTURE	67
Smontaggio e rimontaggio gruppo sella e parafango.....	68
CAP. 6 COSA FARE IN CASO DI EMERGENZA	69
Ricerca del guasto.....	70

AVVERTENZE SULL'USO DEL VEICOLO

- Il veicolo deve essere obbligatoriamente corredato di: targa, libretto di circolazione, bollo ed assicurazione.
- Modifiche al motore o altri organi è punita dalla legge con severe sanzioni, tra le quali la confisca del mezzo.
- Non sostare seduti sul veicolo sul cavalletto.
- Non avviare il motore in ambienti chiusi.

ATTENZIONE:

Modifiche e manomissioni durante il periodo di garanzia, esimono il Costruttore da qualsiasi responsabilità e fanno decadere la garanzia stessa.

SIMBOLOGIE



SICUREZZA/ATTENZIONE

Non rispettare le note contrassegnate da questo simbolo può comportare pericolo per la persona.



INTEGRITÀ DEL VEICOLO

Non rispettare le note contrassegnate da questo simbolo può comportare seri danni al veicolo e il decadimento della garanzia.



PERICOLO LIQUIDO INFIAMMABILE



Leggere attentamente il manuale di uso e manutenzione.



OBBLIGO USO VESTIARIO PROTETTIVO

L'uso del veicolo è subordinato all'uso di apposito vestiario protettivo calzature di sicurezza.



OBBLIGO GUANTI PROTETTIVI

Per eseguire le operazioni descritte è obbligatorio l'uso di guanti protettivi.



VIETATO L'USO DI FIAMME LIBERE O POSSIBILI SORGENTI DI ACCENSIONE INCONTROLLATA



VIETATO FUMARE



VIETATO L'USO DEL TELEFONO CELLULARE



PERICOLO SOSTANZE CORROSIVE

I liquidi contrassegnati da tale simbolo risultano essere altamente corrosivi: maneggiare con cura



PERICOLO AVELENAMENTO

GUIDA SICURA

- Rispettare il Codice Stradale.
- Indossare sempre dispositivi di sicurezza personale omologati.
- Viaggiare sempre con luci anabbaglianti accese.
- Mantenere sempre pulita la visiera protettiva.
- Indossare indumenti senza estremità penzolanti.
- Non viaggiare con in tasca oggetti acuminati o fragili.
- Regolare correttamente gli specchietti retrovisori.
- Guidare sempre seduti e con entrambe le mani sul manubrio ed i piedi sulle pedane.
- Non viaggiare mai appaiato ad altri veicoli.
- Non trainare o farsi trainare da altri veicoli.
- Mantenere sempre le distanze di sicurezza.
- Non partire con il veicolo sul cavalletto.
- Impennate, serpentine, ondeggiamenti, sono pericolosissimi per Te, per gli altri e per il Tuo veicolo.
- Su strada asciutta e senza ghiaia o sabbia, usare entrambi i freni, uno solo può causare slittamenti pericolosi ed incontrollabili.
- In caso di frenata utilizzare entrambi i freni, ottenendo così un arresto del veicolo in spazi più brevi.
- Su strada bagnata e nel fuoristrada, guidare con prudenza ed a velocità moderata: usare i freni con maggior sensibilità.

CAP. 1 INFORMAZIONI GENERALI

INDICE ARGOMENTI

Dati identificazione veicolo	8
Identificazione telaio.....	8
Identificazione motore.....	8
Conoscenza del veicolo.....	9
Elementi principali	9
Dati tecnici.....	10
Pesi	10
Dimensioni veicolo	10
Pneumatici.....	10
Capacità.....	10
Sospensione anteriore.....	11
Sospensione posteriore	11
Freno anteriore	11
Freno posteriore	11
Motore.....	12
Carburatore.....	12
Cambio.....	13
Impianto elettrico	14
Schema elettrico.....	14
Legenda schema elettrico	15
Lubrificanti e liquidi consigliati.....	16

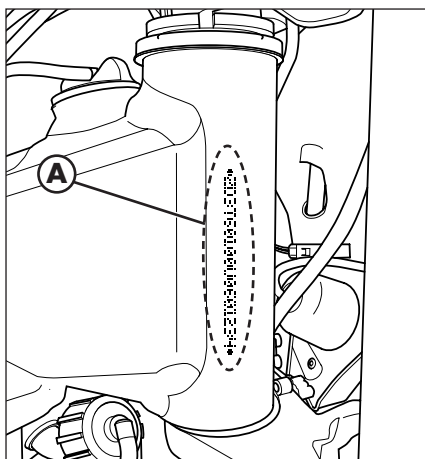

DATI IDENTIFICAZIONE VEICOLO

IDENTIFICAZIONE TELAIO

I dati di identificazione **A** del telaio sono impressi sul canotto dello sterzo nel lato destro.

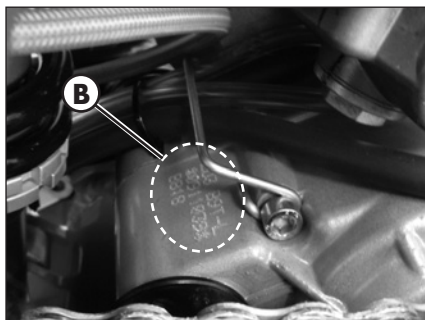

IDENTIFICAZIONE MOTORE

I dati di identificazione **B** del motore sono impressi nella zona indicata in figura.

ATTENZIONE:
L'alterazione dei numeri di identificazione è severamente punita ai sensi di legge.

CONOSCENZA DEL VEICOLO

1

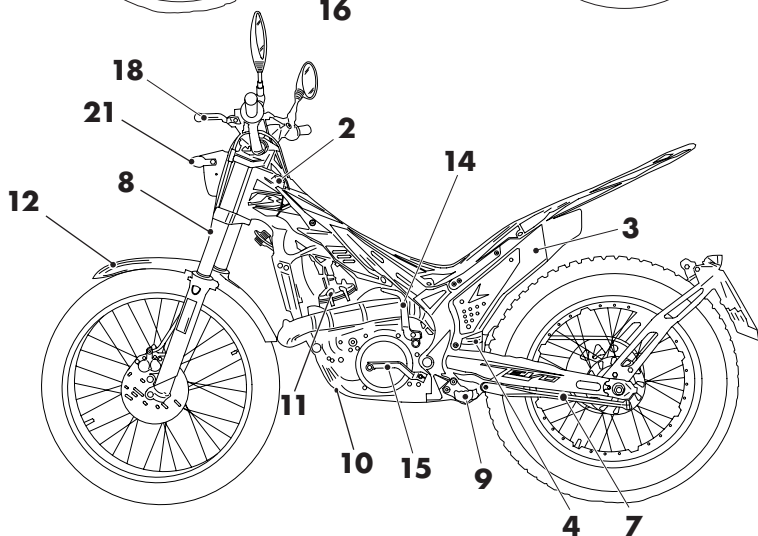
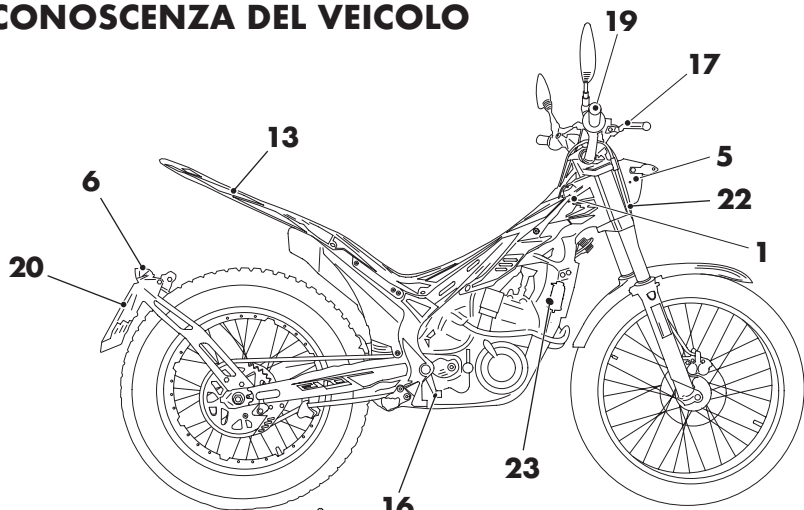

INFORMAZIONI GENERALI

ELEMENTI PRINCIPALI

- | | | | |
|----|---------------------------|----|-------------------------|
| 1 | Serbatoio carburante | 12 | Parafango anteriore |
| 2 | Tappo carburante | 13 | Parafango posteriore |
| 3 | Silenziatore | 14 | Leva messa in moto |
| 4 | Ammortizzatore posteriore | 15 | Leva cambio |
| 5 | Faro anteriore | 16 | Pedale freno posteriore |
| 6 | Fanale posteriore | 17 | Leva freno anteriore |
| 7 | Cavalletto laterale | 18 | Leva frizione |
| 8 | Forcella | 19 | Manopola gas |
| 9 | Pedane pilota | 20 | Portatarga |
| 10 | Paracolpi inferiore | 21 | Frecce |
| 11 | Motore | 22 | Clacson |
| | | 23 | Carbon Canister |



DATI TECNICI**PESI**

Versione	EVO 125	EVO 250	EVO 300/300SS
Peso a secco [kg]	76	77	77
Anteriore [kg]	38	38,5	38,5
Posteriore [kg]	38	38,5	38,5

DIMENSIONI VEICOLO

lunghezza massima.....	2020 mm
larghezza massima	850 mm
interasse	1305 mm
altezza massima da terra.....	1115 mm
luce a terra.....	310 mm
altezza sella.....	660 mm

PNEUMATICI

Dimensioni		Pressione [Bar]	
Gomma anteriore	Gomma posteriore	Gomma anteriore	Gomma posteriore
2,75 - 21	4,00 - 18	0,4 ÷ 0,5	0,3 ÷ 0,4

Si consiglia l'uso di pneumatici Dunlop D803 GP.

CAPACITÀ

serbatoio carburante	2,8 litri
di cui litri di riserva	0,5 litri
circuito di raffreddamento:	

Versione	EVO 125	EVO 250	EVO 300/300SS
Con circuito asciutto [ml]	630	530	530
Con circuito svuotato [ml]	530	420	420

olio cambio.....550 ml

SOSPENSIONE ANTERIORE

Versione	EVO 125		EVO 250		EVO 300/300SS	
Escursione ruota [mm]	166		166		166	
	Gamba destra	Gamba sinistra	Gamba destra	Gamba sinistra	Gamba destra	Gamba sinistra
K molla [N/mm]	X	7,6	X	7,6	X	7,6
Tipo olio	Fuchs 5113D SAE 5					
Quantità olio [g]	297					
Registro precarico molla	X	Tutto Aperto	X	Tutto Aperto	X	Tutto Aperto
Click in estensione (da tutto chiuso)	22	X	22	X	22	X

SOSPENSIONE POSTERIORE

Versione	EVO 125	EVO 250	EVO 300/300SS
k molla	70N/mm	70N/mm	70N/mm
Lunghezza molla in sede [mm]	126,5	126,5	126,5
Tipo olio	olio titan SAF 5045 Eu 137 RED		
Click in estensione (da tutto chiuso)	2,5	2,5	2,5

FRENO ANTERIORE

A disco Ø 185 mm con comando idraulico

FRENO POSTERIORE

A disco Ø 160 mm con comando idraulico

MOTORE

Versione	EVO 125	EVO 250	EVO 300	EVO 300SS
Tipo	Monocilindrico, 2T	Monocilindrico, 2T	Monocilindrico, 2T	Monocilindrico, 2T
Alesaggio x corsa	54 x 54,5	72,5 x 60,5	79 x 60,5	79 x 60,5
Cilindrata [cm ³]	124,8	249,7	296,5	296,5
Rapporto di compressione	15,9:1	9:1	10,17:1	9,96:1
CO ₂ [g/km]	56	74	88	88
Consumo carburante [l/100km]	2,4	3,3	3,9	3,9
Alimentazione	a carburatore senza misce- latore (1,5%)	a carburatore senza misce- latore (1,5%)	a carburatore senza miscela- tore (1,5%)	a carburatore senza misce- latore (1,5%)

CARBURATORE

	EVO 125	EVO 250	EVO 300/300SS
Carburatore tipo	PWK 28	PWK 28	PWK 28
Getto massimo	85	80	75
Getto minimo	42	38	38
Getto avviamento	60	60	60
Spillo	LHQ	LHQ	LHQ
Posizione spillo (dall'alto)	3°	3°	3°
Giri vite aria (da tutto chiuso)	2	2	2

Raffreddamento a liquido, circolazione forzata con pompa

Candela NGK IR GR7CI-8

Frizione dischi multipli in bagno d'olio

CAMBIO

Versione	EVO 125	EVO 250	EVO 300/300SS
Trasmissione primaria	20/71	22/69	22/69
Rapporto al cambio in 1°	12/34	12/34	12/34
Rapporto al cambio in 2°	14/32	14/32	14/32
Rapporto al cambio in 3°	15/29	15/29	15/29
Rapporto al cambio in 4°	18/27	18/27	18/27
Rapporto al cambio in 5°	24/22	24/22	24/22
Rapporto al cambio in 6°	28/18	28/18	28/18
Trasmissione secondaria	43/9	42/11	42/11

Accensioneelettronica Hidria 12V-110W

IMPIANTO ELETTRICO

SCHEMA ELETTRICO

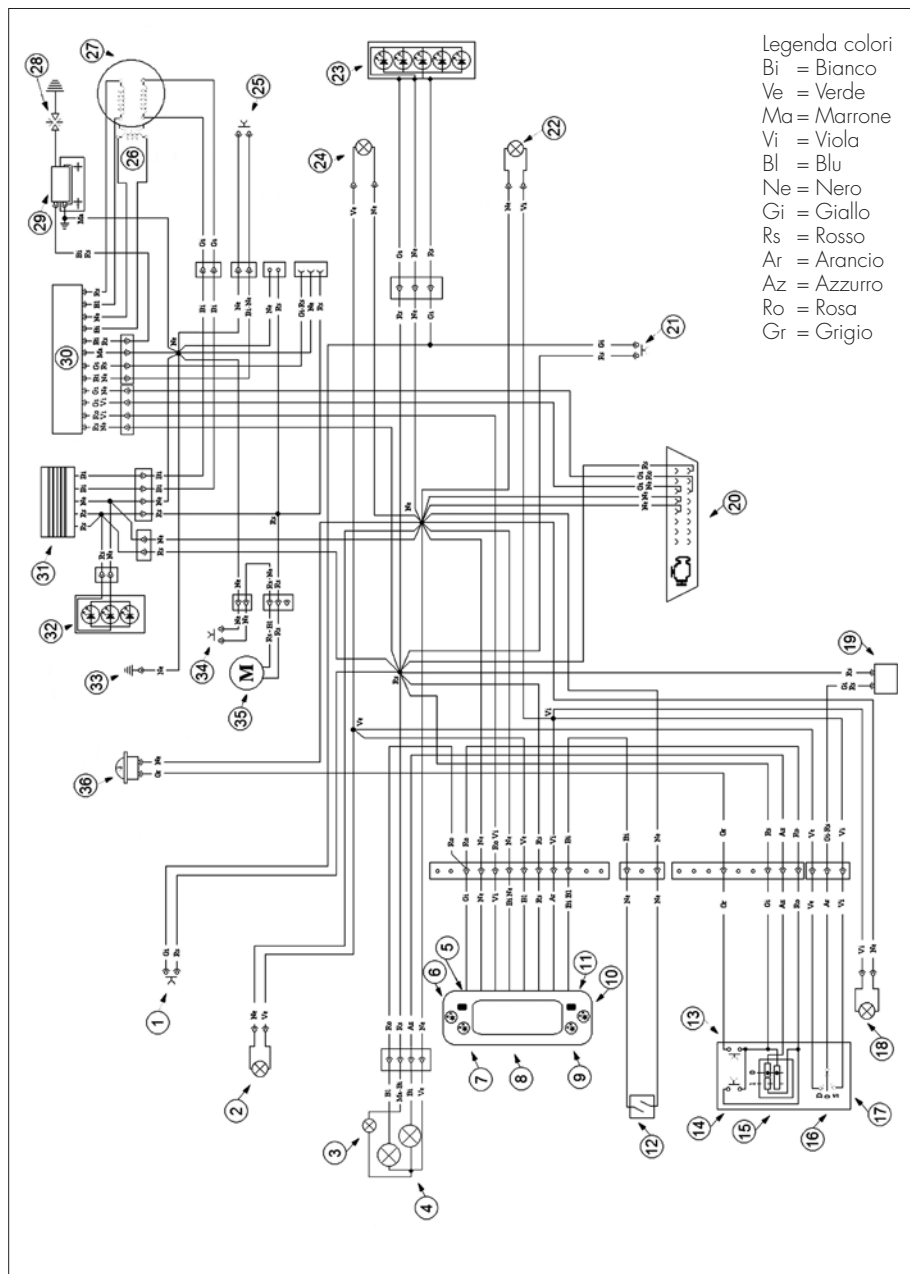

LEGENDA SCHEMA ELETTRICO

- 1) Pulsante di stop
- 2) Freccia ant. Dx. 12V 6W
- 3) Luce posizione 12V 5W
- 4) Luce faro ant. 12V 35/35W
- 5) Pulsante select
- 6) Spia diagnosi
- 7) Spia freccia Dx.
- 8) Cruscotto conta-km
- 9) Spia abbaglianti
- 10) Spia freccia Sx
- 11) Pulsante mode
- 12) Sensore di velocità
- 13) Pulsante clacson
- 14) Lampeggiatore
- 15) Commutatore luci
- 16) Commutatore frecce
- 17) Gruppo comandi
- 18) Freccia ant. Sx 12V 6W
- 19) Intermittenza
- 20) Presa OBD
- 21) Pulsante stop post.
- 22) Freccia post Sx. 12V 6W
- 23) Luce stop post. Led
- 24) Freccia post. Dx 12V 6W
- 25) Pulsante spegnimento
- 26) Pick-up
- 27) Statore
- 28) Candela
- 29) Bobina
- 30) Centralina
- 31) Regolatore
- 32) Luce ant. led
- 33) Massa telaio
- 34) Thermoswitch
- 35) Elettroventola
- 36) Clacson

LUBRIFICANTI E LIQUIDI CONSIGLIATI

Per un miglior funzionamento ed una più lunga durata del mezzo si raccomanda di utilizzare preferibilmente i prodotti elencati in tabella:

TIPO DI PRODOTTO	SPECIFICHE TECNICHE
OLIO MISCELA	LIQUI MOLY RACING SYNTH 2T
OLIO CAMBIO E FRIZIONE	LIQUI MOLY RACING 4T 10W-30
OLIO FRENI	LIQUI MOLY BRAKE FLUID DOT4
OLIO ATTUATORE FRIZIONE	LIQUI MOLY BRAKE FLUID DOT4
OLIO FORCELLE	FUCHS 5113D SAE 5
GRASSO TIRANTERIA	LIQUI MOLY SCHMIERFIX
LIQUIDO RAFFREDDAMENTO	LIQUI MOLY COOLANT READY MIX RAF12 PLUS

CAP. 2 UTILIZZO DEL VEICOLO

INDICE ARGOMENTI

Elementi principali.....	18
Rubinetto carburante.....	18
Starter.....	18
Leva frizione.....	19
Commutatore sinistro.....	19
Commutatore destro.....	19
Leva freno anteriore e comando gas.....	20
Leva cambio.....	20
Pedale freno.....	20
Pedale avviamento.....	20
Cavalletto laterale.....	21
Dispositivo contro l'uso non autorizzato.....	21
Istruzioni di funzionamento tachimetro digitale.....	22
Elementi principali.....	22
Spie.....	22
Istruzioni di funzionamento del pulsante Regolazione.....	23
Istruzioni di funzionamento del pulsante selezione.....	24
Entrare nella modalità impostazione.....	24
Verifiche prima e dopo l'utilizzo.....	26
Rodaggio.....	26
Rifornimento carburante.....	27
Avviamento motore.....	28
Arresto motore.....	28

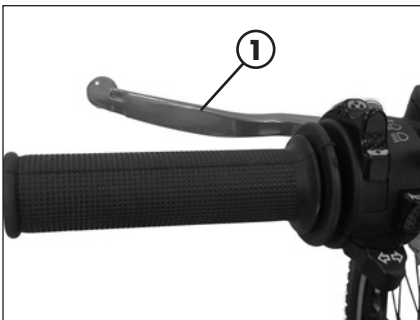
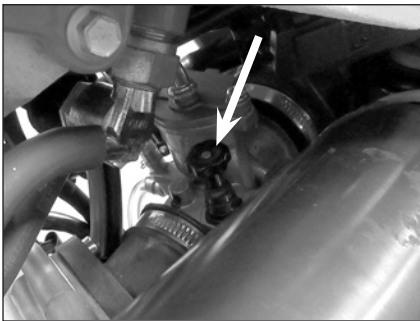
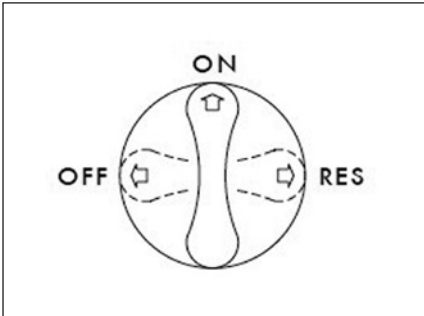
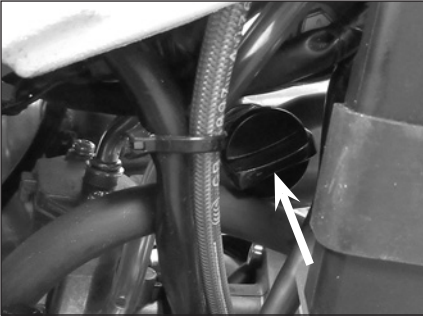

ELEMENTI PRINCIPALI

RUBINETTO CARBURANTE

Il rubinetto benzina ha tre posizioni:

OFF: erogazione carburante chiusa. Il carburante non può passare dal serbatoio al carburatore.

ON: erogazione carburante abilitata. Il carburante passa dal serbatoio al carburatore. Il serbatoio si svuota fino a raggiungere il livello di riserva.

RES: erogazione del carburante di riserva. Il carburante passa dal serbatoio al carburatore e il serbatoio si svuota completamente.

Attenzione!

Durante l'uso in gara o "zone trial" estreme si consiglia di posizionare il rubinetto su "RES" per garantire un pescaggio ottimale in tutte le condizioni.

STARTER

La leva starter è posizionata sul carburatore.

Per azionarla tirare verso l'alto.

LEVA FRIZIONE

La leva frizione **1** è montata sul manubrio a sinistra.

COMMUTATORE SINISTRO

Il commutatore luci e servizi è posizionato sul lato sinistro del manubrio ed è così costituito:

1 - Pulsante avvisatore acustico;

2 - Commutatore luci:

 accesa luce diurna e abbaglianti;

 accesa luce diurna e anabbaglianti;

3 - Flash abbaglianti;

4 - Commutatore luci direzione: spostando la leva a destra o a sinistra si attivano gli indicatori di direzione destri o sinistri; per disattivare gli indicatori di direzione riposizionare al leva al centro.



COMMUTATORE DESTRO

Il commutatore spegnimento è posizionato sul lato destro del manubrio ed è così costituito:

spegnimento motore : è necessario tenerlo premuto fino a quando il motore non si spegne.



LEVA FRENO ANTERIORE E COMANDO GAS

La leva freno anteriore **1** e la manopola del gas **2** sono montate sul lato destro del manubrio.

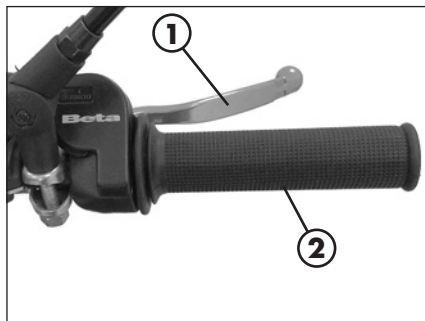

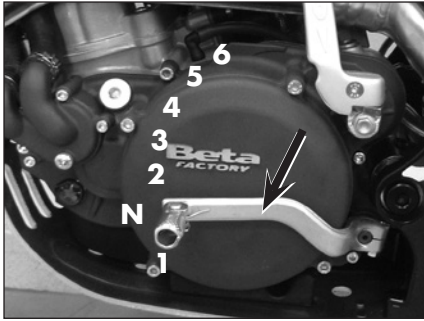

LEVA CAMBIO

La leva del cambio è montata sul lato sinistro del motore.
La posizione delle marce è indicata in figura.



PEDALE FRENO

Il pedale del freno è posizionato davanti al poggiatesta destro.

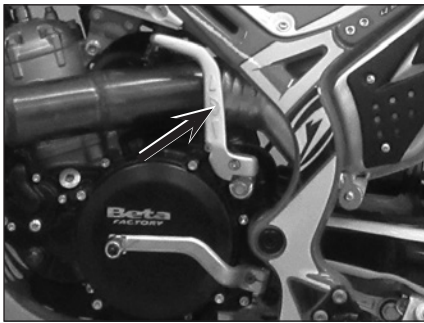

PEDALE AVVIAMENTO

Il pedale avviamento è montato sul lato sinistro del motore. La parte superiore è orientabile.

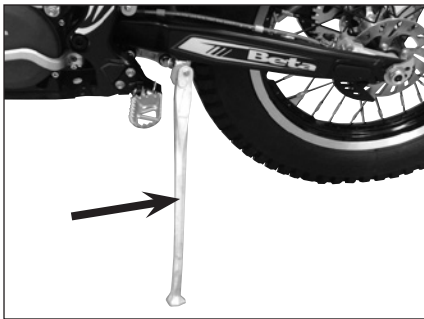

CAVALLETTO LATERALE

Con il piede premere in terra il cavalletto laterale e caricarlo con il motociclo.
Fare attenzione che il suolo sia solido e la posizione stabile.



ATTENZIONE! Il cavalletto è dotato di dispositivo di chiusura automatico.



Nel momento in cui viene meno il carico del veicolo sul cavalletto questo si chiude automaticamente.



ATTENZIONE! Non salire sul veicolo con cavalletto laterale abbassato.



CHIAVI

Il veicolo viene fornito con due chiavi (una è di scorta)

DISPOSITIVO CONTRO L'USO NON AUTORIZZATO

Per inserire il dispositivo:

- girare la ruota finché una delle finestre presenti sulla corona non scopre completamente il piolo del dispositivo di blocco;
- inserire la chiave nella serratura, ruotarla in senso antiorario e spingerla finché il piolo non arriva a fine corsa. Da questa posizione ruotare la chiave in senso orario e sfilarla.

In questo modo la ruota posteriore risulta bloccata.

Per disinserire il dispositivo:

- inserire la chiave nella serratura e ruotarla in senso antiorario;
- rilasciare la chiave finché il piolo non è in posizione di riposo. Da questa posizione la ruota posteriore è libera di muoversi

ATTENZIONE: non tenere la chiave di scorta nella moto, ma depositarla in un luogo sicuro. Sugeriamo di annotarsi il numero di codice impresso nelle chiavi, per poter eventualmente richiederne un duplicato.



ATTENZIONE! Prima di mettere in marcia il veicolo assicurarsi di aver disinserito il dispositivo.

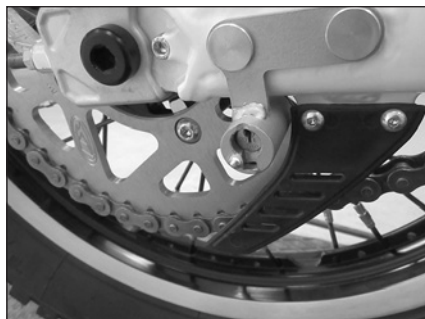
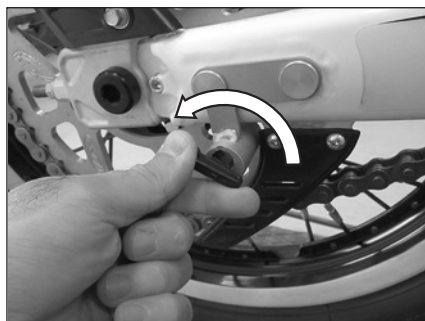

ELEMENTI PRINCIPALI

Tachimetro

Intervallo misurato: 0~360km/h (0~225 MPH)
Unità di misura: km/h o MPH

Spie

Luce abbagliante (Blu) 

Indicatore di direzione (Verde) 

Spia MIL 

Pulsante selezione

Premere il **Pulsante selezione** dalla schermata principale per selezionare cronometro e registrazione della velocità massima.

Nota:

l'accensione dello strumento avviene in concomitanza con l'accensione del motore. I settaggi sotto descritti sono eseguibili solo con il motore avviato.

SPIE

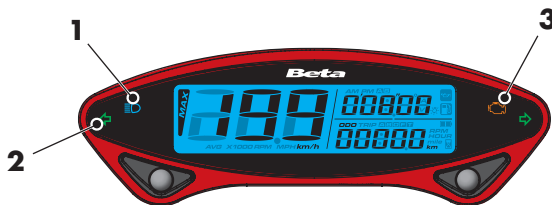
**1 Spia Abbaglianti**

Il sistema attiva la spia in sincronia con l'attivazione dei proiettori abbaglianti.

2 Spia Indicatori di direzione

Il sistema attiva la spia in sincronia con l'attivazione degli indicatori di direzione.

3 Spia Diagnosi

Il sistema attiva la spia quando viene rilevato un problema tecnico.

Tempo

Cronometro: registrazione del tempo parziale in base alla distanza impostata.

Registro velocità: registrazione delle velocità massima e media.

Pulsante regolazione

Premere il **Pulsante regolazione** sul cruscotto per mostrare in successione Contakm (ODO), Contakm parziale A/B (TRIP), Contatore totale, Mantenere premuto il **Pulsante regolazione** per 3 secondi nella schermata Trip A/B per azzerare.

Contakm

Intervallo misurato: 0~99999 km (miglia), si azzer automaticamente dopo 99999 km (miglia).

Unità di misura: 1 km (miglio).

Contakm parziale

Intervallo misurato: 0~9999.9 km (miglia), si azzer automaticamente dopo 999.9 km (miglia).

Unità di misura: 0.1 km (miglio).

ISTRUZIONI DI FUNZIONAMENTO DEL PULSANTE REGOLAZIONE

	<p>Dalla schermata principale premere il Pulsante regolazione una volta per passare dalla modalità contakm a contakm parziale.</p>
	<p>Dalla schermata principale premendo il Pulsante regolazione per 3 secondi si può impostare l'unità di misura della velocità.</p>
	<p>Premere il Pulsante regolazione per scambiare i due contakm parziali A e B.</p>
	<p>Se selezionato il parziale A, tenere premuto il Pulsante regolazione per 3 secondi per azzerare il parziale A.</p>
	<p>Premere il Pulsante regolazione per passare dal contakm parziale B al contatore totale.</p>
	<p>Tenere premuto il Pulsante regolazione per 3 secondi per azzerare il parziale B.</p>
	<p>Premere nuovamente il Pulsante regolazione per tornare alla schermata principale.</p>
	<p>Schermata principale.</p>

ISTRUZIONI DI FUNZIONAMENTO DEL PULSANTE SELEZIONE

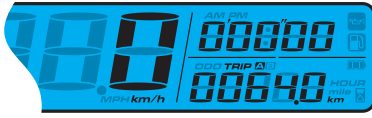

Premere il **Pulsante selezione** per passare dal cronometro alla registrazione velocità.

Tenere premuto il **Pulsante selezione** per 3 secondi per azzerare il cronometro.

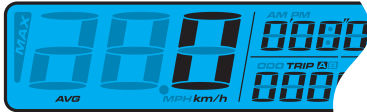

Premere il **Pulsante selezione** per tornare dalla registrazione velocità alla schermata principale.

Tenere premuto il **Pulsante selezione** per 3 secondi per azzerare la registrazione velocità.



NOTA: La velocità media e la velocità massima sono mostrate alternativamente per 3 secondi.



Schermata principale.

ENTRARE NELLA MODALITÀ IMPOSTAZIONE

Istruzioni di funzionamento

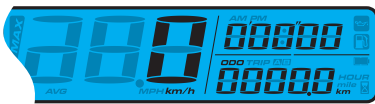

Dalla schermata principale premere la combinazione dei pulsanti Regolazione + Selezione per 3 secondi per impostare le preferenze del cronometro.

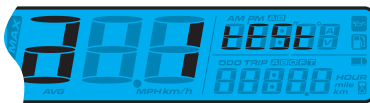

Premere il **Pulsante regolazione** per impostare le preferenze del cronometro.

Impostazione distanza cronometro



Premere il **Pulsante selezione** per scegliere tra modalità automatica/manuale Cronometro.

Se si sceglie Auto premere il **Pulsante impostazione** per uscire dall'impostazione Crono.



NOTA: Predefinito: AUTO

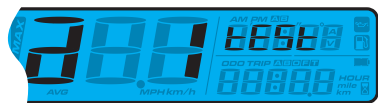

Passare da **a 1** a **a 2**

Premere il **Pulsante selezione** per passare alla schermata impostazione chilometraggio totale.

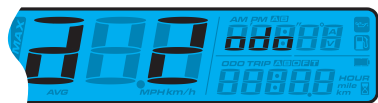

Premere il **Pulsante regolazione** per inserire l'impostazione del contaKm totale.

Impostazione chilometraggio parziale (ODO)



Premere il **Pulsante regolazione** per mostrare la schermata ODO attuale.

Premere il **Pulsante selezione** per inserire le impostazioni ODO utente.



Premere il **Pulsante regolazione** per inserire le impostazioni ODO utente.



Premere il **Pulsante regolazione** per tornare alla funzione regolazione ODO. Premere il **Pulsante selezione** per passare alla visualizzazione funzione regolazione ODO.

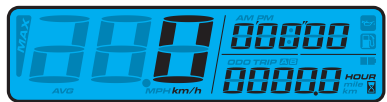

Nella schermata Impostazioni premere e tenere premuti entrambi i pulsanti, **Regolazione** e **Selezione**, per 3 secondi per uscire dalle impostazioni.

2

VERIFICHE PRIMA E DOPO L'UTILIZZO

Per una guida sicura ed una vita duratura del veicolo si consiglia di:



- Verificare tutti i livelli dei liquidi.



- Verificare il corretto funzionamento dei freni e l'usura pastiglie (pag. 46).



- Verificare la pressione, lo stato generale e lo spessore del battistrada (pag. 10).

- Verificare il corretto tensionamento dei raggi.
- Verificare il tensionamento della catena (pag. 57).



- Verificare la regolazione e il funzionamento regolare di tutti i comandi a cavo flessibile.



- Verifica generale della bulloneria.

- Controllare a motore acceso il funzionamento dei fari, della luce posteriore, della luce di arresto, dei luci di direzione, delle spie di controllo e dell'avvisatore acustico.
- Lavare accuratamente il veicolo dopo l'uso in fuoristrada (pag. 61).

RODAGGIO

Il rodaggio ha una durata di circa 5 ore. Durante questo periodo si consiglia di:

- Evitare di viaggiare a velocità costante.
- Evitare di ruotare la manopola del gas per più di 3/4.

ATTENZIONE:

Dopo le prime 5 ore sostituire l'olio cambio.

Queste procedure devono essere ripetute ogni volta che pistone, fasce elastiche, cilindro, albero motore o cuscinetti albero motore vengono sostituiti.

RIFORNIMENTO CARBURANTE

Utilizzare miscela di benzina super senza piombo e olio sintetico al 1,5%.

La capacità del serbatoio è riportata a pag. 10.

Per aprire il tappo del serbatoio ruotarlo in senso antiorario.

Per chiudere il tappo del serbatoio appoggiarlo nella sede e avvitarlo in senso orario.

Per il tipo di olio miscela fare riferimento alla tabella "Lubrificanti e liquidi consigliati".

 **ATTENZIONE:**
Il rifornimento va eseguito a motore spento.

 **ATTENZIONE:**
Pericolo d'incendio. Il carburante è facilmente infiammabile.

 Non effettuare il rifornimento del veicolo in prossimità di fiamme libere o sigarette accese e spegnere sempre il motore.

 Non effettuare il rifornimento durante l'uso di un telefono cellulare.

Effettuare il rifornimento in luogo aperto e ben areato.

In particolare prestare attenzione affinché il carburante non venga a contatto con parti calde del veicolo. Pulire immediatamente eventuali tracce di carburante versato.

 **AVVERTENZA:** Rischio avvelenamento.

Il carburante è un liquido velenoso e dannoso alla salute.

 Evitare che il carburante venga a contatto con la pelle, gli occhi e gli abiti. Non respirare i vapori di carburante. In caso di contatto con gli occhi, risciacquare subito con acqua e consultare un medico. In caso di contatto con la pelle, pulire subito con acqua e sapone le zone interessate. In caso di ingestione, contattare subito un medico. Cambiare gli indumenti venuti a contatto con il carburante.

AVVERTENZA: Pericolo di inquinamento ambientale.

Il carburante non deve finire in falde acquifere, nel terreno o nell'impianto fognario.



AVVIAMENTO MOTORE

Posizionare il rubinetto del serbatoio carburante su ON o su RES (vedere pag. 18).

- Controllare che il cambio sia in folle (pag. 20).
- Tirare la leva frizione (pag. 18).

CON LEVA AVVIAMENTO (pag. 20):
intervenire sulla leva della messa in moto affondando con il piede un colpo deciso.



ATTENZIONE

Una volta affondato il pedale, rilasciarlo immediatamente. Ciò evita contraccolpi all'intero gruppo di avviamento e al piede.

A MOTORE FREDDO:

azionare lo starter tirandolo verso l'alto (pag. 18), avviare il veicolo, attendere alcuni istanti, quindi riportare la leva nella posizione iniziale.

ARRESTO MOTORE

Per spegnere il motore:

- premere il pulsante  presente sul gruppo commutatori destro (vedi pag. 19).

NOTA:

A motore fermo posizionare sempre il rubinetto carburante su OFF (pag. 18).

CAP. 3 REGOLAZIONI

INDICE ARGOMENTI

Legenda simboli.....	30
Frizione	30
Gioco comando gas	31
Acceleratore.....	31
Regime di minimo.....	31
Regolazione posizione manubrio	31
Regolazione forcella.....	32
Regolazione freno in estensione	32
Regolazione precarico molla	32
Ammortizzatore	32
Regolazione freno in estensione	32
Regolazione precarico molla	33
Regolazioni sospensioni in funzione del peso pilota	34
Regolazione Faro anteriore	34

LEGENDA SIMBOLI



Coppia di serraggio



Frenafiletto media intensità



Grasso

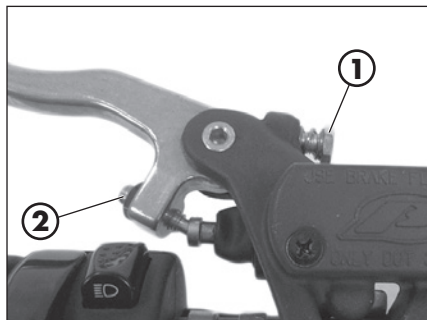

FRIZIONE

La posizione della leva si regola agendo sul registro **1**.

Una volta variata la posizione della leva è necessario modificare il registro **2** per ripristinare il corretto gioco iniziale.

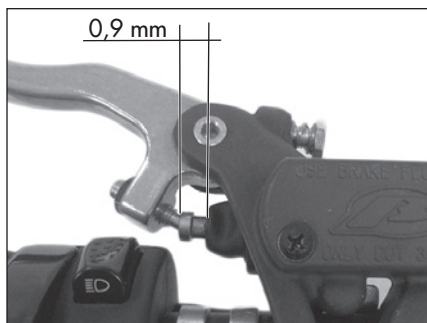

La corsa a vuoto del puntale non deve essere inferiore a 0,9mm.



ATTENZIONE: un gioco ridotto porta ad un'usura precoce dei dischi e ad un surriscaldamento dell'intero gruppo frizione.

GIOCO COMANDO GAS

Il comando gas deve avere sempre un gioco di 3-5 mm. Inoltre, a motore acceso, il numero di giri del minimo non deve variare quando si sterza (fino all'arresto) a destra ed a sinistra.

Per regolare il gioco procedere come segue:

- Allentare la ghiera **1**.
- Ruotare il registro **2** rispetto alla guaina **3**.
- Serrare il la ghiera **1**.

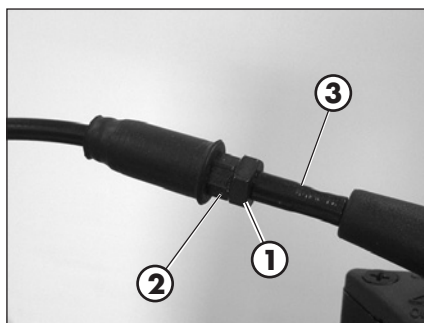

ACCELERATORE REGIME DI MINIMO

Per eseguire correttamente questa operazione si consiglia di effettuarla a motore caldo, collegando un contagiri elettronico al cavo candela.

Intervenire poi con un giravite sulla vite di registro **A** tarando il minimo a $900 \div 1.000$ rpm.



REGOLAZIONE POSIZIONE MANUBRIO

Il manubrio può essere regolato ruotandolo avanti e indietro.

- Per regolare il manubrio allentare le viti **1**
- Posizionare il manubrio secondo le proprie esigenze
- Serrare alla coppia indicata.

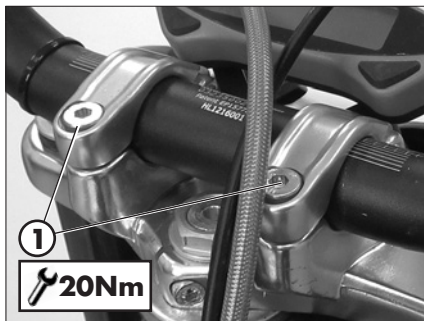

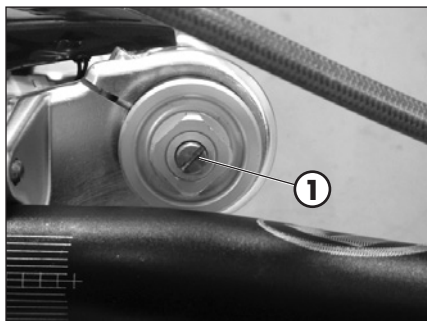

REGOLAZIONE FORCELLA

REGOLAZIONE FRENO IN ESTENSIONE

Il gruppo freno idraulico in estensione determina il comportamento in fase di estensione della forcella e può essere regolato tramite la vite **1**. Ruotando in senso orario aumenta l'azione del freno in estensione, mentre ruotando in senso antiorario diminuisce l'azione del freno in estensione.

Per la taratura standard si rimanda a pag. 11.

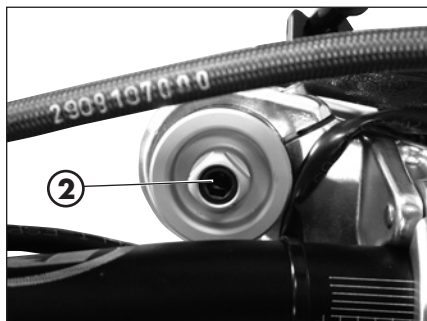

REGOLAZIONE PRECARICO MOLLA

Il precarico molla viene regolato mediante la vite **2**. Ruotando in senso orario si aumenta il precarico, mentre ruotando in senso antiorario si riduce il precarico.

Per la taratura standard si rimanda a pag. 11.

AMMORTIZZATORE

REGOLAZIONE FRENO IN ESTENSIONE

Il gruppo freno idraulico in estensione determina il comportamento in fase di estensione dell'ammortizzatore e può essere regolato tramite la vite **1**. Ruotando in senso orario aumenta l'azione del freno in estensione, mentre ruotando in senso antiorario diminuisce l'azione del freno in estensione. Per la taratura standard si rimanda a pag. 11.

NOTA:

la regolazione può essere facilmente eseguita utilizzando una chiave snodata a tubo.

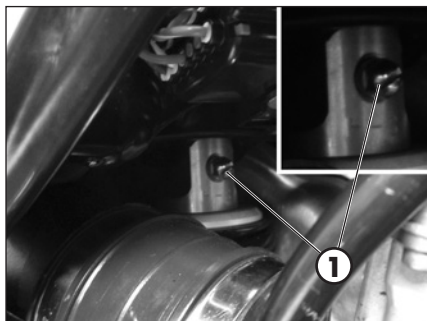

REGOLAZIONE PRECARICO MOLLA

Per regolare il precarico della molla è necessario agire come segue.

Allentare la controgghiera **1**, ruotare in senso orario la ghiera **2** per aumentare il precarico della molla, ruotare in senso antiorario per diminuire il precarico della molla.

Ottenuta la precarica desiderata portare a battuta la controgghiera di serraggio **1** sulla ghiera di regolazione **2**.

Per la taratura standard si rimanda a pag. 11.

NOTA: per la movimentazione delle ghiera utilizzare una specifica chiave a settore con nasello quadro.

ATTENZIONE! Non movimentare per nessun motivo la vite **3**.



REGOLAZIONI SOSPENSIONI IN FUNZIONE DEL PESO PILOTA

Di seguito si riporta la taratura indicativa della regolazione sospensioni in funzione del peso pilota.

p < 70 Kg		70 Kg < p < 80 Kg		80 Kg < p	
Regolazione		Regolazione		Regolazione	
Forcella	Ammortizzatore	Forcella	Ammortizzatore	Forcella	Ammortizzatore
Standard	Standard	+ 5 giri precarico	+ 1,5 giri precarico	+ 10 giri precarico	+ 3 giri precarico

ATTENZIONE! Precarico ammortizzatore max consentito = +6 giri.

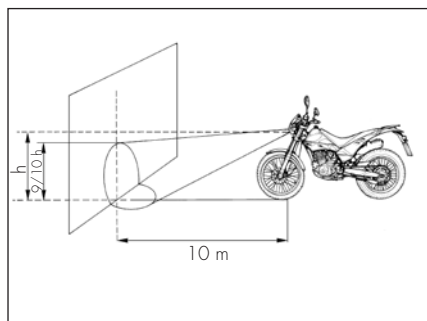
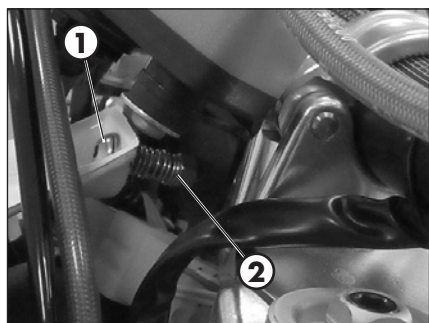

REGOLAZIONE FARO ANTERIORE

- La regolazione del fascio luminoso avviene variando l'inclinazione del gruppo ottico agendo sulla vite **1** e sul dado **2**.
- Porre il veicolo (in piano, ma non sul cavalletto) a 10 m da una parete verticale.
- Misurare l'altezza dal centro del proiettore a terra e riportarla con una crocetta sul muro a 9/10 dall'altezza del faro.
- Con la sola luce abbagliante accesa, sedersi sulla moto e verificare che il fascio luminoso proiettato sulla parete sia di poco al di sotto della crocetta riportata sul muro. In caso contrario procedere alla regolazione.
- L'orientamento del fascio luminoso va verificato periodicamente. La regolazione è soltanto verticale.

Al termine della regolazione assicurarsi che il dado **2** sia ben serrato verso il supporto strumento

CAP. 4 CONTROLLI E MANUTENZIONE

INDICE ARGOMENTI

Legenda simboli.....	36
Olio cambio.....	36
Controllo livello.....	36
Sostituzione.....	36
Liquido raffreddamento.....	37
Controllo livello.....	37
Sostituzione.....	38
Griglia radiatore.....	39
Filtro aria.....	39
Rimozione e montaggio filtro aria.....	39
Pulizia filtro aria.....	40
Candela.....	41
Carburatore.....	42
Svuotamento vaschetta carburatore.....	42
Verifica livello galleggiante.....	43
Freno anteriore.....	44
Controllo livello liquido freno anteriore.....	44
Rabbocco liquido freno anteriore.....	44
Spurgo freno anteriore.....	45
Controllo pasticche freno anteriore.....	46
Controllo spessore disco freno.....	46
Freno posteriore.....	47
Controllo livello liquido freno posteriore.....	47
Rabbocco liquido freno posteriore.....	47
Spurgo freno posteriore.....	48
Pasticche freno posteriore.....	49
Controllo spessore disco freno.....	49
Comando frizione.....	50
Controllo livello olio.....	50
Spurgo comando frizione.....	51
Controllo gioco sterzo.....	52
Olio forcella.....	53
Rimozione gambe.....	53
Sostituzione olio stelo destro.....	53
Sostituzione olio stelo sinistro.....	54
Montaggio gambe e particolari.....	55
Pneumatici.....	56
Leveraggio sospensione posteriore.....	56
Catena.....	57
Verifica e regolazione tensionamento catena.....	57
Sostituzione lampade anteriori.....	59
Faro posteriore.....	60
Indicatori di direzione.....	60
Pulizia del veicolo.....	61
Precauzioni generali.....	61
Lunga inattività del veicolo.....	62
Manutenzione programmata.....	63
Riepilogo coppie di serraggio.....	64

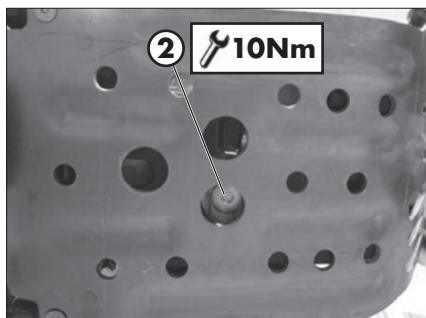
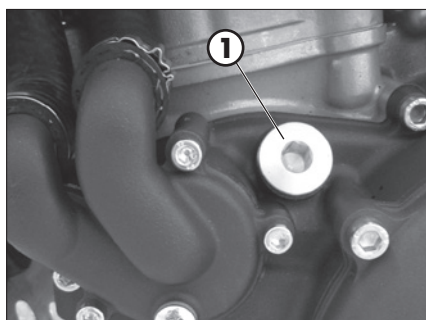
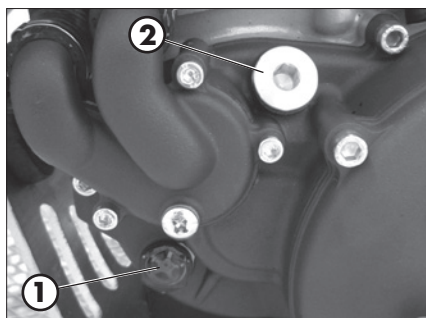

LEGENDA SIMBOLI



Coppia di serraggio



Frenafiletta media intensità



Grasso

OLIO CAMBIO

CONTROLLO LIVELLO

Tenere il veicolo in posizione verticale rispetto al terreno.

Quando il motore è freddo controllare, attraverso l'oblò **1**, la presenza dell'olio. Il livello dell'olio deve essere sempre visibile dall'oblò, in caso contrario procedere al rabbocco attraverso il tappo di carico **2**. Utilizzare liquido indicato a pag. 16 nella tabella "Lubrificanti e liquidi consigliati".

SOSTITUZIONE

Eseguire sempre la sostituzione a motore caldo:

- Posteggiare la moto su fondo piano e in modo stabile.
- Posizionare un contenitore sotto al motore
- Svitare il tappo di carico **1** e quello di scarico **2**
- Svuotare completamente il carter
- Chiudere il tappo **2**
- Introdurre la quantità di liquido riportata a pag. 10. Utilizzare liquido indicato a pag. 16 nella tabella "Lubrificanti e liquidi consigliati"
- Richiudere il tappo di carico **1**.



ATTENZIONE:

l'olio caldo può causare gravi ustioni!

LIQUIDO RAFFREDDAMENTO

CONTROLLO LIVELLO

Tenere il veicolo in posizione verticale rispetto al terreno.

Il controllo del livello deve essere effettuato a motore freddo nel modo seguente:

- Svitare il tappo **1** e verificare che il liquido sia visibile nella parte bassa del tubo di carico.

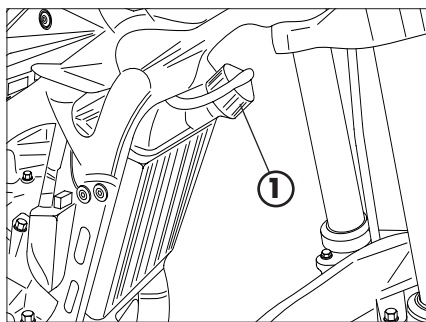

- Nel caso in cui il liquido non fosse visibile nella parte bassa del tubo di carico posizionare il veicolo come in figura e procedere al rabbocco.

- Ad operazione avvenuta rimontare il tappo carico olio.

Utilizzare liquido indicato a pag. 16 nella tabella "Lubrificanti e liquidi consigliati".



ATTENZIONE:

Mai svitare il tappo di carico del radiatore con motore caldo. Pericolo ustioni!



ATTENZIONE:

Indossare equipaggiamento protettivo adatto e guanti di protezione.



Tenere il liquido di raffreddamento fuori dalla portata dei bambini.



Non portare il liquido di raffreddamento a contatto con pelle, occhi o abbigliamento. In caso di contatto:

- con occhi, risciacquare subito con acqua e consultare un medico;
- con la pelle, pulire subito con acqua e sapone le zone interessate. Cambiare il vestiario venuto a contatto con il liquido di raffreddamento.

In caso di ingestione del liquido di raffreddamento, richiedere subito l'intervento di un medico.

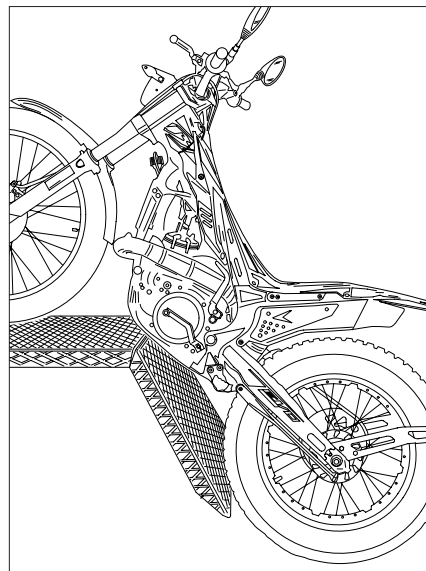

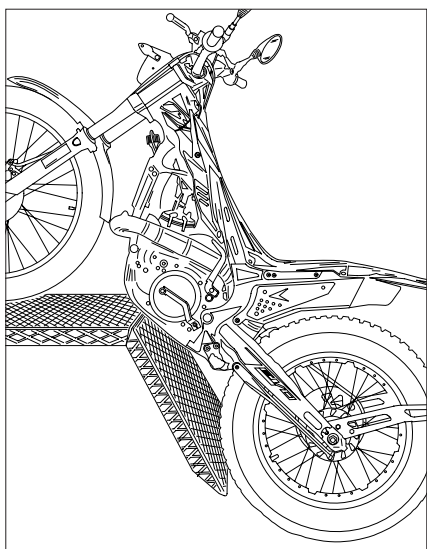
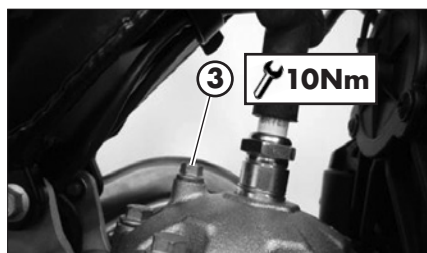
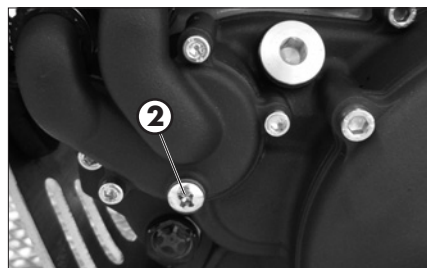
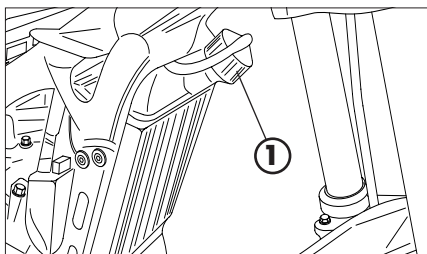

SOSTITUZIONE

Posteggiare la moto su fondo piano e in modo stabile.

La sostituzione del liquido di raffreddamento deve essere fatta a motore freddo.

- 1) Svitare il tappo **1**.
- 2) Posizionare un contenitore sotto la vite **2**.
- 3) Svitare la vite **2**.
- 4) Lasciare defluire il liquido.
- 5) Avvitare la vite **2** applicando la specifica rondella.
- 6) Svitare la vite di spurgo **3** e procedere al riempimento fino a quando il liquido comincia a fuoriuscire dalla vite.
- 7) Serrare la vite **3**.
- 8) Posizionare il veicolo come in figura e procedere al riempimento.
- 9) Riapplicare il tappo di carico **1**.

Le quantità di liquido sono riportate a pag. 10.

Utilizzare il liquido indicato a pag. 16 nella tabella "Lubrificanti e liquidi consigliati".

 **ATTENZIONE:**
Mai svitare il tappo di carico del radiatore con motore caldo. Pericolo ustioni!

 **ATTENZIONE:**
Indossare equipaggiamento protettivo adatto e guanti di protezione.

 Tenere il liquido di raffreddamento fuori dalla portata dei bambini.

 Non portare il liquido di raffreddamento a contatto con pelle, occhi o abbigliamento. In caso di contatto:

- con occhi, risciacquare subito con acqua e consultare un medico;
- con la pelle, pulire subito con acqua e sapone le zone interessate. Cambiare il vestiario venuto a contatto con il liquido di raffreddamento.

In caso di ingestione del liquido di raffreddamento, richiedere subito l'intervento di un medico.

GRIGLIA RADIATORE

Qualora la griglia risultasse ostruita procedere come segue:

Rimuovere la griglia tirandola verso l'anteriore del veicolo.

Scuotere e lavare la griglia

Riapplicare la griglia spingendola verso il radiatore.



FILTRO ARIA

Si consiglia la verifica dopo ogni uscita.

RIMOZIONE E MONTAGGIO FILTRO ARIA

Per accedere al filtro è necessario:

- Svitare la vite **1** di fissaggio del coperchio posteriore.

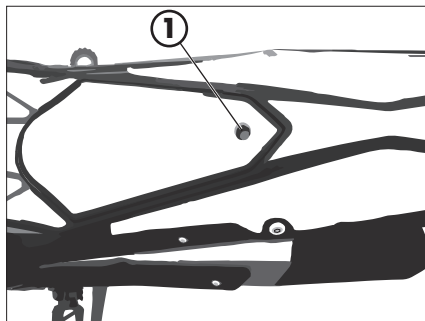

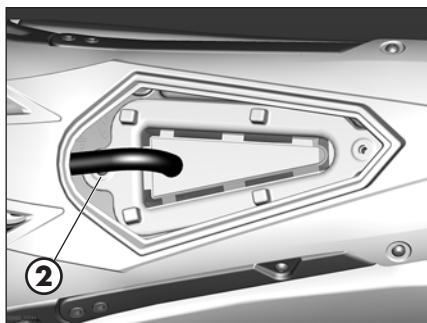

- Togliere la cornice filtro ed il filtro svitando la vite **2**.



ATTENZIONE:

Dopo ogni intervento controllare che all'interno della scatola filtro non ci sia rimasto nessun oggetto.

- Procedere al rimontaggio, eseguendo le operazioni in senso inverso.

PULIZIA FILTRO ARIA

- Lavare con cura il filtro con acqua e sapone.

- Fare asciugare il filtro.

- Bagnare il filtro con olio specifico, eliminandone poi l'eccedenza in modo che non goccioli.

- Se necessario pulire anche l'interno della scatola filtro.



ATTENZIONE:

Non pulire il filtro con benzina o petrolio.





NOTA:

Se il filtro è danneggiato procedere immediatamente alla sua sostituzione.

Verificare lo stato d'uso delle guarnizioni per l'impermeabilizzazione della scatola filtro aria disposte come in foto. Qualora risultassero deteriorate sostituirle.

Per la sostituzione rivolgersi presso un servizio assistenza autorizzato Betamotor.

 **ATTENZIONE:**
non mettere mai in funzione la moto senza filtro aria. L'infiltrazione di polvere e sporco può causare danni ed un'elevata usura.

 **ATTENZIONE:**
Dopo ogni intervento controllare che all'interno della scatola filtro non ci sia rimasto nessun oggetto.

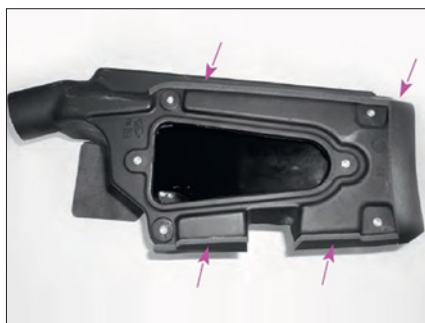

CANDELA

Mantenere la candela in buono stato contribuisce alla diminuzione dei consumi e all'ottimale funzionamento del motore.

Per effettuare il controllo è sufficiente sfilare il connettore e svitare la candela.

Esaminare con uno spessore la distanza fra gli elettrodi che dovrà essere di $0,7 \pm 0,8$ mm, nel caso non corrisponda a questo valore è possibile correggerla piegando l'elettrodo di massa.

Verificare inoltre che non presenti screpolature sull'isolante o elettrodi corrosi, in questi casi procedere all'immediata sostituzione.

Per il montaggio della candela è consigliabile avvitare a mano fino a battuta, quindi bloccarla con la chiave.

 **ATTENZIONE:**
Non eseguire il controllo a motore caldo.

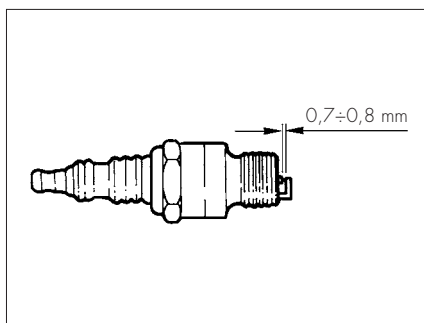



CARBURATORE

SVUOTAMENTO VASCHETTA CARBURATORE

Se si rendesse necessario lo svuotamento della vaschetta del carburatore, procedere come descritto. Eseguire questo lavoro a motore freddo.

Posizionare il rubinetto combustibile su OFF (vedi pag. 18)

Posizionare un panno sotto il carburatore in modo da poter raccogliere il carburante che fuoriesce.

Svitare la vite **1** e lasciare defluire il combustibile fino al completo svuotamento della vaschetta.

Serrare la vite **1**.



ATTENZIONE:

Eseguire l'intervento a motore freddo.



ATTENZIONE:

Pericolo d'incendio! Il carburante è facilmente infiammabile.



Non effettuare l'operazione in prossimità di fiamme libere o sigarette accese e spegnere sempre il motore.

Effettuare il rifornimento in luogo aperto e ben areato.



Pulire immediatamente eventuali tracce di carburante versato.



AVVERTENZA:

Rischio avvelenamento!
Il carburante è un liquido velenoso e dannoso alla salute.



Indossare equipaggiamento protettivo adatto e guanti di protezione.

Evitare che il carburante venga a contatto con la pelle, gli occhi e gli abiti. Non respirare i vapori di carburante. In caso di contatto con gli occhi, risciacquare subito con acqua e consultare un medico. In caso di contatto con la pelle, pulire subito con acqua e sapone le zone interessate. In caso di ingestione, contattare subito un medico. Cambiare gli indumenti venuti a contatto con il carburante.

AVVERTENZA:

Pericolo di inquinamento ambientale!

Il carburante non deve finire in falde acquifere, nel terreno o nell'impianto fognario.

VERIFICA LIVELLO GALLEGGIANTE

Rimuovere il carburatore dal veicolo dopo aver seguito la procedura di svuotamento della vaschetta carburatore.

Rimuovere la vaschetta e posizionare il carburatore come in figura.

Ruotare il carburatore in senso antiorario fermandosi non appena il galleggiante inizia a chiudere lo spillo dell'ingresso benzina.

Il livello è corretto quando la superficie piana dei galleggianti risulta parallela al piano di divisione della vaschetta. Vedi le 2 linee rosse in figura.

ATTENZIONE:

non ruotare oltre questa posizione il carburatore altrimenti il peso del galleggiante comporterà lo schiacciamento della molla interna allo spillo di chiusura mostrando così una posizione del galleggiante a prima vista errata. In figura è visibile un carburatore con livello corretto posizionato in maniera errata.

Riapplicare la vaschetta al carburatore.

Rimontare il carburatore al veicolo, avendo cura di serrare le fascette metalliche sui manicotti.

ATTENZIONE:

prima di avviare il veicolo verificare la presenza di gioco sul comando gas (pag. 31).

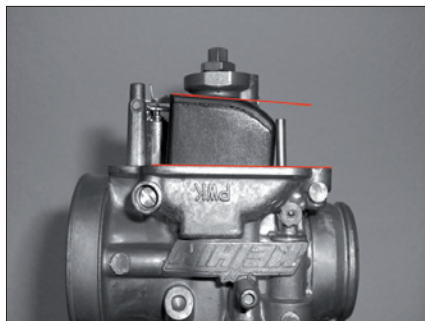

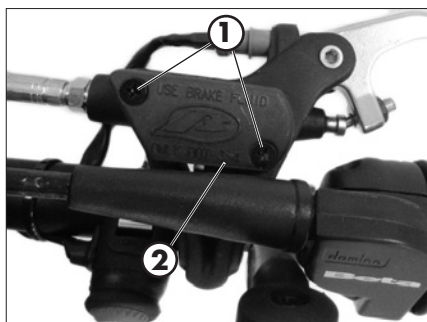
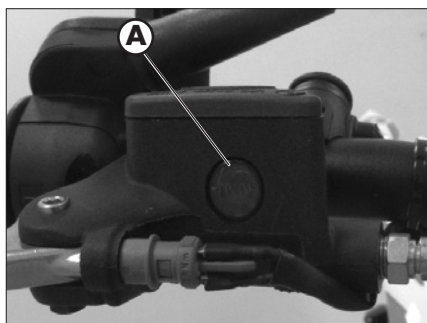

FRENO ANTERIORE

CONTROLLO LIVELLO LIQUIDO FRENO ANTERIORE

Controllare attraverso la spia livello **A**, la presenza del liquido freni. Il livello minimo del liquido non deve mai essere inferiore al riferimento ricavato nella spia.

RABBOCCO LIQUIDO FRENO ANTERIORE

Per ripristinare il livello procedere al rabbocco svitando le due viti **1**, sollevando il tappo **2** e inserendo il liquido freni fino a 5 mm sotto il bordo superiore del serbatoio.

Utilizzare liquido indicato a pag. 16 nella tabella "Lubrificanti e liquidi consigliati".



ATTENZIONE:

Il liquido freni è altamente corrosivo, non far cadere alcuna goccia sulle parti verniciate del veicolo.



Per lo svolgimento di questa operazione è obbligatorio l'utilizzo di guanti protettivi.



Tenere il liquido fuori dalla portata dei bambini.



ATTENZIONE: Non portare il liquido a contatto con pelle, occhi o abbigliamento. In caso di contatto:

- con occhi, risciacquare subito con acqua e consultare un medico;
- con la pelle, pulire subito con acqua e sapone le zone interessate. Cambiare il vestiario venuto a contatto con il liquido.

In caso di ingestione del liquido, richiedere subito l'intervento di un medico.

SPURGO FRENO ANTERIORE

Per lo spurgo aria dal circuito frenante anteriore procedere come segue:

- Togliere il cappuccio di gomma **1** dalla valvola **2**.
- Aprire il tappo vaschetta olio.
- Inserire un'estremità di un tubicino trasparente nella valvola **2**, e l'altra all'interno di un contenitore.
- Pompare 2/3 volte e rimanere con la leva premuta.
- Svitare la valvola facendo fuoriuscire l'olio dal tubicino.
- Se sono visibili, attraverso il tubo, bolle d'aria, ripetere le operazioni precedenti fino a quando non si ha una fuoriuscita continua di olio.
- Richiudere la valvola e rilasciare la leva.

NOTA:

Durante questa operazione è importante rabboccare continuamente la vaschetta per compensare la fuoriuscita di olio.

- Estrarre il tubicino.
- Rimettere il cappuccio in gomma.

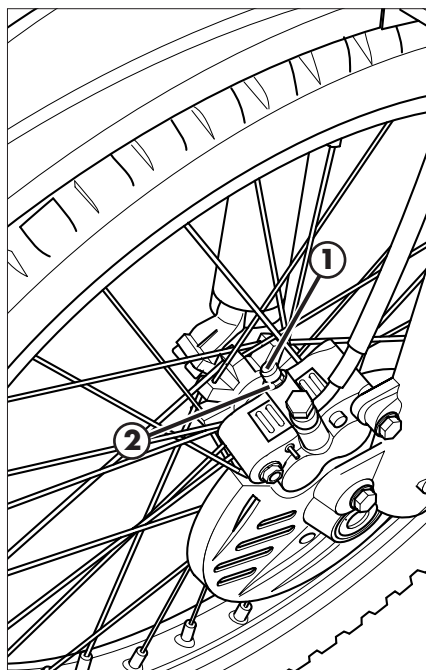

Chiudere il tappo vaschetta olio.

Utilizzare il liquido indicato a pag. 16 nella tabella "Lubrificanti e liquidi consigliati".



ATTENZIONE:

Il liquido freni è altamente corrosivo, non far cadere alcuna goccia sulle parti verniciate del veicolo.



Per lo svolgimento di questa operazione è obbligatorio l'utilizzo di guanti protettivi.



Tenere il liquido fuori dalla portata dei bambini.



ATTENZIONE: Non portare il liquido a contatto con pelle, occhi o abbigliamento. In caso di contatto:

- con occhi, risciacquare subito con acqua e consultare un medico;

- con la pelle, pulire subito con acqua e sapone le zone interessate. Cambiare il vestiario venuto a contatto con il liquido.

In caso di ingestione del liquido, richiedere subito l'intervento di un medico.

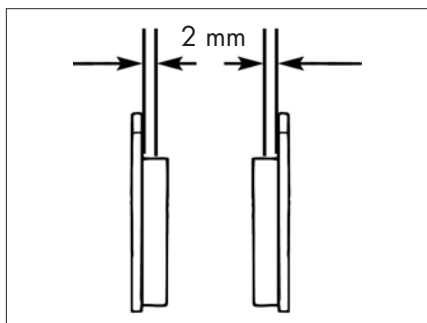

CONTROLLO PASTICHE FRENO ANTERIORE

Per verificare lo stato di usura del freno anteriore è sufficiente visionare la pinza dal basso, dove è possibile intravedere le estremità delle due pastiglie che dovranno presentare uno spessore di almeno 2 mm di ferro. Nel caso lo strato fosse inferiore procedere immediatamente alla loro sostituzione.

NOTA:

Effettuare il controllo attenendosi ai tempi indicati in tabella a pag. 63.

Per la sostituzione rivolgersi presso un servizio assistenza autorizzato Betamotor.

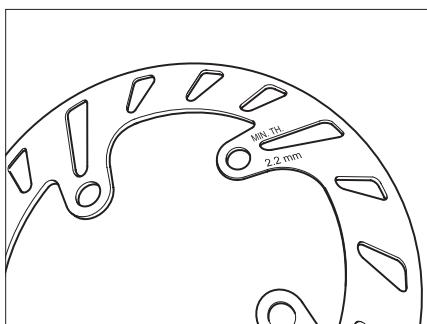

CONTROLLO SPESSORE DISCO FRENO

Verificare periodicamente lo stato del disco. Nel caso in cui fossero presenti segni di danneggiamento, venature o deformazioni procedere alla sostituzione.

Verificare lo spessore del disco. Lo spessore minimo è inciso sul disco.

A limite prossimo o raggiunto procedere alla sostituzione del disco freno.

Per la sostituzione rivolgersi presso un servizio assistenza autorizzato Betamotor.

FRENO POSTERIORE

CONTROLLO LIVELLO LIQUIDO FRENO POSTERIORE

Controllare attraverso la spia livello **A**, la presenza del liquido freni.

Il livello minimo del liquido non deve mai essere inferiore al riferimento ricavato nella spia.

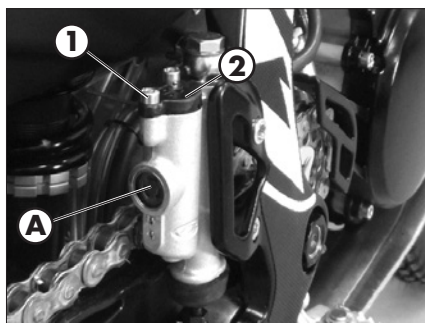

RABBOCCO LIQUIDO FRENO POSTERIORE

Per ripristinare il livello procedere al rabbocco svitando le due viti **1**, sollevando il tappo **2** e inserendo il liquido freni fino a 5 mm sotto il bordo superiore del serbatoio.

Utilizzare liquido indicato a pag. 16 nella tabella "Lubrificanti e liquidi consigliati".



ATTENZIONE:

Il liquido freni è altamente corrosivo, non far cadere alcuna goccia sulle parti verniciate del veicolo.



Per lo svolgimento di questa operazione è obbligatorio l'utilizzo di guanti protettivi.



Tenere il liquido fuori dalla portata dei bambini.



ATTENZIONE: Non portare il liquido a contatto con pelle, occhi o abbigliamento. In caso di contatto:

- con occhi, risciacquare subito con acqua e consultare un medico;
- con la pelle, pulire subito con acqua e sapone le zone interessate. Cambiare il vestiario venuto a contatto con il liquido.

In caso di ingestione del liquido, richiedere subito l'intervento di un medico.

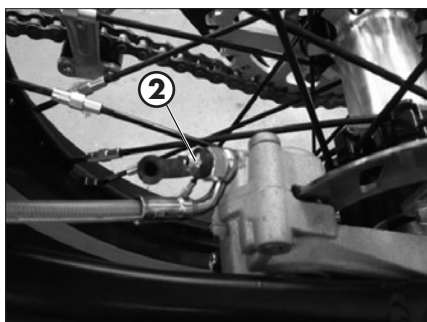
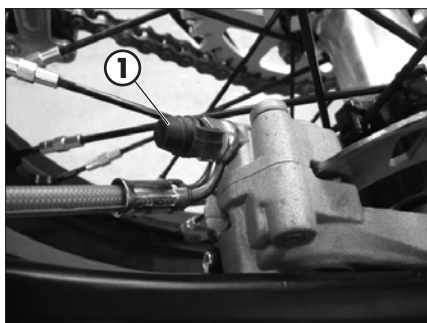

SPURGO FRENO POSTERIORE

Per lo spurgo aria dal circuito frenante posteriore procedere come segue:

- Togliere il cappuccio di gomma **1** dalla valvola **2**.
- Aprire il tappo vaschetta olio.
- Inserire un'estremità di un tubicino trasparente nella valvola **2**, e l'altra all'interno di un contenitore.
- Pompate 2/3 volte e rimanere con il pedale premuto.
- Svitare la valvola facendo fuoriuscire l'olio dal tubicino.
- Se sono visibili, attraverso il tubo, bolle d'aria, ripetere le operazioni precedenti fino a quando non si ha una fuoriuscita continua di olio.
- Richiudere la valvola e rilasciare il pedale.

NOTA:

Durante questa operazione è importante rabboccare continuamente la vaschetta per compensare la fuoriuscita di olio.

- Estrarre il tubicino.
- Rimettere il cappuccio in gomma.

Chiudere il tappo vaschetta olio.

Utilizzare il liquido indicato a pag. 16 nella tabella "Lubrificanti e liquidi consigliati".



ATTENZIONE:

Il liquido freni è altamente corrosivo, non far cadere alcuna goccia sulle parti verniciate del veicolo.



Per lo svolgimento di questa operazione è obbligatorio l'utilizzo di guanti protettivi.



Tenere il liquido fuori dalla portata dei bambini.



ATTENZIONE: Non portare il liquido a contatto con pelle, occhi o abbigliamento. In caso di contatto:

- con occhi, risciacquare subito con acqua e consultare un medico;
- con la pelle, pulire subito con acqua e sapone le zone interessate. Cambiare il vestiario venuto a contatto con il liquido.

In caso di ingestione del liquido, richiedere subito l'intervento di un medico.

PASTICCHE FRENO POSTERIORE

Per verificare lo stato di usura del freno posteriore è sufficiente visionare la pinza dal posteriore, dove è possibile intravedere le estremità delle due pastiglie che dovranno presentare uno spessore di almeno 2 mm di ferodo. Nel caso lo strato fosse inferiore procedere immediatamente alla loro sostituzione.

NOTA:

Effettuare il controllo attenendosi ai tempi indicati in tabella a pag. 63.

Per la sostituzione rivolgersi presso un servizio assistenza autorizzato Betamotor.

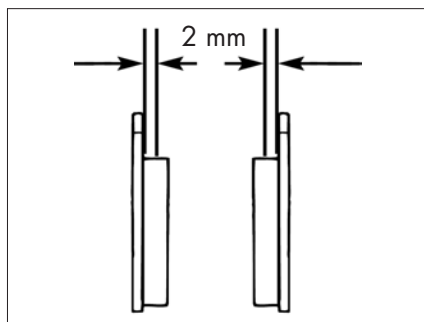

CONTROLLO SPESSORE DISCO FRENO

Verificare periodicamente lo stato del disco. Nel caso in cui fossero presenti segni di danneggiamento, venature o deformazioni procedere alla sostituzione.

Verificare lo spessore del disco. Lo spessore minimo è inciso sul disco.

A limite prossimo o raggiunto procedere alla sostituzione del disco freno.

Per la sostituzione rivolgersi presso un servizio assistenza autorizzato Betamotor.

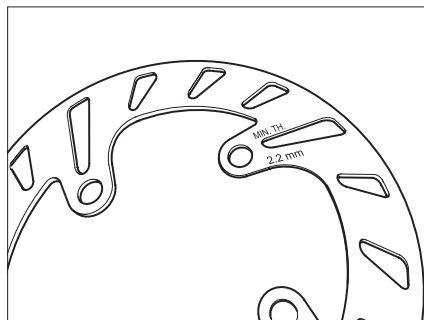

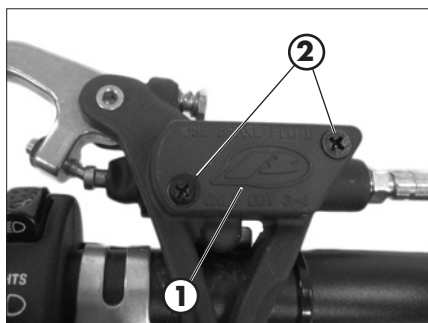

COMANDO FRIZIONE

CONTROLLO LIVELLO OLIO

Per il controllo del livello olio della pompa frizione è necessario rimuovere il coperchio **1**.

Rimuovere le due viti **2** e togliere il coperchio **1** unitamente al soffietto di gomma. Con la pompa frizione in posizione orizzontale il livello dell'olio dovrebbe trovarsi 5 mm sotto il bordo superiore.

Utilizzare liquido indicato a pag. 16 nella tabella "Lubrificanti e liquidi consigliati".



ATTENZIONE:

Il liquido frizione è altamente corrosivo, quindi attenzione a non far cadere alcuna goccia sulle parti verniciate del veicolo.



Per lo svolgimento di questa operazione è obbligatorio l'utilizzo di guanti protettivi.



Tenere il liquido fuori dalla portata dei bambini.



ATTENZIONE: Non portare il liquido a contatto con pelle, occhi o abbigliamento. In caso di contatto:

- con occhi, risciacquare subito con acqua e consultare un medico;
- con la pelle, pulire subito con acqua e sapone le zone interessate. Cambiare il vestiario venuto a contatto con il liquido.

In caso di ingestione del liquido, richiedere subito l'intervento di un medico.

SPURGO COMANDO FRIZIONE

- Togliere il cappuccio di gomma **1** dalla valvola **2**.
- Aprire il tappo vaschetta olio.
- Inserire un'estremità di un tubicino trasparente nella valvola **2**, e l'altra all'interno di un contenitore.
- Pompare 2/3 volte e rimanere con la leva premuta.
- Svitare la valvola facendo fuoriuscire l'olio dal tubicino.
- Se sono visibili, attraverso il tubo, bolle d'aria, ripetere le operazioni precedenti fino a quando non si ha una fuoriuscita continua di olio.
- Richiudere la valvola e rilasciare la leva.

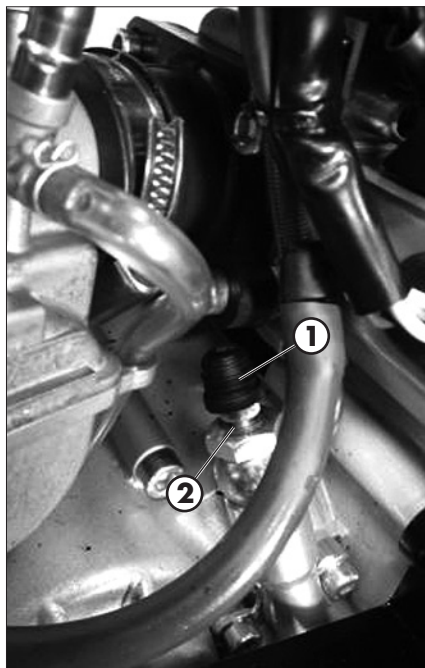

NOTA:

Durante questa operazione è importante rabboccare continuamente la vaschetta per compensare la fuoriuscita di olio.

- Estrarre il tubicino.
- Rimettere il cappuccio in gomma.

Utilizzare liquido indicato a pag. 16 nella tabella "Lubrificanti e liquidi consigliati".



ATTENZIONE:

Il liquido frizione è altamente corrosivo, quindi attenzione a non far cadere alcuna goccia sulle parti verniciate del veicolo.



Per lo svolgimento di questa operazione è obbligatorio l'utilizzo di guanti protettivi.



Tenere il liquido fuori dalla portata dei bambini.



ATTENZIONE: Non portare il liquido a contatto con pelle, occhi o abbigliamento. In caso di contatto:

- con occhi, risciacquare subito con acqua e consultare un medico;
- con la pelle, pulire subito con acqua e sapone le zone interessate. Cambiare il vestiario venuto a contatto con il liquido.

In caso di ingestione del liquido, richiedere subito l'intervento di un medico.

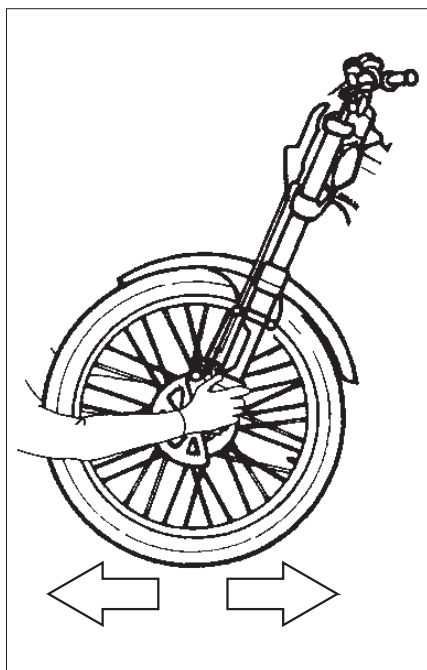

CONTROLLO GIOCO STERZO

Verificare periodicamente il gioco del canotto di sterzo muovendo avanti e indietro le forcelle come illustrato in figura. Quando si avverta del gioco, procedere alla regolazione operando nel modo seguente:

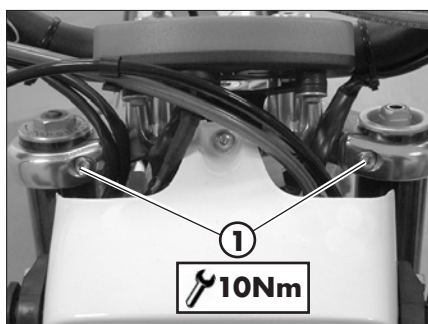

Allentare le viti **1**.

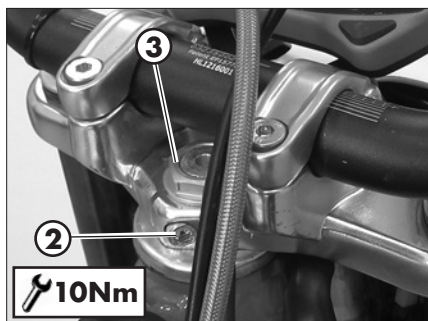

Allentare la vite **2**.

Recuperare il gioco agendo sul dado **3**.

Serrare le viti alle coppie indicate.

OLIO FORCELLA

La descrizione relativa alla sostituzione dell'olio delle forcelle riveste un carattere puramente informativo. Infatti è consigliabile rivolgersi ad un'officina autorizzata BETAMOTOR per effettuare questa operazione.

RIMOZIONE GAMBE

Per la sostituzione procedere nel modo seguente:

Posizionare il veicolo su un cavalletto centrale alzamoto.

Rimuovere la ruota anteriore.

Rimuovere il parafango, la pinza freno e il copridisco.

Allentare le viti **1** di serraggio degli steli e sfilarli.



SOSTITUZIONE OLIO STELO DESTRO

Svitare il tappo superiore **2**.

Svitare il controdado di fissaggio del tappo e rimuoverlo.

Svitare la vite di fissaggio cartuccia posizionata sotto il gambale ed estrarre la cartuccia.

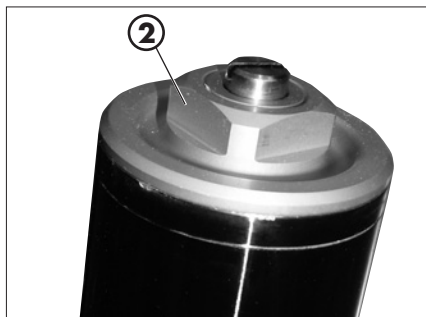

Svuotare quindi gamba e cartuccia facendo fuoriuscire l'olio.

Rimontare la cartuccia nella gamba stringendo la vite di fissaggio, quindi rimettere l'olio caricando la cartuccia.

Introdurre la quantità di liquido riportata a pag. 11.

Utilizzare liquido indicato a pag. 16 nella tabella "Lubrificanti e liquidi consigliati".

Rimontare il tappo sull'asta, serrare il controdado e avvitare il tappo sullo stelo, con la gamba tutta estesa.



SOSTITUZIONE OLIO STELO SINISTRO

Svitare il tappo superiore **3**.

Togliere la molla e svuotare completamente tutto l'olio.

Introdurre la quantità di liquido riportata a pag. 11

Stendere la gamba e rimontare la molla.

Applicare e serrare il tappo **3**.

MONTAGGIO GAMBE E PARTICOLARI

Applicare le gambe al veicolo procedendo al serraggio delle viti **1** alla coppia indicata.

ATTENZIONE: Il serraggio delle viti deve essere eseguito regolando la chiave dinamometrica alla coppia stabilita ed eseguendo il serraggio in maniera reiterata, fino al raggiungimento della coppia stabilita.

Ingrassare il perno ruota.

Applicare ruota e perno ruota.

Applicare pinza freno, copridisco e parafango.

Serrare alla coppia indicata.

! **ATTENZIONE:** Il serraggio delle viti deve essere eseguito regolando la chiave dinamometrica alla coppia stabilita ed eseguendo il serraggio in maniera reiterata, fino al raggiungimento della coppia stabilita.

Appoggiare il veicolo a terra.

Comprimere e rilasciare la forcella 3-4 volte.

Serrare il perno ruota e le viti del piedino.

! **ATTENZIONE:** Il serraggio delle viti deve essere eseguito regolando la chiave dinamometrica alla coppia stabilita ed eseguendo il serraggio in maniera reiterata, fino al raggiungimento della coppia stabilita.

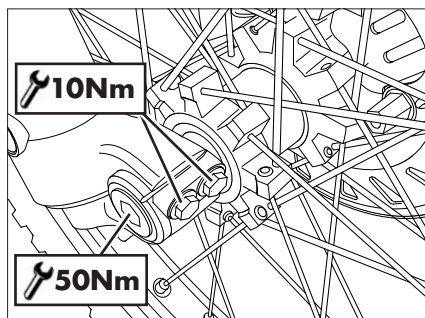
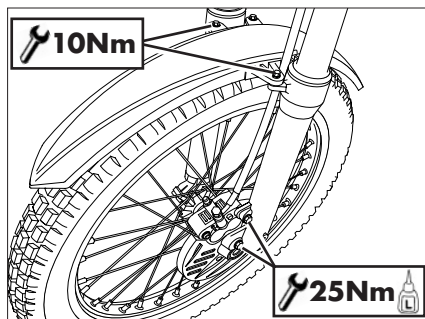
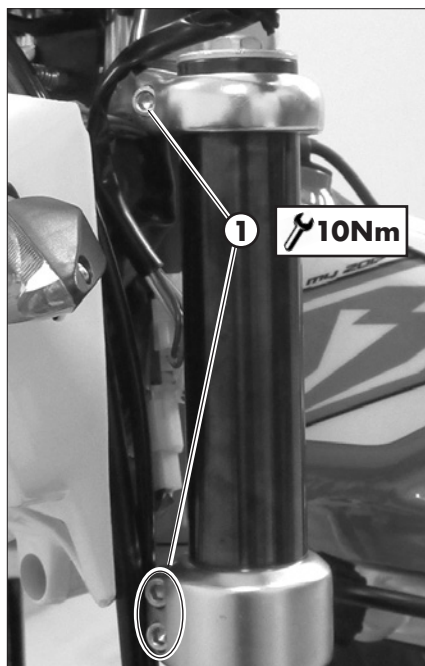

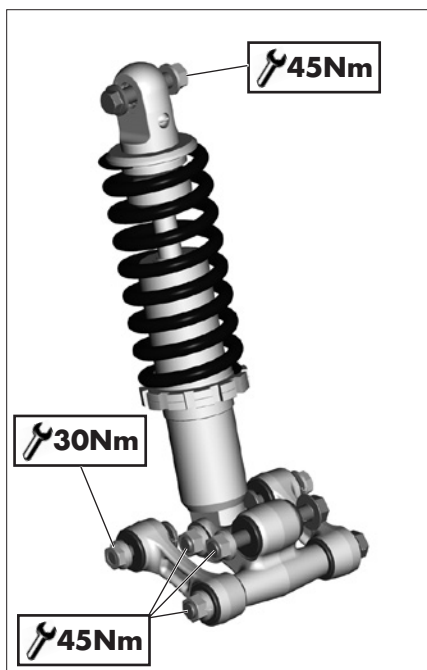

LEVERAGGIO SOSPENSIONE POSTERIORE

Per garantire un funzionamento e una durata nel tempo ottimali del leveraggio progressivo della sospensione posteriore, si raccomanda di controllare dopo ogni uscita il corretto serraggio della bulloneria.

Verificare che la bulloneria della sospensione risulti alla coppia indicata.

Per accedere al fissaggio superiore rimuovere l'intero gruppo parafango (pag. 68).

NOTA: Si raccomanda di non lavare con getti d'acqua ad alta pressione la zona del leveraggio.

Effettuare il controllo attenendosi ai tempi indicati in tabella a pag. 63.

Per la verifica del meccanismo rivolgersi presso un servizio assistenza autorizzato Betamotor.

PNEUMATICI

Montare esclusivamente pneumatici autorizzati dalla BETAMOTOR.

Pneumatici diversi possono condizionare negativamente il comportamento su strada della motocicletta.

- Per garantire la vostra incolumità, pneumatici danneggiati vanno sostituiti immediatamente.
- Pneumatici lisci condizionano negativamente il comportamento su strada del motociclo, soprattutto su carreggiata bagnata e in fuoristrada.
- Una pressione insufficiente comporta un'usura anomala ed il surriscaldamento del pneumatico.
- La ruota anteriore e quella posteriore devono essere munite di pneumatici dello stesso profilo.
- Verificare la pressione solamente a pneumatici freddi.
- Mantenere la pressione dei pneumatici entro i limiti indicati.

CATENA

Per una maggiore durata della catena di trasmissione è opportuno controllare periodicamente la sua tensione.

Tenerla sempre pulita dalla sporcizia depositata e lubrificarla.

Fare in modo che il lubrificante non raggiunga in nessun caso né il pneumatico posteriore né il disco del freno, altrimenti l'aderenza al suolo del pneumatico e l'azione del freno posteriore si ridurrebbero notevolmente e si potrebbe facilmente perdere il controllo della motocicletta.

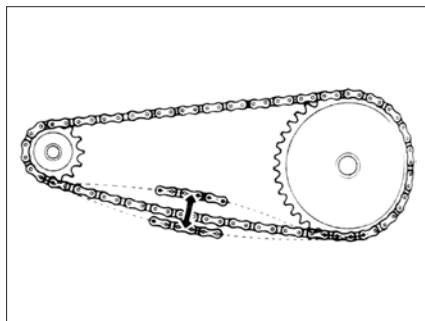

VERIFICA E REGOLAZIONE TENSIONAMENTO CATENA

Posizionare il veicolo su un cavalletto centrale alzamoto.

Se la distanza tra catena e forcellone è inferiore a 20mm procedere con la regolazione.



Allentare il perno **1**.

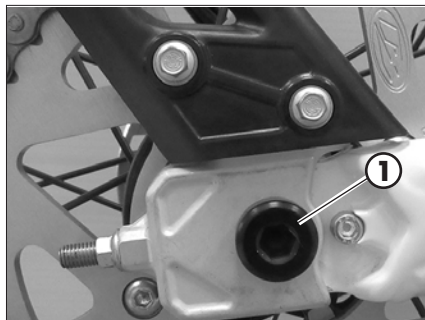

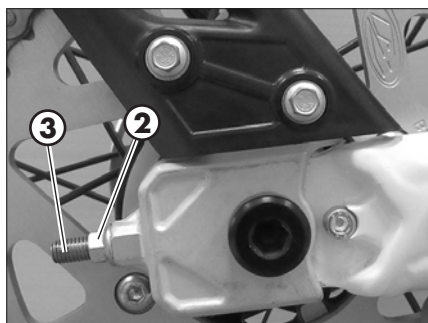

Allentare il controdamo **2** (uno per lato) e manovrare il registro **3** fino all'ottenimento del tensionamento desiderato.

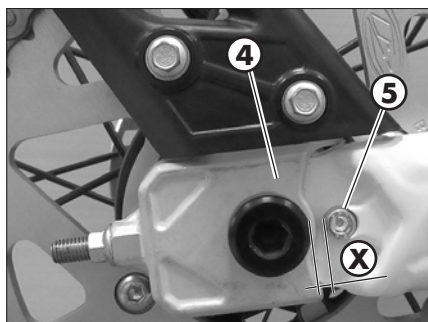

Misurare la distanza **X** tra supporto porta targa **4** e contrasto **5**.

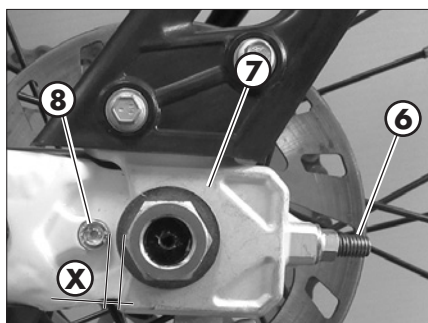

Manovrare il registro **6** fino ad ottenere la stessa quota **X** tra supporto **7** e contrasto **8**.

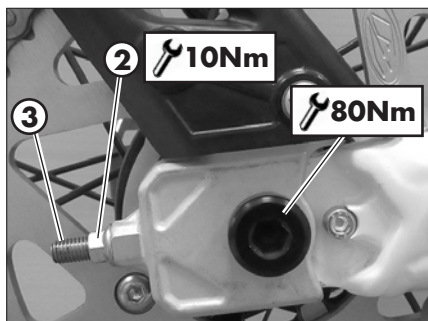

Verificare che la distanza tra catena e forcellone sia quella prescritta.

Se la distanza tra catena e forcellone non fosse quella prescritta eseguire nuovamente la regolazione.

Al termine della regolazione mantenere bloccato il registro **3** e serrare il controdamo **2** (per ciascun lato) alla coppia indicata.

Serrare il perno alla coppia indicata.

FARO ANTERIORE

Mantenere il vetro del proiettore sempre pulito (pag. 61).

SOSTITUZIONE LAMPADE ANTERIORI

Smontare la mascherina faro rimuovendo le due viti di fissaggio **1** indicate in figura.

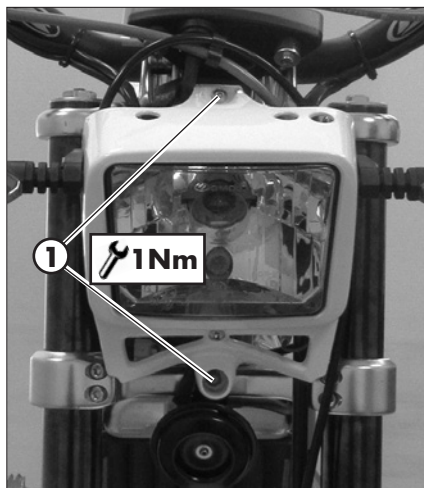

Per la sostituzione della lampada abbagliante/anabbagliante procedere come segue:
sollevare la calotta in gomma **2**.

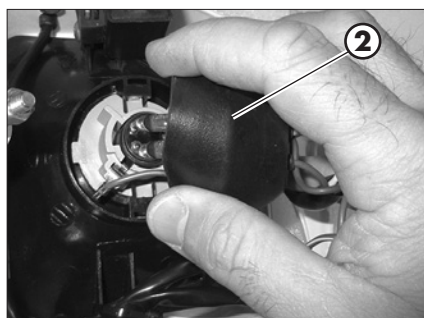

Ruotare l'intero porta lampada **3** in senso antiorario e sfilare il portalamпада dal corpo faro.

Ruotare la lampada in senso antiorario rispetto al portalamпада
Procedere alla sostituzione

Per il rimontaggio di lampada e portalamпада procedere in maniera opposta rispetto allo smontaggio.

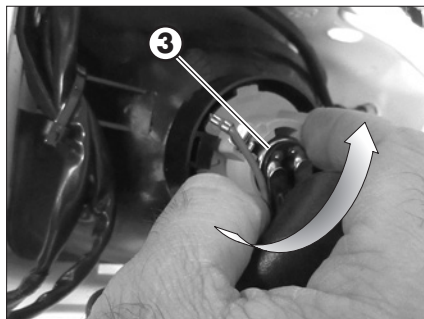

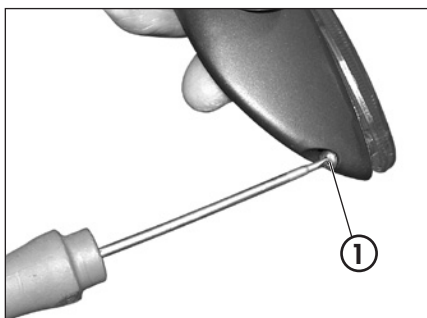
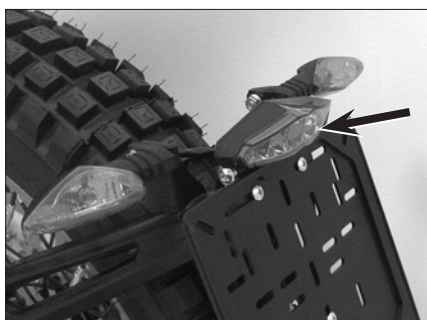
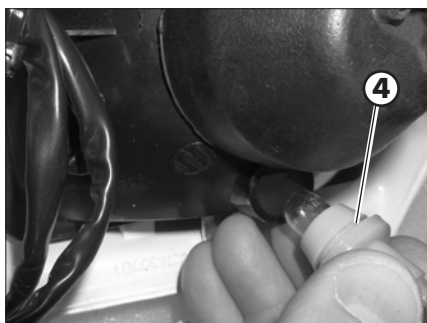

Per la sostituzione della lampada diurna procedere come segue.

Tirare l'intero portalampada **4**.

Afferrare la lampada e tirare rispetto al portalampada.

Procedere alla sostituzione.

Per il rimontaggio di lampada e portalampada procedere in maniera opposta rispetto allo smontaggio.

Per il rimontaggio del gruppo faro procedere inversamente a quanto descritto sopra prestando attenzione ai fissaggi dello strumento e del supporto regolatore.

FARO POSTERIORE

Mantenere il vetro del proiettore sempre pulito (vedi pag. 61).

Il gruppo ottico posteriore è sigillato e a led. Nel caso di bruciatura di uno o più led è necessario procedere alla sostituzione dell'intero gruppo.

Per la sostituzione rivolgersi presso un servizio assistenza autorizzato Betamotor.



INDICATORI DI DIREZIONE

Per accedere alla lampada togliere il vetrino svitando la vite **1**.

Sfilare la lampada dal portalampada e procedere alla sostituzione.

PULIZIA DEL VEICOLO

PRECAUZIONI GENERALI

-  **ATTENZIONE:** non pulire mai il veicolo con un apparecchio ad alta pressione con un forte getto d'acqua. L'eccessiva pressione può raggiungere componenti elettrici, connettori, cavi flessibili, cuscinetti ecc. e danneggiarli o distruggerli.
-  **ATTENZIONE:** lavare frequentemente con acqua fredda i veicoli che operano in prossimità del mare (salmastro) e su strade soggette a spargimento sale nei periodi invernali. Coprire con un velo d'olio o silicone spray le parti non verniciate e quelle maggiormente esposte come cerchi, forcella e forcellone. Non trattare le parti in gomma ed i freni.

Chiudere l'impianto di scarico, in modo da evitare che vi penetri acqua.

Durante la pulizia evitare l'esposizione diretta ai raggi solari.

-  Evitare di indirizzare il getto d'acqua sul coperchio cassa filtro e sul carburatore.

MODALITÀ DI LAVAGGIO

Per ammorbidire lo sporco e il fango depositato sulle superfici verniciate usare un getto di acqua. Una volta ammorbiditi, fango e sporczia sono asportabili con una spugna soffice per carrozzeria imbevuta di molta acqua e "shampoo". Successivamente sciacquare abbondantemente con acqua, ed asciugare con soffio di aria e panno a pelle scamosciata.

I detersivi inquinano le acque. Pertanto il lavaggio del veicolo va effettuato in zone attrezzate per la raccolta e la depurazione dei liquidi impiegati per il lavaggio stesso.

DOPO IL LAVAGGIO

Procedere allo scarico della scatola filtro mediante l'apposito sfiato ed alla asciugatura.

Terminata la pulizia guidare per un breve tratto finché il motore non raggiunge la temperatura di esercizio.

-   **ATTENZIONE:** con freni bagnati si ha ridotto effetto frenante. Azionare prudentemente i freni in modo da farli asciugare.

Spingere indietro le protezioni dei comandi manubrio, affinché l'acqua penetrata possa evaporare.

Quando la moto sarà completamente asciutta e raffreddata, lubrificare tutti i punti di scorrimento e lavoro.

Trattare tutti i componenti in plastica e verniciati con detergenti o prodotto non aggressivi e specifici per la cura del veicolo.

Per prevenire anomalie alla parte elettrica, trattare i contatti elettrici ed interruttori con spray per contatti elettrici.



ATTENZIONE: eventuali ossidazioni dei contatti elettrici possono comportare gravi malfunzionamenti.

LUNGA INATTIVITÀ DEL VEICOLO

In previsione di un lungo periodo di inattività del veicolo, ad esempio durante la stagione invernale, è necessario adottare alcuni semplici accorgimenti a garanzia di un buon mantenimento:

- Eseguire un'accurata pulizia del veicolo in tutte le sue parti.
- Ridurre la pressione dei pneumatici di circa il 30%, mantenendoli possibilmente sollevati da terra.
- Rimuovere la candela ed immettere dal foro qualche goccia di olio motore. Far compiere qualche giro al motore, azionando la leva di avviamento a pedale. Riavvitare la candela.
- Coprire con un velo d'olio o silicone spray le parti non verniciate, tranne le parti in gomma ed i freni.
- Coprire il veicolo con un telo a protezione della polvere.
- Scaricare la vaschetta del carburatore come descritto a pag. 42.

DOPO UN LUNGO PERIODO DI INATTIVITÀ

- Ripristinare la pressione dei pneumatici.
- Controllare il serraggio di tutte le viti di una certa importanza meccanica.

MANUTENZIONE PROGRAMMATA

		Fine rodaggio 5 ore									
		Tagliando 1	Tagliando 2	Tagliando 3	Tagliando 4	Tagliando 5	Tagliando 6	Tagliando 7	Tagliando 8	Tagliando 9	
		40 ore o 1.000 Km	80 ore o 2.000 Km	120 ore o 3.000 Km	160 ore o 4.000 Km	200 ore o 5.000 Km	240 ore o 6.000 Km	280 ore o 7.000 Km	320 ore o 8.000 Km	360 ore o 9.000 Km	
Motore	Candela	P		S			S			S	
	Frizione	C	C	C	C	C	C	C	C	C	C
	Pacco lamellare		C	S	C	C	S	C	C	S	C
	Cilindro		C	C	C	C	C	C	C	C	C
	Anelli di tenuta pistone		C	S	C	C	S	C	C	S	C
	Pistone			S			S			S	
	Girante pompa acqua		C	S	C	S	C	S	C	S	C
	Rasamento girante pompa acqua		C	C	C	C	C	C	C	C	C
	Ingranaggio girante pompa acqua		C	C	C	C	C	C	C	C	C
	Albero pompa acqua		C	S	C	S	C	S	C	S	C
	Paraolio albero pompa acqua			S		S		S		S	
	Liquido refrigerante	C	C	S	C	C	S	C	C	S	C
	Olio cambio	S	S	S	S	S	S	S	S	S	S
	Biella				S			S			S
	Cuscinetti albero motore				S			S			S
Cambio				C			C			C	
Veicolo	Ammortizzatore	C	C	C	C	C	C	C	C	C	C
	Leveraggio sospensione posteriore	T	T	C	T	C	T	C	T	C	T
	Olio forcella		S		S		S		S		S
	Cuscinetti di sterzo e gioco sterzo	C	C	C	C	C	C	C	C	C	C
	Cuscinetti ruota	C	C	C	C	C	C	C	C	C	C
	Raggi	C	C	C	C	C	C	C	C	C	C
	Filtro aria	P	P	S	P	S	P	S	P	S	P
	Comando gas	C	C	C	C	C	C	C	C	C	C
	Impianto frenante	C	C	C	C	C	C	C	C	C	C
	Olio pompe freni	C	C	C	C	C	C	C	C	C	C
	Olio attuazione frizione	C	C	C	C	C	C	C	C	C	C
	Catena trasmissione	C	C	C	C	C	C	C	C	C	C
	Stato e pressione pneumatici	C	C	C	C	C	C	C	C	C	C
	Impianto elettrico	C	C	C	C	C	C	C	C	C	C

Legenda

C Controllo (Pulizia, regolazione, lubrificazione, sostituzione se necessario)**S** Sostituzione**R** Regolazione**P** Pulizia**T** Serraggio

4 RIEPILOGO COPPIE DI SERRAGGIO

Di seguito si riporta il riepilogo delle coppie di serraggio di tutti quei particolari soggetti a regolazione o manutenzione:

Avantreno		
	Coppia serraggio [Nm]	Frenafiletti
Perno ruota	50	
Piedini-perno ruota	10*	
Pinza freno - forcella	25	M
Piastra inferiore forcella - gambe forcella	10*	
Piastra superiore forcella - gambe forcella	10	
Perno canotto su piastra superiore forcella	10	
Cavallotto superiore manubrio	20	

Retrotreno		
	Coppia serraggio [Nm]	Frenafiletti
Perno ruota	80	
Ammortizzatore - telaio	45	
Ammortizzatore - bilanciere	45	
Bielletta - telaio	30	
Bielletta - bilanciere	45	
Bilanciere - forcellone	45	

Motore		
	Coppia serraggio [Nm]	Frenafiletti
Tappo scarico olio cambio	10	
Vite spurgo circuito raffreddamento	10	

Sovrastrutture		
	Coppia serraggio [Nm]	Grasso
Parafango anteriore	10	
Parafango posteriore	2,5	G

Fanaleria		
	Coppia serraggio [Nm]	Frenafiletti
Mascherina porta faro	1	

M Frenafiletti media resistenza

- *  **ATTENZIONE:** Il serraggio delle viti deve essere eseguito regolando la chiave dinamometrica alla coppia stabilita ed eseguendo il serraggio in maniera reiterata, fino al raggiungimento della coppia stabilita.

CAP. 5 SMONTAGGIO E RIMONTAGGIO SOVRASTRUTTURE

INDICE ARGOMENTI

Smontaggio e rimontaggio gruppo sella e parafango.....	68
--	----

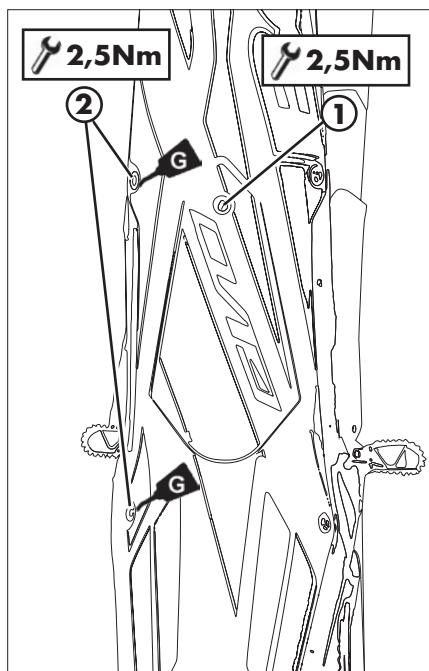

SMONTAGGIO E RIMONTAGGIO GRUPPO SELLA E PARAFANGO

Rimuovere le viti **1** e **2** (due per lato).
Rimuovere il parafango.

A termine operazione rimontare le viti **1**
e **2**.

Serrare alla coppia indicata.

CAP. 6 COSA FARE IN CASO DI EMERGENZA

INDICE ARGOMENTI

Ricerca del guasto.....	70
Indice alfabetico	71

6

RICERCA DEL GUASTO

COSA FARE IN CASO DI EMERGENZA

INCONVENIENTE	CAUSA	RIMEDIO
Il motore gira ma non si avvia	Rubinetto carburante in posizione OFF	Posizionare il rubinetto o su ON o RES
	Getti carburatore sporchi	Rivolgersi presso un'officina autorizzata BETAMOTOR
	Candela annerita o bagnata	Pulire e far asciugare la candela, eventualmente sostituirla
	Eccessiva distanza tra gli elettrodi candela	Regolare la distanza tra gli elettrodi (pag. 41)
	Difetto nel sistema di accensione	Rivolgersi presso un'officina autorizzata BETAMOTOR
La potenza erogata dal motore è insufficiente	Sfiato serbatoio ostruito	Verificare lo sfiato serbatoio
	Impianto di alimentazione sporco	Rivolgersi presso un'officina autorizzata BETAMOTOR
	Filtro aria sporco	Pulire il filtro aria
	Impianto di accensione difettoso	Rivolgersi presso un'officina autorizzata BETAMOTOR
Il motore si arresta o scoppietta	Mancanza di carburante	Portare il rubinetto carburante su RES Eseguire il rifornimento
	Scarsa tenuta sul carburatore	Verificare che il manicotto tra carburatore e motore sia integro
	Connettore o bobina di accensione laschi o ossidati	Verificare il connettore. Pulire e trattare con spray specifico
Il motore surriscalda (esce liquido/vapore dallo sfiato radiatore)	Griglia radiatore ostruita	Rimuovere e pulire la griglia (pag. 39)
	Radiatore (lato aria) ostruito	Pulire il radiatore
	Ventilazione forzata assente	Verificare che la ventola di raffreddamento funzioni correttamente
	Silenziatore in parte ostruito	Rivolgersi presso un'officina autorizzata BETAMOTOR
	Carburazione troppo magra	Rivolgersi presso un'officina autorizzata BETAMOTOR
Frenata anteriore scarsa	Pastiglie usurate	Rivolgersi presso un'officina autorizzata BETAMOTOR
	Presenza di aria o umidità nel circuito idraulico	Rivolgersi presso un'officina autorizzata BETAMOTOR
Frenata posteriore scarsa	Pastiglie usurate	Rivolgersi presso un'officina autorizzata BETAMOTOR
	Presenza di aria o umidità nel circuito idraulico	Rivolgersi presso un'officina autorizzata BETAMOTOR

INDICE ALFABETICO

Acceleratore.....	31
Ammortizzatore.....	32
Arresto motore.....	28
Avvertenze sull'uso del veicolo.....	5
Avviamento motore.....	28
Candela.....	41
Carburatore.....	42
Catena.....	57
Comando frizione.....	50
Conoscenza del veicolo.....	9
Controllo gioco sterzo.....	52
Dati identificazione veicolo.....	8
Dati tecnici.....	10
Elementi principali.....	18
Faro posteriore.....	60
Filtro aria.....	39
Freno anteriore.....	44
Freno posteriore.....	47
Frizione.....	30
Gioco comando gas.....	31
Guida sicura.....	6
Impianto elettrico.....	14
Indicatori di direzione.....	60
Istruzioni di funzionamento tachimetro digitale.....	22
Legenda simboli.....	30
Legenda simboli.....	36
Liquido raffreddamento.....	37
Lubrificanti e liquidi consigliati.....	16
Lunga inattività del veicolo.....	62
Manutenzione programmata.....	63

Olio cambio	36
Olio forcella	53
Pneumatici	56
Pulizia del veicolo	61
Regolazione Faro anteriore	34
Regolazione forcella.....	32
Regolazione posizione manubrio	31
Regolazioni sospensioni in funzione del peso pilota	34
Ricerca del guasto.....	70
Riepilogo coppie di serraggio	64
Rifornimento carburante.....	27
Rodaggio.....	26
Simbologie.....	5
Smontaggio e rimontaggio gruppo sella e parafrangente.....	68
Verifiche prima e dopo l' utilizzo.....	26