



Nuova Audi Q7 Listino

Aggiornamenti

Anno modello 2027

Inizio prevendita Q7 (23/06/2026)

NOTE:

Listino con riserva di modifiche e salvo errori

Motori - Versioni

	Potenza kW (cv)	mHEV	Business Advanced*		S line*		Identity	
			Sigla	Chiavi in mano IVA e MSS Esclusa	Sigla	Chiavi in mano IVA e MSS Esclusa	Sigla	Chiavi in mano IVA e MSS Esclusa
Audi Q7								
TDI quattro 180 kW tiptronic	180 245	mHEV +	G8BABA WK1	87.150,00 70.604,72	G8BABA WK4	96.500,00 78.268,65	G8BABA WK4 YES	115.550,00 93.883,40
TDI quattro 220 kW S tiptronic	220 299	mHEV +	G8BANA WK1	89.850,00 72.817,83	G8BANA WK4	99.200,00 80.481,77	G8BANA WK4 YES	118.250,00 96.096,52

Dotazione di serie Business Advanced	Contenuti rispetto a Business Advanced	Contenuti rispetto a S line
Cerchi in lega da 9Jx20 con design aero a 5 razze, grigio grafite con finitura lucida diamantata	Caratterizzazione Estetica S line	Look esterno nero
Proiettori anteriori LED plus e gruppi ottici posteriori a LED pro	Cerchi in lega da 10Jx21 con a 6 razze aero design, neri con finitura lucida diamantata	Cerchi Audi Sport in lega da 10Jx22 con design a 5 razze a tripode, nero con finitura lucida diamantata
Display lato passeggero	Proiettori anteriori LED Plus con funzione Matrix e Luci posteriori OLED digitali	Sedili anteriori sportivi plus
Vetri oscurati	Elementi interni microfibra Dinamica	Sedili rivestiti in pelle Nappa
Pacchetto luci ambiente plus	Sospensioni adattive ad aria Sport	Sedili anteriori ventilati con funzione massaggio
Pacchetto luci ambiente plus	Sterzo integrale	Inserti in carbonio
Chiave comfort e digital key	Volante multifunzionale in pelle a razze triple con bilancieri, appiattito nella parte superiore e inferiore	Sedili posteriori riscaldabili
Portellone vano bagagli ad apertura e chiusura elettrica	Pacchetto di assistenza per guida e parcheggio pro	Superfici riscaldate plus
Interni con sedili sportivi in combinazione pelle/pelle sintetica	Top view camera 3D surround 360°	Tetto panoramico scorrevole con trasparenza dinamica
Listelli sottoporta con inserto in alluminio, anteriori illuminati	Adaptive cruise assist plus	Sound system premium Bang & Olufsen 3D
Supporto lombare con regolazione pneumatica ai sedili anteriori	Spoiler al tetto S	Head-up display
Riscaldamento dei sedili anteriori	Interni S con sedili sportivi in combinazione pelle/pelle sintetica	Singleframe illuminato
Volante multifunzionale in pelle a razze doppie con bilancieri, appiattito nella parte superiore e inferiore		Anelli Audi illuminati al posteriore
Inserti in alluminio spazzolato opaco, scuro		Luce di proiezione nell'area delle portiere
Climatizzatore Deluxe a 3 zone		Digital Matrix
MMI experience plus con Audi Virtual Cockpit plus		OLED Digital
Phone box con funzione di ricarica induttiva		Porte automatiche
Smartphone Interface & Audi Application Store		
Pacchetto di assistenza per guida e parcheggio plus		
Top view camera		
Adaptive Cruise Assist		

I prezzi "chiavi in mano" non comprendono l'I.P.T. (Imposta Provinciale di Trascrizione) e il contributo P.F.U. (Pneumatici Fuori Uso).



Valori di potenza riferiti alla normativa WLTP 3.0

*Cavo adattatore USB-C cod. 4K0051435, della gamma Accessori Originali Audi, aggiunto in automatico ad ogni ordine vettura. Attenzione, il prezzo del cavo non è incluso nel prezzo della versione.

*Set copri valvole in alluminio cod. 80A071215, della gamma Accessori Originali Audi, aggiunto in automatico ad ogni ordine vettura. Attenzione, il prezzo del set copri valvole in alluminio non è incluso nel prezzo della versione.

*Barre porta carico cod. 4MN071151A, della gamma Accessori Originali Audi, aggiunte in automatico ad ogni ordine vettura. Attenzione, il prezzo delle barre porta carico non è incluso nel prezzo della versione.

Equipaggiamenti di serie

	Business Advanced	S line	Identity
Equipaggiamento esterno			
Caratterizzazione estetica S line - griglia Singleframe in colore nero - prese d'aria in look cromato, antracite opaco - diffusori in nero titanio opaco - inserto al diffusore in look cromato, atracite opaco		•	•
Pacchetto look nero - alloggiamenti degli specchietti retrovisori esterni in colore nero - modanature ai finestrini e inserti/attacchi scure - anelli Audi anteriori posteriori in grigio antracite - inserti neri anteriori, posteriori - inserto alle maniglie portiera nero - modanature ai terminali di scarico cromate scure - mancorrenti neri			•
Cerchi in lega da 9Jx20 con design aero a 5 razze, grigio grafite con finitura lucida diamantata con pneumatici 275/50 R20 102Y XL ^(1,2)		•	
Cerchi in lega da 10Jx21 con design aero a 6 razze a V, neri con finitura lucida diamantata, con pneumatici 265/45 R21 102Y XL ^(1,2,3)			•
Cerchi Audi Sport in lega da 10Jx22 con design a 5 razze triple, nero metallizzato con finitura lucida diamantata, con pneumatici 285/40 R22 102Y XL ^(1,2,3)			•
Kit per la riparazione pneumatici	•	•	•
Sistema di controllo pressione pneumatici	•	•	•
Pneumatici 275/50 R20 113Y XL	•		
Pneumatici 285/45 R21 113Y XL		•	
Pneumatici 285/40 R22 110Y XL			•

Equipaggiamenti di serie

	Business Advanced	S line	Identity
Cerchi/pneumatici			
Bulloni ruota antifurto	•	•	•
Luce			
Proiettori anteriori LED Plus	•	•	•
Gruppi ottici posteriori LED Pro	•		
Proiettori LED Matrix digital			•
Dispositivo di assistenza per proiettori abbaglianti ⁽⁴⁾	•		
Funzione Matrix LED		•	
Funzione Digital Matrix			•
Luci posteriori OLED digitali con indicatori di direzione dinamici posteriori ⁴		•	•
Specchietti			
Gusci degli specchietti retrovisori esterni in colore carrozzeria	•	•	
Gusci degli specchietti retrovisori esterni in colore nero			•
Specchietto interno schermabile automaticamente	•	•	•
Sistemi di chiusura			
Porte automatiche			•
Chiave comfort con sbloccaggio del bagagliaio gestito mediante sensori (senza safelock)	•	•	•
Digital key	•	•	•
Portellone vano bagagli ad apertura e chiusura elettrica	•	•	•
Sistemi per il tetto e cristalli			
Parabrezza in vetro atermico e acustico	•	•	•
Vetri laterali e lunotto atermici	•	•	•
Vetri oscurati per lunotto, cristalli delle portiere posteriori e laterali posteriori	•	•	•
Altri equipaggiamenti esterni			
Pacchetto illuminazione ambiente esterna			•
Modanature ai finestrini in look alluminio	•	•	

Equipaggiamenti di serie

	Business Advanced	S line	Identity
Altri equipaggiamenti esterni			
Mancorrenti al tetto in look alluminio	•	•	
Mancorrenti al tetto in look nero			•
Denominazione modello posteriore	•	•	•
Sedili			
Sedili anteriori sportivi	•	•	
Sedili anteriori sportivi Plus			•
Interni con sedili sportivi in combinazione pelle/pelle sintetica: parti centrali dei sedili anteriori e laterali posteriori in pelle nera; fianchetti dei sedili e appoggiatesta, in similpelle nera; cuciture in contrasto (rivestimento dei sedili posteriori abbinato ai sedili anteriori)	•		
Interni S con sedili sportivi in combinazione pelle/pelle sintetica: parti centrali dei sedili anteriori e laterali posteriori in pelle nera; fianchetti dei sedili e appoggiatesta, in similpelle nera; cuciture in contrasto (rivestimento dei sedili posteriori abbinato ai sedili anteriori)	•	•	
Interni S con sedili sportivi plus in pelle: parte centrale dei sedili anteriori e laterali posteriori e della terza fila (se ordinati) in pelle Nappa fine traforata con motivo dinamico; fianchetti dei sedili, sedile centrale posteriore, parte centrale dei poggiatesta e bracciolo centrale in pelle Nappa fine con cuciture a contrasto; lati dei poggiatesta in pelle sintetica con cuciture a contrasto; fianchetti e poggiatesta dei sedili della terza fila (se ordinati) in pelle sintetica			•
Supporto lombare con regolazione pneumatica ai sedili anteriori	•	•	
Supporto lombare, fianchetti di seduta e schienale a regolazione pneumatica per i sedili sportivi plus anteriori			•
Sedili anteriori regolabili elettricamente con funzione di memoria	•	•	•
Riscaldamento dei sedili anteriori	•	•	•
Riscaldamento dei sedili posteriori			•
Ventilazione e massaggio dei sedili anteriori			•

Equipaggiamenti di serie

	Business Advanced	S line	Identity
Sedili			
Sistema di fissaggio i-Size e ISOFIX per seggiolini lato passeggero; i-Size e Top Tether sui sedili posteriori laterali	•	•	•
Inseri			
Elementi interni superiori e inferiori con cuciture di contrasto: parte superiore del cruscotto e parte superiore delle portiere, in colore nero con cuciture a contrasto; parti laterali della consolle centrale in similpelle (colore in base alla combinazione interna scelta) con cuciture di contrasto	•		
Elementi in microfibra Dinamica nera con cuciture a contrasto su: parte superiore del cruscotto e parte superiore delle portiere, braccioli delle portiere, bracciolo centrale e rivestimenti laterali della consolle centrale		•	•
Inseri decorativi in alluminio opaco spazzolato scuro	•	•	
Inserito decorativo in carbonio			•
Cielo dell'abitacolo			
Cielo dell'abitacolo in tessuto Grigio Roccia	•		
Cielo dell'abitacolo in tessuto nero		•	•
Tetto panoramico scorrevole con trasparenza dinamica			•
Volante			
Volante sportivo multifunzionale in pelle a razze doppie, appiattito nella parte superiore e inferiore con bilancieri	•		
Volante sportivo multifunzionale in pelle a 3 razze, appiattito nella parte superiore e inferiore con bilancieri		•	•
Volante riscaldato			•
Applicazioni al volante in look cromato	•		
Applicazioni al volante in look cromato, stemma S, impugnature del volante in pelle traforata e cuciture in contrasto		•	•
Regolazione elettrica del volante	•	•	•
Climatizzazione			
Climatizzatore Deluxe a 3 zone	•	•	•
Riscaldamento superfici plus: braccioli delle portiere riscaldati, anteriori e posteriori; bracciolo centrale riscaldato, anteriore e posteriore (se ordinato)			•
Ulteriori equipaggiamenti interni			
Pacchetto luci ambiente plus	•	•	•
Prese USB con funzione di ricarica anteriori e posteriori	•	•	•
Listelli sottoporta con inserto in alluminio, anteriori illuminati	•	•	•
Pedaliera standard	•		
Pedaliera e poggia piedi in acciaio		•	•
Tappetini anteriori e posteriori neri	•	•	•
Rete divisoria	•	•	•
Infotainment			
MMI experience plus	•	•	
MMI experience plus con sound system premium Bang & Olufsen 3D			•

Equipaggiamenti di serie

	Business Advanced	S line	Identity
Infotainment			
Sistema di navigazione MMI plus con MMI touch	•	•	•
Audi Sound System	•	•	
Premium sound system Bang & Olufsen 3D			•
Interfaccia USB con maggiore capacità di ricarica			•
impianto multimediale nella parte posteriore dell'abitacolo	•	•	•
Audi Virtual Cockpit Plus	•	•	•
Display MMI lato passeggero	•	•	•
Head-up display			•
Phone box con funzione di ricarica induttiva doppia, magnetico e ventilato	•	•	•
Smartphone Interface & Audi Application Store	•	•	•
Radio DAB	•	•	•
Audi connect Navigazione & Infotainment (3 anni)	•	•	•
Audi connect Emergency call & Service call e Audi connect Remote & Control	•	•	•
Sistemi di assistenza			
Sistema di ausilio al parcheggio Plus ⁽⁴⁾	•	•	•
Park assist Plus ⁽⁴⁾	•		
Park assist pro con funzione remota ⁽⁴⁾		•	•
Top View Camera ⁽⁴⁾	•		
Top View Camera 3D e 360 ⁽⁴⁾		•	•
Adaptive Cruise Control ⁽⁴⁾	•	•	•
Adaptive Cruise assist ⁽⁴⁾	•		
Adaptive Cruise assist plus ⁽⁴⁾		•	•
Lane departure warning con emergency assist ⁽⁴⁾	•	•	•
Sistema di riconoscimento della segnaletica basato su telecamera ⁽⁴⁾	•	•	•
Assistente di sterzata e assistente di svolta	•	•	•
Sistema di assistenza alla frenata di emergenza anteriore	•		
Sistema di assistenza alla frenata di emergenza anteriore e posteriore		•	•
Front cross-traffic assist	•	•	•
Limitatore di velocità (basato su segnaletica stradale)	•	•	•
Side assist, Exit warning, Rear cross-traffic assist, Rear turn assist ⁽⁴⁾	•	•	•
Sistema di sicurezza proattiva degli occupanti: anteriore, posteriore, laterale	•	•	•

Equipaggiamenti di serie

	Business Advanced	S line	Identity
Telaio / freni			
Sospensioni standard	•		
Assetto sportivo S: Sospensioni adattive ad aria Sport		•	•
Audi drive select	•		
Audi drive select assistant		•	•
Tecnica / Sicurezza			
quattro	•	•	•
Sterzo progressivo	•		
Sterzo integrale		•	•
Airbag laterali anteriori e posteriori con sistema di airbag per la testa e airbag centrale anteriore	•	•	•
Airbag per conducente e passeggero, con disattivazione airbag del passeggero	•	•	•
Materiale pronto soccorso con triangolo di emergenza	•	•	•
Sistema di segnalazione acustica del veicolo (AVAS)	•	•	•
Dispositivo antiavviamento elettronico (immobilizer Audi)	•	•	•
Rilevatore di stanchezza ⁽⁴⁾ con monitoraggio del conducente	•	•	•
Serbatoio di carburante da 80 l	•	•	•
Note:			

• = di serie

(1) = il postmontaggio del cerchio in questione su vetture non dotate in origine dalla fabbrica di questo cerchio/pneumatico va verificato sulla base dei dati COC

(2) = I cerchi in alluminio torniti a specchio, fresati a lucido, lucidi o parzialmente lucidi non dovrebbero essere impiegati in caso di strade innevate o ghiacciate. Per motivi legati alla produzione, infatti, la superficie di questi cerchi non è protetta in modo ottimale contro la corrosione e pertanto potrebbe danneggiarsi in modo permanente a causa del sale antigelo o prodotti simili

(3) = Non è possibile il montaggio delle catene da neve







(4) = I sistemi di assistenza alla guida supportano il conducente entro i limiti del sistema. La responsabilità e l'attenzione richiesta per una guida corretta restano onere del conducente.

Optional - Esterni

	Sigla	Business Advanced	S line	Identity	Prezzo cliente	
					IVA esclusa euro	IVA inclusa euro
Design esterno						
Pacchetto look nero Oltre a PAH digitare 6FJ (senza sovrapprezzo) Non ordinabile con i colori carrozzeria F0F0	PAH	-	o	●	983,61	1.200,00
Alloggiamenti degli specchietti retrovisori esterni in carbonio	6FQ	o	o	-	778,69	950,00
		-	-	o	696,72	850,00
Pacchetto illuminazione ambiente esterna Non ordinabile con i colori carrozzeria F0F0	UD4	-	o	●	983,61	1.200,00
Senza denominazione modello posteriore	2Z0	▲	▲	▲	-	-
Verniciatura						
Colore Bianco Carrara	0Q0Q	▲	▲	▲	-	-
Colore metallizzato Bianco ghiaccio	2Y2Y	o	o	o	1.065,57	1.300,00
Colore metallizzato Nero Mythos	0E0E	o	o	o	1.065,57	1.300,00
Colore metallizzato Verde Midnight	S8S8	o	o	o	1.065,57	1.300,00
Colore metallizzato Verde Agave	5L5L	-	o	o	1.803,28	2.200,00
Colore metallizzato Blu Alopas	0T0T	o	o	o	1.803,28	2.200,00
Colore metallizzato Grigio Merapi	1H1H	o	-	-	1.065,57	1.300,00
Colore metallizzato Argento Satellite	F0F0	o	-	-	1.065,57	1.300,00
Colore metallizzato Blu Waitomo	D6D6	o	o	o	1.065,57	1.300,00
Grigio Daytona effetto perla	6Y6Y	-	o	o	1.065,57	1.300,00
Colore individualizzato Audi exclusive Vi invitiamo sempre a verificare la disponibilità dei colori ed eventuali restrizioni scrivendo all'indirizzo: audiexclusive@audi.it	Q0Q0	o	o	o	5.860,66	7.150,00

o a pagamento ● di serie ▲ fornibile senza sovrapprezzo - non fornibile

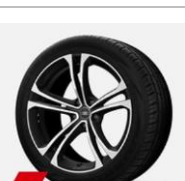
Optional - Esterni

	Sigla	Business Advanced	S line	Identity	Prezzo cliente		
					IVA esclusa euro	IVA inclusa euro	
Cerchi/pneumatici							
Cerchi in lega da 21" dal design aerodinamico a 6 razze a V, neri con finitura diamantata lucida, 10.0Jx21, ^(1,2,3) con pneumatici 285/45 R21 113Y XL		CN5	○	●	-	1.803,28	2.200,00
Cerchi in lega da 21" design a 5 razze a V, grigio grafite con finitura diamantata lucida, 10.0Jx21, ^(1,2,3) con pneumatici 285/45 R21 113Y XL		C9S	○	▲	-	1.803,28	2.200,00
Cerchi in lega da 21" design a 5 razze a tripode, grigio platino, 10.0Jx21, ^(1,2,3) con pneumatici 285/45 R21 113Y XL		C9N	○	▲	-	1.393,44	1.700,00
Cerchi in lega Audi Sport da 22" design a 5 razze a tripode, nero metallizzato con finitura diamantata lucida, 10.0Jx22, ^(1,2,3) con pneumatici 285/40 R22 110Y XL		42N	○	-	●	3.073,77	3.750,00
			-	○	●	1.311,48	1.600,00
Cerchi in lega Audi Sport da 22" design a 5 razze doppie, nero metallizzato con finitura diamantata lucida, 10.0Jx22, ^(1,2,3) con pneumatici 285/40 R22 110Y XL		66C	○	-	-	3.073,77	3.750,00
			-	○	-	1.311,48	1.600,00
			-	-	▲	0,00	0,00

○ a pagamento ● di serie ▲ fornibile senza sovrapprezzo - non fornibile





Note:

(1) = non è possibile il montaggio delle catene da neve

(2) = il postmontaggio del cerchio in questione su vetture non dotate in origine dalla fabbrica di questo cerchio/pneumatico va verificato sulla base dei dati COC

(3) = I cerchi in alluminio torniti a specchio, fresati a lucido, lucidi o parzialmente lucidi non dovrebbero essere impiegati in caso di strade innevate o ghiacciate. Per motivi legati alla produzione, infatti, la superficie di questi cerchi non è protetta in modo ottimale contro la corrosione e pertanto potrebbe danneggiarsi in modo permanente a causa del sale antiaielo o prodotti simili

Optional - Esterni

	Sigla	Business Advanced	S line	Identity	Prezzo cliente		
					IVA esclusa euro	IVA inclusa euro	
Cerchi/pneumatici							
Cerchi in lega Audi Sport da 22" design a 5 razze, grigio platino, 10.0Jx22, ^(1,2,3) con pneumatici 285/40 R22 110Y XL		54K	○	-	-	2.786,89	3.400,00
			-	○	-	1.024,59	1.250,00
			-	-	▲	0,00	0,00
Cerchi in lega Audi Sport da 23" design multirazze S, nero metallizzato con finitura diamantata lucida, 10.0Jx23, ^(1,2,3) con pneumatici HL 285/35 R23 110Y XL		58U	○	-	-	4.385,25	5.350,00
			-	○	-	2.581,97	3.150,00
			-	-	○	1.311,48	1.600,00
Cerchi in lega Audi Sport da 23" design multirazze S, nero metallizzato, 10.0Jx23, ^(1,2,3) con pneumatici HL 285/35 R23 110Y XL		CR1	○	-	-	4.262,30	5.200,00
			-	○	-	2.500,00	3.050,00
			-	-	○	1.188,52	1.450,00
Cerchi in lega Audi Sport da 23" design a 5 razze a Y, grigio platino con finitura diamantata lucida, 10.0Jx23, ^(1,2,3) con pneumatici HL 285/35 R23 110Y XL		54J	○	-	-	4.262,30	5.200,00
			-	○	-	2.500,00	3.050,00
			-	-	○	1.188,52	1.450,00

○ a pagamento ● di serie ▲ fornibile senza sovrapprezzo - non fornibile

Note:

(1) = non è possibile il montaggio delle catene da neve

(2) = il postmontaggio del cerchio in questione su vetture non dotate in origine dalla fabbrica di questo cerchio/pneumatico va verificato sulla base dei dati COC

(3) = I cerchi in alluminio torniti a specchio, fresati a lucido, lucidi o parzialmente lucidi non dovrebbero essere impiegati in caso di strade innevate o ghiacciate. Per motivi legati alla produzione, infatti, la superficie di questi cerchi non è protetta in modo ottimale contro la corrosione e pertanto potrebbe danneggiarsi in modo permanente a causa del sale anti-ghiaccio o prodotti simili

Optional - Esterni, Interni

	Sigla	Business Advanced	S line	Identity	Prezzo cliente	
					IVA esclusa euro	IVA inclusa euro
Luci						
Proiettori LED Matrix digital Oltre a 8IV digitare 8G5 (senza sovrapprezzo)	8IV	-	o	•	2.008,20	2.450,00
Firme luminose digitali	LW1	o	o	o	163,93	200,00
Lavafari	8X8	o	o	o	327,87	400,00
Tetto/Vetri						
Tetto panoramico in vetro scorrevole con trasparenza dinamica	3FV	o	o	▲	3.155,74	3.850,00
Vetri laterali anteriori acustici	VW0	o	o	o	532,79	650,00
Tendine parasole elettriche per i finestrini delle portiere posteriori	3Y7	o	o	o	573,77	700,00
Pacchetti Interni						
Interni con sedili sportivi, combinazione tessuto di alpaca/pelle						
Per S line e Identity in combinazione obbligatoria con: - 7HF o THL		o	-	-	901,64	1.100,00
Per Identity in combinazione obbligatoria con: - 5TF o 7TL o 7TM	PWA	-	o	-	532,79	650,00
		-	-	▲	0,00	0,00
Interni con sedili sportivi plus, pelle Nappa, con funzione massaggio e ventilazione Da digitare con: 4D8						
Per S line e Identity in combinazione obbligatoria con: - 7HF o 7HH o THL		o	-	▲	3.893,44	4.750,00
Per Identity in combinazione obbligatoria con: - 5TF o 7TL o 7TM	PWD	-	o	-	3.524,59	4.300,00
		-	-	▲	0,00	0,00

o a pagamento • di serie ▲ fornibile senza sovrapprezzo - non fornibile

Optional - Interni

	Sigla	Business Advanced	S line	Identity	Prezzo cliente	
					IVA esclusa euro	IVA inclusa euro
Pacchetti Interni						
Interni S con sedili sportivi plus, pelle Nappa, ventilati con funzione massaggio Da digitare con: 4D8	PWM	-	○	●	3.893,44	4.750,00
Interni S con sedili sportivi, combinazione pelle/similpelle, cuciture colorate in Rosso, Audi Sport GmbH In combinazione obbligatoria con: - PYE o PYC	YYB	-	○	-	778,69	950,00
Interni S con sedili sportivi plus, pelle Nappa, cuciture colorate in Rosso Audi Sport GmbH Per <i>S line</i> digitare con: 4D8 In combinazione obbligatoria con: - PYE o PYC (solo per S line)	YYC	-	○	-	4.672,13	5.700,00
		-	-	○	778,69	950,00

○ a pagamento ● di serie ▲ fornibile senza sovrapprezzo - non fornibile

Optional - Interni Audi exclusive

	Sigla	Business Advanced	S line	Identity	Prezzo cliente	
					IVA esclusa euro	IVA inclusa euro
Pacchetti interni Audi exclusive						
Pacchetto Design beige mandorla, Audi exclusive						
Solo con colore rivestimenti interni QX da digitare: FC1, S3G						
In combinazione obbligatoria con: - PWD o PWM - 7HF - FZ8						
	YDL/ S3G	○	○	○	3.401,64	4.150,00
Pacchetto Design Blu Baikal/oro neodimio, Audi exclusive						
Solo con colore rivestimenti interni LL da digitare: FC1, S3G						
In combinazione obbligatoria con: - PWM - 7HF - FZ8						
	YDM/ S3G	-	○	○	4.713,11	5.750,00
Cuciture colorate per la personalizzazione dei sedili sportivi, Audi exclusive						
Solo con colore rivestimenti interni QM						
In combinazione obbligatoria con: - 7HF o 7HH - 6NQ o 6NS						
	YN1/ S3G	○	○	-	3.401,64	4.150,00
Cuciture colorate per la personalizzazione dei sedili sportivi plus, Audi exclusive						
Solo con colore rivestimenti interni QM						
In combinazione obbligatoria con: - PWD (per Business Advanced) o PWM (per S line) - 7HF o 7HH - 6NQ o 6NS						
	YN2/ S3G	○	○	○	3.401,64	4.150,00
Pacchetto cuciture con cuciture in contrasto plus, Audi exclusive						
Solo con colore rivestimenti interni QM						
In combinazione obbligatoria con: - YN1 o YN2 - 6NQ o 6NS						
	YFB/ S3G	○	○	○	614,75	750,00

○ a pagamento ● di serie ▲ fornibile senza sovrapprezzo - non fornibile

Optional - Interni Audi exclusive

	Sigla	Business Advanced	S line	Identity	Prezzo cliente	
					IVA esclusa euro	IVA inclusa euro
Personalizzazione degli interni Audi exclusive						
Personalizzazione del colore dei sedili, Audi exclusive						
In combinazione obbligatoria con: - PWD o PWM						
da digitare: FC1, S3G						
	0UB/ S3G	○	○	○	4.508,20	5.500,00
Personalizzazione completa con cuciture in contrasto plus, Audi exclusive						
Solo con colore rivestimenti interni QM						
In combinazione obbligatoria con: - 0TF - 0UB - 97R - 7HH o 7HF - 6NQ o 6NS						
	YFA/ S3G	○	○	○	983,61	1.200,00
Personalizzazione colore elementi interni in microfibra Dinamica, Audi exclusive						
Per appoggiabraccia alle portiere, rivestimenti laterali della consolle centrale e bracciolo centrale						
In combinazione obbligatoria con: - 3Y7						
	7HH/ S3G	○	-	-	3.278,69	4.000,00
		-	○	○	2.786,89	3.400,00
Personalizzazione colore elementi interni in pelle, Audi exclusive						
Per appoggiabraccia alle portiere, rivestimenti laterali della consolle centrale e bracciolo centrale						
In combinazione obbligatoria con: - 3Y7						
	7HF/ S3G	○	-	-	4.713,11	5.750,00
		-	○	○	4.221,31	5.150,00
Cinture di sicurezza colorate, Audi exclusive						
	FZ8/ S3G	○	○	○	1.762,30	2.150,00
Cinture di sicurezza nere con bordo colorato, Audi exclusive						
	FZ9/ S3G	○	○	○	1.762,30	2.150,00
Tappetini Audi exclusive						
Il colore del bordo, dei bordini e delle cuciture dei tappetini può essere scelto tra quelli indicati all'interno dell'OrderTool 2.0						
Incluso in YN1, YN2, YDN, YDT						
	0TF/ S3G	○	○	○	491,80	600,00
Volanti						
Volante Nero con cucitura a contrasto, Audi exclusive						
	97R/ S3G	○	○	○	860,66	1.050,00

○ a pagamento ● di serie ▲ fornibile senza sovrapprezzo - non fornibile

Optional - Interni

	Sigla	Business Advanced	S line	Identity	Prezzo cliente	
					IVA esclusa euro	IVA inclusa euro
Elementi interni						
Elementi interni in pelle Audi Sport GmbH In combinazione obbligatoria con 3Y7	7HL	○	-	-	2.008,20	2.450,00
		-	○	○	1.516,39	1.850,00
Inserti in frassino naturale grigio vulcano alle portiere anteriori e posteriori e alla consolle centrale Per S line e Identity disponibile solo con PWD o PWA	7TL	○	○	▲	450,82	550,00
Inserti in frassino oliva naturale marrone ambra alle portiere anteriori e posteriori e alla consolle centrale Per S line e Identity disponibile solo con PWD o PWA	5TF	○	○	▲	450,82	550,00
Inserti in tiglio naturale grigio marrone alle portiere anteriori e posteriori e alla consolle centrale	7TM	○	○	▲	450,82	550,00
Inserti in carbonio a trama strutturata con accento grigio basalto alle portiere anteriori anteriori e posteriori e alla consolle centrale	5MK	-	○	●	942,62	1.150,00
Sottocielo in microfibra Dinamica Nero in combinazione obbligatoria con: - 3FV	6NS	○	-	-	1.475,41	1.800,00
		-	○	○	1.188,52	1.450,00
Sottocielo in microfibra Dinamica, colore specifico Per S line e Identity disponibile solo con PWD in combinazione obbligatoria con: - PWB (senza sovrapprezzo), PWD o PWA (con sovrapprezzo) - 3FV	6NN	○	-	-	1.475,41	1.800,00
		-	○	○	1.188,52	1.450,00
Cielo in tessuto, nero	6NQ	○	●	●	327,87	400,00

○ a pagamento ● di serie ▲ fornibile senza sovrapprezzo - non fornibile

Optional - Climatizzazione

	Sigla	Business Advanced	S line	Identity	Prezzo cliente	
					IVA esclusa euro	IVA inclusa euro
Climatizzazione						
Clima comfort 4 zone	9AE	○	○	○	655,74	800,00
Winter Package Include: - Riscaldamento del sedile anteriore e posteriore per la 2ª fila di sedili - Riscaldamento del volante - Riscaldamento per superfici plus	PYC	○	○	●	983,61	1.200,00
Winter Package Plus Include: - Riscaldamento del sedile anteriore e posteriore per la 2ª e 3ª fila di sedili - Riscaldamento del volante - Riscaldamento per superfici plus In combinazione obbligatoria con: PE6 o 5KL	PYE	○	○	-	1.352,46	1.650,00
		-	-	○	368,85	450,00
Pacchetto qualità dell'aria	2V3	○	○	○	532,79	650,00
Riscaldamento e ventilazione ausiliaria Da digitare con 7E0 (senza sovrapprezzo)	9M1	○	○	○	1.393,44	1.700,00
Ventilazione sedili anteriori Incluso in PWD, PWM, YYB, YYC, YN1, YN2, YFB.	4D3	○	○	-	901,64	1.100,00

○ a pagamento ● di serie ▲ fornibile senza sovrapprezzo - non fornibile

Optional - Comfort, Infotainment

	Sigla	Business Advanced	S line	Identity	Prezzo cliente	
					IVA esclusa euro	IVA inclusa euro
Comfort						
6 Posti (con corridoio centrale) Da digitare: PC3 (senza sovrapprezzo) o PC4 (a pagamento)	PE6	○	○	○	2.377,05	2.900,00
7 Posti Da digitare: PC3 (senza sovrapprezzo) o PC4 (a pagamento)	5KL	○	○	○	1.844,26	2.250,00
Aprigarage	VC2	○	○	○	286,89	350,00
Chiave comfort con protezione safelock e antifurto Da digitare con 7AL	4K6	○	○	○	532,79	650,00
Chiusura servoassistita delle portiere In combinazione obbligatoria con PQ2 per Business Advanced Non disponibile con PQ3 (GZ7)	GZ2	○	○	-	655,74	800,00
Infotainment						
MMI experience Plus Include: - Head-up display * - Bang & Olufsen 3D Premium Sound - Interfaccia USB con maggiore capacità di ricarica - in car office * Digitare 9VS senza sovrapprezzo o 8RT a pagamento	PYH	○	○	●	2.581,97	3.150,00
Bang & Olufsen 4D Premium Sound con altoparlanti integrati negli appoggiatesta In combinazione obbligatoria con: - PYH	8RT	○	○	○	819,67	1.000,00

○ a pagamento ● di serie ▲ fornibile senza sovrapprezzo - non fornibile

Note:

(*) I sistemi funzionano solo nei limiti di sistema e sono in grado solo di assistere il conducente. L'autista rimane responsabile del veicolo sulla strada e deve prestare l'adeguata attenzione.

Optional - Infotainment, Tecnica

	Sigla	Business Advanced	S line	Identity	Prezzo cliente	
					IVA esclusa euro	IVA inclusa euro
Infotainment						
Phone box con funzione di ricarica induttiva doppia, magnetico e ventilato, e amplificatore d'antenna Oltre a 9ZB digitare: GB1 (senza sovrapprezzo)	9ZB	o	o	o	327,87	400,00
Dashcam	QK5	o	o	o	327,87	400,00
Tecnica						
Pacchetto telaio Comfort Include: - Audi Drive Select Assistant - Sterzo Integrale - Adaptive air suspension	PY9	o	▲	▲	3.483,61	4.250,00
Pinze freno anteriori e posteriori Rosse Senza terza fila (PE6 o 5KL)	PC2	o	o	o	409,84	500,00
Pinze freno anteriori e posteriori Rosse Con terza fila (PE6 o 5KL)	PC4	o	o	o	409,84	500,00
Predisposizione gancio traino Per Business Advanced In combinazione obbligatoria PY9	1M5	o	o	o	245,90	300,00
Gancio traino * Per Business Advanced In combinazione obbligatoria PY9	1D9	o	o	o	1.352,46	1.650,00

Note:

(*) I sistemi funzionano solo nei limiti di sistema e sono in grado solo di assistere il conducente. L'autista rimane responsabile del veicolo sulla strada e deve prestare l'adeguata attenzione.

Pacchetti Tech

	Sigla	Business Advanced	S line	Identity	Prezzo Cliente	
					IVA esclusa euro	IVA inclusa euro
Pacchetti Tech						
Tech pack PLUS						
Include: - Luci posteriori OLED digitali con indicatori di direzione dinamici posteriori - Matrix LED - Adaptive cruise assist plus - Pacchetto di assistenza per guida pro ⁴ - Top view camera 3D surround 360° - Park assist pro con funzionalità remote ⁴ - Sistema di assistenza alla frenata di emergenza anteriore e posteriore ⁴	PQ2	○	●	-	2.868,85	3.500,00
Tech pack PRO						
Include: - Luci posteriori OLED digitali con indicatori di direzione dinamici posteriori - Matrix LED digital - Porte automatiche - Adaptive cruise assist plus - Pacchetto di assistenza per guida pro ⁴ - Top view camera 3D surround 360° - Park assist pro con funzionalità remote ⁴ - Sistema di assistenza alla frenata di emergenza anteriore e posteriore ⁴	PQ3	○	-	●	5.573,77	6.800,00
		-	○	●	2.704,92	3.300,00
Note:						

○ a pagamento ● di serie ▲ fornibile senza sovrapprezzo - non fornibile

(4) = I sistemi di assistenza alla guida supportano il conducente entro i limiti del sistema. La responsabilità e l'attenzione richiesta per una guida corretta restano onere del conducente.

Combinazione colori e tappezzeria

Audi Q7																					
Colori rivestimenti interni																					
Tipologia sedile	Sedili sportivi									Sedili sportivi plus											
	PWB ⁽¹⁾			+ YN1	PWA	PWL ⁽²⁾		+ YN1	YYB	PWD			+ YN2	+ YDL	+ OUB	PWM ⁽³⁾		+ YN2	+ YDL	+ YDM	+ OUB
Codice pacchetto interni	JV	KS	JX	QM	KX	GX	QM	AR	KS	JX	JV	QM	QX	QM	GX	OF	QM	QX	LL	QM	AR
Codice colore interni	JV	KS	JX	QM	KX	GX	QM	AR	KS	JX	JV	QM	QX	QM	GX	OF	QM	QX	LL	QM	AR
Rivestimenti	Pelle/Similpelle	Pelle/Similpelle	Pelle/Similpelle	Pelle/Similpelle	Tessuto di Alpaca/pelle	Pelle/Similpelle	Pelle/Similpelle	Pelle/Similpelle	Pelle Nappa	Pelle Nappa	Pelle Nappa	Pelle Nappa	Pelle Nappa	Pelle Nappa	Pelle Nappa	Pelle Nappa	Pelle Nappa	Pelle Nappa	Pelle Nappa	Pelle Nappa	Pelle Nappa
Sedile (parte centrale)	Nero	Beige pietra	Marrone tamarindo	Nero	Beige naturale	Nero	Nero	Nero	Beige pietra	Marrone tamarindo	Nero	Nero	Mandorla Beige	Exclusive	Nero	Argento pastello	Nero	Mandorla Beige	Blu Baikal	Exclusive	Nero
Sedile (fianchetti)	Nero	Beige pietra	Marrone tamarindo	Nero	Beige pietra	Nero	Nero	Nero	Beige pietra	Marrone tamarindo	Nero	Nero	Mandorla Beige	Exclusive	Nero	Argento pastello	Nero	Mandorla Beige	Blu Baikal	Exclusive	Nero
Cuciture	Grigio acciaio	Marrone	Nero	Exclusive	Marrone	Grigio Acciaio	Exclusive	Rosso Express	Marrone	Nero	Grigio acciaio	Exclusive	Beige	Exclusive	Grigio Acciaio	Madreperla	Exclusive	Beige	Marrone Tamarindo	Exclusive	Rosso Express
Elementi interni superiori e inferiori : elementi decorativi nel cruscotto e nelle portiere, console centrale e appoggiatesta alle portiere	Nero	Nero Beige Pietra	Nero Marrone tamarindo	Nero	Nero Beige Naturale	Nero	Nero	Nero	Nero Beige Pietra	Nero Marrone tamarindo	Nero	Nero	nero Beige pietra	Nero	Nero	Nero	Nero	nero Beige pietra	Blu Baikal	Nero	Nero
Moquette/Tappeti	Nero	Beige pietra	Nero	Nero	Nero	Nero	Nero	Nero	Beige pietra	Nero	Nero	Nero	Beige pietra	Nero	Nero	Nero	Nero	Beige pietra	Nero	Nero	Nero
Cielo	Grigio selce	Grigio selce	Grigio selce	Nero	Grigio selce	Nero	Nero	Nero	Grigio selce	Grigio selce	Grigio selce	Nero	Nero	Nero	Nero	Nero	Nero	Nero	Nero	Nero	Nero

NOTE:

* Colore del sedile in base alla descrizione del pacchetto Audi exclusive selezionato

1 di serie per Business Advanced 2 di serie per S line 3 di serie per Identity

Combinazione colori e tappezzeria

Audi Q7		
Colori carrozzeria		
Sigla	Codice assistenza #	Descrizione
DQQQ	CSA	Bianco Carrara
con sovrapprezzo:		
ZYZY	S9R	Bianco Ghiaccio metallizzato
0E0E	Y9T	Nero Mythos metallizzato
S8S8	X6F	Verde Midnight metallizzato
SLSL	M6G	Verde Agave metallizzato **
0T0T	R5H	Blu Alopias metallizzato
1H1H	M7B	Grigio Merapi metallizzato *
F0F0	M7P	Argento Satellite metallizzato *
D6D6	J5L	Blu Waitomo metallizzato
6Y6Y	Z7S	Grigio Daytona perla **

NOTE:

Da utilizzare esclusivamente per lavori di carrozzeria * Solo per Business Advanced ** non per Business Advanced

Optional - Extended Warranty, Premium Care

	Sigla	tutte le versioni	Prezzo cliente	
			IVA esclusa euro	IVA inclusa euro
Audi Extended Warranty				
Audi Extended Warranty: 1 anno, fino a 30.000 km	EA1	○	163,93	200,00
Audi Extended Warranty: 1 anno, fino a 60.000 km	EA2	○	229,51	280,00
Audi Extended Warranty: 1 anno, fino a 90.000 km	EA3	○	323,77	395,00
Audi Extended Warranty: 1 anno, fino a 120.000 km	EB4	○	401,64	490,00
Audi Extended Warranty: 1 anno, fino a 150.000 km	EB3	○	495,90	605,00
Audi Extended Warranty: 2 anni, fino a 40.000 km	EA4	○	377,05	460,00
Audi Extended Warranty: 2 anni, fino a 80.000 km	EA5	○	577,87	705,00
Audi Extended Warranty: 2 anni, fino a 120.000 km	EA6	○	860,66	1.050,00
Audi Extended Warranty: 3 anni, fino a 50.000 km	EA7	○	659,84	805,00
Audi Extended Warranty: 3 anni, fino a 100.000 km	EA8	○	1.155,74	1.410,00
Audi Extended Warranty: 3 anni, fino a 150.000 km	EA9	○	1.745,90	2.130,00
Audi Premium Care - motorizzazioni diesel				
Audi Premium Care: 2 anni, 30.000 km	EW1	○	606,56	740,00
Audi Premium Care: 3 anni, 60.000 km	EW2	○	1.131,15	1.380,00
Audi Premium Care: 4 anni, 80.000 km	EW4	○	1.303,28	1.590,00
Audi Premium Care: 5 anni, 100.000 km	EW5	○	1.844,26	2.250,00
Audi Premium Care: 5 anni, 120.000 km	EW8	○	2.385,25	2.910,00
Note:				
○ a pagamento ● di serie ▲ fornibile senza sovrapprezzo - non fornibile				

Accessori Originali Audi

	Sigla	tutte le versioni	IVA esclusa euro	IVA inclusa euro
Audi Q7				
Barre portacarico nere	4MN071151A	○	356,56	435,00
Box per il tetto 250 l - nero brillante	4K0071200 Y9B	○	590,49	720,00
Box per il tetto 310 l - nero brillante	4K1071200 Y9B	○	628,69	767,00
Box per il tetto 430 l - nero brillante	4K2071200 Y9B	○	813,61	993,00
Box per il tetto 510 l - nero brillante	4KE071200 Y9B	○	1.062,30	1.296,00
Box pieghevole per vano bagagli	8U0061109	○	49,18	60,00
Cavo adattatore USB-C	4K0051435	○	23,46	29,00
Coprivalvole con logo Audi	80A071215	○	21,78	27,00
Dashcam frontale e posteriore	4K0063511A	○	464,75	567,00
Gancio traino orientabile	4MN092157	○	1.287,70	1.571,00
Giubbotto di protezione ad alta visibilità	8X0093056A	○	6,70	8,00
Guscio bagagliaio - vettura a 5 posti	4MN061180	○	163,11	199,00
Guscio bagagliaio - vettura a 6 posti	4MN061182	○	135,25	165,00
Luci di accesso a LED (anelli Audi)	4G0052133G	○	129,79	158,00
Portabici da tetto	80A071128	○	177,05	216,00
Portasci - portasnoboard. Fino a 4 paia di sci / 2 snowboard	4M0071129	○	188,52	230,00
Protezione del bordo di carico	4MN061197	○	36,07	44,00
Tappetini 4 stagioni anteriori - colore nero	4MN061501	○	72,95	89,00
Tappetini 4 stagioni posteriori - colore nero	4MN061511	○	59,84	73,00
Tappetini 4 stagioni posteriori - colore nero - vettura a 6 posti	4MN061512	○	68,03	83,00
Tappetini 4 stagioni posteriori - colore nero - vettura a 7 posti	4MN061512A	○	68,03	83,00

○ a pagamento - non fornibile

NOTE:

Tutti gli accessori sono ordinabili a magazzino ricambi. I prezzi si intendono esclusa installazione. Verificare sempre la compatibilità dell'accessorio con l'allestimento della vettura. I prezzi indicati fanno riferimento alla data di validità del presente listino. Verificare l'importo esatto a sistema al momento dell'ordine.

Dati tecnici e misure

Audi Q7

	TDI quattro 180 kW tiptronic	TDI quattro 220 kW S tronic
	G8BABA	G8BANA
Cilindrata cmc	2.967	2.967
Cilindri	6	6
Potenza massima kW/CV a giri/min.	180/245 a 3500 - 4750	220/299 a 3500 - 3750
Coppia massima Nm a giri/min.	500 a 1500 - 3250	630 a 1750 - 3000
Trazione	quattro	quattro
Cambio	tiptronic	tiptronic
Cerchi	9Jx20	9Jx20
Pneumatici	275/50 R20 113Y XL	275/50 R20 113Y XL
Capacità serbatoio carburante l.	80	80
Volume vano bagagli l.	806	806
Massa a vuoto¹ kg	2455	2455
Massa rimorchiabile ammessa kg. frenata c. pendenza 12%²	2800	2800
Velocità massima km/h	222	235
Accelerazione da 0 a 100 km/h s.	7,2	6
Normativa antinquinamento	EU 6 eb	EU 6 eb
Consumo minimo/massimo di carburante l/100 km**		
ciclo di prova combinato (WLTP)	7,1 - 7,8	7,2 - 8
Emissioni min/max di CO2 (g/km)**		
ciclo di prova combinato (WLTP)	186 - 205	188 - 209

NOTE:¹ Valori di consumo ed emissioni secondo regolamento UE 2017/1.151

* = Massa a vuoto con conducente (75 kg)

** = I valori indicativi relativi al consumo di energia ed alle emissioni di CO₂ dei modelli di veicoli sono stati rilevati dal Costruttore in base alla normativa vigente secondo il ciclo WLTP. Eventuali equipaggiamenti aggiuntivi possono modificare i predetti valori. Oltre al rendimento del motore, anche lo stile di guida ed altri fattori non tecnici incidono sul consumo di energia e sulle emissioni di CO₂ (biossido di carbonio è il gas ad effetto serra principalmente responsabile del riscaldamento terrestre) di un veicolo. Per ulteriori informazioni sui predetti dati, vi invitiamo a rivolgervi alle Concessionarie AUDI presso le quali è disponibile gratuitamente la guida relativa al risparmio di carburante e alle emissioni di CO₂, che riporta i dati inerenti a tutti i nuovi modelli di veicoli. I dati sui valori sono periodicamente aggiornati in conformità all'Allegato 3 del DPR 84/2003.

Dati tecnici e misure

Validità: 23/06/2026

Audi Q7

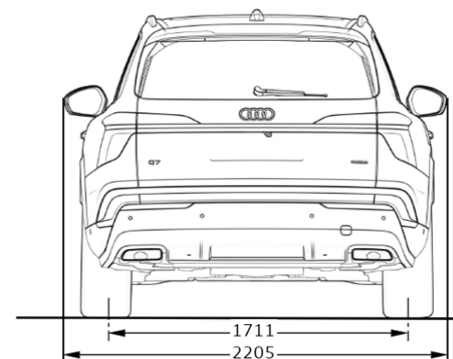
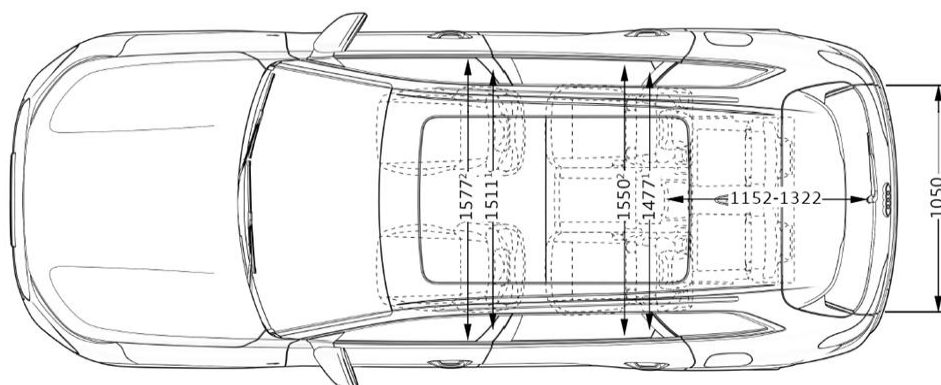
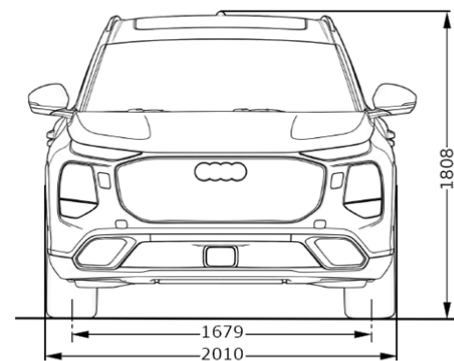
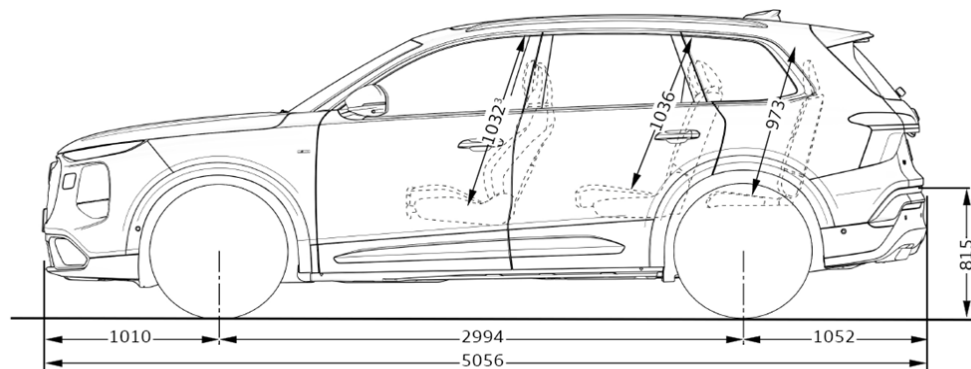

Misure in millimetri (indicazione delle dimensioni con massa a vuoto)

¹ Larghezza al livello delle spalle ² Larghezza al livello dei gomiti ³ Spazio massimo per la testa

Glossario

Design esterno		
Caratterizzazione estetica S line	<p>Il pacchetto esterno nero include:</p> <ul style="list-style-type: none">- paraurti S line- griglia del radiatore dal design geometrico distintivo- Logo S line sui parafranghi- Spoiler al tetto S- Diffusore dal design sportivo- Luce di proiezione per il lunotto posteriore	PY2
Pacchetto look nero	<p>Il pacchetto esterno nero include:</p> <ul style="list-style-type: none">- alloggiamenti degli specchietti retrovisori esterni in colore nero- modanature ai finestrini e inserti/attacchi scure- anelli Audi anteriori posteriori in grigio antracite- modanature ai terminali di scarico cromate scure- mancorrenti neri	PAH
Pacchetto illuminazione ambiente esterna	<p>Un'illuminazione distintiva per il Singleframe e gli anelli Audi posteriori, completata dalla luce di proiezione nell'area delle portiere.</p> <p>Il pacchetto illuminazione ambientale esterna include:</p> <ul style="list-style-type: none">· Singleframe illuminato· anelli Audi illuminati al posteriore· luce di proiezione nell'area delle portiere	UD4

Glossario

Luce		
Proiettori anteriori LED Plus	<p>Comprendono le seguenti funzioni:</p> <ul style="list-style-type: none"> - luci diurne digitali - anabbaglianti - abbaglianti - luci di posizione - indicatori di direzioni - luci di svolta (illuminazione laterale) - all-weather lights - funzionalità ottimizzata per la guida autostradale - luci di manovra (illumina l'area di manovra laterale anteriore durante la retromarcia) - controllo automatico dinamico della profondità dei fari - luce di intersezione (integra l'illuminazione laterale agli incroci) 	81Y
Gruppi ottici posteriori LED Pro	<p>Comprendono le seguenti funzioni:</p> <ul style="list-style-type: none"> - indicatori dinamici - luci freno - luci posteriori - luci targa posteriori - luci di retromarcia - fascia luminosa illuminata - sequenza luminosa dinamica coming home/leaving home (da fermo) 	8VP
Proiettori LED Matrix digital	<p>Oltre a funzioni quali luce per tutte le condizioni atmosferiche, luce per gli incroci e indicatori di direzione dinamici, i proiettori Digital Matrix LED includono:</p> <ul style="list-style-type: none"> · luce di corsia con luce di orientamento e visualizzazione degli indicatori di direzione (supporto al mantenimento della posizione al centro della corsia e visualizzazione aggiuntiva degli indicatori in autostrada) · luce di orientamento (supporto al mantenimento della posizione al centro della corsia sulle strade extraurbane) · visualizzazione dell'avviso di superamento involontario della corsia · visualizzazione del Side Assist integrata nel fascio luminoso laterale · luce di segnalazione per pedoni presenti sulla carreggiata · informazioni sul traffico avanzate (proiezione dell'avviso di rischio ghiaccio) · abbaglianti ad alta risoluzione antiabbagliamento <p>In combinazione con i fanali posteriori Digital OLED² è disponibile l'indicatore di direzione avanzato. Sincronizzato con gli indicatori di direzione dinamici anteriori e posteriori, proietta a terra un segnale luminoso stilizzato durante le ore notturne. Questa funzione può avvisare tempestivamente ciclisti e pedoni di un cambio di corsia o di una svolta imminente, contribuendo ad aumentare la sicurezza.</p>	81V/8G5
Dispositivo di assistenza per proiettori abbaglianti	<p>Il dispositivo riconosce entro i limiti del sistema la presenza dei fari di vetture provenienti in senso contrario, delle luci posteriori delle vetture che precedono e le sorgenti luminose dei centri abitati. A seconda della situazione del traffico, il sistema accende e spegne gli abbaglianti automaticamente nei casi necessari, migliorando la visibilità del conducente, garantendo maggiore comfort e una guida più rilassata.</p>	8G1
Funzione Matrix LED	<p>Quando il sistema di telecamere rileva altri veicoli, vengono oscurate selettivamente solo le aree interessate, mentre tutti gli altri segmenti degli abbaglianti rimangono attivi. In questo modo la carreggiata viene illuminata in modo significativamente più efficace rispetto ai tradizionali proiettori LED, aumentando comfort e sicurezza durante la guida notturna.</p>	8G4
Firme luminose digitali	<p>Sono disponibili cinque firme luminose digitali aggiuntive:</p> <ul style="list-style-type: none"> · anteriori, come firma luminosa delle luci diurne · posteriori, come firma luminosa dei fanali posteriori (solo in combinazione con i fanali posteriori Digital OLED) 	LW1
Lavafari	<p>Con acqua ad alta pressione, per un'eccellente illuminazione e una migliore visibilità.</p>	8X8

Glossario

Tetto/Vetri		
Tetto panoramico in vetro scorrevole con trasparenza dinamica	<p>Il tetto è composto da nove segmenti che possono essere impostati singolarmente in modalità trasparente o opaca. Il comando avviene tramite il pulsante integrato nel modulo tetto oppure tramite il display MMI touch. Il conducente può selezionare una configurazione preimpostata oppure gestire i nove segmenti come una "tenda digitale". A veicolo parcheggiato, il tetto passa automaticamente alla modalità opaca per impedire la visione dell'abitacolo dall'esterno (modalità privacy). Al successivo avviamento del veicolo viene ripristinata l'ultima impostazione selezionata. Quando è aperto, il tetto panoramico contribuisce anche a creare un clima interno più fresco. Un deflettore antivento integrato riduce i fucili aerodinamici durante l'apertura.</p>	3FV
Altri equipaggiamenti esterni		
Sistema di controllo pressione pneumatici	<p>Durante il viaggio, i sensori di pressione degli pneumatici monitorano la pressione dell'aria impostata per le ruote. Se c'è una perdita di pressione in una o più ruote, il conducente viene avvisato visivamente e acusticamente nell'Audi virtual cockpit plus e sul MMI.</p>	7K3
Sistemi di chiusura		
Chiave comfort (senza safelock)	<p>Il veicolo può essere aperto azionando una delle maniglie delle porte. È sufficiente avere la chiave con sé, senza estrarla o utilizzarla attivamente. La funzione è disponibile su tutte le porte. Per bloccare il veicolo dall'esterno è sufficiente toccare uno dei sensori integrati nelle maniglie delle porte. Il portellone del vano bagagli può essere aperto comodamente tramite il pulsante dedicato sulla chiave comfort, il comando nella porta del conducente, il pulsante integrato nel portellone oppure mediante un movimento del piede sotto la parte posteriore del veicolo. La posizione corretta per il gesto è indicata da una luce di proiezione. La chiusura del portellone può essere effettuata tramite il pulsante sulla chiave, il comando nella porta del conducente, il pulsante sul portellone oppure con il medesimo movimento del piede nella parte posteriore del veicolo. Anche l'autorizzazione all'avviamento è gestita senza l'utilizzo attivo della chiave. È sufficiente che la chiave comfort si trovi all'interno del veicolo. L'accensione e lo spegnimento del veicolo avvengono tramite il pulsante Start/Stop sulla console centrale.</p>	4K5

Glossario

Sistemi di chiusura		
Chiave comfort con protezione safelock e antifurto	<p>Il veicolo può essere aperto azionando una delle maniglie delle porte. È sufficiente avere la chiave con sé, senza estrarla o utilizzarla attivamente. La funzione è disponibile su tutte le porte. Per bloccare il veicolo dall'esterno è sufficiente toccare uno dei sensori integrati nelle maniglie delle porte. Il portellone del vano bagagli può essere aperto comodamente tramite il pulsante dedicato sulla chiave comfort, il comando nella porta del conducente, il pulsante integrato nel portellone oppure mediante un movimento del piede sotto la parte posteriore del veicolo. La posizione corretta per il gesto è indicata da una luce di proiezione. La chiusura del portellone può essere effettuata tramite il pulsante sulla chiave, il comando nella porta del conducente, il pulsante sul portellone oppure con il medesimo movimento del piede nella parte posteriore del veicolo. Anche l'autorizzazione all'avviamento è gestita senza l'utilizzo attivo della chiave. È sufficiente che la chiave comfort si trovi all'interno del veicolo. L'accensione e lo spegnimento del veicolo avvengono tramite il pulsante Start/Stop sulla console centrale.</p> <p>Il veicolo, inoltre, viene sbloccato non appena una persona con la chiave si avvicina alla vettura. Si blocca automaticamente non appena la persona scende dal veicolo. La funzione può essere disattivata tramite l'MMI.</p> <p>Protezione di sicurezza (safelock) per impedire l'apertura delle portiere dall'interno quando la vettura viene chiusa con la</p>	4K6
Antifurto	<p>Per la protezione delle portiere, del cofano motore, del portellone vano bagagli e dell'abitacolo; include inoltre:</p> <ul style="list-style-type: none"> - monitoraggio interno a ultrasuoni, disattivabile - la protezione antirimozione tramite sensore di inclinazione - avvisatore acustico con back-up batteria in caso di manomissione del cablaggio 	7AL
Digital key	<p>Bloccaggio, sbloccaggio e autorizzazione all'avviamento tramite iPhone¹, dispositivo Android¹, Apple Watch¹ o smartwatch compatibile¹. Per il funzionamento tramite Bluetooth, smartphone¹ o smartwatch¹ devono essere accesi e con connessione Bluetooth attiva. In alternativa, la chiave digitale può essere utilizzata tramite tecnologia NFC, ad esempio quando lo smartphone necessita di ricarica. In questo caso è sufficiente avvicinare lo smartphone¹ o lo smartwatch¹ alla maniglia della porta del conducente per bloccare o sbloccare il veicolo. Per avviare il veicolo, lo smartphone¹ spento può essere posizionato nel vano porta telefono con funzione di ricarica induttiva. La chiave digitale offre:</p> <ul style="list-style-type: none"> · fino a 5 chiavi digitali del veicolo, condivisibili facilmente con altre 4 persone tramite il Wallet dello smartphone¹ · ogni chiave digitale può essere utilizzata su almeno 2 dispositivi mobili compatibili¹ · una key card con tecnologia NFC per una rapida condivisione con terze persone, ad esempio per il valet parking o per l'officina di assistenza. <p>Per utilizzare il servizio è necessario un account myAudi² attivato e verificato per l'utente principale del veicolo. L'app myAudi³, necessaria per l'emissione e la gestione delle chiavi digitali, è disponibile gratuitamente.</p> <p>Una volta configurata, la chiave digitale viene memorizzata sullo smartphone¹ e rilevata dal veicolo tramite tecnologia Ultra Wideband (UWB) e Bluetooth Low Energy (BLE).</p> <p>Disponibile esclusivamente in combinazione con il vano porta telefono con funzione di ricarica induttiva e con la chiave comfort.</p> <p>Attenzione: La chiave digitale si basa su servizi forniti da terze parti. La disponibilità permanente del servizio non può essere garantita ed è soggetta alla responsabilità dei rispettivi fornitori. Si applicano i Termini e Condizioni relativi ai prodotti e servizi Audi connect.</p> <p>¹ Per informazioni sui dispositivi compatibili, rivolgersi al proprio Partner Audi. ² Richiede la verifica dell'account myAudi da parte del Partner Audi o del servizio di assistenza e la preventiva installazione dell'app myAudi sullo smartphone. ³ In base alla disponibilità del mercato. La compatibilità aggiornata dei sistemi operativi iOS e Android è consultabile nella descrizione dell'app myAudi nei rispettivi store. È inoltre richiesta la registrazione preventiva su myAudi.</p>	2F1

Glossario

Sistemi di chiusura		
Portellone vano bagagli ad apertura e chiusura elettrica	Apertura tramite il tasto nella chiave, il tasto nella portiera del conducente o il tasto soft-touch nel passamano del portellone vano bagagli; il portellone vano bagagli può essere aperto mediante un movimento del piede sotto la parte posteriore del veicolo. Una luce di proiezione a terra aiuta a individuare correttamente la zona in cui effettuare il gesto. Chiusura tramite il tasto sul lato interno del portellone vano bagagli, il tasto nella portiera del conducente o il tasto nella chiave di accensione oppure con il movimento del piede al di sotto del paraurti posteriore; inclusa servochiusura e angolo di apertura programmabile del portellone vano bagagli	4E6
Sedili		
Sedili anteriori sportivi	Progettati per una guida dinamica, i sedili sportivi anteriori si distinguono per la loro forma ergonomica e il supporto ottimizzato. I sedili sportivi anteriori includono: <ul style="list-style-type: none"> · regolazione elettrica di altezza, lunghezza e profondità della seduta, nonché dell'inclinazione di seduta e schienale · poggiatesta regolabile manualmente · tasche portaoggetti sul retro dei sedili anteriori 	Q1D
Sedili rivestiti in pelle/similpelle	Combina pelle di alta qualità e pelle sintetica. La combinazione pelle/pelle sintetica include: <ul style="list-style-type: none"> · parti centrali dei sedili e poggiatesta in pelle · fianchetti dei sedili e lati dei poggiatesta in pelle sintetica con cuciture a contrasto Per interni S con sedili sportivi, con logo S sugli schienali dei sedili anteriori.	N1F
Sedili anteriori sportivi Plus	Carattere sportivo, design distintivo e poggiatesta integrato con logo S. I sedili sportivi plus anteriori si distinguono per dettagli esclusivi come l'elemento luminoso integrato nella zona delle spalle. I sedili sportivi plus anteriori includono: <ul style="list-style-type: none"> · regolazione elettrica di lunghezza, altezza e profondità della seduta, nonché dell'inclinazione di seduta e schienale · poggiatesta regolabile manualmente · tasche portaoggetti sul retro dei sedili anteriori · elemento luminoso integrato nella zona delle spalle 	Q4Q
Sedili rivestiti in pelle Nappa	Eleganza esclusiva per l'abitacolo grazie alla pregiata pelle Nappa fine. La pelle Nappa fine include: <ul style="list-style-type: none"> · parte centrale dei sedili anteriori, dei sedili laterali della seconda fila e dei sedili della terza fila (se ordinati) in pelle Nappa fine traforata con motivo dinamico · fianchetti dei sedili, sedile centrale posteriore, parte centrale dei poggiatesta e bracciolo centrale in pelle Nappa fine con cuciture a contrasto · lati dei poggiatesta in pelle sintetica con cuciture a contrasto · fianchetti e poggiatesta dei sedili della terza fila (se ordinati) in pelle sintetica Per i sedili sportivi plus con interni S, con logo S sugli schienali dei sedili anteriori.	N3Q

Glossario

Sedili		
Ventilazione e funzione massaggio per i sedili anteriori	<p>Maggiore comfort nei lunghi viaggi grazie a un piacevole microclima per conducente e passeggero anteriore. Include funzione massaggio per schiena e cosce. La ventilazione attiva regola il flusso d'aria attraverso la parte centrale della seduta e dello schienale dei sedili anteriori. Apposite ventole aspirano l'aria attraverso il rivestimento della seduta e dello schienale, contribuendo a mantenere una temperatura piacevole anche nelle giornate più calde. L'intensità della ventilazione può essere regolata su tre livelli tramite il display MMI touch inferiore. Il riscaldamento automatico dei sedili contribuisce inoltre a evitare una sensazione di freddo. La funzione di bilanciamento della ventilazione consente di regolare separatamente l'intensità della ventilazione di seduta e schienale tramite il sistema MMI.</p> <p>La funzione massaggio anteriore offre un massaggio dedicato alla schiena e alle cosce dei sedili anteriori. L'attivazione e la disattivazione avvengono tramite il pulsante dedicato oppure tramite il sistema MMI. Sono disponibili cinque programmi di massaggio, tre livelli di intensità e la possibilità di selezionare specifiche aree del corpo:</p> <ul style="list-style-type: none"> · parte superiore della schiena · parte inferiore della schiena · cosce <p>Programmi di massaggio disponibili</p> <ul style="list-style-type: none"> · Relax · Attivazione · Stretching · Equilibrio · Mobilizzazione 	4D8
Pacchetti Interni		
Interni con sedili sportivi, combinazione tessuto di alpaca/pelle	<p>Il pacchetto Interni con sedili sportivi in combinazione tessuto Alpaca/pelle include i seguenti equipaggiamenti aggiuntivi rispetto alla dotazione di serie:</p> <ul style="list-style-type: none"> · sedili sportivi anteriori · rivestimento in combinazione tessuto Alpaca/pelle · ventilazione dei sedili anteriori · predisposizione per entertainment e trasporto · sedili sportivi in combinazione tessuto Alpaca/pelle · elementi interni in pelle sintetica · volante in pelle a doppie razze con multifunzione e bilancieri al volante 	PWA
Interni con sedili sportivi in combinazione pelle/pelle sintetica	<p>Il pacchetto Interni con sedili sportivi in combinazione pelle/pelle sintetica include i seguenti equipaggiamenti aggiuntivi rispetto alla dotazione di serie:</p> <ul style="list-style-type: none"> · sedili sportivi anteriori · sedili sportivi in combinazione pelle/pelle sintetica · elementi interni in pelle sintetica · volante in pelle a doppie razze con multifunzione e bilancieri al volante · predisposizione per entertainment e trasporto 	PWB serie per Business

Glossario

Pacchetti Interni		
Interni con sedili sportivi plus, pelle Nappa, con funzione massaggio e ventilazione	<p>Il pacchetto Interni con sedili sportivi plus in pell include i seguenti equipaggiamenti aggiuntivi rispetto alla dotazione di serie:</p> <ul style="list-style-type: none"> · sedili sportivi plus anteriori · pelle Nappa fine · supporto lombare e fianchetti di seduta e schienale a regolazione pneumatica per i sedili anteriori · predisposizione per entertainment e trasporto <p>In aggiunta alla dotazione di serie sono inclusi:</p> <ul style="list-style-type: none"> · ventilazione e funzione massaggio per i sedili anteriori 	PWD
Interni S con sedili sportivi in combinazione pelle/pelle sintetica	<p>Il pacchetto Interni S con sedili sportivi in combinazione pelle/pelle sintetica include i seguenti equipaggiamenti aggiuntivi rispetto alla dotazione di serie:</p> <ul style="list-style-type: none"> · sedili sportivi anteriori · volante sportivo in pelle a 3 razze, appiattito nella parte superiore e inferiore, con multifunzione e bilancieri al volante · elementi al volante in look cromato, logo S, impugnature in pelle traforata e cuciture a contrasto · pedaliera e poggiatesta in acciaio inox · predisposizione per entertainment e trasporto <p>In aggiunta alla dotazione di serie sono inclusi:</p> <ul style="list-style-type: none"> · cielo abitacolo in tessuto nero · elementi interni in microfibra Dinamica <p>Gli elementi interni in microfibra Dinamica comprendono superfici in microfibra Dinamica nera con cuciture a contrasto su:</p> <ul style="list-style-type: none"> · parte superiore della plancia e inserti delle porte · braccioli delle porte · bracciolo centrale · rivestimenti laterali della console centrale 	PWL serie per S line
Interni S con sedili sportivi plus, pelle Nappa, ventilati con funzione massaggio	<p>Il pacchetto Interni S con sedili sportivi plus in pelle include i seguenti equipaggiamenti aggiuntivi rispetto alla dotazione di serie:</p> <ul style="list-style-type: none"> · sedili sportivi plus anteriori · pelle Nappa fine · volante sportivo in pelle a 3 razze, appiattito nella parte superiore e inferiore, con multifunzione e bilancieri al volante · supporto lombare e fianchetti di seduta e schienale a regolazione pneumatica per i sedili anteriori · elementi al volante in look cromato, logo S, impugnature in pelle traforata e cuciture a contrasto · pedaliera e poggiatesta in acciaio inox · predisposizione per entertainment e trasporto <p>In aggiunta alla dotazione di serie sono inclusi:</p> <ul style="list-style-type: none"> · ventilazione e funzione massaggio per i sedili anteriori · elementi interni in microfibra Dinamica 	PWM serie per Identity

Glossario

Pacchetti Interni		
Interni S con sedili sportivi, combinazione pelle/similpelle, cuciture colorate in Rosso, Audi Sport GmbH	<p>Il pacchetto interni S con sedili sportivi in combinazione pelle/pelle artificiale e cuciture colorate in rosso, Audi Sport GmbH include cuciture a contrasto in rosso express su:</p> <ul style="list-style-type: none"> - rivestimenti dei sedili sportivi in combinazione pelle/similpelle - volante sportivo in pelle a 3 razze, appiattito sopra e sotto, con multifunzione e paddle - elementi interni in microfibra Dinamica¹ oppure elementi interni in pelle, Audi Sport GmbH² (se ordinati) <p>oltre a:</p> <ul style="list-style-type: none"> - cinture di sicurezza nere con bordi rossi (sedili anteriori, sedili posteriori laterali e anche per i sedili della 3^a fila² se ordinati) - tappetini neri con bordatura e cuciture a contrasto in rosso express <p>Il pacchetto include inoltre:</p> <ul style="list-style-type: none"> - finiture volante effetto cromato, emblema S, impugnature in pelle traforata e cuciture a contrasto - pedaliera in acciaio inox - cielo abitacolo in tessuto nero - elementi interni in microfibra Dinamica¹ che comprendono componenti in microfibra Dinamica¹ nera con cuciture a contrasto sulla parte superiore del cruscotto e modanature delle porte, braccioli alle portiere, bracciolo centrale e rivestimenti laterali della consolle centrale. <p>Gli elementi interni in microfibra Dinamica² comprendono superfici in microfibra Dinamica nera con cuciture a contrasto su:</p> <ul style="list-style-type: none"> - parte superiore della plancia e inserti delle porte 	YYB
Interni S con sedili sportivi plus, pelle Nappa, cuciture colorate in Rosso Audi Sport GmbH	<p>Il pacchetto interni S con sedili sportivi plus in pelle Nappa fine e cuciture colorate in rosso, Audi Sport GmbH include cuciture a contrasto in rosso express su:</p> <ul style="list-style-type: none"> - rivestimenti dei sedili sportivi plus in pelle - volante sportivo in pelle a 3 razze, appiattito sopra e sotto, con multifunzione e paddle - elementi interni in microfibra Dinamica¹ oppure elementi interni in pelle, Audi Sport GmbH² (se ordinati) <p>oltre a:</p> <ul style="list-style-type: none"> - cinture di sicurezza nere con bordi rossi (sedili anteriori, sedili posteriori laterali e anche per i sedili della 3^a fila² se ordinati) - tappetini neri con bordatura e cuciture a contrasto in rosso express <p>Il pacchetto include inoltre:</p> <ul style="list-style-type: none"> - finiture volante effetto cromato, emblema S, impugnature in pelle traforata e cuciture a contrasto - pedaliera in acciaio inox - cielo abitacolo in tessuto nero - elementi interni in microfibra Dinamica¹ che comprendono componenti in microfibra Dinamica¹ nera con cuciture a contrasto sulla parte superiore del cruscotto e modanature delle porte, braccioli alle portiere, bracciolo centrale e rivestimenti laterali della consolle centrale. 	YYC
Cuciture colorate, Audi exclusive per la personalizzazione dei sedili sportivi	<p>In abbinamento agli interni neri, è possibile scegliere tra la gamma di colori Audi exclusive, il colore delle cuciture dei sedili sportivi anteriori, degli elementi interni (parte superiore del cruscotto, modanature delle porte, braccioli delle porte, bracciolo centrale e consolle centrale/rivestimento ginocchia in similpelle, microfibra Dinamica¹ o pelle), del volante e il colore delle bordature e delle cuciture dei tappetini.</p>	YN1/S3G
Cuciture colorate, Audi exclusive per la personalizzazione dei sedili sportivi plus	<p>In abbinamento agli interni neri, è possibile scegliere tra la gamma di colori Audi exclusive, il colore delle cuciture dei sedili sportivi plus anteriori in pelle, degli elementi interni (parte superiore del cruscotto, modanature delle porte, braccioli delle porte, bracciolo centrale e consolle centrale/rivestimento ginocchia in similpelle, microfibra Dinamica¹ o pelle), del volante e il colore delle bordature e delle cuciture dei tappetini, tra la gamma di colori principali e di accento Audi exclusive.</p>	YN2/S3G

Glossario

Pacchetti Interni	
Personalizzazione completa con cuciture in contrasto plus, Audi exclusive	YFA/S3G
<p>Include:</p> <ul style="list-style-type: none">- Scelta dei colori delle cuciture dalla gamma di cuciture in contrasto plus, aggiuntivi ai principali colori in contrasto Audi exclusive, per la personalizzazione dei sedili, elementi interni, volante.- Colori delle cuciture decorative plus selezionabili tra quelli indicati all'interno dell'OrderTool 2.0.	
Pacchetto cuciture con cuciture in contrasto plus, Audi exclusive	YFB/S3G
<p>Include:</p> <ul style="list-style-type: none">- Possibilità di scegliere, dalla gamma cuciture in contrasto plus, colori delle cuciture aggiuntivi ai principali colori in contrasto Audi exclusive.- Colori delle cuciture decorative selezionabili tra quelli indicati all'interno dell'OrderTool 2.0.- Solo in combinazione con il pacchetto Interni S con sedili sportivi in combinazione microfibra Dinamica/pelle nera e cuciture in contrasto, Audi exclusive o pacchetto Interni S con sedili sportivi plus in pelle nera e cuciture in contrasto, Audi exclusive	
Pacchetto Design beige mandorla, Audi exclusive	YDL/S3G
<p>include:</p> <ul style="list-style-type: none">-sedili sportivi plus anteriori in pelle Nappa, beige mandorla con cuciture in beige mandorla· rivestimenti dei sedili e finiture, parte posteriore degli schienali anteriori, superficie esterna dei supporti laterali dei sedili nonché i supporti laterali nella 3ª fila di sedili in beige pietra· inserti dei rivestimenti delle porte in pelle in beige pietra con emblema Audi exclusive; se viene selezionato il pacchetto luci ambiente plus, gli inserti delle porte diventano in similpelle, beige pietra con emblema Audi exclusive· parte superiore del cruscotto e modanature delle porte in pelle fine Nappa nera con cuciture a contrasto in beige mandorla· braccioli delle porte, consolle centrale/rivestimento ginocchia e bracciolo centrale in pelle fine Nappa beige mandorla con cuciture in beige mandorla· cinture di sicurezza in beige mandorla· volante in pelle nera con cuciture a contrasto sul volante in beige mandorla, cuciture tono su tono sul copri airbag· tappetini e bordature in beige pietra, con bordini cuciture in contrasto in beige mandorla	

Glossario

Pacchetti Interni		
Pacchetto Design Blu Baikal/oro neodimio, Audi exclusive	<p>Include:</p> <p>sedili sportivi plus anteriori in pelle Nappa, blu Baikal con inserto perimetrale in oro neodimio e cuciture a contrasto marrone tamarindo</p> <ul style="list-style-type: none">· inserti dei rivestimenti delle porte in pelle, oro neodimio con emblema Audi exclusive· parte superiore del cruscotto, incluso head-up display¹ (se ordinato), modanature delle porte, braccioli delle porte, consolle centrale/rivestimento ginocchia e bracciolo centrale in pelle Nappa, blu Baikal con cuciture a contrasto in marrone tamarindo· parte inferiore del cruscotto in blu Baikal· cinture di sicurezza in oro neodimio· volante in pelle nera con cuciture a contrasto sul volante in marrone tamarindo· tappetini in nero, bordatura in blu Baikal, bordini e cuciture in contrasto in marrone tamarindo	YDM/ S3G
Elementi interni		
Tappetini Audi exclusive	Il colore del bordo, dei bordini e delle cuciture dei tappetini può essere scelto tra quelli indicati all'interno dell'OrderTool 2.0	0TF/S3G
Personalizzazione del colore dei sedili, Audi exclusive	Il colore e le cuciture dei sedili sportivi plus in pelle Nappa e il colore degli inserti dei rivestimenti delle portiere, possono essere scelti tra i colori principali Audi exclusive, indicati nell'OrderTool 2.0.	0UB
Volante Nero con cucitura a contrasto, Audi exclusive	I colori disponibili per la personalizzazione delle cuciture decorative del volante in pelle nera, sono indicati all'interno dell'OrderTool 2.0	97R/ S3G

Glossario

Elementi interni		
Elementi interni in pelle Audi Sport GmbH	Elementi in pelle con cuciture a contrasto su: <ul style="list-style-type: none"> · parte superiore del cruscotto e modanature delle porte in nero con cuciture a contrasto · braccioli alle portiere, bracciolo centrale e rivestimenti laterali della consolle centrale coordinati con il rispettivo colore degli interni, con cuciture a contrasto 	7HL
Personalizzazione colore elementi interni in microfibra dinamica, Audi exclusive	L'equipaggiamento include: <ul style="list-style-type: none"> - parte superiore del cruscotto, incluso il rivestimento dell'head-up display² (se ordinato), e modanature delle portiere in microfibra Dinamica nera - braccioli alle portiere, bracciolo centrale e rivestimenti laterali della consolle centrale coordinati con il rispettivo colore degli interni, con cuciture a contrasto, Audi exclusive <p>Il colore della microfibra Dinamica dei braccioli alle portiere, bracciolo centrale e rivestimenti laterali della consolle centrale e delle cuciture può essere scelto tra quelli indicati all'interno dell'OrderTool 2.0</p>	7HH
Personalizzazione colore elementi interni in pelle, Audi exclusive	L'equipaggiamento include: <ul style="list-style-type: none"> - parte superiore del cruscotto, incluso il rivestimento dell'head-up display² (se ordinato), e modanature delle portiere in pelle con cuciture in contrasto, Audi exclusive <p>I colori della pelle e delle cuciture in contrasto per la parte superiore del cruscotto e le modanature delle portiere, braccioli alle portiere, bracciolo centrale e rivestimenti laterali della consolle centrale possono essere selezionati tra i colori principali Audi esclusi, indicati all'interno dell'OrderTool 2.0.</p>	7HF
Cinture di sicurezza colorate, Audi exclusive	Scelta del colore delle cinture di sicurezza per tutte e tre le file di sedili dalla gamma dei colori principali Audi exclusive, indicati all'interno dell'OrderTool 2.0.	FZ8
Cinture di sicurezza nere con bordo colorato, Audi exclusive	Il colore del bordo delle cinture di sicurezza nere può essere scelto tra i colori di accento Audi exclusive: verde iguana, arancione brillante e blu oceano. La cintura centrale della 2ª fila di sedili nella versione a 5 o 7 posti è sempre completamente nera.	FZ9
Volante		
Volante sportivo multifunzionale in pelle a razze doppie, appiattito nella parte superiore e inferiore con bilancieri	Il volante sportivo in pelle a doppie razze, dal design moderno e distintivo con dettagli in look alluminio, è appiattito nella parte superiore e inferiore per enfatizzarne il carattere dinamico. L'impugnatura ergonomica garantisce una presa confortevole e un'integrazione armoniosa nel design dell'abitacolo.	2FS
Volante sportivo multifunzionale in pelle a 3 razze, appiattito nella parte superiore e inferiore con bilancieri	Il volante sportivo in pelle a 3 razze, dal design moderno e distintivo, è appiattito nella parte superiore e inferiore per enfatizzarne il carattere dinamico. L'impugnatura ergonomica garantisce una presa confortevole e un'integrazione armoniosa nel design dell'abitacolo.	1XY
Volante regolabile elettricamente	Regolazione elettrica in altezza e profondità del piantone dello sterzo; include dispositivo automatico per facilitare la salita e la discesa e funzione memory (in abbinamento ai sedili elettrici con funzione di memoria)	2C7

Glossario

Climatizzazione

Climatizzatore Deluxe a 3 zone

Il climatizzatore automatico deluxe a 3 zone regola elettronicamente la temperatura dell'abitacolo per garantire un ambiente sempre confortevole. Grazie alle numerose opzioni di personalizzazione e alle funzioni aggiuntive, ogni viaggio diventa ancora più piacevole.

Il sistema include:

- regolazione automatica e separata di temperatura, portata e distribuzione dell'aria per conducente, passeggero anteriore e zona posteriore
- 3 stili di climatizzazione per personalizzare l'intensità del flusso d'aria in modalità automatica
- comandi configurabili liberamente per l'accesso diretto alle funzioni preferite della climatizzazione
- modalità ECO per una gestione particolarmente efficiente dei consumi energetici, soprattutto durante il raffreddamento
- funzione A/C MAX per attivare immediatamente la massima capacità di raffreddamento premendo un pulsante
- regolazione automatica in funzione della posizione e dell'intensità della luce solare per conducente, passeggero anteriore e zona posteriore
- Comfort Assist con 4 programmi climatici predefiniti attivabili tramite comando dedicato
- comandi climatizzazione nella console centrale posteriore per la regolazione della temperatura nella zona posteriore
- bocchette di ventilazione posteriori nella console centrale e nel vano piedi
- ricircolo automatico dell'aria con sensore di umidità e qualità dell'aria (ad esempio per il rilevamento delle emissioni esterne)
- filtro abitacolo PM2.5 che contribuisce a ridurre la presenza di particelle di polvere inferiori a 2,5 µm, allergeni e odori nell'abitacolo
- funzione Memory per il salvataggio dei profili climatici personali

9AU

Climatizzatore Deluxe a 4 zone

Climatizzazione personalizzata per tutti gli occupanti, regolabile individualmente dalla rispettiva posizione di seduta.

Il climatizzatore automatico deluxe a 4 zone consente la regolazione separata della temperatura per il conducente, il passeggero anteriore e per i passeggeri posteriori lato sinistro e destro. Un comfort elevato in ogni stagione, dalle temperature invernali più rigide alle giornate estive più calde.

Il climatizzatore automatico deluxe a 4 zone include:

- regolazione separata della temperatura per conducente, passeggero anteriore e passeggeri posteriori lato sinistro e destro
- comandi climatizzazione posteriori con interfaccia touch
- climatizzazione della zona posteriore tramite bocchette nella parte posteriore della console centrale e nei montanti B
- gestione efficiente delle zone climatiche grazie al rilevamento degli occupanti
- modalità di ricircolo automatico e regolazione in funzione dell'intensità della luce solare
- bocchette di sbrinamento per parabrezza e finestrini laterali
- filtro abitacolo PM2.5 che contribuisce a ridurre la concentrazione di polveri sottili inferiori a 2,5 µm, allergeni e odori all'interno dell'abitacolo
- riscaldamento del vano piedi con regolazione individuale della temperatura
- funzione Memory per il salvataggio dei profili climatici personali

9AE

Glossario

Climatizzazione		
Winter Package	<p>Il pacchetto comprende:</p> <ul style="list-style-type: none"> · Surface Heating Plus · volante riscaldato · sedili riscaldati anteriori e posteriori laterali della seconda fila <p>Il sistema Surface Heating Plus include:</p> <ul style="list-style-type: none"> · braccioli delle porte riscaldati anteriori e posteriori · bracciolo centrale riscaldato anteriore e posteriore <p>Dal menu climatizzazione è possibile attivare la funzione Surface Heating Plus per ciascun sedile. I relativi livelli di intensità possono essere regolati tramite i comandi del riscaldamento sedili.</p> <p>Il riscaldamento dei sedili interessa la parte centrale della seduta e dello schienale dei sedili anteriori e dei sedili posteriori laterali, oltre ai fianchetti dei sedili anteriori. Per conducente e passeggero anteriore è possibile regolare individualmente l'intensità su tre livelli tramite il display MMI touch. Per i sedili posteriori laterali il controllo è disponibile separatamente per ciascun posto.</p> <p>La funzione di bilanciamento del riscaldamento consente inoltre di regolare separatamente l'intensità del riscaldamento tra</p>	PYC
Winter Package Plus	<p>Il pacchetto comprende:</p> <ul style="list-style-type: none"> · volante riscaldato · Surface Heating Plus · sedili riscaldati anteriori e posteriori per seconda e terza fila di sedili <p>Il sistema Surface Heating Plus include:</p> <ul style="list-style-type: none"> · braccioli delle porte riscaldati anteriori e posteriori · bracciolo centrale riscaldato anteriore e posteriore <p>Dal menu climatizzazione è possibile attivare la funzione Surface Heating Plus per ciascun sedile. I relativi livelli di intensità possono essere regolati tramite i comandi del riscaldamento sedili.</p> <p>Il riscaldamento dei sedili interessa la parte centrale della seduta e dello schienale dei sedili anteriori e dei sedili laterali della seconda e della terza fila, oltre ai fianchetti dei sedili anteriori. Per conducente e passeggero anteriore è possibile regolare individualmente l'intensità su tre livelli tramite il display MMI touch.</p> <p>Per i sedili laterali della seconda e della terza fila il controllo è disponibile separatamente per ciascun posto.</p> <p>La funzione di bilanciamento del riscaldamento consente inoltre di regolare separatamente l'intensità del riscaldamento tra</p>	PYE
Pacchetto qualità dell'aria	<p>Per migliorare efficacemente la qualità dell'aria all'interno del veicolo. Incluso sensore di particolato e display della qualità dell'aria.</p> <p>Il sensore di particolato misura la concentrazione di particolato all'esterno del veicolo e all'interno del veicolo. La qualità dell'aria misurata viene visualizzata su una scala di colori sul display touch MMI. La qualità dell'aria interna può essere notevolmente migliorata grazie all'attivazione di una funzione automatica intelligente.</p> <p>La ionizzazione dell'aria può aiutare a rendere l'aria più fresca.</p> <p>Il riscaldamento ausiliario riscalda l'abitacolo e rimuove il ghiaccio dai finestrini senza avviare il motore. È possibile scegliere tra la modalità di sbrinamento solo per i finestrini e la modalità di riscaldamento per un ulteriore preriscaldamento dell'interno.</p> <p>Il sistema di ventilazione ausiliaria fornisce aria fresca e raffredda l'abitacolo.</p> <p>Entrambe le funzioni possono essere attivate tramite timer con l'app myAudi¹ e sull'MMI.</p>	2V3
Riscaldamento e ventilazione ausiliaria	<p>Il riscaldamento ausiliario riscalda l'abitacolo e rimuove il ghiaccio dai finestrini senza avviare il motore. È possibile scegliere tra la modalità di sbrinamento solo per i finestrini e la modalità di riscaldamento per un ulteriore preriscaldamento dell'interno.</p> <p>Il sistema di ventilazione ausiliaria fornisce aria fresca e raffredda l'abitacolo.</p> <p>Entrambe le funzioni possono essere attivate tramite timer con l'app myAudi¹ e sull'MMI.</p>	9M1

¹ A seconda della disponibilità specifica del paese. L'attuale compatibilità del sistema operativo iOS/Android è riportata nella descrizione dell'app myAudi sul relativo App Store. È necessaria la registrazione myAudi su www.myaudi.com

Glossario

Climatizzazione		
Ventilazione sedili anteriori	Ventilazione del sedile del conducente e del passeggero anteriore tramite ventole che aspirano l'aria attraverso il rivestimento in pelle traforata nella parte centrale del sedile e dello schienale. L'intensità del flusso d'aria può essere regolata su tre livelli direttamente sul display touch MMI. Il riscaldamento automatico dei sedili impedisce il raffreddamento dei sedili. La funzione di bilanciamento consente di regolare individualmente la distribuzione della ventilazione dello schienale e della seduta tramite il display touch MMI. Rivestimento traforato per la parte centrale dei sedili anteriori ventilati e dei sedili laterali posteriori non ventilati.	4D3
Comfort		
Servochiura per le portiere	Sistema di chiusura/bloccaggio automatico delle portiere	GZ2
Telecomando per garage	Unità di controllo / trasmettitore integrata (programmabile) telecomandata per l'azionamento di porte garage, cancelli esterni, sistemi di sicurezza e impianti di illuminazione comandabili con telecomando a radiofrequenza. Funzionamento tramite campi touch screen che possono essere nominati singolarmente; quando ci si avvicina alla posizione memorizzata, viene visualizzato un corrispondente pop-up per attivare il processo di trasmissione. Si possono memorizzare fino a 8 diverse sistemi. Funzione di programmazione guidata nel display MMI. I sistemi non compatibili possono essere integrati installando un ricevitore universale.	VC2

Glossario

Ulteriori equipaggiamenti interni

Pacchetto luci ambiente pro

Il pacchetto illuminazione ambientale Plus avvolge l'abitacolo in una suggestiva atmosfera luminosa. L'illuminazione mirata di superfici e dettagli di design ne enfatizza il carattere raffinato, mentre la configurazione cromatica può essere adattata individualmente ai gusti del conducente.

Le superfici retroilluminate colorate nelle due porte anteriori creano un accento distintivo che si integra armoniosamente nel concept di illuminazione dell'abitacolo.

La Dynamic Interaction Light è una fascia luminosa posizionata alla base del parabrezza che supporta il conducente attraverso animazioni luminose dedicate. Ad esempio, segnala l'attivazione degli indicatori di direzione, un avviso di uscita, l'attivazione dell'assistente digitale, il cambio della modalità di guida tramite Audi drive select o la disponibilità del veicolo alla marcia.

Il pacchetto illuminazione ambientale Plus include:

- modulo luci a LED anteriore e posteriore con luci di lettura (bianco)
- specchietti di cortesia illuminati per conducente e passeggero anteriore
- illuminazione dei profili nelle porte posteriori (colorata)
- illuminazione ambientale nelle porte anteriori e posteriori (colorata)
- illuminazione ambientale della console centrale anteriore (colorata)
- illuminazione del vano portaoggetti sotto il bracciolo centrale (bianco)
- illuminazione dei vani portaoggetti posteriori (bianco)
- illuminazione dei portabicchieri posteriori (colorata)
- Dynamic Interaction Light colorata alla base del parabrezza e nelle porte anteriori (in sostituzione dell'illuminazione dei profili)
- illuminazione ambientale della plancia (Hyperscreen) (colorata)
- illuminazione del vano portaoggetti lato passeggero (bianco)
- illuminazione del vano piedi anteriore e posteriore (colorata)
- illuminazione di cortesia dal portellone (bianco)
- illuminazione del vano bagagli (bianco)
- superfici retroilluminate colorate nelle porte anteriori

In combinazione con il sistema audio Bang & Olufsen 4D Premium Sound System¹, il logo Bang & Olufsen viene illuminato tramite l'illuminazione ambientale.

In combinazione con il tetto panoramico con trasparenza commutabile e scenari luminosi¹, gli elementi decorativi illuminati integrati nel vetro possono essere attivati per creare ulteriori effetti luminosi quando il tetto è chiuso. La selezione tra 30 colori e la gestione delle impostazioni avvengono tramite il sistema MMI.

Sono disponibili profili cromatici predefiniti, oltre a un profilo personalizzato e interattivo. Quest'ultimo si adatta dinamicamente alle modalità selezionate tramite Audi drive select. Per il profilo personalizzato è possibile scegliere tra 30 diverse tonalità.

- 2 interfacce porte USB-C con funzione di ricarica nella fila di sedili anteriore
 - 2 porte USB-C con funzione di ricarica nella parte posteriore
- Collegamento tramite cavo USB con potenza di 15 Watt.

QQ6

Prese USB con funzione di ricarica anteriori e posteriori

UE8

Glossario

Ulteriori equipaggiamenti interni		
Rete divisoria	<p>Per trasportare in modo sicuro gli oggetti nel bagagliaio. La rete può essere fissato alla carrozzeria o allo schienale del sedile posteriore ribaltato; può essere utilizzato sia con lo schienale del sedile posteriore in posizione verticale che ribaltato su un lato e con lo schienale ribaltato su entrambi i lati</p>	3CX
Infotainment		
MMI experience plus	<ul style="list-style-type: none">- display panoramico MMI con tecnologia OLED, composto da Audi virtual cockpit plus con display da 11,9 pollici e display touch MMI da 14,5 pollici- sistema di navigazione MMI Plus con visualizzazione delle mappe e guida al percorso sul display a colori ad alta risoluzione da 14,5 pollici- Audi virtual cockpit plus con display a colori da 11,9 pollici con display visivo a 360° con informazioni sulle manovre- aggiornamento mappe online- visualizzazione della mappa 3D che mostra molti luoghi di interesse e modelli di città- informazioni sul traffico online Plus- ricerca MMI: ricerca a testo libero con suggerimenti intelligenti di destinazione durante l'immissione- MMI touch per un funzionamento rapido e intuitivo, ad es. inserimento della destinazione tramite la funzione di riconoscimento della scrittura e la possibilità di muoversi e zoomare liberamente sulla mappa- informazioni dettagliate sul percorso: anteprima della mappa, scelta di percorsi alternativi, punti di interesse, consigli di corsia, uscite autostradali, mappe dettagliate degli incroci e molto altro.- utilizzo dei dati di navigazione per una guida predittiva ed efficiente, ad esempio limiti di velocità e pendenze in salita- portafoglio completo di funzioni di navigazione e infotainment Audi connect <p>¹ La polarizzazione degli occhiali da sole limita l'uso dell'head-up display. ² L'attrezzatura menzionata è un'opzione disponibile a un costo aggiuntivo. ³ Note legali su Audi connect navigation & infotainment (IT3) Attenzione: le funzioni funzionano solo entro i limiti del sistema e dipendono in parte dalla disponibilità di servizi di terze parti. AUDI AG non si assume alcuna responsabilità per quanto riguarda la correttezza di questi dati. L'utilizzo dei servizi supportati da Audi connect è possibile solo in combinazione con un sistema di navigazione. I servizi Audi connect sono forniti tramite AUDI AG/importatori. La connessione dati per i servizi Audi connect viene stabilita tramite un fornitore di servizi mobili tramite una scheda SIM installata in modo permanente nella vettura. I costi di queste connessioni dati sono inclusi nel prezzo dei servizi Audi connect.</p>	98R

Glossario

Infotainment		
MMI experience plus con sound system premium Bang & Olufsen 3D	<p>Include:</p> <ul style="list-style-type: none"> - Head-up display: proietta le informazioni di guida direttamente nel campo visivo del conducente. Velocità, avvisi e altre informazioni rilevanti per il conducente, provenienti da equipaggiamenti opzionali disponibili con sovrapprezzo, come i sistemi di assistenza, possono essere proiettati a seconda delle necessità. Inoltre, i contenuti rilevanti possono essere gestiti e selezionati individualmente tramite il volante. - Bang & Olufsen 3D premium sound: Riproduzione surround sound tramite 16 altoparlanti inclusi altoparlanti audio 3D, altoparlante centrale e subwoofer, amplificatore a 20 canali con una potenza totale di 830 watt; regolazione del volume in base alla velocità e adattamento continuo del suono al rumore di fondo. Include inoltre 4 altoparlanti integrati negli appoggiatesta dei sedili anteriori per un'esperienza sonora 3D con Suono surround, anche per comandi di navigazione e telefonate per il conducente. - Interfaccia USB con maggiore capacità di ricarica (2 porte anteriori da 60W e 2 porte posteriori da 100 W) - in car office*: collegamento del proprio account email nel sistema MMI (funzione read/to/me per email); vedi note servizi Audi connect (serie) 	PYH
Bang & Olufsen 4D Premium Sound con altoparlanti integrati negli appoggiatesta	<p>¹ La polarizzazione degli occhiali da sole limita l'uso dell'head-up display.</p> <p>Il sistema audio Bang & Olufsen 4D Premium Sound porta l'esperienza sonora a un livello superiore grazie agli altoparlanti integrati nei poggiatesta e agli attuatori dei sedili anteriori. Il risultato è una riproduzione spaziale estremamente coinvolgente per conducente e passeggero anteriore.</p> <p>L'esperienza stereo autentica e il suono surround 4D sono supportati dagli altoparlanti integrati nei montanti A e B, dagli altoparlanti mid-range e dalla tecnologia Symphoria sviluppata dal Fraunhofer Institute. L'effetto 4D è disponibile con tutte le sorgenti audio.</p> <p>Il sistema Bang & Olufsen 4D Premium Sound comprende:</p> <ul style="list-style-type: none"> · 22 altoparlanti, inclusi tweeter 3D, altoparlanti mid-range, subwoofer e altoparlante centrale ottimizzato rispetto al sistema Bang & Olufsen 3D Premium Sound · 4 altoparlanti integrati nei poggiatesta anteriori¹ per un'esperienza 3D ancora più coinvolgente, oltre a funzioni di surround personale, indicazioni di navigazione dedicate e telefonate personalizzate per il conducente · amplificatore a 24 canali con potenza complessiva di 1.360 watt · 2 attuatori integrati nei sedili anteriori che generano impulsi bassi percepibili in modo naturale · regolazione del volume in funzione della velocità · adattamento continuo del suono ai rumori di fondo · riproduzione audio tridimensionale tramite tecnologia 3D Sound · logo Bang & Olufsen retroilluminato nelle coperture degli altoparlanti anteriori <p>La tecnologia Symphoria amplia le dimensioni fondamentali del suono naturale e dell'acustica spaziale. Ampiezza, profondità e altezza creano una nuova percezione tridimensionale all'interno dell'abitacolo, facendo apparire lo spazio acusticamente più ampio e consentendo alla musica di esprimersi come concepita originariamente.</p> <p>Gli attuatori integrati nei sedili anteriori generano vibrazioni finemente calibrate in sintonia con il contenuto musicale riprodotto. Questo aumenta la percezione delle basse frequenze e crea un'esperienza coinvolgente che richiama le sensazioni di un concerto dal vivo.</p> <p>Ulteriori funzioni del sistema Bang & Olufsen 4D Premium Sound completano l'esperienza sonora:</p> <ul style="list-style-type: none"> · intensificazione dei bassi · rivitalizzazione della musica 	8RT
Audi Sound System	<ul style="list-style-type: none"> - 10 altoparlanti compreso l'altoparlante centrale e il subwoofer - Amplificatore a 6 canali con una potenza totale di 180 Watt 	9VD

Glossario

Infotainment		
Phone box con funzione di ricarica induttiva doppia, magnetico e ventilato	<p>L'equipaggiamento comprende:</p> <ul style="list-style-type: none"> · ricarica rapida fino a 25 W di potenza (a seconda del dispositivo utilizzato) · Magnetic Power Profile (MPP) con magneti integrati che contribuiscono a mantenere lo smartphone correttamente posizionato sulla superficie di ricarica · sistema di ventilazione integrato che riduce il surriscaldamento dello smartphone durante la ricarica induttiva, contribuendo a preservare la batteria · compatibilità con dispositivi delle generazioni precedenti dotati di tecnologia di ricarica induttiva (i tempi di ricarica possono essere superiori) 	9ZD
Phone box con funzione di ricarica induttiva doppia, magnetico e ventilato, e amplificatore d'antenna	<p>L'equipaggiamento comprende:</p> <ul style="list-style-type: none"> · ricarica rapida fino a 25 W di potenza (a seconda del dispositivo utilizzato) · Magnetic Power Profile (MPP) con magneti integrati che contribuiscono a mantenere lo smartphone correttamente posizionato sulla superficie di ricarica · sistema di ventilazione integrato che riduce il surriscaldamento dello smartphone durante la ricarica induttiva, contribuendo a preservare la batteria · compatibilità con dispositivi delle generazioni precedenti dotati di tecnologia di ricarica induttiva (i tempi di ricarica possono essere superiori) <p>Un amplificatore supplementare del segnale mobile con tecnologia 5G, collegato all'antenna esterna del veicolo, garantisce al dispositivo posizionato sul lato guida una copertura di rete particolarmente stabile e con minime interferenze.</p>	9ZB
Audi Virtual Cockpit Plus	<p>Quadro strumenti completamente digitale da 11,9 pollici con tecnologia OLED.</p> <p>Il layout del display varia a seconda della modalità Audi drive select selezionata.</p>	9S9
Display MMI lato passeggero	<p>Il display da 10,9 pollici lato passeggero offre un'affascinante esperienza di infotainment per il passeggero anteriore. Il display touch offre al passeggero l'accesso alle app nell'Audi Application Store, garantendo l'accesso ai servizi di intrattenimento ed ai media.</p> <p>Inoltre offre la possibilità di aumentare la capacità di interazione tra passeggero e conducente fornendo ad esempio l'accesso alle funzioni di navigazione: nella ricerca della destinazione e nell'adattamento del percorso il conducente può proprio essere aiutato dal passeggero che opera su tale display.</p> <p>Grazie alla modalità privacy, durante la guida, lo schermo lato passeggero non è visibile al conducente escludendo la possibilità di distrazione.</p> <p>Se il conducente è solo a bordo del veicolo, è possibile selezionare una modalità stand-by che spegne lo schermo passeggero.</p> <p>Collegando le proprie cuffie tramite Bluetooth, il passeggero anteriore può ascoltare separatamente i contenuti audio di video, i giochi e i contenuti del browser, mentre il guidatore può utilizzare una sorgente audio diversa attraverso il sistema audio.</p> <p>Note: è necessario un account myAudi e una connessione dati per l'utilizzo delle app</p>	JH1

Glossario

Infotainment

Dashcam	<p>La telecamera integrata in modo discreto nella base dello specchietto retrovisore interno registra materiale video e immagini dell'ambiente circostante il veicolo.</p> <p>Insieme ad altri dati del veicolo, come la posizione, il materiale video viene trasferito automaticamente su una scheda SD esterna¹ in caso di incidenti specifici.</p> <p>Dopo essere stata attivata una volta dall'utente, la memorizzazione sulla scheda SD¹ avviene ad esempio nei seguenti casi:</p> <ul style="list-style-type: none">· incidente, attivazione del sistema protezione proattiva degli occupanti o brusca frenata· attivazione manuale· reazione del sensore di accelerazione o vibrazioni rilevate in modalità parcheggio <p>Note: gli utenti sono responsabili dell'utilizzo della dashcam in conformità della normativa vigenti in materia di protezione dei dati. ¹ Non inclusa</p>	QK5
----------------	---	------------

La Smartphone Interface¹.² collega lo smartphone al veicolo e trasferisce i contenuti dello smartphone direttamente sul display MMI touch. Il collegamento può essere effettuato tramite un cavo USB adatto o in modalità wireless.⁶ Navigazione, telefonia, musica e app selezionate di terzi² possono essere gestite comodamente tramite il display touch MMI o tramite comando vocale.

L'Audi Application Store nell'MMI della vettura consente l'accesso a una selezione ampia e in continua crescita di app popolari di diverse categorie come notizie, podcast, sport, giochi, video e intrattenimento. Senza l'utilizzo dello smartphone è possibile scaricare diverse app direttamente nell'MMI della vettura e utilizzarle in conformità con i requisiti legali. Gli eventuali aggiornamenti di queste app possono essere scaricati direttamente dal veicolo.

L'app Amazon Alexa³ è già preinstallata. Ciò consente di utilizzarla comodamente all'interno della vettura e di controllare i dispositivi Smart Home compatibili (eventualmente collegati) anche durante la guida.

Per utilizzare le app e Amazon Alexa³ sono necessari un account myAudi⁴ e una connessione dati.

Con questo equipaggiamento è possibile prenotare⁵ un pacchetto dati mensile gratuito per tre anni dalla consegna del nuovo veicolo. Se necessario, è possibile prenotare successivamente in qualsiasi momento un'estensione e pacchetti dati aggiuntivi.

Con questa quantità di dati e un hotspot Wi-Fi integrato è anche possibile collegare fino a otto dispositivi mobili come smartphone e tablet alla Wi-Fi del veicolo e utilizzare il piano dati acquistato.

In alternativa potete anche effettuare la connessione dati tramite il vostro smartphone (a seconda delle condizioni del vostro contratto di telefonia mobile possono però verificarsi dei costi aggiuntivi).

¹ Lo smartphone deve soddisfare i seguenti requisiti:

· Consigliamo un cavo USB di Accessori Originali Audi

· Dispositivi Apple: consigliati almeno un iPhone 5 e l'ultima versione di iOS.

· Dispositivi Android: è necessario almeno uno smartphone Android con Android 8.0 o superiore e l'app Android Auto installata (già installata sugli smartphone con Android 10.0 o superiore). Per l'installazione dell'app Android Auto potrebbero verificarsi costi aggiuntivi secondo le condizioni del contratto di telefonia mobile.

² Audi non ha alcuna influenza su quali applicazioni smartphone possano essere visualizzate tramite l'interfaccia smartphone nella vettura. I rispettivi fornitori di servizi sono responsabili del contenuto e delle funzioni visualizzate all'interno delle applicazioni.

³ Amazon, Alexa e tutti i loghi correlati sono marchi di Amazon.com, Inc. o delle sue affiliate. L'app Amazon Alexa è disponibile solo nei seguenti paesi: Germania, Austria, Regno Unito, Irlanda, Francia, Spagna, Italia, Stati Uniti, Canada, Messico, Australia e Nuova Zelanda. Per l'utilizzo è necessario un account Amazon. Amazon è responsabile delle funzioni e dei contenuti di Amazon Alexa. Alcune funzioni di Alexa dipendono dalla tecnologia della casa intelligente. La lingua del sistema di navigazione MMI plus con MMI touch deve essere impostata su una lingua supportata dall'integrazione di Amazon Alexa. Per ulteriori informazioni sulla disponibilità contattate la vostra Concessionaria Audi. La fornitura dell'accesso ad Amazon Alexa è responsabilità di Amazon e può essere garantita per un periodo massimo di 3 anni dall'acquisto del veicolo.

⁴ A seconda della disponibilità specifica del paese. L'attuale compatibilità del sistema operativo iOS/Android è riportata nella descrizione dell'app myAudi nel relativo App Store. È necessaria la registrazione preventiva su www.my.audi.com.

⁵ Per prenotare un piano dati sono necessarie la registrazione e l'autenticazione separate presso il nostro partner di comunicazione mobile. In questo caso viene stipulato un contratto separato tra voi e il partner di telefonia mobile. Nel periodo specificato riceverai 3 GB di dati mensili gratuiti. La disponibilità del piano dati dipende dal paese.

⁶ Per stabilire una connessione wireless tra lo smartphone e il veicolo, è richiesta la compatibilità Wi-Fi a 5 GHz nel paese di vendita del veicolo. Inoltre, l'utilizzo della funzione wireless è possibile solo in abbinamento al pacchetto di equipaggiamenti Audi connect Emergency Call & Service con Audi connect remote & control e/o all'equipaggiamento MMI Navigation plus con MMI touch.

Rivolgetevi alla vostra Concessionaria Audi per informazioni sulle condizioni nel vostro Paese.

Lo smartphone deve inoltre soddisfare i seguenti requisiti:

· Dispositivi Apple: consigliati almeno un iPhone 5 e l'ultima versione di iOS. Wi-Fi, Bluetooth e Siri devono essere attivati sullo smartphone.

· Dispositivi Android: è necessario almeno uno smartphone Android con Android 9.0 o superiore e l'app Android Auto installata (già installata sugli smartphone con Android 10.0 o superiore). Per l'installazione dell'app Android Auto potrebbero verificarsi costi aggiuntivi secondo le condizioni del contratto di telefonia mobile.

Per informazioni sui telefoni cellulari compatibili rivolgetevi alla vostra Concessionaria Audi.

⁷ È supportata un'ampia gamma di controller di gioco basati su Bluetooth di uso comune. L'uso effettivo di app di terze parti è responsabilità dei rispettivi fornitori e non può essere garantito da Audi.

Glossario

Infotainment

Audi connect Navigazione & Infotainment (3 anni)

- Il sistema di navigazione e infotainment Audi connect comprende i seguenti servizi:
- Assistente Audi¹ (facilita l'interazione con la vettura attraverso il controllo vocale di numerose funzioni)
 - Aggiornamento delle mappe online
 - navigazione myAudi³
 - Navigazione con mappa satellitare GoogleTM⁴
 - Ricerca online delle destinazioni
 - Informazioni sul traffico online plus
 - Ricerca online dei punti di interesse
 - Informazioni sui parcheggi⁵
 - Avvisi di pericolo
 - Informazioni sulla segnaletica stradale⁶
 - Vista della città 3D ad alto dettaglio⁵
 - Profili utente⁷
 - Accesso ai temi

*I servizi vengono forniti tramite una carta SIM installata permanentemente nel veicolo. I costi di queste connessioni dati sono compresi nel prezzo dei servizi Audi connect.

Dopo 3 anni i servizi Audi connect devono essere prolungati a pagamento. Le funzioni possono essere soggette a restrizioni specifiche del paese. Il sistema di navigazione e infotainment Audi connect può essere utilizzato completamente solo in combinazione con un sistema di navigazione MMI attivato.

Nota: le funzioni funzionano solo entro i limiti del sistema e dipendono in parte dalla disponibilità di servizi di terzi. AUDI AG non si assume alcuna responsabilità per quanto riguarda la correttezza di questi dati.

L'utilizzo dei servizi supportati da Audi connect è possibile solo in combinazione con un sistema di navigazione. I servizi Audi connect vengono forniti tramite AUDI AG/importatori. La connessione dati per i servizi Audi connect viene stabilita da un operatore di telefonia mobile tramite una carta SIM installata in modo permanente nella vettura. I costi di queste connessioni dati sono compresi nel prezzo dei servizi Audi connect.

La disponibilità dei servizi supportati da Audi connect navigazione e infotainment varia da Paese a Paese.

A seconda del modello di veicolo, Audi connect offre l'accesso ai servizi di fornitori terzi. Se i servizi Audi connect si basano su servizi di fornitori terzi, non è possibile garantire la loro disponibilità permanente in quanto Audi AG non ne è responsabile.

I servizi Audi connect vengono forniti per 24 mesi dalla consegna del nuovo veicolo. Dopo questo periodo i servizi verranno prolungati gratuitamente una volta per altri 12 mesi.

Informazioni su un successivo ampliamento dei servizi Audi connect sono disponibili su www.audi.com/connect e presso la vostra Concessionaria Audi.

¹ La disponibilità della lingua dipende dal paese. Per informazioni sulla disponibilità per paese e lingua, contattate la vostra Concessionaria Audi.

² La gamma di funzioni disponibili può variare a seconda del paese.

³ L'attuale compatibilità del sistema operativo iOS/Android è riportata nella descrizione dell'app myAudi nel relativo App Store.

⁴ Google e il logo Google sono marchi registrati di Google Inc.

⁵ Disponibile in città selezionate e per strade selezionate.

⁶ Le informazioni sulla segnaletica stradale online sono attive solo in combinazione con il riconoscimento della segnaletica stradale basato su telecamera.

⁷ A condizione che il telefono cellulare disponga di Bluetooth MAP (Message Access Profile). Per informazioni sui telefoni cellulari compatibili rivolgetevi alla vostra Concessionaria Audi.

IT3

Glossario

Infotainment

Audi connect Emergency call & Service call e Audi connect Remote & Control

Emergency Call & Service:

- Audi connect emergency call
- chiamata online in caso di guasto
- servizio assistenza incidenti Audi
- promemoria servizio manutenzione

Audi connect remote & control:

- Rapporto stato vettura
- Comando a distanza bloccaggio/sbloccaggio vettura
- Posizione di parcheggio
- comando riscaldamento ausiliario
- Notifica antifurto volumetrico (solo in combinazione con optional allarme antifurto)

Il pacchetto offre inoltre i seguenti servizi:

- Promemoria di manutenzione predittivo 1, 2, 3, 4: viene monitorato lo stato delle parti soggette ad usura selezionate nel veicolo sulla base del tempo, del chilometraggio e dei dati dei sensori. In questo modo è possibile riconoscere tempestivamente la necessità di manutenzione.
- Servizio online Car Care 1, 2, 5, 6, 7: permette di ricevere informazioni circa su eventi service straordinari⁶ e campagne di aggiornamento⁷. Nell'improbabile eventualità di un guasto al veicolo o di un piccolo incidente, il servizio assistenza danni Audi fornisce inoltre un supporto immediato.

Per ulteriori informazioni su Audi connect e per tutti i dettagli relativi a ciascun servizio offerto, visitate il sito www.audi.it/connect.

Nota: le funzioni funzionano solo entro i limiti del sistema e dipendono in parte dalla disponibilità di servizi di terzi. AUDI AG non si assume alcuna responsabilità per quanto riguarda la correttezza di questi dati.

I servizi vengono forniti tramite una scheda SIM installata nel veicolo. I costi delle chiamate e delle connessioni dati sono compresi nel prezzo dei servizi. I servizi forniti da Audi sono disponibili solo all'interno della portata della rete di telefonia mobile dell'operatore di telefonia mobile scelto da Audi.

In caso di chiamata d'emergenza attivata automaticamente, l'Audi Emergency Call Center può trasmettere le informazioni ricevute al centro di controllo (locale) o alla stazione di polizia per allertare i servizi di emergenza e ottenere aiuto il più rapidamente possibile. Per ulteriori informazioni sul trattamento dei dati personali si rimanda alle informative sulla privacy di Audi connect e myAudi.

Il pacchetto Chiamata d'emergenza e servizio Audi connect con Audi connect remote & control è previsto fino a 10 anni dalla consegna della nuova vettura.

Nota aggiuntiva:

In caso di modifiche ordinate dalle autorità o dallo Stato o altre modifiche richieste dalla legge, o se i sistemi e i servizi di telecomunicazione necessari vengono interrotti (ad esempio se il nostro fornitore di servizi di telefonia mobile interrompe o limita i servizi mobili utilizzati nel vostro veicolo), la sostituzione di e il costo della sostituzione di eventuali dispositivi necessari a seguito di tale modifica o interruzione non sono a carico di AUDI AG.

Ulteriori interruzioni dei servizi possono verificarsi a causa di forza maggiore o a causa di misure tecniche o di altro tipo adottate sui sistemi di AUDI AG, fornitori o operatori di rete per garantirne il corretto funzionamento (ad es. manutenzione, riparazioni, aggiornamenti software relativi al sistema, estensioni).

¹ A seconda della disponibilità specifica del Paese.

² Registrazione e verifica preventiva come key user richieste su www.my.audi.com. Questo servizio utilizza dati personali.

³ Nota: i sistemi funzionano solo entro i limiti del sistema e forniscono assistenza durante la guida. Tuttavia, il conducente rimane responsabile della guida del veicolo ed è tenuto a prestare sempre attenzione.

⁴ Nota: il conducente è pienamente responsabile del controllo delle parti soggette ad usura rilevanti per la manutenzione e delle condizioni del veicolo definite nel manuale del proprietario. È inoltre necessario rispettare i simboli di avvertenza sui display. È essenziale rispettare gli intervalli di manutenzione e assistenza prescritti.

⁵ L'uso improprio della porta di collegamento per il sistema diagnostico di bordo può causare malfunzionamenti.

⁶ Attualmente riguarda diversi veicoli Audi e-tron in Europa: modello di previsione per il sistema ad alta tensione e la cura della batteria.

⁷ Riguarda campagne di richiamo e misure di servizio, compresi aggiornamenti software per i veicoli interessati.

IW4

Glossario

Sistemi di assistenza

Sistema di ausilio al parcheggio Plus	Utilizzando i sensori di parcheggio a ultrasuoni integrati nei paraurti (anteriori e posteriori), il sistema di ausilio al parcheggio plus anteriore, laterale e posteriore, assiste nelle manovre di parcheggio mediante segnali acustici e visivi. In base all'angolo di sterzata e alla direzione di marcia, la distanza dagli oggetti rilevati viene visualizzata nel display MMI; un display virtuale del percorso di guida fornisce inoltre linee guida laterali, che vengono calcolate in anticipo in base all'angolo di sterzata corrente. La funzione si attiva selezionando la retromarcia, tramite un pulsante sulla consolle centrale e, a richiesta, automaticamente non appena il veicolo si avvicina a un ostacolo rilevato a una velocità inferiore a 10 km/h.	9X0
Park assist Plus	Il sistema è in grado di gestire in autonomia, le manovre di parcheggio. Il Park assist Plus consente di parcheggiare il veicolo in avanti e in retromarcia in spazi di parcheggio paralleli e perpendicolari tra i veicoli. Il sistema controlla lo sterzo, l'accelerazione e la frenata (entro i limiti del sistema) e spegne il motore a parcheggio ultimato. L'assistenza al parcheggio aziona automaticamente i freni se vengono rilevati ostacoli entro i limiti del sistema. Il Park Assist plus si attiva tramite il display MMI touch.	FT1

Sistemi di assistenza

Park assist pro con funzionalità remote

Il sistema consente al veicolo di entrare e uscire dai parcheggi, controllando lo sterzo, l'accelerazione e la frenata e spegne il motore a parcheggio ultimato. Il Park assist Pro si attiva tramite il display touch MMI o l'app myAudi^(1,2). Il conducente deve monitorare costantemente la manovra di parcheggio.

Park Assist pro con funzionalità remote offre:

- manovre assistite all'interno e all'esterno di parcheggi che possono essere limitati da veicoli e oggetti, nonché da segnaletica. Il sistema frena automaticamente se vengono rilevati ostacoli entro i limiti del sistema e assiste il parcheggio in avanti e in retromarcia in parcheggi perpendicolari, nonché nelle manovre all'interno e all'esterno di parcheggi paralleli.
- funzionalità remote, che consente inoltre di guidare il veicolo all'interno e all'esterno di parcheggi e garage singoli e doppi tramite telecomando. Il conducente può comodamente scendere dal veicolo prima della manovra di parcheggio o salire sul veicolo dopo che è uscito dal parcheggio. La funzionalità remote viene attivata e controllata tramite l'app myAudi¹.². Il conducente deve controllare attivamente il processo di parcheggio tenendo premuto il pulsante dello smartphone e monitorando completamente l'intera manovra di parcheggio. In alternativa, la funzionalità remota può essere gestita anche dall'interno del veicolo tramite il display touch MMI.
- avviso di marciapiede, che fornisce un avviso visivo in più fasi se una ruota si avvicina a un marciapiede o ad un altro oggetto basso entro una distanza critica. In questo modo, il sistema aiuta a prevenire danni alla ruota e al cerchio.
- assistenza alle manovre, che offre supporto in situazioni di manovra strette con scarsa visibilità e aiuta a prevenire danni al veicolo e all'ambiente circostante azionando i freni.
- assistenza alla retromarcia, che aiuta il conducente in parcheggi stretti con scarsa visibilità durante la retromarcia. Il sistema è in grado di fare retromarcia lungo un percorso precedentemente percorso in avanti e di assumere il controllo della sterzata, dell'accelerazione e della frenata del veicolo. Se vengono individuati ostacoli entro i limiti del sistema, il sistema di assistenza alla retromarcia frena automaticamente il veicolo.
- Trained parking, funzione che rende possibile programmare e salvare le manovre di parcheggio completate (per parcheggio ricorrenti o ingressi carrabili). Il veicolo può ripetere automaticamente la manovra di parcheggio programmata e parcheggiare, ad esempio, in un posto auto coperto o in un garage. Il conducente deve monitorare a bordo del veicolo l'intero processo di parcheggio e può controllare il processo tramite l'App myAudi^(1,2) sullo smartphone.

I sistemi funzionano solo entro i limiti del sistema e assistono durante la guida. Tuttavia, il conducente rimane responsabile della guida del veicolo ed è tenuto a prestare sempre attenzione.

La funzionalità può variare a seconda della disponibilità nei diversi paesi e della configurazione del veicolo.

Il conducente deve controllare attivamente il processo di parcheggio tenendo premuto il pulsante dello smartphone e monitorando completamente l'intera manovra di parcheggio.

¹ L'attuale compatibilità del sistema operativo iOS/Android è riportata nella descrizione dell'app myAudi nell'app store corrispondente. È richiesta la registrazione preventiva presso www.my.audi.com.

² Contattate il vostro Audi Partner o visitate il www.audi.com/bluetooth per informazioni sui telefoni cellulari compatibili.

FT5

Glossario

Sistemi di assistenza		
Top View Camera	<p>Quattro telecamere Surround View mostrano diverse viste dell'ambiente circostante il veicolo.</p> <p>Sul display MMI touch sono disponibili:</p> <ul style="list-style-type: none">· la vista dall'alto virtuale offre una panoramica dell'intera area di parcheggio· la vista anteriore e posteriore panoramica, consente di uscire da parcheggi stretti, uscite da cortili o incroci ciechi· la vista anteriore o posteriore delle ruote, che permette una vista migliore del marciapiede durante le manovre	KA4
Top view camera 3D surround 360°	<p>Quattro telecamere surround view offrono diverse viste dell'ambiente circostante il veicolo che possono essere controllate sul display touch MMI. Inoltre, le linee guida pratiche facilitano l'orientamento durante il parcheggio e le manovre.</p> <p>Le telecamere surround view si attivano selezionando la retromarcia. In alternativa, le telecamere possono essere attivate tramite un pulsante sulla consolle centrale o un pulsante sul display touch dell'MMI, purché sia visualizzato l'indicatore di distanza.</p> <p>Le seguenti visualizzazioni possono essere selezionate e regolate:</p> <ul style="list-style-type: none">· vista esterna 3D orientabile e zoomabile a variazione continua, inclusa la vista dall'alto virtuale del veicolo e dell'ambiente circostante· se necessario, il modello 3D può essere reso trasparente· visualizzazione delle ruote anteriori o posteriori per una migliore visuale quando ci si avvicina a un cordolo· Vista di retromarcia con elementi di guida per il parcheggio perpendicolare e il fissaggio di rimorchi¹· Vista dalla fotocamera frontale con linee guida· vista panoramica anteriore e posteriore· Vista per impianti di autolavaggio con visualizzazione delle linee di orientamento	KA6
Adaptive Cruise Control	<p>Assiste il conducente mantenendo la velocità impostata e la distanza dal veicolo che precede entro l'intervallo di controllo. Se viene rilevato un veicolo che precede, il sistema può frenare o accelerare a seconda delle necessità.</p> <p>Anche nel traffico, il sistema può frenare il veicolo fino all'arresto per poi ripartire automaticamente quando le condizioni di guida lo permettono.</p>	8T3

Glossario

Sistemi di assistenza

Adaptive Cruise assist plus

Il sistema aiuta ad accelerare, frenare, mantenere la velocità e la distanza impostata, nonché a rimanere in corsia; miglioramento del comfort di guida, soprattutto nei lunghi viaggi. In autostrada, il sistema assiste nell'esecuzione dei cambi di corsia avviati dal conducente.

Utilizza vari sensori per monitorare costantemente l'ambiente circostante il veicolo. Questi includono il sensore radar installato nella parte anteriore del veicolo, la telecamera frontale e i sensori a ultrasuoni. Inoltre, a seconda della regione, per migliorare il comportamento di guida vengono utilizzati i dati cartografici ad alta risoluzione e i dati dello sciame di altri veicoli calcolati nel cloud.

Con l'assistenza degli interventi di sterzata, il sistema aiuta a mantenere il veicolo al centro della corsia. La velocità viene regolata in curva, agli incroci e nelle rotonde, nonché agli ingressi e alle uscite autostradali, e viene regolata la distanza dai veicoli che precedono e dai veicoli infase di ingresso.

Il sistema regola la velocità del veicolo in modo predittivo in linea con i limiti di velocità.

Agli stop, la velocità viene ridotta per consentire al conducente di controllare comodamente la situazione. Il sistema di assistenza riavvia il veicolo in caso di ingorgo o, dopo essere rimasto fermo per un periodo prolungato, se il conducente riavvia il veicolo.

In autostrada, il sistema può assistere nell'esecuzione dei cambi di corsia avviati dal conducente, purché le condizioni ambientali lo consentano. Grazie ai numerosi parametri presi in considerazione, l'adaptive cruise assist plus rende più confortevole la guida all'interno dell'intera gamma di velocità e in situazioni di traffico congestionato.

GJ7

Lane departure warning con emergency assist

- **Lane departure warning:** sistema di ausilio per evitare un abbandono involontario dalla corsia di marcia. Quando il sistema è attivo e funzionante e se il conducente non ha inserito l'indicatore di direzione, il lane departure warning effettua interventi correttivi al volante per evitare che il veicolo superi le linee di demarcazione rilevate della corsia. Se il conducente lo desidera può essere impostata una vibrazione sul volante. Il sistema è operativo da una velocità di circa 65 km/h.

In combinazione con il Side Assist viene impedito l'abbandono della corsia di marcia se la corsia adiacente è occupata, anche se l'indicatore di direzione è stato attivato.

- **Emergency assist:** rileva, entro i limiti del sistema, quando il conducente non risponde. In tali casi viene fornito un avviso visivo, acustico e tattile. Se il conducente non reagisce, il sistema assume il controllo del veicolo, portandolo all'arresto nella propria corsia. Le misure di protezione degli occupanti, come il pretensionamento delle cinture di sicurezza e la chiusura dei finestrini, vengono attivate. Se disponibile, viene effettuata una chiamata di emergenza automatica.

6I5

Glossario

Sistemi di assistenza

Sistema di riconoscimento della segnaletica basato su telecamera	<p>Il sistema supporta il conducente mostrando i segnali stradali rilevati (entro i limiti del sistema) come per esempio limiti di velocità, nel display del sistema di informazioni del conducente.</p> <p>Il sistema comprende la rilevazione e la visualizzazione dei divieti di sorpasso e dei limiti di velocità, compresi limiti temporanei (ad es. in autostrada). Inoltre riconosce anche l'inizio e la fine delle autostrade, delle strade principali, delle zone a traffico limitato.</p> <p>Il dispositivo effettua poi una valutazione in funzione della situazione in caso di strade bagnate, guida con rimorchio (solo con ganci traino montati dalla fabbrica) e limitazioni della velocità in determinate ore del giorno.</p> <p>La visualizzazione del riconoscimento della segnaletica ha luogo automaticamente sul display dell'Audi virtual cockpit.</p> <p>Il sistema ha un carattere puramente informativo.</p> <p>Nel sistema MMI è inoltre possibile selezionare un avvertimento basato sui segnali stradali in caso di superamento del limite di velocità riconosciuto.</p>	QR9
Assistente di sterzata e assistente di svolta	<p>L'assistenza alla sterzata può aiutare il conducente a sterzare il veicolo per aggirare un ostacolo in una situazione di potenziale collisione rilevata come critica. Se il conducente evita attivamente l'ostacolo in seguito all'avviso acustico, il sistema supporta il guidatore con una specifica applicazione del freno e l'uso di una coppia sterzante minima per correggere l'angolo di sterzata.</p> <p>L'assistenza alla sterzata è disponibile in un intervallo di velocità compreso tra circa 30 e 150 km/h e richiede al conducente di sterzare attivamente durante l'intera manovra.</p> <p>Durante la partenza o la guida lenta fino a una velocità di 25 km/h, l'assistente di svolta anteriore può garantire, mediante l'intervento dei freni, che il veicolo non entri in collisione con un veicolo in arrivo durante la svolta. L'intervento dei freni garantisce che l'auto rimanga nella propria corsia. Il conducente viene informato dell'entrata in azione dei freni tramite un segnale visibile nell'Audi virtual Cockpit plus.</p>	4G3
Sistema di assistenza alla frenata di emergenza anteriore	<p>Scansiona l'area davanti al veicolo e, a seconda della situazione e della velocità, può avvertire di collisioni imminenti e avviare le opportune misure di frenata. I pedoni e ciclisti possono essere rilevati a velocità fino a circa 85 km/h e veicoli fino alla velocità massima. Se viene rilevata un'imminente collisione frontale, il sistema fornisce un avviso visivo, acustico e tattile come parte di un concetto a più stadi. Se necessario, può aumentare la forza frenante o avviare la massima decelerazione per ridurre la velocità di collisione o per evitare del tutto, se possibile.</p>	8J3
Sistema di assistenza alla frenata di emergenza anteriore e posteriore	<p>Scansiona l'area davanti al veicolo e, a seconda della situazione e della velocità, può avvertire di collisioni imminenti e avviare le opportune misure di frenata. Se viene rilevata un'imminente collisione frontale, il sistema fornisce un avviso visivo, acustico e tattile come parte di un concetto a più stadi. Se necessario, può aumentare la forza frenante o avviare la massima decelerazione per ridurre la velocità di collisione o per evitare del tutto, se possibile.</p> <p>Il sistema di assistenza alla frenata di emergenza posteriore assiste il conducente in caso di rischio di tamponamento con i pedoni mediante la frenata di emergenza automatica.</p>	8J5

Glossario

Sistemi di assistenza		
Front cross-traffic assist	<p>Il sistema di assistenza al traffico trasversale anteriore monitora l'area davanti e ai lati del veicolo agli incroci e alle strade di uscita utilizzando i sensori radar integrati nella parte anteriore del veicolo.</p> <p>Entro i limiti del sistema rileva gli oggetti in movimento, come le auto che si stanno avvicinando. Il sistema funziona fino a 65 km/h.</p> <p>In situazioni ritenute critiche, il sistema emette messaggi di avviso a più fasi. Innanzitutto, viene fornito un avviso visivo e acustico. Se il conducente non reagisce, intervengono i freni.</p> <p>Se il sistema di parcheggio è attivato, gli avvisi vengono visualizzati nell'Audi virtual cockpit plus e nel display touch dell'MMI.</p>	JX1
Limitatore di velocità (basato su segnaletica stradale)	<p>Quando il limitatore di velocità è attivato, la velocità può essere controllata come di consueto utilizzando l'acceleratore. Tuttavia, questa è limitata alla velocità impostata come limite.</p> <p>Le velocità impostate si basano sui limiti di velocità ricavati dai dati cartografici memorizzati e dal riconoscimento dei segnali stradali basato sulla telecamera. Vengono visualizzati il limite di velocità attualmente impostato e, se disponibile, il limite di velocità successivo.</p> <p>Le velocità impostate automaticamente possono essere modificate anche manualmente e si può impedire l'adozione di imminenti limiti di velocità. Il sistema viene azionato tramite una leva separata sul piantone dello sterzo. Il limitatore può essere temporaneamente disattivato o ignorato utilizzando il kickdown.</p>	LT2
Side assist/ Exit warning/ Rear cross-traffic assist/ Rear turn assist	<p>Side assist</p> <p>Il sistema aiuta il conducente a controllare il traffico proveniente da dietro e l'angolo cieco. Avverte in caso di situazione critica per un cambio di corsia tramite segnalazione a LED nel rispettivo specchietto retrovisivo esterno e nel quadro strumenti; allo stesso tempo 2 sensori radar (presenti nella parte posteriore) rilevano i veicoli in avvicinamento lateralmente o da dietro e misurano la distanza e la differenza di velocità. Se il cambio di corsia viene comunque effettuato e sussiste il rischio di collisione, il conducente viene nuovamente avvisato visivamente e anche acusticamente.</p> <p>Exit warning</p> <p>Aiuta ad evitare il rischio di collisioni durante l'apertura delle portiere a vettura ferma. Il sistema utilizza i sensori radar per monitorare i veicoli posteriori e laterali. Rileva oggetti in movimento, ad es. auto e ciclisti, che si avvicinano da dietro. Se viene tirata la maniglia della porta e un utente della strada in avvicinamento è considerato a rischio impatto, sul lato interessato si accendono la striscia di avvertimento nella porta ed il LED sullo specchietto esterno. Contemporaneamente l'apertura della porta viene ritardata brevemente e viene emesso un segnale acustico.</p> <p>Rear cross-traffic assist</p> <p>Il sistema di assistenza al traffico trasversale posteriore avvisa i passeggeri di una potenziale collisione con il traffico trasversale in avvicinamento durante la retromarcia. Il sistema utilizza i sensori radar per monitorare i veicoli posteriori e laterali quando ad esempio si esce da un parcheggio rilevando oggetti in avvicinamento e in movimento, ad es. automobili e ciclisti. Il sistema avvisa il conducente visivamente sul display centrale e acusticamente e può anche frenare durante la retromarcia in situazioni riconosciute come particolarmente critiche.</p> <p>Rear turn assist</p> <p>L'assistente alla svolta posteriore aiuta il conducente durante le manovre di svolta agli incroci, alle strade secondarie, ai cortili e agli ingressi dei garage informandolo dell'avvicinamento di ciclisti o altri veicoli da dietro. Se l'intenzione del conducente di svoltare viene riconosciuta e un veicolo viene considerato critico, il LED sul relativo specchietto esterno si illumina debolmente. Durante la svolta il conducente viene avvisato visivamente e acusticamente di una possibile collisione. Inoltre, quando si esce da un parcheggio parallelo, il sistema avvisa dell'avvicinamento di oggetti da dietro, anche quando il veicolo è ancora fermo.</p>	79H

Glossario

Sistemi di assistenza		
Sistema di sicurezza proattiva degli occupanti: anteriore, posteriore, laterale	<p>La protezione proattiva degli occupanti utilizza i dati dei sensori installati nella parte anteriore, laterale e posteriore del veicolo e calcola la probabilità di una collisione con un altro veicolo.</p> <p>Se viene rilevato un rischio di collisione o in situazioni di guida critiche come frenate di emergenza o quando si guida ai limiti assoluti delle prestazioni, vengono avviate misure di protezione preventiva.</p> <p>Questi includono:</p> <ul style="list-style-type: none"> - tensionamento delle cinture di sicurezza anteriori - ottimizzazione della posizione del sedile - chiusura dei cristalli - lampeggiamento delle luci di emergenza ad alta frequenza per avvisare gli altri utenti della strada <p>La funzione migliora anche il comfort della cintura di sicurezza.</p>	7W7
Rilevatore di stanchezza con monitoraggio del conducente	<p>Il sistema avverte il conducente visivamente e/o acusticamente se viene rilevata una perdita di attenzione, che può essere causata, ad esempio, da distrazione o affaticamento.</p> <p>Viene utilizzata una telecamera per meglio valutare la situazione del conducente.</p> <p>Entro i limiti del sistema, i sensori vengono utilizzati, ad esempio, per monitorare il comportamento di guida e di sterzata e rilevare di conseguenza un livello di affaticamento. In diverse fasi, il sistema fornisce quindi un avviso visivo nell'Audi virtual cockpit plus con un pop-up evidenziato a colori che invita il guidatore a fare una pausa, nonché un messaggio acustico.</p>	EM3
Telaio / freni		
Sospensioni standard	<p>Garantiscono un elevato comfort di marcia e una buona dinamica di guida.</p> <p>Includono un sistema di ammortizzatori e molle elicoidali sugli assi anteriore e posteriore</p>	1BA
Adaptive air suspension	<p>Le sospensioni pneumatiche adattive sono un sistema di sospensioni pneumatiche a controllo elettronico dotato di ammortizzazione adattiva continua sulle quattro ruote.</p> <p>La regolazione automatica dell'altezza da terra e della taratura degli ammortizzatori garantisce un elevato comfort di marcia e una dinamica di guida ottimizzata. Tramite Audi drive select è possibile selezionare diverse modalità di guida, comprese funzioni dedicate alla regolazione dell'altezza del veicolo, al sollevamento manuale e all'abbassamento del retrotreno.</p> <p>Le diverse modalità consentono di ottenere le seguenti altezze della vettura da ferma (rispetto alla Audi Q7 con sospensioni standard):</p> <ul style="list-style-type: none"> · modalità "offroad" / "offroad plus": +10 mm · modalità "balanced": -10 mm · modalità "comfort": -25 mm · modalità "dynamic": -40 mm · modalità "efficiency": -25 mm <p>Nella modalità "efficiency", oltre i 115 km/h, il veicolo si abbassa automaticamente fino a 55 mm per ridurre la resistenza aerodinamica e migliorare l'efficienza.</p> <p>Grazie alla funzione di sollevamento manuale, è inoltre possibile aumentare l'altezza da terra fino a +35 mm (fino a 35 km/h).</p> <p>Per facilitare l'accesso e l'uscita dal veicolo, la carrozzeria può essere abbassata manualmente fino a 72 mm, agevolando la salita e la discesa dei passeggeri.</p> <p>L'abbassamento del retrotreno fino a 72 mm, attivabile tramite il comando nel vano bagagli, facilita inoltre le operazioni di carico e scarico e l'aggancio di un rimorchio¹.</p> <p>Il sistema comprende:</p> <ul style="list-style-type: none"> · asse anteriore leggero a cinque bracci con molle pneumatiche, ammortizzatori a controllo elettronico, barra stabilizzatrice e telaietto ausiliario fissato alla carrozzeria · asse posteriore leggero a cinque bracci con sospensioni indipendenti, molle pneumatiche, ammortizzatori a controllo 	1BK

Glossario

Telaio / freni

Adaptive air suspension Sport

Le sospensioni pneumatiche adattive sportive S combinano il comfort delle sospensioni pneumatiche con una configurazione di base più dinamica rispetto alle sospensioni pneumatiche adattive.

L'altezza del veicolo e la taratura degli ammortizzatori vengono regolate automaticamente in funzione del carico. Tramite Audi drive select è possibile scegliere tra impostazioni più sportive o orientate al comfort, ottenendo un comportamento particolarmente dinamico oppure un elevato comfort di marcia. Sono inoltre disponibili diverse modalità per la regolazione dell'altezza del veicolo, la funzione di sollevamento manuale e l'abbassamento del retrotreno.

Le diverse modalità consentono di ottenere le seguenti altezze della vettura da ferma (rispetto alla Audi Q7 con sospensioni standard):

- modalità "offroad" / "offroad plus": +10 mm
- modalità "balanced": -40 mm
- modalità "comfort": -40 mm
- modalità "dynamic": -55 mm
- modalità "efficiency": -40 mm

A seconda della modalità selezionata, alle velocità più elevate il veicolo si abbassa automaticamente fino a 55 mm per ridurre la resistenza aerodinamica.

Grazie alla funzione di sollevamento manuale, è inoltre possibile aumentare l'altezza da terra fino a +35 mm (fino a 35 km/h).

Per facilitare l'accesso e l'uscita dal veicolo, la carrozzeria può essere abbassata manualmente fino a 72 mm.

L'abbassamento del retrotreno fino a 72 mm, attivabile tramite il comando nel vano bagagli, facilita inoltre le operazioni di carico e scarico e l'aggancio di un rimorchio¹.

Il sistema comprende:

- asse anteriore leggero a cinque bracci con molle pneumatiche, ammortizzatori a controllo elettronico, barra stabilizzatrice e telaio ausiliario fissato alla carrozzeria
- asse posteriore leggero a cinque bracci con sospensioni indipendenti, molle pneumatiche, ammortizzatori a controllo elettronico, barra stabilizzatrice e telaio ausiliario montato elettricamente

2MA

Glossario

Telaio / freni

Audi drive select

Scegli tra maggiore sportività, massimo comfort o una configurazione personalizzata che combina entrambi gli aspetti. Le diverse modalità disponibili consentono di adattare il comportamento del veicolo e vivere un'esperienza di guida su misura:

- balanced
- comfort
- dynamic
- offroad (per veicoli dotati di sospensioni pneumatiche adattive¹)
- efficiency
- individual

La modalità offroad plus può essere attivata tramite il sistema MMI quando è preselezionata la modalità offroad.

In base alla modalità selezionata, vengono adattati diversi sistemi del veicolo, tra cui:

- servoassistenza dello sterzo
- risposta del sistema di trazione
- controllo della dinamica di marcia
- sterzo integrale¹
- sospensioni adattive (per veicoli dotati di sospensioni pneumatiche adattive¹)
- pacchetto illuminazione ambientale Plus¹
- ulteriori sistemi di serie e optional disponibili

La modalità efficiency ottimizza, tra gli altri, il sistema di trazione, la climatizzazione e il regolatore adattivo della velocità¹ per favorire la massima efficienza energetica.

La modalità balanced viene attivata automaticamente a ogni avviamento del veicolo. Nei veicoli equipaggiati con sospensioni pneumatiche adattive¹, la modalità offroad viene automaticamente ripristinata dopo l'avviamento se era l'ultima modalità selezionata prima dello spegnimento del veicolo.

2H9

Glossario

Telaio / freni		
Audi drive select assistant	<p>Modalità aggiuntiva rispetto a Audi drive select di serie: - "assistant"</p> <p>La modalità "assistant" assiste il conducente selezionando automaticamente la modalità di guida appropriata. A seconda del tipo di strada e della situazione di guida, il veicolo attiva la modalità più adatta. Il conducente può cambiare la modalità in qualsiasi momento. Una funzione di apprendimento assicura che le preferenze del conducente siano prese in considerazione nelle situazioni future.</p>	2H6
Tecnica / Sicurezza		
Airbag laterali anteriori e posteriori con sistema di airbag per la testa e airbag centrale anteriore	<p>Oltre agli airbag laterali anteriori e posteriori, gli airbag per la testa, è presente anche l'airbag centrale (riempie lo spazio tra i sedili anteriori per ridurre l'urto tra guidatore e passeggero in caso di impatto laterale).</p>	6C4
Sterzo integrale	<p>A basse velocità, lo sforzo di sterzata per il conducente e il raggio di sterzata del veicolo si riducono tramite una sterzata delle ruote posteriori nella direzione opposta di quelle anteriori. Ciò migliora notevolmente l'agilità del veicolo.</p> <p>A velocità più elevate, viene eseguita una regolazione mirata dell'angolo di sterzata sulle ruote posteriori nella stessa direzione di quelle anteriori. I movimenti del volante vengono convertiti in modo rapido e preciso, migliorando la reattività dello sterzo e la stabilità del veicolo.</p> <p>Nel complesso, le ruote sterzanti integrali consentono manovre più facili, un comportamento di guida sportivo e un comportamento di sterzata superbo e confortevole.</p>	0N5

Glossario

Telaio / freni		
Predisposizione gancio traino	<p>L'equipaggiamento consente di installare successivamente un gancio traino, includendo già tutte le predisposizioni tecniche necessarie a bordo del veicolo.</p> <p>Il gancio traino è disponibile come accessorio originale Audi e può essere installato in un secondo momento presso una struttura specializzata. A seconda della configurazione del veicolo, potrebbero essere necessari ulteriori interventi di adattamento.</p>	1M5
Gancio traino	<p>Il gancio traino a scomparsa elettrico può essere estratto e riposto comodamente mediante comando dedicato.</p> <p>L'equipaggiamento comprende:</p> <ul style="list-style-type: none">· gancio traino orientabile elettricamente con sbloccaggio elettrico· sfera di traino e testa del gancio realizzate in acciaio forgiato· comando tramite pulsante nel vano bagagli· funzione di stabilizzazione del rimorchio integrata nel sistema ESC (Electronic Stabilisation Control) <p>La presa elettrica integrata nel sistema orientabile consente l'alimentazione continua delle utenze elettriche di rimorchi e caravan durante la marcia e, quando non utilizzata, può essere ripiegata discretamente dietro il paraurti.</p> <p>Due perni supplementari posizionati sotto la sfera di traino assicurano un collegamento particolarmente stabile con i portabiciclette compatibili. Questo facilita il montaggio e lo smontaggio del supporto senza compromettere l'utilizzo di rimorchi e sistemi di trasporto tradizionali.</p> <p>Il sistema include inoltre il Trailer Assist¹, che supporta il conducente durante le manovre con rimorchio ed è compatibile con tutti i rimorchi dotati di timone rigido.</p> <p>Durante la retromarcia, Trailer Assist può sterzare automaticamente il rimorchio. La direzione desiderata viene impostata in modo intuitivo tramite il display MMI touch. L'immagine della telecamera mostra in tempo reale lo stato del sistema, la traiettoria del rimorchio e l'angolo di articolazione attuale o desiderato.</p> <p>Quando attivo, il sistema contribuisce inoltre a evitare collisioni tra il veicolo e il rimorchio durante le manovre in</p>	1D9

Glossario

Pacchetti Tech

Luci posteriori OLED digitali con indicatori di direzione dinamici posteriori*

La terza generazione della tecnologia Audi Digital OLED porta il design dell'illuminazione posteriore a un nuovo livello. Grazie al significativo aumento del numero di segmenti presenti in ciascun modulo OLED, è possibile realizzare scenari luminosi ancora più sofisticati, caratterizzati da un'elevata omogeneità e da contrasti particolarmente definiti.

La firma luminosa con fascia continua rappresenta un elemento distintivo del design posteriore. Gli effetti tridimensionali consentono di creare scenografie luminose di grande impatto e sequenze dinamiche personalizzabili. A seconda della configurazione del veicolo^{1,2}, sono disponibili fino a otto diverse firme luminose digitali posteriori, comprese le innovative firme luminose digitali attive che introducono una nuova interpretazione del design delle luci posteriori.

I fanali posteriori digitali OLED includono:

- firme luminose digitali tridimensionali, parzialmente attive
- fino a 8 firme luminose digitali selezionabili tramite MMI^{1,2}
- luce di comunicazione^{3,4}
- rilevamento di prossimità^{3,4}
- fascia luminosa continua posteriore
- scenari luminosi dinamici della funzione Coming Home / Leaving Home
- indicatori di direzione dinamici
- indicatore di direzione avanzato (Advanced Turn Signal)

L'indicatore di direzione avanzato proietta a terra, in modo stilizzato e sincronizzato con gli indicatori anteriori e posteriori, il segnale luminoso dinamico durante le ore notturne. Questa funzione aiuta a segnalare in anticipo a ciclisti e pedoni un cambio di corsia o una svolta imminente, migliorando la comunicazione visiva e la sicurezza.

La luce di comunicazione^{3,4} visualizza specifici simboli di avvertimento all'interno dei gruppi ottici OLED per segnalare agli altri utenti della strada situazioni di pericolo come incidenti o veicoli in avaria.

La funzione rilevamento di prossimità^{3,4} amplia automaticamente la superficie illuminata dei segmenti OLED quando un altro utente della strada si avvicina da dietro a veicolo fermo, aumentando la visibilità del veicolo.

Durante una manovra di parcheggio automatizzata^{1,2,5}, la luce di comunicazione^{3,4} mostra inoltre un simbolo dedicato all'interno della firma luminosa posteriore, segnalando chiaramente agli altri utenti della strada che il veicolo sta effettuando una manovra automatica.

La suddivisione dei pannelli OLED in piccoli segmenti controllabili individualmente e dotati di effetto tridimensionale consente di creare scenari luminosi innovativi e sequenze dinamiche particolarmente scenografiche. Anche la funzione Coming Home / Leaving Home è coordinata con la firma luminosa selezionata e accompagna l'utente durante l'avvicinamento o l'allontanamento dal veicolo.

PQ2-PQ3/8VY

Porte automatiche

Le porte automatiche consentono di salire e scendere dal veicolo in modo particolarmente agevole grazie al sistema di apertura e chiusura elettrica integrato.

L'equipaggiamento comprende:

- apertura e chiusura elettrica delle porte per un accesso più confortevole
- apertura e chiusura da remoto tramite app myAudi¹
- diverse modalità di comando, tra cui sistema MMI, pulsanti integrati nelle porte, chiave del veicolo, aggancio della cintura di sicurezza (solo chiusura) e pedale del freno (solo chiusura della porta del conducente)
- chiusura morbida e silenziosa grazie alla funzione integrata di chiusura servoassistita (Power Latching)
- sistema avanzato di sensori per il monitoraggio dell'ambiente circostante, in grado di contribuire a evitare collisioni con altri utenti della strada

PQ3/GZ7

Servizi Audi connect - Informazioni aggiuntive

Validità: 23/06/2026

Informazioni generali

Salvo ove diversamente indicato dalle descrizione dei Servizi di cui all'elenco qui di seguito riportato, AUDI AG – con sede in Ingolstadt (Germania) società costruttrice di veicoli contraddistinti dal Marchio AUDI (di seguito AUDI AG) - e Volkswagen Group Italia S.p.A (di seguito VGI) con sede in Verona Viale G.R. Gumpert 1 società che distribuisce prodotti e servizi contraddistinti dal marchio AUDI - non raccoglieranno né archiveranno i dati dei clienti. Per quei servizi che prevedono la raccolta, l'archiviazione e l'elaborazione dei dati personali, sarà cura di AUDI e VGI fornire specifica informativa al momento dell'attivazione del singolo servizio attraverso il portale www.myaudi.com, al fine di ottenere l'eventuale consenso del cliente. I Servizi vengono forniti attraverso sim cards installate sulla vettura. I costi di chiamata, collegamento e trasmissione dei dati sono inclusi nel prezzo di acquisto dei servizi AUDI CONNECT per un periodo variabile tra 3 mesi e 10 anni (a seconda dell'equipaggiamento presente sulla vettura) dalla data di consegna della vettura. Decorso tale termine i servizi possono essere rinnovati a pagamento tramite Audi connect store, previa verifica della disponibilità. Poiché necessario per l'effettiva gestione, modifica e per l'utilizzo dei Servizi, si precisa che VGI ed AUDI AG raccolgono, archiviano ed utilizzano i dati relativi alla vettura in conformità della normativa vigente e delle leggi applicabili. I Servizi messi a disposizione sono completamente fruibili nei paesi indicati nelle descrizioni dei singoli equipaggiamenti.

Modalità privacy

Il cliente ha la possibilità di disattivare la trasmissione dei dati dalla propria vettura al backend di Audi AG. Tale funzionalità è richiamabile dal display MMI seguendo i seguenti passi: impostazioni; gestione dati; privacy. Seguendo lo stesso percorso sarà anche possibile ri-attivare la trasmissione dei dati da parte della vettura.

ATTENZIONE: non è possibile la disattivazione completa della trasmissione dei dati in quanto servizi come la chiamata d'emergenza (Emergency call) e la chiamata online in caso di guasto e le contestuali trasmissioni della posizione GPS resteranno attivi.

