



Porsche Italia S.p.A.
Corso Stati Uniti, 35
35127 Padova
Tel. 049 8292911
Fax 049 8701201

www.porsche.it
Aggiornato a: 08/2012
Stampato in Italia
Con riserva di modifiche
WPLC1301000340

La nuova 911 • Listino prezzi (aggiornato a: 08/2012)

WPLC1301000340



La nuova 911

Listino prezzi
(aggiornato a: 08/2012)

Complimenti

Consultando questo opuscolo, conoscerà ancora più a fondo la sua 911. Sicuramente avrà già sfogliato il catalogo della vettura e avrà già individuato il modello più adatto a lei. E forse ha già anche effettuato un primo giro di prova.

Se la 911 sarà quindi la sua nuova auto, è giunto il momento di scegliere il colore, l'allestimento e gli equipaggiamenti personalizzati che meglio rispondono ai suoi

desideri. Ecco quindi che il presente listino prezzi le potrà essere di aiuto, presentando tutte le possibilità di equipaggiamento e personalizzazione. Perché una 911 diventi la sua 911, unica e inimitabile.

Le pagine 16-19 contengono illustrazioni tecniche, che mostrano e illustrano gli equipaggiamenti. I numeri assegnati ai singoli elementi sono riportati all'interno

del listino, nella colonna «Descrizione/Specifiche». Questo le consentirà di confrontare meglio le sue preferenze avendo sempre una visione d'insieme delle diverse possibilità.

Desidera una vettura ancora più personalizzata? Le innumerevoli possibilità di configurazione offerte da Porsche Exclusive sono riportate nel catalogo separato Exclusive 911. Nel listino prezzi

a sua disposizione queste offerte sono riportate nella colonna «Codice d'ordine» e contrassegnate con Exclusive.

Alla fine del listino potrà annotare le sue scelte in fatto di allestimento e di equipaggiamenti personalizzati, per poterli poi ordinare presso il suo Centro Porsche. Non ci resta che augurarle buon divertimento nella scelta e nella combinazione degli equipaggiamenti!

I valori relativi ai consumi di carburante, alle emissioni di CO₂ e alla classe di efficienza sono consultabili alle pagine 102, 103 e 106.



Indice dei codici

022	Fondoscala contagiri nero	669	Ricevitore attivo cordless per modulo telefono	CTK	Bocchette dell'aria in pelle	XAA	Aerokit Cup
030	Assetto sportivo PASM (-20 mm)	671	Sistema di comandi vocali	CTR	Bocchette dell'aria verniciate	XAS	Carenatura frontale SportDesign
031	Porsche Dynamic Chassis Control (PDCC) incl. assetto sportivo PASM (-20 mm)	674	Predisposizione Porsche Vehicle Tracking System (PVTs)	CUJ	Pacchetto PCM verniciato	XAT	Pacchetto SportDesign
176	Impianto di scarico sportivo	676	Sintonizzatore TV	CUR	Copertura vano fusibili in pelle	XD9	Cerchi verniciati nel colore della carrozzeria
220	Porsche Torque Vectoring (PTV)	680	BOSE® Surround Sound System	CWV	Pacchetto PCM in pelle	XDA	Cerchi verniciati in nero
221	Porsche Torque Vectoring Plus (PTV Plus)	682	Burmester® High-End Surround Sound System	CWJ	Specchio retrovisore interno in pelle	XDH	Cerchi verniciati in colore platino (satinato)
250	Cambio a doppia frizione Porsche Doppelkupplung (PDK)	692	Cambia CD per 6 CD	CWK	Chiave vettura verniciata	XDM	Modanatura centrale cruscotto verniciata
342	Sedili riscaldabili	693	Cambia CD/DVD per 6 CD/DVD	CXC	Listelli sottoporta personalizzati in acciaio legato, illuminati	XEX	Modulo luci principali Bi-Xenon in colore nero incl. Porsche Dynamic Light System (PDLS)
345	Riscaldamento del volante	748	Specchi retrovisori esterni ripiegabili elettricamente	CXE	Listelli sottoporta personalizzati in carbonio, illuminati	XFG	Fondoscala strumenti rosso
352	Porsche Dynamic Chassis Control (PDCC)	810	Tappetini	CXM	Pacchetto supplementare finiture interne pannelli porte in pelle	XFJ	Fondoscala strumenti bianco
423	Cerchi da 20" Carrera S	840	Volante SportDesign	CXN	Pacchetto supplementare interni zona posteriore in pelle	XFL	Fondoscala strumenti beige Luxor
425	Tergilunotto	844	Volante multifunzione	CZT	Fondoscala cronometro Sport Chrono beige Luxor	XFR	Fondoscala strumenti giallo racing
427	Cerchi da 20" Carrera Classic	899	Ancoraggio di sicurezza ISOFIX per seggiolino per bambini sul sedile del passeggero anteriore	CZV	Lamelle bocchette dell'aria in pelle	XHB	Pannello tunnel centrale in pelle
428	Cerchi da 20" SportDesign	900	Ritiro in fabbrica dei modelli 911 Carrera presso lo stabilimento di Zuffenhausen	CZW	Pacchetto supplementare cruscotto in pelle	XHF	Volante multifunzione in mogano con riscaldamento del volante
446	Coprimozi	911	Scritta «911»	DAR	Pacchetto finiture esterne verniciate	XHG	Pannello tunnel centrale in mogano
450	Porsche Ceramic Composite Brake (PCCB)	970	Allestimento in pelle bicolor	EEA	Pacchetto finiture interne in pelle	XHL	Volante multifunzione in carbonio con riscaldamento del volante
454	Tempostat	998	Allestimento in pelle naturale	EEB/EEC/EEJ/EEF	Pacchetto finiture interne in mogano	XHM	Pannello tunnel centrale in carbonio
456	Adaptive Cruise Control (ACC) incl. Porsche Active Safe (PAS)	CAH	Spoiler anteriore verniciato	EEG/EEH/EEJ/EEK	Pacchetto finiture interne in carbonio	XHN	Cinture di sicurezza giallo racing
475	Porsche Active Suspension Management (PASM)	CAS/CAT	Scritta modello sulle porte	EEL/EEM/EEN/EEP	Pacchetto finiture interne in alluminio spazzolato	XHP	Cinture di sicurezza beige Luxor
482	Sistema di monitoraggio pressione pneumatici (RDk)	CDN	Lamelle bocchette dell'aria verniciate	EER	Pacchetto finiture interne verniciate	XHR	Cinture di sicurezza blu yachting
498	Eliminazione scritta modello	CDT	Chiusure cinture di sicurezza in pelle	EFA	Pedaliera e poggiatesta in alluminio	XHS	Tunnel centrale zona posteriore in pelle con cuciture decorative
509	Estintore	CEE	Illuminazione vano piedi posteriore	P03	Sedili sportivi a guscio	XLT	Terminali di scarico sportivi
541	Sedili ventilati	CFX	Tappetini personalizzati bordati in pelle	P05	Sedili sportivi Plus (4 posizioni, elettrici)	XNG	Quadro portastrumenti in pelle
549	Supporto base per il sistema di trasporto sul tetto	CGE	Fondoscala cronometro Sport Chrono giallo racing	P06	Sedili sportivi completamente elettrici (14 posizioni) con pacchetto Memory	XNS	Piantone dello sterzo rivestito in pelle
559	Modanature lucide	CGG	Fondoscala cronometro Sport Chrono rosso	P07	Sedili sportivi adattivi Plus (18 posizioni, elettrici) con pacchetto Memory	XPL	Vetratura Privacy
567	Parabrezza con fascia scura	CGJ	Fondoscala cronometro Sport Chrono bianco	P13	Dispositivo automatico antiabbagliante per specchi retrovisori int./est. con sensore pioggia integrato	XPT	Coperchio vano portaoggetti con stemma Porsche
583	Pacchetto fumatori	CLB	Leva del cambio in Alcantara	P23	Porsche Communication Management (PCM) incl. modulo di navigazione con interfaccia audio universale	XRP	Anelli distanziali da 5 mm
603	Porsche Dynamic Light System (PDLS)	CLH	Leva selettiva per PDK in Alcantara	S9Y	Ritiro in fabbrica dei modelli 911 Carrera presso lo stabilimento di Lipsia incl. prova su circuito dinamica	XRT	Cerchi da 20" SportTechno
608	HomeLink® (apriarage)	CLU	Corona del volante con cuciture decorative a contrasto	UN1	Servizi on line	XSC	Stemma Porsche impresso sui poggiatesta
619	Predisposizione telefono cellulare	CMT	Passaggio cintura sedili a guscio sportivi verniciato	X51	Kit di potenziamento Carrera S	XSH	Cinture di sicurezza grigio argento
625	Porsche Entry & Drive	CNF	Prese d'aria anteriori verniciate	X69	Listelli sottoporta in carbonio	XSX	Cinture di sicurezza rosse
630	Pacchetto Design luci	CNG	Parte inferiore scudo posteriore verniciata	X70	Listelli sottoporta in acciaio legato	XUB	Ugelli lavafari verniciati
635	ParkAssistant posteriore	CNL	Parte inferiore specchi retrovisori esterni verniciata			XUV	Coperchio vano portaoggetti con scritta modello
636	ParkAssistant anteriore e posteriore	CPE	Astuccio portachiavi in pelle			XVP	Modanatura centrale cruscotto in pelle
639/640	Pacchetto Sport Chrono	CRX	Cerchi verniciati in colore diverso dalla carrozzeria			XWK	Schienali sedili sportivi Plus in pelle
641	Libretto di bordo elettronico	CTH	Uscite cinture di sicurezza in pelle			XXB	Listelli sottoporta in acciaio legato, illuminati
651	Tetto apribile/rialzabile ad azionamento elettrico					XXD	Listelli sottoporta in carbonio, illuminati
653	Tetto apribile/rialzabile ad azionamento elettrico in vetro					XXG	Gruppi ottici posteriori con diffusori trasparenti
658	Servosterzo Plus					XYA	Leva selettiva per PDK in alluminio
666	Modulo telefono					XYE	Pannello tunnel centrale in alluminio spazzolato
						XYG	Pannello tunnel centrale verniciato



Ulteriori informazioni

Ulteriori informazioni sugli equipaggiamenti e sulla linea Tequipment, il programma di accessori originali Porsche per arricchire a posteriori la sua Porsche, sono disponibili presso il suo Centro Porsche oppure sul sito www.porsche.it.

I prezzi riportati sono validi solo in caso di acquisto di una vettura Porsche nuova. In caso di montaggio a posteriori di un accessorio o di installazione di accessori che richiedono delle lavorazioni al di fuori della normale linea di produzione, tali prezzi non possono essere ritenuti validi. Il prezzo indicativo non vincolante è in Euro franco stabilimento, incluso montaggio e IVA 21%. Tutti i prezzi sono validi a partire dal 01.09.2012.

Con riserva di errori e modifiche alla costruzione, alla forma, all'entità e al tempo di consegna degli equipaggiamenti, così come ai materiali e alle tonalità dei colori.

La preghiamo di informarsi presso il suo Centro Porsche sull'effettiva disponibilità degli articoli di suo interesse e sulle caratteristiche degli accessori. In genere la consegna della vettura presso il Centro Porsche è soggetta a costi stabiliti dal Centro Porsche che effettua la vendita. La preghiamo di informarsi presso il suo Centro Porsche di fiducia.

© Dr. Ing. h.c. F. Porsche AG, 2012

Tutti i testi, le immagini e qualsiasi altro tipo di dati e informazioni in questo listino sono protetti da copyright e sono di proprietà della Dr. Ing. h.c. F. Porsche AG.

Qualsiasi riproduzione, copia o uso sono ammessi solo previa autorizzazione scritta da parte della Dr. Ing. h.c. F. Porsche AG.

Porsche, lo stemma Porsche, 911, Carrera, Tequipment, PCCB, PCM, PSM e altri elementi distintivo sono marchi registrati della Dr. Ing. h.c. F. Porsche AG.



Indice

Porsche Car Configurator	6	Porsche Exclusive	75
Prezzi vettura	7	Combinazioni di colori	78
Equipaggiamento di serie	8	Combinazioni di colori per gli interni	80
		Accessori Tequipment	82
Forza		Dati tecnici	84
1 Esterni	20	Manutenzione della vettura	107
		Servizi finanziari	109
Temperamento		Recupero Porsche	110
2 Motore, trazione e telaio	26		
3 Cerchi	32		
Personalità			
4 Interni	42		
5 Interni in pelle	52		
6 Interni in Alcantara	60		
7 Interni in legno	62		
8 Interni in carbonio	64		
9 Interni in alluminio/ acciaio legato	66		
10 Audio e comunicazione	68		
11 Ritiro in fabbrica	74		

L'identità prende forma.

Gusto, personalità, stile. Decida lei in quale forma la nuova 911 Carrera risponde alle sue esigenze. Con l'aiuto del Porsche Car Configurator può farsi subito un'idea della vettura sul suo computer. Bastano 4 passaggi per creare la sua Porsche.

1. Decida il colore della carrozzeria e il design dei cerchi che preferisce.
2. Selezioni il colore degli interni in combinazione con i tipi di seduta.
3. Completati la configurazione nel campo di personalizzazione secondo le sue preferenze.
4. Fatto, la sua Porsche è configurata. A questo punto può salvare la sua configurazione prescelta, stamparla e sottoporla ad un concessionario.

Troverà il Porsche Car Configurator all'indirizzo www.porsche.it.

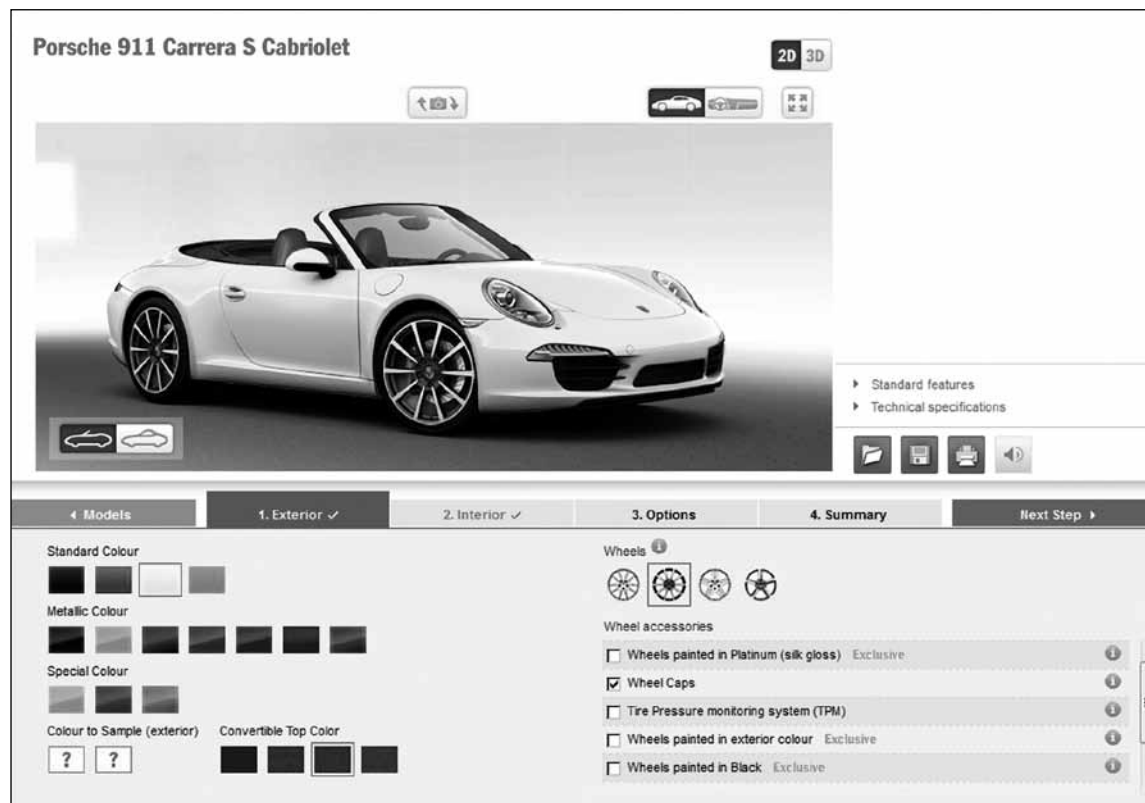

Porsche Car Configurator

	911 Carrera	911 Carrera S	911 Carrera 4	911 Carrera 4S
Prezzo consigliato ¹⁾	EUR 73.800,00	EUR 85.900,00	EUR 81.800,00	EUR 94.200,00
Prezzo consigliato ²⁾	EUR 74.776,03	EUR 86.876,03	EUR 82.776,03	EUR 95.176,03
Prezzo consigliato³⁾	EUR 90.479,00	EUR 105.120,00	EUR 100.159,00	EUR 115.163,00
	911 Carrera Cabriolet	911 Carrera S Cabriolet	911 Carrera 4 Cabriolet	911 Carrera 4S Cabriolet
Prezzo consigliato ¹⁾	EUR 84.300,00	EUR 96.400,00	EUR 92.500,00	EUR 104.900,00
Prezzo consigliato ²⁾	EUR 85.276,03	EUR 97.376,03	EUR 93.476,03	EUR 105.876,03
Prezzo consigliato³⁾	EUR 103.184,00	EUR 117.825,00	EUR 113.106,00	EUR 128.110,00

¹⁾ Escluse: IVA 21%, specifiche per il mercato Italia. Esclusa messa su strada.

²⁾ Esclusa IVA 21%, incluse specifiche per il mercato Italia. Esclusa messa su strada.

³⁾ Incluse: IVA 21%, specifiche per il mercato Italia. Esclusa messa su strada.

Tutti i prezzi delle vetture e degli equipaggiamenti **sono indicativi e non vincolanti per consegne franco stabilimento. In caso di ritiro in fabbrica** sono previsti dei **costi aggiuntivi** per i servizi forniti da Porsche. A pagina 74 sono riportate ulteriori informazioni. Tutti i prezzi sono validi a partire dal **01/09/2012**. Con riserva di modifiche.

I valori relativi ai consumi di carburante, alle emissioni di CO₂ e alla classe di efficienza sono consultabili alle pagine 102, 103 e 106.

Equipaggiamento di serie per i modelli 911 Carrera in Italia	911 Carrera	911 Carrera S	911 Carrera 4	911 Carrera 4S	911 Carrera Cabriolet	911 Carrera S Cabriolet	911 Carrera 4 Cabriolet	911 Carrera 4S Cabriolet
Motore								
Motore boxer in alluminio a 6 cilindri, cilindrata 3,4 l, potenza massima 257 kW (350 CV), coppia massima 390 Nm	•		•		•		•	
Motore boxer in alluminio a 6 cilindri, cilindrata 3,8 l, potenza massima 294 kW (400 CV), coppia massima 440 Nm		•		•		•		•
Descrizione tecnica motore								
Monoblocco e testata cilindri in alluminio	•	•	•	•	•	•	•	•
Raffreddamento ad acqua con gestione termica per motore e cambio	•	•	•	•	•	•	•	•
Tecnica a 4 valvole	•	•	•	•	•	•	•	•
Regolazione dell'albero a camme e regolazione dell'escursione alzata valvole «VarioCam Plus»	•	•	•	•	•	•	•	•
Compensazione idraulica del gioco valvole	•	•	•	•	•	•	•	•
Lubrificazione a carter secco integrata	•	•	•	•	•	•	•	•
Pompa olio elettronica regolata in base al fabbisogno	•	•	•	•	•	•	•	•
Gestione motore elettronica (EMS SDI 9.1)	•	•	•	•	•	•	•	•
Acceleratore elettronico	•	•	•	•	•	•	•	•
Sensore di pressione per la misurazione massa aria	•	•	•	•	•	•	•	•
Iniezione diretta del carburante (Direct Fuel Injection, DFI)	•	•	•	•	•	•	•	•
Regolazione del battito per ogni singolo cilindro	•	•	•	•	•	•	•	•
Due catalizzatori a 3 vie	•	•	•	•	•	•	•	•
Regolazione stereo lambda	•	•	•	•	•	•	•	•
Distribuzione statica alta tensione su bobine d'accensione indipendenti	•	•	•	•	•	•	•	•
Impianto di aspirazione a risonanza	•		•		•		•	
Impianto di aspirazione a risonanza con valvola di regolazione		•		•		•		•

I valori relativi ai consumi di carburante, alle emissioni di CO₂ e alla classe di efficienza sono consultabili alle pagine 102, 103 e 106.

Equipaggiamento di serie per i modelli 911 Carrera in Italia	911 Carrera	911 Carrera S	911 Carrera 4	911 Carrera 4S	911 Carrera Cabriolet	911 Carrera S Cabriolet	911 Carrera 4 Cabriolet	911 Carrera 4S Cabriolet
Descrizione tecnica motore								
Impianto di scarico a due vie con 2 terminali di scarico singoli, acciaio legato spazzolato	•		•		•		•	
Impianto di scarico a 4 vie con comando valvole e 2 terminali di scarico a doppia uscita, acciaio legato spazzolato		•		•		•		•
Tasto SPORT	•	•	•	•	•	•	•	•
Recupero dell'energia della rete di bordo	•	•	•	•	•	•	•	•
Sistema di diagnosi On-Board per il controllo del sistema di depurazione dei gas di scarico	•	•	•	•	•	•	•	•
Trasmissione								
Cambio manuale a 7 marce con volante a doppia massa, adattato per motore 3.4, frizione autoregolante	•		•		•		•	
Cambio manuale a 7 marce con volante a doppia massa, adattato per motore 3.8, frizione autoregolante		•		•		•		•
Sistema di gestione vettura ferma con funzione Hold	•	•	•	•	•	•	•	•
Trazione posteriore	•	•			•	•		
Trazione integrale con differenziale lamellare a controllo elettronico Porsche Traction Management (PTM)			•	•			•	•
Funzione automatica Start-Stop	•	•	•	•	•	•	•	•
Porsche Torque Vectoring (PTV) incl. differenziale autobloccante meccanico posteriore con azione bloccante asimmetrica (22% in trazione, 27% in fase di rilascio), in comb. con PDK: Porsche Torque Vectoring Plus (PTV Plus) incl. differenziale posteriore a controllo elettronico con ripartizione della coppia a variazione continua	◊	•	◊	•	◊	•	◊	•
Telaio								
Cerchi Carrera 8,5J x 19 in lega leggera con pneumatici 235/40 ZR 19 anteriori	•		•		•		•	
Cerchi Carrera 11J x 19 in lega leggera con pneumatici 285/35 ZR 19 posteriori	•			•		•		
Cerchi Carrera 11J x 19 in lega leggera con pneumatici 295/35 ZR 19 posteriori			•				•	

• Equipaggiamento di serie ◊ Equipaggiamento opzionale □ A scelta, senza sovrapprezzo

Equipaggiamento di serie per i modelli 911 Carrera in Italia	911 Carrera	911 Carrera S	911 Carrera 4	911 Carrera 4S	911 Carrera Cabriolet	911 Carrera S Cabriolet	911 Carrera 4 Cabriolet	911 Carrera 4S Cabriolet
Telaio								
Cerchi Carrera S 8,5J x 20 in lega leggera con pneumatici 245/35 ZR 20 anteriori	○	●	○	●	○	●	○	●
Cerchi Carrera S 11J x 20 in lega leggera con pneumatici 295/30 ZR 20 posteriori	○	●			○	●		
Cerchi Carrera S 11J x 20 in lega leggera con pneumatici 305/30 ZR 20 posteriori			○	●			○	●
Sigillante riparazione pneumatici con compressore elettrico	●	●	●	●	●	●	●	●
Servosterzo elettromeccanico a rapporto variabile e impulso di sterzata	●	●	●	●	●	●	●	●
Sospensioni anteriori tipo McPherson con barra stabilizzatrice	●	●	●	●	●	●	●	●
Sospensioni posteriori a bracci multipli LSA con barra stabilizzatrice	●	●			●	●		
Asse posteriore a bracci multipli con carreggiata allargata di 42 mm e barra stabilizzatrice posteriore			●				●	
Asse posteriore a bracci multipli con carreggiata allargata di 36 mm e barra stabilizzatrice posteriore				●			●	
Controllo elettronico di stabilità PSM (Porsche Stability Management) con ABS, ASR, ABD, MSR, precaricamento dell'impianto frenante e assistenza alla frenata	●	●	●	●	●	●	●	●
Porsche Active Suspension Management (PASM) con assetto ribassato di 10 mm	○	●	○	●	○	●	○	●
Impianto frenante								
Pinze fisse anteriori e posteriori in struttura monoblocco in alluminio a 4 pistoncini, dischi freno autoventilanti e forati, pinze freno chiuse	●		●		●		●	
Pinze fisse anteriori in struttura monoblocco in alluminio a 6 pistoncini e pinze fisse posteriori in struttura monoblocco in alluminio a 4 pistoncini, dischi freno autoventilanti e forati, pinze freno chiuse		●		●		●		●
Diametro dei dischi freno: anteriori e posteriori 330 mm	●		●		●		●	
Diametro dei dischi freno: anteriori 340 mm, posteriori 330 mm		●		●		●		●
ABS (integrato nel PSM)	●	●	●	●	●	●	●	●
Controllo singolo dell'usura su tutte le pastiglie freni	●	●	●	●	●	●	●	●

I valori relativi ai consumi di carburante, alle emissioni di CO₂ e alla classe di efficienza sono consultabili alle pagine 102, 103 e 106.

Equipaggiamento di serie per i modelli 911 Carrera in Italia	911 Carrera	911 Carrera S	911 Carrera 4	911 Carrera 4S	911 Carrera Cabriolet	911 Carrera S Cabriolet	911 Carrera 4 Cabriolet	911 Carrera 4S Cabriolet
Impianto frenante								
Pinze freno verniciate in colore nero	●		●		●		●	
Pinze freno verniciate in colore rosso		●		●		●		●
Freno di stazionamento elettrico	●	●	●	●	●	●	●	●
Carrozzeria								
Coupé/Cabriolet 2+2 posti	●	●			●	●		
Coupé/Cabriolet 2+2 posti con parte posteriore della carrozzeria allargata di 44 mm			●	●			●	●
Costruzione leggera intelligente in composito di alluminio-acciaio	●	●	●	●	●	●	●	●
Carrozzeria galvanizzata su entrambi i lati	●	●	●	●	●	●	●	●
Spoiler posteriore ad estrazione automatica	●	●	●	●	●	●	●	●
Capote in tessuto ad azionamento elettrico completamente automatico, con 3 elementi in magnesio integrati e lunotto fisso in vetro, azionamento della capote fino a circa 50 km/h, azionamento comfort con radiocomando					●	●	●	●
Aletta frangivento elettrica integrata					●	●	●	●
Prese d'aria laterali anteriori cuneiformi			●	●			●	●
Mascherine dei listelli sottoporta laterali in colore nero			●	●			●	●
Scritta «PORSCHE» e scritta modello cromate lucide sulla parte posteriore della vettura	●	●	●	●	●	●	●	●
Cofano bagagliaio, parafanghi anteriori, tetto (sui modelli coupé), porte e cofano posteriore in alluminio	●	●	●	●	●	●	●	●
Cristalli laterali con rivestimento idrorepellente	●	●	●	●	●	●	●	●
Predisposizione per il montaggio di un sistema di trasporto sul tetto	●	●	●	●				
ParkAssistant posteriore	○	○	○	○	●	●	●	●

● Equipaggiamento di serie ○ Equipaggiamento opzionale □ A scelta, senza sovrapprezzo

Equipaggiamento di serie per i modelli 911 Carrera in Italia	911 Carrera	911 Carrera S	911 Carrera 4	911 Carrera 4S	911 Carrera Cabriolet	911 Carrera S Cabriolet	911 Carrera 4 Cabriolet	911 Carrera 4S Cabriolet
Impianto elettrico								
Alzacristalli elettrici con funzioni «Tip-up»/«Tip-down» e dispositivo di abbassamento ridotto	•	•	•	•	•	•	•	•
Cristalli laterali posteriori elettrici					•	•	•	•
Tergicristalli anteriori a due velocità con spazzole Aerotwin, intermittenza regolabile	•	•	•	•	•	•	•	•
Specchi esterni riscaldabili e regolabili elettricamente sulle porte, asferico sul lato guidatore	•	•	•	•	•	•	•	•
Lunotto termico	•	•	•	•	•	•	•	•
Impianto audio CDR, schermo a colori da 7" (touchscreen), radio con doppio sintonizzatore, lettore CD singolo, incl. riproduzione di musica in formato MP3	•	•	•	•	•	•	•	•
Sound Package Plus: sound system analogico con 9 altoparlanti e 235 watt di potenza complessiva	•	•	•	•	•	•	•	•
Interfaccia audio universale (AUX) nel vano portaoggetti per la connessione di fonti audio esterne, con comando direttamente dalla periferica collegata	•	•	•	•	•	•	•	•
Illuminazione unificata dell'abitacolo con variazione continua di luce bianca	•	•	•	•	•	•	•	•
Luci di lettura, illuminazione di orientamento, blocchetto di accensione e specchietto di cortesia con tecnologia a LED e illuminazione vano piedi, vano portaoggetti, vano bagagli e discesa dalla vettura	•	•	•	•	•	•	•	•
Tre prese a 12 volt (vano piedi lato passeggero, vano portaoggetti, vano portaoggetti del tunnel centrale chiuso)	•	•	•	•	•	•	•	•
Chiusura centralizzata con radiocomando	•	•	•	•	•	•	•	•
Sistema di illuminazione								
Fari anteriori Bi-Xenon con regolazione dinamica della profondità di illuminazione e impianto lavafari	•	•	•	•	•	•	•	•
Modulo luci suppl. separato nella parte ant. con luci di posizione, luci diurne e indicatori di direzione con tecnologia a LED	•	•	•	•	•	•	•	•
Luci posteriori incl. luci di retromarcia, retronebbia, indicatori di direzione, terza luce stop e della targa con tecnologia a LED	•	•	•	•	•	•	•	•
Fascia di raccordo fra i moduli luci posteriori, con luce di parcheggio e luce di coda integrate			•	•		•	•	
Driving Light Assistant incl. funzione Coming Home	•	•	•	•	•	•	•	•

Equipaggiamento di serie per i modelli 911 Carrera in Italia	911 Carrera	911 Carrera S	911 Carrera 4	911 Carrera 4S	911 Carrera Cabriolet	911 Carrera S Cabriolet	911 Carrera 4 Cabriolet	911 Carrera 4S Cabriolet
Strumentazione								
5 strumenti circolari integrati nel cruscotto	•	•	•	•	•	•	•	•
Strumentazione con contagiri centrale e schermo TFT a colori da 4,6" ad alta risoluzione con funzioni di computer di bordo, luce bianca	•	•	•	•	•	•	•	•
Fondoscala strumenti incl. contagiri in colore nero	•	□	•	□	•	□	•	□
Fondoscala strumenti in colore nero e contagiri in colore argento		•		•		•		•
Indicatore della marcia inserita nel contagiri	•	•	•	•	•	•	•	•
Indicatori analogici di velocità, regime del motore, pressione olio, temperatura olio, temperatura acqua di raffreddamento e livello di carburante	•	•	•	•	•	•	•	•
Sicurezza								
Airbag full-size (a doppio stadio di attivazione) per il guidatore e il passeggero anteriore	•	•	•	•	•	•	•	•
Porsche Side Impact Protection System (POSIP), costituito da protezione anti-intrusione nelle porte, airbag per il torace integrati nei fianchi laterali dei sedili anteriori, airbag per la testa integrati nei pannelli porte per guidatore e passeggero anteriore	•	•	•	•	•	•	•	•
Cinture di sicurezza automatiche a 3 punti anteriori e posteriori, con fibbia sul sedile	•	•	•	•	•	•	•	•
Cinture di sicurezza anteriori con pretensionatore e limitatore di forza	•	•	•	•	•	•	•	•
Ancoraggi per sistema di fissaggio seggiolini ISOFIX sui sedili posteriori e (per i modelli coupé) Top-Tether	•	•	•	•	•	•	•	•
Sistema di immobilizzazione vettura con chiusura centralizzata e radiocomando, protezione SAFE, impianto antifurto e sistema di controllo abitacolo tramite radar	•	•	•	•	•	•	•	•
Roll-bar di sicurezza ad estrazione automatica					•	•	•	•

Equipaggiamento di serie per i modelli 911 Carrera in Italia

Climatizzazione

Climatizzatore automatico a 2 zone con regolazione della temperatura separata per guidatore e passeggero anteriore, funzione di ricircolo aria automatica con sensore di qualità dell'aria e funzione calore residuo

Filtro antiparticolato/antipolline con filtro ai carboni attivi

Vetri atermici in tonalità verde

Equipaggiamento interno

Sedili sportivi con regolazione elettrica di schienali e altezza e regolazione longitudinale meccanica

Sedili posteriori reclinabili separatamente

Scomparto supplementare dietro gli schienali dei sedili posteriori

Volante sportivo regolabile manualmente in altezza e profondità

Fascia centrale dei sedili anteriori, fasce laterali anteriori e poggiatesta rivestiti in pelle stampata

Corona del volante, leva del cambio, maniglie delle porte, poggiaabbraccia rivestimento porte e vano portaoggetti del tunnel centrale rivestiti in pelle liscia

Cielo e rivestimento montante posteriore in Alcantara

Cielo capote in tessuto nero

Scomparto portaoggetti davanti al passeggero ampio e dotato di chiusura a chiave

Vani portaoggetti nelle porte

	911 Carrera	911 Carrera S	911 Carrera 4	911 Carrera 4S	911 Carrera Cabriolet	911 Carrera S Cabriolet	911 Carrera 4 Cabriolet	911 Carrera 4S Cabriolet
Climatizzatore automatico a 2 zone con regolazione della temperatura separata per guidatore e passeggero anteriore, funzione di ricircolo aria automatica con sensore di qualità dell'aria e funzione calore residuo	•	•	•	•	•	•	•	•
Filtro antiparticolato/antipolline con filtro ai carboni attivi	•	•	•	•	•	•	•	•
Vetri atermici in tonalità verde	•	•	•	•	•	•	•	•
Sedili sportivi con regolazione elettrica di schienali e altezza e regolazione longitudinale meccanica	•	•	•	•	•	•	•	•
Sedili posteriori reclinabili separatamente	•	•	•	•	•	•	•	•
Scomparto supplementare dietro gli schienali dei sedili posteriori	•	•	•	•				
Volante sportivo regolabile manualmente in altezza e profondità	•	•	•	•	•	•	•	•
Fascia centrale dei sedili anteriori, fasce laterali anteriori e poggiatesta rivestiti in pelle stampata	•	•	•	•	•	•	•	•
Corona del volante, leva del cambio, maniglie delle porte, poggiaabbraccia rivestimento porte e vano portaoggetti del tunnel centrale rivestiti in pelle liscia	•	•	•	•	•	•	•	•
Cielo e rivestimento montante posteriore in Alcantara	•	•	•	•				
Cielo capote in tessuto nero					•	•	•	•
Scomparto portaoggetti davanti al passeggero ampio e dotato di chiusura a chiave	•	•	•	•	•	•	•	•
Vani portaoggetti nelle porte	•	•	•	•	•	•	•	•

Equipaggiamento di serie per i modelli 911 Carrera in Italia

Gancio appendiabiti sul retro dei sedili e (per i modelli coupé) sui montanti porte

Tunnel centrale ascendente con cornici interruttori, vano portaoggetti aperto e vano portaoggetti chiuso con presa a 12 V

Listelli sottoporta con inserti in alluminio e scritta modello

Portabevande sopra il vano portaoggetti (integrato dietro la modanatura centrale del cruscotto)

Colori

Colori esterni standard: bianco, giallo racing, rosso, nero

Colori di serie interni: nero, grigio platino, beige Luxor¹⁾, blu yachting

Colori capote: nero, blu, marrone, rosso

	911 Carrera	911 Carrera S	911 Carrera 4	911 Carrera 4S	911 Carrera Cabriolet	911 Carrera S Cabriolet	911 Carrera 4 Cabriolet	911 Carrera 4S Cabriolet
Gancio appendiabiti sul retro dei sedili e (per i modelli coupé) sui montanti porte	•	•	•	•	•	•	•	•
Tunnel centrale ascendente con cornici interruttori, vano portaoggetti aperto e vano portaoggetti chiuso con presa a 12 V	•	•	•	•	•	•	•	•
Listelli sottoporta con inserti in alluminio e scritta modello	•	•	•	•	•	•	•	•
Portabevande sopra il vano portaoggetti (integrato dietro la modanatura centrale del cruscotto)	•	•	•	•	•	•	•	•
Colori esterni standard: bianco, giallo racing, rosso, nero	•	•	•	•	•	•	•	•
Colori di serie interni: nero, grigio platino, beige Luxor ¹⁾ , blu yachting	•	•	•	•	•	•	•	•
Colori capote: nero, blu, marrone, rosso					•	•	•	•

¹⁾ In caso di illuminazione diretta, con questo colore degli interni possono crearsi riflessi sul parabrezza.

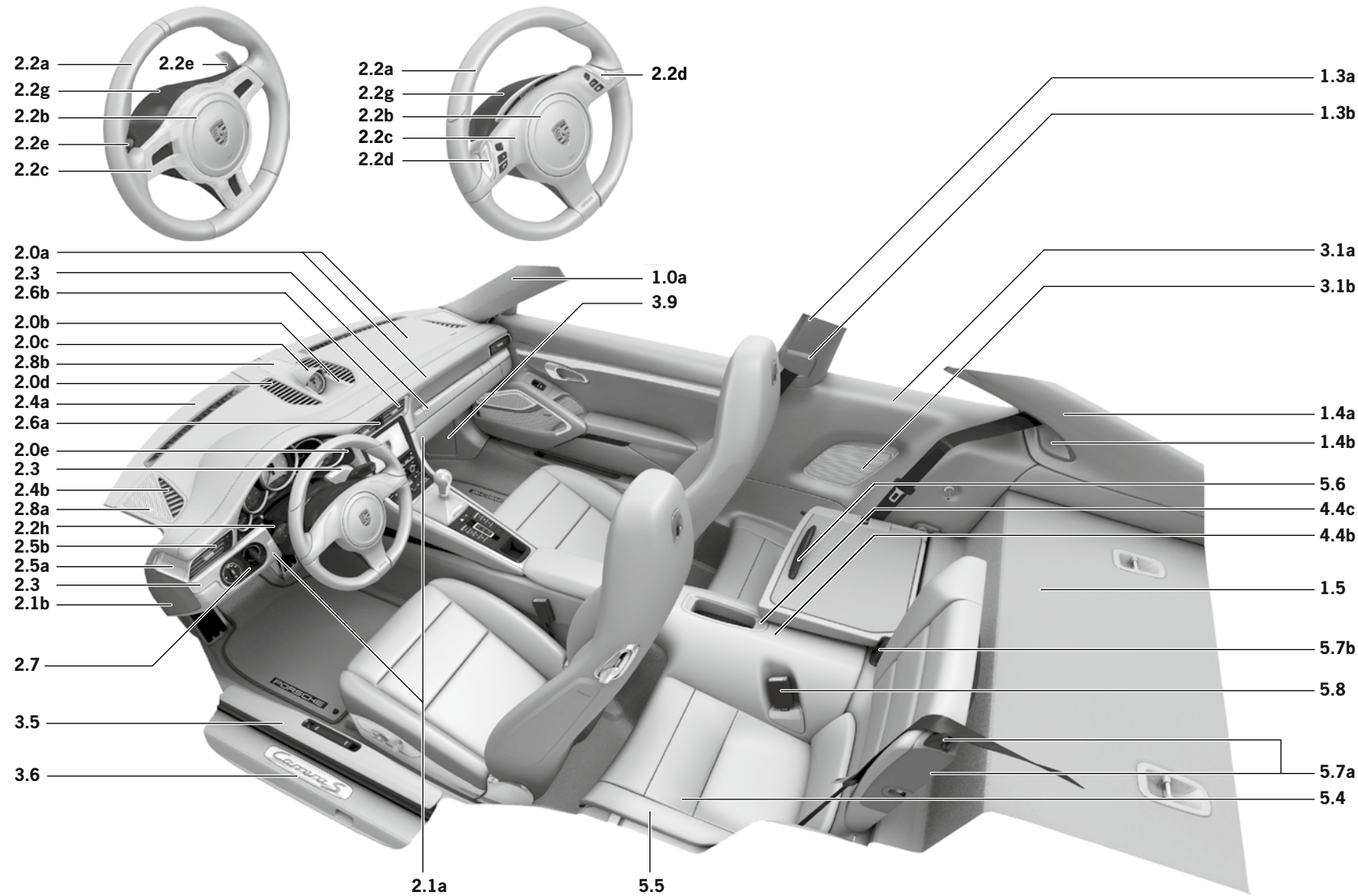

Descrizioni singoli componenti 911

Cielo e montanti

- 1.0a** Rivestimento montante parabrezza
- 1.3a** Rivestimento montante porta
- 1.3b** Uscite cinture di sicurezza su montanti porte
- 1.4a** Rivestimento montante posteriore
- 1.4b** Uscite cinture di sicurezza su montanti posteriori
- 1.5** Rivestimento pannello posteriore

Cruscotto e volante

- 2.0a** Parte superiore del cruscotto
- 2.0b** Pannello parte superiore del cruscotto (centrale)
- 2.0c** Copertura cronometro
- 2.0d** Bocchetta centrale parte superiore del cruscotto
- 2.0e** Quadro portastrumenti

- 2.1a** Parte inferiore cruscotto incl. coperchio vano portaoggetti
- 2.1b** Pannello laterale cruscotto
- 2.2a** Corona del volante
- 2.2b** Modulo airbag volante
- 2.2c** Cornice modulo airbag incl. razze volante
- 2.2d** Pulsanti del PDK
- 2.2e** Paddles del cambio
- 2.2g** Rivestimento della parte posteriore del volante
- 2.2h** Rivestimento piantone dello sterzo incl. microfono vivavoce
- 2.3** Modanatura centrale cruscotto incl. pannello portabevande
- 2.4a** Aletta sbrinamento parabrezza
- 2.4b** Bocchetta sbrinamento laterale
- 2.5a** Bocchette dell'aria laterali

- 2.5b** Lamelle bocchette dell'aria laterali
- 2.6a** Bocchetta dell'aria centrale
- 2.6b** Lamelle bocchetta dell'aria centrale
- 2.7** Cornice blocchetto di accensione e interruttore luci
- 2.8a** Copertura altoparlanti sul cruscotto (sinistra/destra)
- 2.8b** Copertura altoparlante centrale sul cruscotto

Porte

- 3.1a** Rivestimento laterale zona posteriore
- 3.1b** Copertura altoparlante laterale zona posteriore
- 3.5** Mascherina interna sottoporta
- 3.6** Listello sottoporta
- 3.9** Copertura vano fusibili (sinistra/destra)

Consolle centrale e tunnel centrale

- 4.4b** Tunnel centrale zona posteriore
- 4.4c** Vano portaoggetti tunnel centrale zona posteriore

Sedili anteriori e posteriori

- 5.4** Fascia centrale dei sedili posteriori
- 5.5** Fasce laterali dei sedili posteriori
- 5.6** Fermo bagagli sul retro sedili posteriori
- 5.7a** Leva di sblocco schienali posteriori incl. base
- 5.7b** Copertura cerniera schienali posteriori
- 5.8** Chiusure cinture di sicurezza anteriori/ posteriori

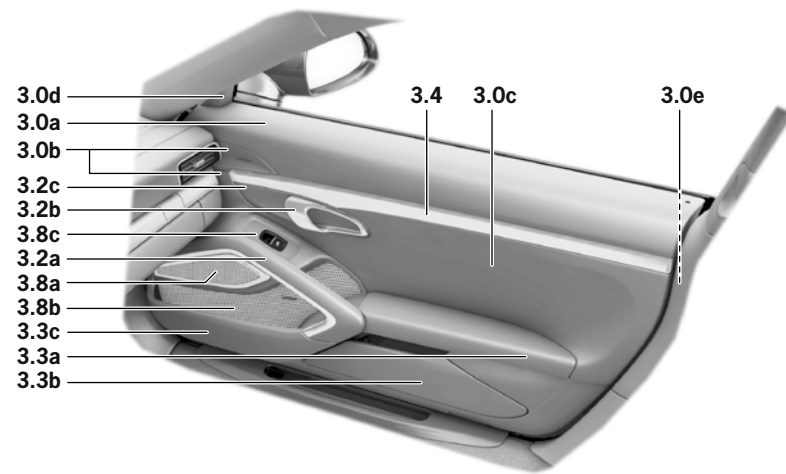

- 3.0d
- 3.0a
- 3.0b
- 3.2c
- 3.2b
- 3.8c
- 3.2a
- 3.8a
- 3.8b
- 3.3c
- 3.3a
- 3.3b
- 3.4
- 3.0c
- 3.0e

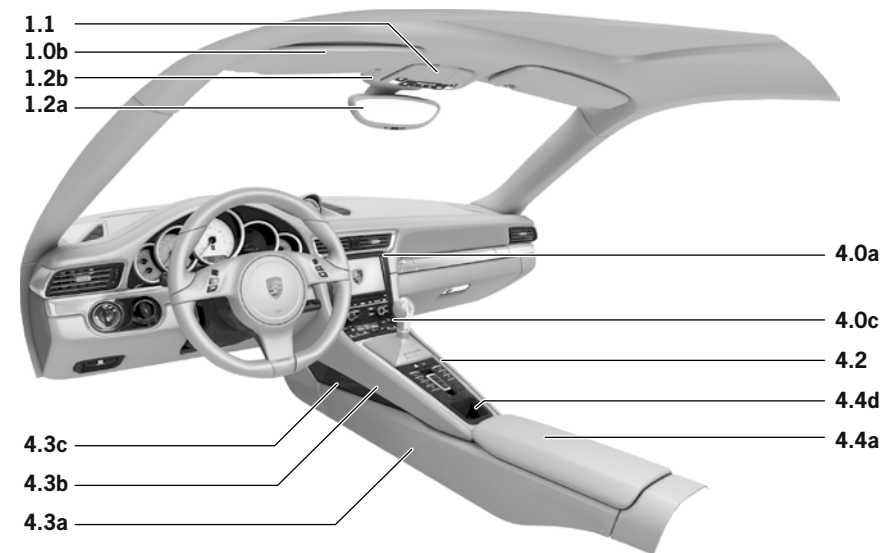

- 1.1
- 1.0b
- 1.2b
- 1.2a
- 4.0a
- 4.0c
- 4.2
- 4.4d
- 4.4a
- 4.3c
- 4.3b
- 4.3a

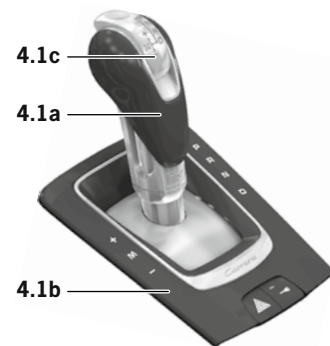

- 4.1c
- 4.1a
- 4.1b

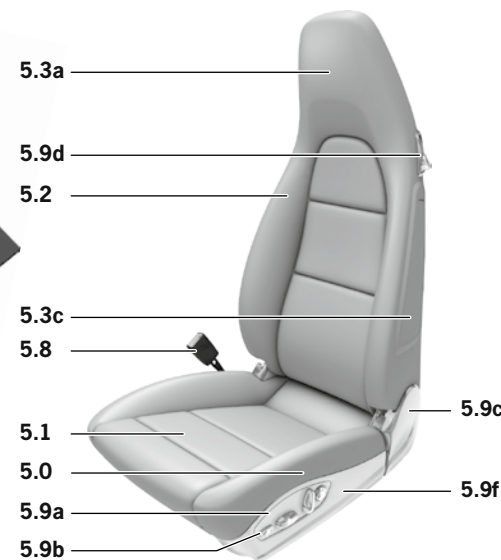

- 5.3a
- 5.9d
- 5.2
- 5.3c
- 5.8
- 5.1
- 5.0
- 5.9a
- 5.9b
- 5.9c
- 5.9f

Sedile sportivo a regolazione elettrica



- 5.3a
- 5.9d
- 5.2
- 5.3b
- 5.9e
- 5.9d
- 5.3c
- 5.8
- 5.1
- 5.0
- 5.9a
- 5.9b
- 5.9c
- 5.9f

Sedile sportivo addattivo Plus

Descrizioni singoli componenti 911

Cielo e montanti

- 1.0b** Alette parasole
- 1.1** Cornice consolle del tetto
- 1.2a** Specchio retrovisore interno
- 1.2b** Copertura dell'antenna

Porte

- 3.0a** Parte superiore rivestimento porta
- 3.0b** Pannello porta anteriore
- 3.0c** Pannelli porte
- 3.0d** Base specchio retrovisore esterno
- 3.0e** Pannello laterale porta
- 3.2a** Maniglia porta
- 3.2b** Leva apriporta
- 3.2c** Pannello leva apriporta
- 3.3a** Poggiabraccia rivestimento porta
- 3.3b** Copertura vano portaoggetti
- 3.3c** Parte inferiore rivestimento porta
- 3.4** Modanatura pannello porta
- 3.8a** Copertura altoparlante pannello porta
- 3.8b** Pannello altoparlante pannello porta
- 3.8c** Pannello elementi di comando

Consolle centrale e tunnel centrale

- 4.0a** Cornice PCM
- 4.0c** Cornice climatizzazione
- 4.0d** Cornice comandi tunnel centrale
- 4.1a** Leva del cambio/leva selettore
- 4.1b** Guida leva per PDK
- 4.1c** Inserto schema marce o sblocco del PDK
- 4.2** Pannello tunnel centrale
- 4.3a** Parte inferiore tunnel centrale, elemento base
- 4.3b** Parte laterale tunnel centrale
- 4.3c** Pannello laterale tunnel centrale
- 4.4a** Coperchio vano portaoggetti sul tunnel centrale
- 4.4d** Vano portaoggetti del tunnel centrale aperto

Sedili anteriori e posteriori

- 5.0** Base sedile
- 5.1** Fascia centrale dei sedili anteriori
- 5.2** Fasce laterali dei sedili anteriori
- 5.3a** Poggiatesta integrati nei sedili anteriori
- 5.3b** Gancio appendiabiti sul retro sedili anteriori
- 5.3c** Copertura airbag laterali torace
- 5.8** Chiusure cinture di sicurezza anteriori/posteriori
- 5.9a** Pannello comandi sedile
- 5.9b** Comandi sedile
- 5.9c** Alloggiamento sblocco schienale
- 5.9d** Leva di sblocco dello schienale
- 5.9e** Guscio schienale sedili sportivi Plus
- 5.9f** Pannello base dei sedili

Esterni

Articolo/Personalizzazione	911 Carrera	911 Carrera S	911 Carrera 4	911 Carrera 4S	911 Carrera Cabriolet	911 Carrera S Cabriolet	911 Carrera 4 Cabriolet	911 Carrera 4S Cabriolet	Codice d'ordine	Combinazioni	Riferimento	Descrizione/Specifiche	Prezzo Euro
	<input type="radio"/>	<input type="radio"/>	<input type="radio"/>	<input type="radio"/>	<input type="radio"/>	<input type="radio"/>	<input type="radio"/>	<input type="radio"/>		Obbligatoria Non possibile	Catalogo Catalogo Exclusive		con IVA (21%) senza IVA (21%)
Vernice metallizzata	<input type="radio"/>	<input type="radio"/>	<input type="radio"/>	<input type="radio"/>	<input type="radio"/>	<input type="radio"/>	<input type="radio"/>	<input type="radio"/>	Codice		p. 122	Colori: argento platino metallizzato, blu acqua metallizzato, blu scuro metallizzato, mogano metallizzato, marrone antracite metallizzato, grigio agata metallizzato, nero basalto metallizzato	1.197,90 990,00
Colori speciali	<input type="radio"/>	<input type="radio"/>	<input type="radio"/>	<input type="radio"/>	<input type="radio"/>	<input type="radio"/>	<input type="radio"/>	<input type="radio"/>	Codice		p. 123	Colori: argento GT metallizzato, lime gold metallizzato, Cognac metallizzato. Tempo di consegna minimo: 2 mesi	2.698,30 2.230,00
Colori personalizzati	<input type="radio"/>	<input type="radio"/>	<input type="radio"/>	<input type="radio"/>	<input type="radio"/>	<input type="radio"/>	<input type="radio"/>	<input type="radio"/>	Codice			I colori personalizzati tecnicamente interscambiabili sono a libera scelta. Tempo di consegna minimo: 6 mesi	4.235,00 3.500,00
Modanature lucide	<input type="radio"/>	<input type="radio"/>	<input type="radio"/>	<input type="radio"/>					559		p. 126	Modanature in alluminio lucido anodizzato come cornice dei cristalli laterali	477,95 395,00
Porsche Dynamic Light System (PDLS)	<input type="radio"/>	<input type="radio"/>	<input type="radio"/>	<input type="radio"/>	<input type="radio"/>	<input type="radio"/>	<input type="radio"/>	<input type="radio"/>	603		p. 83	Con regolazione automatica dinamica della profondità di illuminazione, impianto lavafari, regolazione dinamica della luce in curva e controllo del fascio luminoso in funzione della velocità	713,90 590,00
Modulo luci principali Bi-Xenon in colore nero incl. Porsche Dynamic Light System (PDLS)¹⁾	<input type="radio"/>	<input type="radio"/>	<input type="radio"/>	<input type="radio"/>	<input type="radio"/>	<input type="radio"/>	<input type="radio"/>	<input type="radio"/>	XEX Exclusive	603	p. 4, 21	In colore nero: mascherina interna, elementi tubolari e verniciatura della cornice. Le funzioni e le dimensioni sono quelle della versione di serie	1.312,85 1.085,00
Porsche Entry & Drive	<input type="radio"/>	<input type="radio"/>	<input type="radio"/>	<input type="radio"/>	<input type="radio"/>	<input type="radio"/>	<input type="radio"/>	<input type="radio"/>	625		p. 96	Sbloccaggio e bloccaggio vettura, incl. sbloccaggio vano bagagli e avviamento e spegnimento motore senza impiego attivo della chiave	1.197,90 990,00
Gruppi ottici posteriori con diffusori trasparenti¹⁾	<input type="radio"/>	<input type="radio"/>			<input type="radio"/>	<input type="radio"/>			XXG Exclusive		p. 18, 21	Diffusori trasparenti. Le funzioni e le dimensioni dei gruppi ottici posteriori sono quelle della versione di serie	514,25 425,00
Eliminazione scritta modello	<input type="checkbox"/>	<input type="checkbox"/>	<input type="checkbox"/>	<input type="checkbox"/>	<input type="checkbox"/>	<input type="checkbox"/>	<input type="checkbox"/>	<input type="checkbox"/>	498			Eliminazione della scritta modello. La scritta «PORSCHE» rimane invariata	Senza sovrapprezzo
Scritta «911»	<input type="checkbox"/>	<input type="checkbox"/>	<input type="checkbox"/>	<input type="checkbox"/>	<input type="checkbox"/>	<input type="checkbox"/>	<input type="checkbox"/>	<input type="checkbox"/>	911	911	p. 126	Scritta «911» al posto della scritta modello sul cofano posteriore	Senza sovrapprezzo
ParkAssistant posteriore	<input type="radio"/>	<input type="radio"/>	<input type="radio"/>	<input type="radio"/>	<input checked="" type="radio"/>	<input checked="" type="radio"/>	<input checked="" type="radio"/>	<input checked="" type="radio"/>	635		p. 95	Sistema di ausilio al parcheggio con sensori a ultrasuoni nella parte posteriore della vettura. Indicazione acustica della distanza dietro la vettura	592,90 490,00

¹⁾ Disponibile non prima di 11/2012.

• Equipaggiamento di serie Equipaggiamento opzionale A scelta, senza sovrapprezzo

Esterni

Articolo/Personalizzazione	911 Carrera	911 Carrera S	911 Carrera 4	911 Carrera 4S	911 Carrera Cabriolet	911 Carrera S Cabriolet	911 Carrera 4 Cabriolet	911 Carrera 4S Cabriolet	Codice d'ordine	Combinazioni	Riferimento	Descrizione/Specifiche	Prezzo Euro
										Obbligatoria Non possibile	Catalogo Catalogo Exclusive		con IVA (21 %) senza IVA (21 %)
ParkAssistant anteriore e posteriore	<input type="radio"/>	<input type="radio"/>	<input type="radio"/>	<input type="radio"/>	<input type="radio"/>	<input type="radio"/>	<input type="radio"/>	<input type="radio"/>	636	635	p. 95	Sistema di ausilio al parcheggio con sensori a ultrasuoni integrati nei paraurti. Indicazione acustica della distanza davanti e dietro la vettura e visualizzazione grafica dell'area nello schermo centrale	955,90 790,00 363,00 300,00
Tergilunotto	<input type="radio"/>	<input type="radio"/>	<input type="radio"/>	<input type="radio"/>					425		p. 126	Con funzionamento a intermittenza	350,90 290,00
Parabrezza con fascia scura	<input type="radio"/>	<input type="radio"/>	<input type="radio"/>	<input type="radio"/>	<input type="radio"/>	<input type="radio"/>	<input type="radio"/>	<input type="radio"/>	567			Tonalità più scura nella parte superiore per ridurre l'autoabbagliamento	114,95 95,00
Dispositivo automatico antiabbagliante per specchi retrovisori int./est. con sensore pioggia integrato	<input type="radio"/>	<input type="radio"/>	<input type="radio"/>	<input type="radio"/>	<input type="radio"/>	<input type="radio"/>	<input type="radio"/>	<input type="radio"/>	P13		p. 95	Sensore pioggia con regolazione a quattro stadi della sensibilità	556,60 460,00
Vetratura Privacy	<input type="radio"/>	<input type="radio"/>	<input type="radio"/>	<input type="radio"/>					XPL Exclusive		p. 4, 18, 21	Vetratura scura dei cristalli laterali posteriori e del lunotto	556,60 460,00
Specchi retrovisori esterni ripiegabili elettricamente	<input type="radio"/>	<input type="radio"/>	<input type="radio"/>	<input type="radio"/>	<input type="radio"/>	<input type="radio"/>	<input type="radio"/>	<input type="radio"/>	748		p. 95	Specchio retrovisore esterno ripiegabile elettricamente, incl. illuminazione zona di accesso porta	302,50 250,00
Tetto apribile/rialzabile ad azionamento elettrico	<input type="radio"/>	<input type="radio"/>	<input type="radio"/>	<input type="radio"/>					651	653	p. 94	Tetto elettrico rialzabile/scorrevole verso l'esterno in acciaio con deflettore antivento, azionabile con funzione one touch	1.718,20 1.420,00
Tetto apribile/rialzabile ad azionamento elettrico in vetro	<input type="radio"/>	<input type="radio"/>	<input type="radio"/>	<input type="radio"/>					653	651	p. 94	Tetto elettrico rialzabile/scorrevole verso l'esterno in vetro con deflettore antivento e tendina avvolgibile, moduli tetto in colore nero (lucido) davanti e dietro l'elemento in vetro	2.286,90 1.890,00
Supporto base per il sistema di trasporto sul tetto	<input type="radio"/>	<input type="radio"/>	<input type="radio"/>	<input type="radio"/>					549		p. 95	Fino ad un massimo di 75 kg di carico, adatto per i sistemi di trasporto Porsche Tequipment	326,70 270,00
Aerokit Cup	<input type="radio"/>	<input type="radio"/>	<input type="radio"/>	<input type="radio"/>					XAA Exclusive	456, XAS, XAT, colore su campione	p. 4, 18, 21	Comprende la nuova carenatura del frontale con nuovo spoiler anteriore e nuovo spoiler posteriore con profilo alare fisso. Nota: angolo d'attacco fortemente ridotto	5.051,75 4.175,00

• Equipaggiamento di serie ◦ Equipaggiamento opzionale □ A scelta, senza sovrapprezzo

Esterni

Articolo/Personalizzazione										Codice d'ordine	Combinazioni	Riferimento	Descrizione/Specifiche	Prezzo Euro
											Obbligatoria Non possibile	Catalogo Catalogo Exclusive		con IVA (21 %) senza IVA (21 %)
Pacchetto SportDesign	<input type="radio"/>	<input type="radio"/>	<input type="radio"/>	<input type="radio"/>	<input type="radio"/>	<input type="radio"/>	<input type="radio"/>	<input type="radio"/>	<input type="radio"/>	XAT			Comprende la nuova carenatura del frontale con nuovo spoiler anteriore e nuovo spoiler posteriore.	4.235,00
										Exclusive	456, XAA, XAS, colore su campione	p. 8, 14, 17	Nota: angolo d'attacco fortemente ridotto	3.500,00
Carenatura frontale SportDesign	<input type="radio"/>	<input type="radio"/>	<input type="radio"/>	<input type="radio"/>	<input type="radio"/>	<input type="radio"/>	<input type="radio"/>	<input type="radio"/>	<input type="radio"/>	XAS			Comprende la carenatura del frontale con nuovo spoiler.	2.407,90
										Exclusive	456, XAA, XAT, colore su campione	p. 10, 14	Nota: angolo d'attacco fortemente ridotto	1.990,00
Pacchetto finiture esterne verniciate	<input type="radio"/>	<input type="radio"/>	<input type="radio"/>	<input type="radio"/>	<input type="radio"/>	<input type="radio"/>	<input type="radio"/>	<input type="radio"/>	<input type="radio"/>	DAR			Verniciati nel colore della carrozzeria: spoiler anteriore, parte inferiore specchi retrovisori esterni, parte inferiore scudo posteriore (di serie)	1.197,90
										Exclusive	CAH, CNG, CNL, XAA, XAS, XAT, colore su campione			990,00
Prese d'aria anteriori verniciate	<input type="radio"/>	<input type="radio"/>	<input type="radio"/>	<input type="radio"/>	<input type="radio"/>	<input type="radio"/>	<input type="radio"/>	<input type="radio"/>	<input type="radio"/>	CNF			Verniciate nel colore della carrozzeria: lamelle prese d'aria anteriori (sinistra/destra)	526,35
										Exclusive	colore su campione	p. 25		435,00
Spoiler anteriore verniciato	<input type="radio"/>	<input type="radio"/>	<input type="radio"/>	<input type="radio"/>	<input type="radio"/>	<input type="radio"/>	<input type="radio"/>	<input type="radio"/>	<input type="radio"/>	CAH			Verniciato nel colore della carrozzeria: spoiler anteriore	447,70
										Exclusive	DAR, XAA, XAS, XAT, colore su campione	p. 25		370,00
Ugelli lavafari verniciati	<input type="radio"/>	<input type="radio"/>	<input type="radio"/>	<input type="radio"/>	<input type="radio"/>	<input type="radio"/>	<input type="radio"/>	<input type="radio"/>	<input type="radio"/>	XUB			Verniciati nel colore della carrozzeria: ugelli lavafari.	205,70
										Exclusive	colore su campione	p. 10, 14, 25	Nota: su richiesta, verniciatura di colore diverso da quello della carrozzeria	170,00
Parte inferiore specchi retrovisori esterni verniciata	<input type="radio"/>	<input type="radio"/>	<input type="radio"/>	<input type="radio"/>	<input type="radio"/>	<input type="radio"/>	<input type="radio"/>	<input type="radio"/>	<input type="radio"/>	CNL			Verniciata nel colore della carrozzeria: parte inferiore specchi retrovisori esterni	423,50
										Exclusive	DAR, colore su campione	p. 4, 10, 14		350,00
Parte inferiore scudo posteriore verniciata	<input type="radio"/>	<input type="radio"/>	<input type="radio"/>	<input type="radio"/>	<input type="radio"/>	<input type="radio"/>	<input type="radio"/>	<input type="radio"/>	<input type="radio"/>	CNG			Verniciata nel colore della carrozzeria: parte inferiore scudo posteriore (di serie)	447,70
										Exclusive	DAR, colore su campione	p. 10, 17, 25		370,00
Scritta modello sulle porte¹⁾	<input type="radio"/>	<input type="radio"/>	<input type="radio"/>	<input type="radio"/>	<input type="radio"/>	<input type="radio"/>	<input type="radio"/>	<input type="radio"/>	<input type="radio"/>	CAS			Scritta modello «Carrera»/«Carrera S»/«Carrera 4»/«Carrera 4S» sulle porte.	211,75
										Exclusive			In nero	175,00
										CAT			In argento	
										Exclusive				

¹⁾ Disponibile non prima di 10/2012.

• Equipaggiamento di serie ◦ Equipaggiamento opzionale □ A scelta, senza sovrapprezzo

Motore, trazione e telaio

Articolo/Personalizzazione	911 Carrera	911 Carrera S	911 Carrera 4	911 Carrera 4S	911 Carrera Cabriolet	911 Carrera S Cabriolet	911 Carrera 4 Cabriolet	911 Carrera 4S Cabriolet	Codice d'ordine	Combinazioni	Riferimento	Descrizione/Specifiche	Prezzo Euro
										Obbligatoria Non possibile	Catalogo Catalogo Exclusive		con IVA (21 %) senza IVA (21 %)
Cambio a doppia frizione Porsche Doppelkupplung (PDK)	○	○	○	○	○	○	○	○	250		p. 50	Cambio a doppia frizione a 7 marce con comandi manuali al volante e tramite leva selettoria con possibilità di azionamento automatico, incl. la funzione «Sailing mode». Tale modalità consiste in un disaccoppiamento automatico del motore, che si traduce in un funzionamento per inerzia della vettura e quindi in una riduzione del consumo di carburante	3.569,50 2.950,00
Porsche Ceramic Composite Brake (PCCB)	○	○	○	○	○	○	○	○	450		p. 78, 127	Impianto frenante in ceramica, dischi freno in ceramica rinforzata con fibra di carbonio, dischi autoventilanti e forati con diametro 350 mm anteriori e posteriori, pinze freno anteriori a 6 pistoncini e posteriori a 4 pistoncini, pinze freno verniciate in giallo	8.651,50 7.150,00
Porsche Active Suspension Management (PASM)	○	●	○	●	○	●	○	●	475		p. 62	Sistema di ammortizzazione a regolazione elettronica con 2 programmi selezionabili manualmente «Normale» e «Sport», incluso assetto ribassato di 10 mm	1.694,00 1.400,00
Assetto sportivo PASM (-20 mm)	○		○						030	220, 221, 423, 427, 428, XRT 475, 031	p. 63	Sistema di ammortizzazione a regolazione elettronica con 2 programmi selezionabili manualmente, incl. assetto ribassato di 20 mm, minigonna spoiler anteriore modificata dal punto di vista aerodinamico e spoiler posteriore con altezza di estrazione superiore per un ulteriore miglioramento dell'aerodinamica della vettura	2.528,90 2.090,00
			○	○									834,90 690,00
Porsche Dynamic Chassis Control (PDCC)		○		○	○		○		352		p. 64	Sistema attivo di regolazione della stabilità antirollio e per aumentare la dinamica di marcia. Riduce significativamente l'inclinazione in curva della vettura, aumentando agilità, performance di guida e comfort sui fondi sconnessi	3.267,00 2.700,00
Porsche Dynamic Chassis Control (PDCC) incl. assetto sportivo (-20 mm)		○		○					031		p. 64	Incl. assetto sportivo PASM (-20 mm) (codice d'ordine 030)	4.101,90 3.390,00
Porsche Torque Vectoring (PTV)	○	●	○	●					220	030, 475 221, 250	p. 72	Ripartizione variabile della trazione mediante interventi frenanti comandati sulle ruote posteriori. Incl. differenziale autobloccante meccanico posteriore con azione bloccante asimmetrica (22% in trazione, 27% in rilascio). Maggiore agilità e precisione di sterzata e maggiore trazione e stabilità di guida	1.331,00 1.100,00
					○	●	○	●		475 221, 250			

I valori relativi ai consumi di carburante, alle emissioni di CO₂ e alla classe di efficienza sono consultabili alle pagine 102, 103 e 106.

● Equipaggiamento di serie ○ Equipaggiamento opzionale □ A scelta, senza sovrapprezzo

Motore, trazione e telaio

Articolo/Personalizzazione						Codice d'ordine	Combinazioni	Riferimento	Descrizione/Specifiche	Prezzo Euro
	911 Carrera	911 Carrera S	911 Carrera 4	911 Carrera 4S	911 Carrera Cabriolet	911 Carrera S Cabriolet	911 Carrera 4 Cabriolet	911 Carrera 4S Cabriolet		
							Obbligatoria Non possibile	Catalogo Catalogo Exclusive		con IVA (21 %) senza IVA (21 %)
Porsche Torque Vectoring Plus (PTV Plus)	○	●	○	●	○	●	○	●		
							221 030, 250, 475 220	p. 72	PTV Plus in combinazione con PDK, incl. differenziale posteriore a controllo elettronico a variazione continua	1.512,50 1.250,00
							250, 475 220			
Servosterzo Plus	○	○	○	○	○	○	○	○		
							658	p. 66	Servosterzo in funzione della velocità. Rende il volante più leggero nelle manovre e alle basse velocità	266,20 220,00
Pacchetto Sport Chrono	○	○	○	○	○	○	○	○		
							639 250, P23, X51	p. 67	Comprende: – supporti motore attivi – cronometro analogico e digitale – tasto SPORT PLUS sul tunnel centrale – impostazione ancora più sportiva ad es. della curva caratteristica del pedale dell'acceleratore e dei sistemi PSM, PASM, PDCC e PTV Plus – indicazione della marcia consigliata orientata alle prestazioni sul display TFT della strumentazione (solo per cambio manuale)	1.621,40 1.340,00
	○	○	○	○	○	○	○	○	In combinazione con cambio PDK inoltre: – attivazione della funzione «Launch Control» (accelerazione in partenza) e della modalità «circuiti da corsa» del cambio tramite il tasto SPORT PLUS – volante con indicazioni supplementari: SPORT, SPORT PLUS e Launch Control	2.057,00 1.700,00
	○	○	○	○	○	○	○	○	In combinazione con Porsche Communication Management (PCM), indicatore di performance supplementare	1.621,40 1.340,00
	○	○	○	○	○	○	○	○	In combinazione con Porsche Communication Management (PCM) e PDK inoltre: – indicatore di performance – attivazione della funzione «Launch Control» (accelerazione in partenza) e della modalità «circuiti da corsa» del cambio tramite il tasto SPORT PLUS – volante con indicazioni supplementari: SPORT, SPORT PLUS e Launch Control	2.057,00 1.700,00
							640 X51			
							250, P23 X51			

I valori relativi ai consumi di carburante, alle emissioni di CO₂ e alla classe di efficienza sono consultabili alle pagine 102, 103 e 106.

● Equipaggiamento di serie ○ Equipaggiamento opzionale □ A scelta, senza sovrapprezzo

Cerchi

Articolo/Personalizzazione	911 Carrera	911 Carrera S	911 Carrera 4	911 Carrera 4S	911 Carrera Cabriolet	911 Carrera S Cabriolet	911 Carrera 4 Cabriolet	911 Carrera 4S Cabriolet	Codice d'ordine	Combinazioni	Riferimento	Descrizione/Specifiche	Prezzo Euro
										Obbligatoria Non possibile	Catalogo Catalogo Exclusive		con IVA (21 %) senza IVA (21 %)
Cerchi da 19" Carrera	•				•				Di serie		p. 70	Cerchi in lega leggera con design a 5 razze aperte altamente distintivo. Modelli 911 Carrera: asse anteriore: 8,5 J x 19 ET 54 con pneumatici 235/40 ZR 19, asse posteriore: 11 J x 19 ET 69 con pneumatici 285/35 ZR 19 Modelli 911 Carrera 4: asse anteriore: 8,5 J x 19 ET 54 con pneumatici 235/40 ZR 19, asse posteriore: 11 J x 19 ET 48 con pneumatici 295/35 ZR 19	Senza sovrapprezzo
Cerchi da 20" Carrera S	○	•			○	•			423		p. 70	Cerchi in lega leggera con design a 5 razze sottili con doppie razze. Modelli 911 Carrera: asse anteriore: 8,5 J x 20 ET 51 con pneumatici 245/35 ZR 20, asse posteriore: 11 J x 20 ET 70 con pneumatici 295/30 ZR 20. Modelli 911 Carrera 4: asse anteriore: 8,5 J x 20 ET 51 con pneumatici 245/35 ZR 20, asse posteriore: 11 J x 20 ET 52 con pneumatici 305/30 ZR 20	1.452,00 1.200,00



Cerchi da 19" Carrera



Cerchi da 20" Carrera S

• Equipaggiamento di serie ○ Equipaggiamento opzionale □ A scelta, senza sovrapprezzo

Cerchi

Articolo/Personalizzazione	Codice d'ordine	Combinazioni	Riferimento	Descrizione/Specifiche	Prezzo Euro
		Obbligatoria Non possibile	Catalogo Catalogo Exclusive		con IVA (21 %) senza IVA (21 %)
Cerchi da 20" Carrera Classic	427	CRX, XD9, XDA	p. 70	Cerchi in lega leggera con design sportivo ed elegante a 10 razze in look bicolore. Verniciati in color titanio con superficie frontale lucida. Modelli 911 Carrera: asse anteriore: 8,5 J x 20 ET 51 con pneumatici 245/35 ZR 20, asse posteriore: 11 J x 20 ET 70 con pneumatici 295/30 ZR 20 Modelli 911 Carrera 4: asse anteriore: 8,5 J x 20 ET 51 con pneumatici 245/35 ZR 20, asse posteriore: 11 J x 20 ET 52 con pneumatici 305/30 ZR 20	2.541,00 2.100,00 1.089,00 900,00 2.541,00 2.100,00 1.089,00 900,00



Cerchi da 20" Carrera Classic

• Equipaggiamento di serie ◦ Equipaggiamento opzionale □ A scelta, senza sovrapprezzo

Cerchi

Articolo/Personalizzazione	Codice d'ordine	Combinazioni	Riferimento	Descrizione/Specifiche	Prezzo Euro
		Obbligatoria Non possibile	Catalogo Catalogo Exclusive		con IVA (21 %) senza IVA (21 %)
Cerchi da 20" SportDesign	428		p. 127	<p>Cerchi in lega leggera con design sportivo a 5 razze con razze triple.</p> <p>Modelli Carrera: asse anteriore: 8,5 J x 20 ET 51 con pneumatici 245/35 ZR 20, asse posteriore: 11 J x 20 ET 70 con pneumatici 295/30 ZR 20</p> <p>Modelli Carrera 4: asse anteriore: 8,5 J x 20 ET 51 con pneumatici 245/35 ZR 20, asse posteriore: 11 J x 20 ET 52 con pneumatici 305/30 ZR 20</p>	<p>1.815,00 1.500,00 363,00 300,00</p> <p>1.815,00 1.500,00 363,00 300,00</p>
	911 Carrera				
	911 Carrera S				
	911 Carrera 4				
	911 Carrera 4S				
	911 Carrera Cabriolet				
	911 Carrera S Cabriolet				
	911 Carrera 4 Cabriolet				
	911 Carrera 4S Cabriolet				



Cerchi da 20" SportDesign

• Equipaggiamento di serie ◦ Equipaggiamento opzionale □ A scelta, senza sovrapprezzo

Cerchi

Articolo/Personalizzazione										Codice d'ordine	Combinazioni	Riferimento	Descrizione/Specifiche	Prezzo Euro
											Obbligatoria Non possibile	Catalogo Catalogo Exclusive		con IVA (21%) senza IVA (21%)
Cerchi da 20" SportTechno														
	○									XRT	446, XRP	p. 127 p. 8, 14, 27	Cerchi monoblocco in lega leggera con design a 5 razze altamente distintivo. Con razze verniciate in argento GT metallizzato e superficie esterna lucida, inclusi coprimozzi con stemma Porsche a colori. Modelli 911 Carrera: asse anteriore: 9 J x 20 ET 51 con pneumatici 245/35 ZR 20, asse posteriore: 11,5 J x 20 ET 68 con pneumatici 305/30 ZR 20 Modelli 911 Carrera 4: asse anteriore: 9 J x 20 ET 51 con pneumatici 245/35 ZR 20, asse posteriore: 11,5 J x 20 ET 48 con pneumatici 305/30 ZR 20	2.704,35 2.235,00 1.252,35 1.035,00 2.704,35 2.235,00 1.252,35 1.035,00
	○	○												
	○		○											
	○			○										
	○	○												
	○		○											
	○			○										
	○				○									
Cerchi verniciati in colore platino (satinato)	○	○	○	○	○	○	○	○		XDH	423	p. 27	Completamente verniciati in platino (satinato), incl. coprimozzi in color platino (satinato) con stemma Porsche a colori. Nota: solo in combinazione con cerchi da 20" Carrera S (codice d'ordine 423)	804,65 665,00



Cerchi da 20" SportTechno



Cerchi da 20" Carrera S verniciati in colore platino (satinato)

● Equipaggiamento di serie ○ Equipaggiamento opzionale □ A scelta, senza sovrapprezzo

Interni

Articolo/Personalizzazione										Codice d'ordine	Combinazioni	Riferimento	Descrizione/Specifiche	Prezzo Euro
											Obbligatoria Non possibile	Catalogo Catalogo Exclusive		con IVA (21 %) senza IVA (21 %)
HomeLink® (aprigarage)	<input type="radio"/>	<input type="radio"/>	<input type="radio"/>	<input type="radio"/>	<input type="radio"/>	<input type="radio"/>	<input type="radio"/>	<input type="radio"/>	<input type="radio"/>	608		p. 92	Telecomando integrato nella vettura, liberamente programmabile per un massimo di 3 garage, cancelli, impianti di illuminazione o impianti antifurto. Compatibile con quasi tutti gli azionamenti per garage e portoni esterni	290,40 240,00
Tempostat	<input type="radio"/>	<input type="radio"/>	<input type="radio"/>	<input type="radio"/>	<input type="radio"/>	<input type="radio"/>	<input type="radio"/>	<input type="radio"/>	<input type="radio"/>	454	456	p. 92	Regolazione automatica della velocità di crociera	399,30 330,00
Adaptive Cruise Control (ACC) incl. Porsche Active Safe (PAS)¹⁾	<input type="radio"/>	<input type="radio"/>	<input type="radio"/>	<input type="radio"/>	<input type="radio"/>	<input type="radio"/>	<input type="radio"/>	<input type="radio"/>	<input type="radio"/>	456	250 454, XAA, XAS, XAT	p. 93	Mediante sensori radar controlla la distanza dal veicolo che precede, mantiene automaticamente la distanza e frena quando si riduce la distanza dal veicolo che precede – se necessario, fino ad arrestare la vettura. Intervallo di velocità impostabile: 30–210 km/h. Incluso Porsche Active Safe (PAS), che comprende le funzioni di segnalazione acustica e impulso del freno in caso di andatura troppo veloce in prossimità di veicoli incolonnati, nonché interventi frenanti mirati. La frenata impostata dal guidatore viene amplificata, nei limiti delle possibilità del sistema, fino alla massima forza frenante	2.359,50 1.950,00
Predisposizione Porsche Vehicle Tracking System (PVTS)	<input checked="" type="radio"/>	<input checked="" type="radio"/>	<input checked="" type="radio"/>	<input checked="" type="radio"/>	<input checked="" type="radio"/>	<input checked="" type="radio"/>	<input checked="" type="radio"/>	<input checked="" type="radio"/>	<input checked="" type="radio"/>	674		p. 96	Predisposizione cablaggio, capacità della batteria maggiorata e sensore di inclinazione per impianto antifurto. Necessaria per il montaggio successivo del Porsche Vehicle Tracking System (PVTS) del programma Porsche Tequipment. Nota: per maggiori informazioni sul Porsche Vehicle Tracking System (PVTS) consultare il catalogo aggiornato Tequipment 911	Di serie per il mercato Italia
Pacchetto Design luci	<input type="radio"/>	<input type="radio"/>	<input type="radio"/>	<input type="radio"/>	<input type="radio"/>	<input type="radio"/>	<input type="radio"/>	<input type="radio"/>	<input type="radio"/>	630		p. 92	Luce ambientale regolabile supplementare nella consolle integrata nel tetto, nella zona delle maniglie delle porte, del vano portaoggetti, dei sedili posteriori e nel vano piedi anteriore. Equipaggiamento con tecnologia a LED	447,70 370,00
Sedili sportivi completamente elettrici (14 posizioni) con pacchetto Memory	<input type="radio"/>	<input type="radio"/>	<input type="radio"/>	<input type="radio"/>	<input type="radio"/>	<input type="radio"/>	<input type="radio"/>	<input type="radio"/>	<input type="radio"/>	P06		p. 90, 128	Sedili guidatore e passeggero anteriore con regolazione elettrica di schienale e altezza, regolazione longitudinale, dell'inclinazione e della profondità dei cuscini, del supporto lombare e del piantone dello sterzo. Con funzione Memory per le regolazioni delle posizioni dei sedili e per ulteriori impostazioni personali	2.299,00 1.900,00
Sedili sportivi Plus (4 posizioni, elettrici)	<input type="radio"/>	<input type="radio"/>	<input type="radio"/>	<input type="radio"/>	<input type="radio"/>	<input type="radio"/>	<input type="radio"/>	<input type="radio"/>	<input type="radio"/>	P05		p. 90, 128	Sedili guidatore e passeggero rivestiti in pelle liscia con fianchi laterali pronunciati, contorni più marcati della zona di appoggio delle spalle e cuciture modificate, con regolazione elettrica dello schienale e dell'altezza e regolazione longitudinale meccanica. Guscio dello schienale verniciato in grigio argento	816,75 675,00
	<input type="radio"/>	<input type="radio"/>	<input type="radio"/>	<input type="radio"/>	<input type="radio"/>	<input type="radio"/>	<input type="radio"/>	<input type="radio"/>	<input type="radio"/>		Allestimento in pelle		In combinazione con interni in pelle	465,85 385,00

¹⁾ Per 911 Carrera, 911 Carrera S, 911 Carrera Cabriolet e 911 Carrera Cabriolet S disponibile non prima di 11/2012

• Equipaggiamento di serie ◦ Equipaggiamento opzionale □ A scelta, senza sovrapprezzo

Interni

Articolo/Personalizzazione	911 Carrera	911 Carrera S	911 Carrera 4	911 Carrera 4S	911 Carrera Cabriolet	911 Carrera S Cabriolet	911 Carrera 4 Cabriolet	911 Carrera 4S Cabriolet	Codice d'ordine	Combinazioni	Riferimento	Descrizione/Specifiche	Prezzo Euro
										Obbligatoria Non possibile	Catalogo Catalogo Exclusive	I numeri tra parentesi si riferiscono alle pagine 16–19.	con IVA (21 %) senza IVA (21 %)
Sedili sportivi adattivi Plus (18 posizioni, elettrici) con pacchetto Memory	<input type="radio"/>	<input type="radio"/>	<input type="radio"/>	<input type="radio"/>	<input type="radio"/>	<input type="radio"/>	<input type="radio"/>	<input type="radio"/>	P07		p. 90, 128	Come i sedili sportivi Plus. In aggiunta: regolazione elettrica di tutte le funzioni dei sedili, incl. fianchi laterali e piantone dello sterzo. Con un'ampia funzionalità Memory (analoga a quella del codice d'ordine P06)	3.678,40 3.040,00
	<input type="radio"/>	<input type="radio"/>	<input type="radio"/>	<input type="radio"/>	<input type="radio"/>	<input type="radio"/>	<input type="radio"/>	<input type="radio"/>		Allestimento in pelle		In combinazione con interni in pelle	3.327,50 2.750,00
Sedili sportivi a guscio	<input type="radio"/>	<input type="radio"/>	<input type="radio"/>	<input type="radio"/>	<input type="radio"/>	<input type="radio"/>	<input type="radio"/>	<input type="radio"/>	P03	342, 509, 541	p. 91	Sedile a guscio da corsa leggero con schienale ribaltabile, airbag per il torace integrato e regolazione longitudinale manuale. Scocca sedile in materiale sintetico rinforzato in fibra di vetro e fibra di carbonio (GfK/CfK), superficie in carbonio, rivestimento dei sedili in pelle liscia nel colore degli interni. Nota: in combinazione con i sedili sportivi a guscio non è ammesso l'uso di sistemi di ritenuta per bambini	3.375,90 2.790,00
Sedili riscaldabili	<input type="radio"/>	<input type="radio"/>	<input type="radio"/>	<input type="radio"/>	<input type="radio"/>	<input type="radio"/>	<input type="radio"/>	<input type="radio"/>	342	P03	p. 91	Riscaldamento elettrico dei sedili anteriori, a tre stadi	477,95 395,00
Sedili ventilati	<input type="radio"/>	<input type="radio"/>	<input type="radio"/>	<input type="radio"/>	<input type="radio"/>	<input type="radio"/>	<input type="radio"/>	<input type="radio"/>	541	342 P03	p. 91	Ventilazione elettrica dei sedili anteriori, a tre stadi	1.076,90 890,00
Riscaldamento del volante	<input type="radio"/>	<input type="radio"/>	<input type="radio"/>	<input type="radio"/>	<input type="radio"/>	<input type="radio"/>	<input type="radio"/>	<input type="radio"/>	345	840	p. 89	Riscaldamento della corona del volante, attivazione tramite tasto di comando sul volante	272,25 225,00
Estintore	<input type="radio"/>	<input type="radio"/>	<input type="radio"/>	<input type="radio"/>	<input type="radio"/>	<input type="radio"/>	<input type="radio"/>	<input type="radio"/>	509	P03		Estintore compatto a polvere DIN EN3 sotto il sedile del guidatore, contenente 1 kg di materiale estinguente	151,25 125,00
Pacchetto fumatori	<input type="checkbox"/>	<input type="checkbox"/>	<input type="checkbox"/>	<input type="checkbox"/>	<input type="checkbox"/>	<input type="checkbox"/>	<input type="checkbox"/>	<input type="checkbox"/>	583			Posacenere e accendisigari al posto del vano portaoggetti aperto nella consolle centrale (4.4d)	Senza sovrapprezzo
Tappetini	<input type="radio"/>	<input type="radio"/>	<input type="radio"/>	<input type="radio"/>	<input type="radio"/>	<input type="radio"/>	<input type="radio"/>	<input type="radio"/>	810			Nel colore degli interni, con scritta «PORSCHE» ricamata sui tappetini anteriori (set di quattro pezzi). Con l'allestimento in pelle bicolore i tappetini sono nel colore degli interni più scuro	181,50 150,00
Ancoraggio di sicurezza ISOFIX per seggiolino per bambini sul sedile del passeggero anteriore	<input type="radio"/>	<input type="radio"/>	<input type="radio"/>	<input type="radio"/>	<input type="radio"/>	<input type="radio"/>	<input type="radio"/>	<input type="radio"/>	899		p. 91	Terzo ancoraggio di sicurezza ISOFIX supplementare per seggiolino per bambini sul sedile passeggero anteriore, con funzione di disattivazione dell'airbag lato passeggero nel vano portaoggetti (indicatore di disattivazione nella consolle integrata nel tetto)	181,50 150,00

• Equipaggiamento di serie ◦ Equipaggiamento opzionale □ A scelta, senza sovrapprezzo

Interni

Articolo/Personalizzazione	911 Carrera	911 Carrera S	911 Carrera 4	911 Carrera 4S	911 Carrera Cabriolet	911 Carrera S Cabriolet	911 Carrera 4 Cabriolet	911 Carrera 4S Cabriolet	Codice d'ordine	Combinazioni	Riferimento	Descrizione/Specifiche	Prezzo Euro
										Obbligatoria Non possibile	Catalogo Catalogo Exclusive	I numeri tra parentesi si riferiscono alle pagine 16–19.	con IVA (21 %) senza IVA (21 %)
Pacchetto finiture interne verniciate	○	○	○	○	○	○	○	○	EER Exclusive	Allestimento in pelle XDM, XVP, colore su campione	p. 29	Verniciate nel colore della carrozzeria: modanatura centrale cruscotto incl. pannello portabevande (2.3) e modanatura pannello porta (3.4). Nota: si consiglia la combinazione con il pannello tunnel centrale verniciato (codice d'ordine XYG)	526,35 435,00
Modanatura centrale cruscotto verniciata	○	○	○	○	○	○	○	○	XDM Exclusive	EEA, EEB, EEC, EED, EEF, EEG, EEH, EEJ, EEK, EEL, EEM, EEN, EEP, EER, colore su campione, allestimento in pelle	p. 29	Verniciata nel colore della carrozzeria: modanatura centrale cruscotto incl. pannello portabevande (2.3). Nota: si consiglia la combinazione con il pannello tunnel centrale verniciato (codice d'ordine XYG)	405,35 335,00
Bocchette dell'aria verniciate	○	○	○	○	○	○	○	○	CTR Exclusive	CDN, CTK, CZV, colore su campione		Verniciate nel colore della carrozzeria: bocchette dell'aria laterali (2.5a), bocchetta dell'aria centrale incl. pannello porta interruttori (2.6a). Lamelle bocchette dell'aria laterali (2.5b), lamelle bocchetta dell'aria centrale (2.6b) rivestite in pelle liscia nel colore degli interni. Nota: su richiesta, verniciatura di colore diverso da quello della carrozzeria	1.197,90 990,00
Lamelle bocchette dell'aria verniciate	○	○	○	○	○	○	○	○	CDN Exclusive	CTK, CTR, CZV, colore su campione	p. 29	Verniciate nel colore della carrozzeria: lamelle bocchette dell'aria laterali (2.5b), lamelle bocchetta dell'aria centrale (2.6b). Con rivestimento in pelle liscia nel colore degli interni e parzialmente con cuciture decorative: bocchette dell'aria laterali (2.5a), bocchetta dell'aria centrale incl. pannello porta interruttori (2.6a). Nota: su richiesta, verniciatura di colore diverso da quello della carrozzeria	1.197,90 990,00
Pacchetto PCM verniciato	○	○	○	○	○	○	○	○	CUF Exclusive	P23 colore su campione		Verniciate nel colore della carrozzeria: cornice PCM (4.0a), cornice climatizzazione (4.0c). Nota: su richiesta, verniciatura di colore diverso da quello della carrozzeria	1.560,90 1.290,00
Pannello tunnel centrale verniciato	○	○	○	○	○	○	○	○	XYG Exclusive	colore su campione	p. 29, 31	Verniciato nel colore della carrozzeria: pannello tunnel centrale (4.2)	229,90 190,00
Passaggio cintura sedili a guscio sportivi verniciato	○	○	○	○	○	○	○	○	CMT Exclusive	P03 colore su campione		Verniciato nel colore della carrozzeria: passaggio cintura sedili a guscio sportivi. Nota: su richiesta, verniciatura di colore diverso da quello della carrozzeria	459,80 380,00
Chiave vettura verniciata	○	○	○	○	○	○	○	○	CWK Exclusive	colore su campione	p. 31	Verniciata nel colore della carrozzeria: chiave supplementare della vettura. Nota: la chiave di emergenza non è compresa nell'equipaggiamento	235,95 195,00

• Equipaggiamento di serie ○ Equipaggiamento opzionale □ A scelta, senza sovrapprezzo

Interni

Articolo/Personalizzazione	911 Carrera	911 Carrera S	911 Carrera 4	911 Carrera 4S	911 Carrera Cabriolet	911 Carrera S Cabriolet	911 Carrera 4 Cabriolet	911 Carrera 4S Cabriolet	Codice d'ordine	Combinazioni	Riferimento	Descrizione/Specifiche	Prezzo Euro
	<input checked="" type="checkbox"/>	<input type="checkbox"/>	<input checked="" type="checkbox"/>	<input type="checkbox"/>	<input checked="" type="checkbox"/>	<input type="checkbox"/>	<input checked="" type="checkbox"/>	<input type="checkbox"/>	022	Obbligatoria Non possibile	Catalogo Catalogo Exclusive		con IVA (21 %) senza IVA (21 %)
Fondoscala contagiri nero	<input checked="" type="checkbox"/>	<input type="checkbox"/>	<input checked="" type="checkbox"/>	<input type="checkbox"/>	<input checked="" type="checkbox"/>	<input type="checkbox"/>	<input checked="" type="checkbox"/>	<input type="checkbox"/>				In nero	Senza sovrapprezzo
Fondoscala strumenti colorato¹⁾	<input type="checkbox"/>	<input type="checkbox"/>	<input type="checkbox"/>	<input type="checkbox"/>	<input type="checkbox"/>	<input type="checkbox"/>	<input type="checkbox"/>	<input type="checkbox"/>	XFL			Nel colore degli interni: beige Luxor	598,95
	<input type="checkbox"/>	<input type="checkbox"/>	<input type="checkbox"/>	<input type="checkbox"/>	<input type="checkbox"/>	<input type="checkbox"/>	<input type="checkbox"/>	<input type="checkbox"/>	Exclusive	p. 11			495,00
	<input type="checkbox"/>	<input type="checkbox"/>	<input type="checkbox"/>	<input type="checkbox"/>	<input type="checkbox"/>	<input type="checkbox"/>	<input type="checkbox"/>	<input type="checkbox"/>	XFG			Nel colore della carrozzeria: rosso	
	<input type="checkbox"/>	<input type="checkbox"/>	<input type="checkbox"/>	<input type="checkbox"/>	<input type="checkbox"/>	<input type="checkbox"/>	<input type="checkbox"/>	<input type="checkbox"/>	Exclusive	p. 19			
	<input type="checkbox"/>	<input type="checkbox"/>	<input type="checkbox"/>	<input type="checkbox"/>	<input type="checkbox"/>	<input type="checkbox"/>	<input type="checkbox"/>	<input type="checkbox"/>	XFR			Nel colore della carrozzeria: giallo racing	
	<input type="checkbox"/>	<input type="checkbox"/>	<input type="checkbox"/>	<input type="checkbox"/>	<input type="checkbox"/>	<input type="checkbox"/>	<input type="checkbox"/>	<input type="checkbox"/>	Exclusive				
	<input type="checkbox"/>	<input type="checkbox"/>	<input type="checkbox"/>	<input type="checkbox"/>	<input type="checkbox"/>	<input type="checkbox"/>	<input type="checkbox"/>	<input type="checkbox"/>	XFJ			Nel colore della carrozzeria: bianco	
	<input type="checkbox"/>	<input type="checkbox"/>	<input type="checkbox"/>	<input type="checkbox"/>	<input type="checkbox"/>	<input type="checkbox"/>	<input type="checkbox"/>	<input type="checkbox"/>	Exclusive	p. 15			
Fondoscala cronometro Sport Chrono colorato	<input type="checkbox"/>	<input type="checkbox"/>	<input type="checkbox"/>	<input type="checkbox"/>	<input type="checkbox"/>	<input type="checkbox"/>	<input type="checkbox"/>	<input type="checkbox"/>	CZT	639, 640		Nel colore degli interni: beige Luxor	350,90
	<input type="checkbox"/>	<input type="checkbox"/>	<input type="checkbox"/>	<input type="checkbox"/>	<input type="checkbox"/>	<input type="checkbox"/>	<input type="checkbox"/>	<input type="checkbox"/>	Exclusive	p. 11			290,00
	<input type="checkbox"/>	<input type="checkbox"/>	<input type="checkbox"/>	<input type="checkbox"/>	<input type="checkbox"/>	<input type="checkbox"/>	<input type="checkbox"/>	<input type="checkbox"/>	CGG	639, 640		Nel colore della carrozzeria: rosso	
	<input type="checkbox"/>	<input type="checkbox"/>	<input type="checkbox"/>	<input type="checkbox"/>	<input type="checkbox"/>	<input type="checkbox"/>	<input type="checkbox"/>	<input type="checkbox"/>	Exclusive	p. 29			
	<input type="checkbox"/>	<input type="checkbox"/>	<input type="checkbox"/>	<input type="checkbox"/>	<input type="checkbox"/>	<input type="checkbox"/>	<input type="checkbox"/>	<input type="checkbox"/>	CGE	639, 640		Nel colore della carrozzeria: giallo racing	
	<input type="checkbox"/>	<input type="checkbox"/>	<input type="checkbox"/>	<input type="checkbox"/>	<input type="checkbox"/>	<input type="checkbox"/>	<input type="checkbox"/>	<input type="checkbox"/>	Exclusive				
	<input type="checkbox"/>	<input type="checkbox"/>	<input type="checkbox"/>	<input type="checkbox"/>	<input type="checkbox"/>	<input type="checkbox"/>	<input type="checkbox"/>	<input type="checkbox"/>	CGJ	639, 640		Nel colore della carrozzeria: bianco	
	<input type="checkbox"/>	<input type="checkbox"/>	<input type="checkbox"/>	<input type="checkbox"/>	<input type="checkbox"/>	<input type="checkbox"/>	<input type="checkbox"/>	<input type="checkbox"/>	Exclusive	p. 17			

¹⁾ Disponibile non prima di 11/2012.

• Equipaggiamento di serie ◦ Equipaggiamento opzionale □ A scelta, senza sovrapprezzo

Interni

Articolo/Personalizzazione					Codice d'ordine	Combinazioni	Riferimento	Descrizione/Specifiche	Prezzo Euro		
	911 Carrera	911 Carrera S	911 Carrera 4	911 Carrera 4S	911 Carrera Cabriolet	911 Carrera S Cabriolet	911 Carrera 4 Cabriolet	911 Carrera 4S Cabriolet			
	<input type="radio"/>	<input type="radio"/>	<input type="radio"/>	<input type="radio"/>	<input type="radio"/>	<input type="radio"/>	<input type="radio"/>	<input type="radio"/>			
Cinture di sicurezza colorate	<input type="radio"/>	<input type="radio"/>	<input type="radio"/>	<input type="radio"/>	<input type="radio"/>	<input type="radio"/>	<input type="radio"/>	<input type="radio"/>			
	<input type="radio"/>	<input type="radio"/>	<input type="radio"/>	<input type="radio"/>	<input type="radio"/>	<input type="radio"/>	<input type="radio"/>	<input type="radio"/>	XSH Exclusive	Per i sedili anteriori e posteriori.	411,40
	<input type="radio"/>	<input type="radio"/>	<input type="radio"/>	<input type="radio"/>	<input type="radio"/>	<input type="radio"/>	<input type="radio"/>	<input type="radio"/>	XHP Exclusive	In colore a contrasto: grigio argento	340,00
	<input type="radio"/>	<input type="radio"/>	<input type="radio"/>	<input type="radio"/>	<input type="radio"/>	<input type="radio"/>	<input type="radio"/>	<input type="radio"/>	XSX Exclusive	Nel colore degli interni: beige Luxor	
	<input type="radio"/>	<input type="radio"/>	<input type="radio"/>	<input type="radio"/>	<input type="radio"/>	<input type="radio"/>	<input type="radio"/>	<input type="radio"/>	XHN Exclusive	Nel colore della carrozzeria: rosso	
	<input type="radio"/>	<input type="radio"/>	<input type="radio"/>	<input type="radio"/>	<input type="radio"/>	<input type="radio"/>	<input type="radio"/>	<input type="radio"/>	XHR Exclusive	Nel colore della carrozzeria: giallo racing	
	<input type="radio"/>	<input type="radio"/>	<input type="radio"/>	<input type="radio"/>	<input type="radio"/>	<input type="radio"/>	<input type="radio"/>	<input type="radio"/>	CEE Exclusive	Nel colore degli interni: blu yachting	
Illuminazione vano piedi posteriore	<input type="radio"/>	<input type="radio"/>	<input type="radio"/>	<input type="radio"/>	<input type="radio"/>	<input type="radio"/>	<input type="radio"/>	<input type="radio"/>		Luci supplementari con tecnologia a LED nel vano piedi posteriore (sinistra/destra)	302,50
	<input type="radio"/>	<input type="radio"/>	<input type="radio"/>	<input type="radio"/>	<input type="radio"/>	<input type="radio"/>	<input type="radio"/>	<input type="radio"/>			250,00

p. 20, 31

• Equipaggiamento di serie ○ Equipaggiamento opzionale □ A scelta, senza sovrapprezzo

Interni in pelle

Articolo/Personalizzazione	911 Carrera	911 Carrera S	911 Carrera 4	911 Carrera 4S	911 Carrera Cabriolet	911 Carrera S Cabriolet	911 Carrera 4 Cabriolet	911 Carrera 4S Cabriolet	Codice d'ordine	Combinazioni	Riferimento	Descrizione/Specifiche	Prezzo Euro
										Obbligatoria Non possibile	Catalogo Catalogo Exclusive	I numeri tra parentesi si riferiscono alle pagine 16–19.	con IVA (21 %) senza IVA (21 %)
Equipaggiamento di serie nei colori di serie	•	•	•	•	•	•	•	•	Codice		p. 124	Colori di serie: nero, grigio platino, beige Luxor ¹⁾ , blu yachting. Con rivestimento in pelle gofrata nel colore degli interni: fascia centrale dei sedili anteriori (5.1), fasce laterali dei sedili anteriori (5.2), poggiatesta anteriori (5.3a). Con rivestimento in pelle liscia nel colore degli interni: corona del volante (2.2a), maniglia porta (3.2a), poggiaabbraccia rivestimento porta (3.3a), coperchio vano portaoggetti sul tunnel centrale (4.4a), leva selettoria (4.1a). Rivestimento montante posteriore in Alcantara ²⁾	Senza sovrapprezzo
Sedili in pelle nei colori di serie	o	o	o	o	o	o	o	o	Codice	P05, P07		Elementi degli interni di serie in pelle liscia: fascia centrale dei sedili anteriori (5.1), fasce laterali dei sedili anteriori (5.2), poggiatesta anteriori (5.3a). In aggiunta rivestiti in pelle liscia: base sedile (5.0), retro schienali sedili anteriori, fascia centrale dei sedili posteriori (5.4), fasce laterali dei sedili posteriori (5.5), tunnel centrale vano posteriore (4.4b)	1.409,65 1.165,00
Allestimento in pelle nei colori di serie	o	o	o	o	o	o	o	o	Codice		p. 124, 129	In aggiunta all'allestimento in pelle di serie: parte superiore del cruscotto (2.0a) incl. palpebra strumentazione, modulo airbag volante (2.2b), parte inferiore cruscotto incl. coperchio vano portaoggetti (2.1a), parte superiore rivestimento porte (3.0a), pannelli porte (3.0c), parte laterale tunnel centrale (4.3b), rivestimento laterale zona posteriore (3.1a), base sedile (5.0), retro schienali sedili anteriori (non in comb. con codice d'ordine P03, P05, P07), fascia centrale dei sedili posteriori (5.4), fasce laterali dei sedili posteriori (5.5), tunnel centrale zona posteriore (4.4b). Tutti gli allestimenti in pelle (incl. allestimenti di serie) in pelle liscia. Modanatura pannello porta in argento galvanizzato. In aggiunta rivestimento montante parabrezza e montante porte in Alcantara. Per i modelli 911 Carrera Cabriolet: in aggiunta rivestimento montante parabrezza e cornice del parabrezza in pelle liscia	3.291,20 2.720,00
Allestimento in pelle nei colori speciali	o	o	o	o	o	o	o	o	Codice		p. 124	Colori speciali: grigio agata, terra. Allestimento analogo a quello degli interni in pelle nei colori di serie	3.896,20 3.220,00
Allestimento in pelle bicolor	o	o	o	o	o	o	o	o	970		p. 124	Combinazione delle tonalità di colore grigio agata/grigio sasso, nero/grigio platino. Allestimento analogo a quello degli interni in pelle, modanature superiori: tonalità di colore più scura (grigio agata o nero)	3.896,20 3.220,00
Allestimento in pelle naturale	o	o	o	o	o	o	o	o	998		p. 125, 129	Espresso, rosso Carrera. Colorazione della pelle con procedimento delicato, che ne conserva le caratteristiche naturali. Allestimento analogo a quello degli interni in pelle	4.743,20 3.920,00
Allestimento in pelle con colore su campione	o	o	o	o	o	o	o	o	Codice			Libera scelta di colore. Allestimento analogo a quello degli interni in pelle nei colori di serie. Nota: in colore nero: elementi in materiale sintetico, corona del volante, modulo airbag; inoltre sui modelli coupé: cielo, rivestimento montante parabrezza (1.0a), rivestimento montante porta (1.3a) e rivestimento montante posteriore (1.4a). Tempo di consegna minimo: 3 mesi	5.057,80 4.180,00

¹⁾ In caso di illuminazione diretta, con questo colore degli interni possono crearsi riflessi sul parabrezza.

²⁾ Non disponibile per i modelli 911 Carrera Cabriolet.

Interni in pelle

Articolo/Personalizzazione									Codice d'ordine	Combinazioni	Riferimento	Descrizione/Specifiche	Prezzo Euro
										Obbligatoria Non possibile	Catalogo Catalogo Exclusive	I numeri tra parentesi si riferiscono alle pagine 16–19.	con IVA (21 %) senza IVA (21 %)
Volante multifunzione	<input type="radio"/>	<input type="radio"/>	<input type="radio"/>	<input type="radio"/>	<input type="radio"/>	<input type="radio"/>	<input type="radio"/>	<input type="radio"/>	844	840, XHF, XHL	p. 88	Con tasti e rotelline di comando per facilitare l'utilizzo delle funzioni radio ed eventualmente di navigazione e telefono.	532,40 440,00
Volante SportDesign	<input type="radio"/>	<input type="radio"/>	<input type="radio"/>	<input type="radio"/>	<input type="radio"/>	<input type="radio"/>	<input type="radio"/>	<input type="radio"/>	840	345, 844, XHF, XHL	p. 89	Volante dal design particolarmente sportivo	217,80 180,00
	<input type="radio"/>	<input type="radio"/>	<input type="radio"/>	<input type="radio"/>	<input type="radio"/>	<input type="radio"/>	<input type="radio"/>	<input type="radio"/>	250			In combinazione con PDK con paddles del cambio per l'innesto manuale delle marce	423,50 350,00
Corona del volante con cuciture decorative a contrasto¹⁾	<input type="radio"/>	<input type="radio"/>	<input type="radio"/>	<input type="radio"/>	<input type="radio"/>	<input type="radio"/>	<input type="radio"/>	<input type="radio"/>	CLU Exclusive	840, 844		Cuciture decorative a contrasto sulla corona del volante (2.2a). Nota: cuciture decorative disponibili nei colori argento, giallo racing, rosso, nero, bianco, grigio platino, grigio sasso, crema, blu yachting, beige Luxor, espresso, terra, blu acqua, verde peridoto, arancio ambra, grigio agata, lime gold, Cognac, rosso Carrera. Per volante multifunzione (codice d'ordine 844) disponibile solo in combinazione con PDK (codice d'ordine 250)	719,95 595,00
Pacchetto finiture interne in pelle	<input type="radio"/>	<input type="radio"/>	<input type="radio"/>	<input type="radio"/>	<input type="radio"/>	<input type="radio"/>	<input type="radio"/>	<input type="radio"/>	EEA Exclusive	Allestimento in pelle XDM, XVP, colore su campione	p. 19, 33	Con rivestimento in pelle liscia nel colore degli interni: modanatura centrale cruscotto incl. pannello portabevande (2.3), modanatura pannello porta (3.4). Nota: si consiglia la combinazione con il pannello tunnel centrale in pelle (codice d'ordine XHB)	550,55 455,00
Modanatura centrale cruscotto in pelle	<input type="radio"/>	<input type="radio"/>	<input type="radio"/>	<input type="radio"/>	<input type="radio"/>	<input type="radio"/>	<input type="radio"/>	<input type="radio"/>	XVP Exclusive	EEA, EEB, EEC, EED, EEF, EEG, EEH, EEJ, EEK, EEL, EEM, EEN, EEP, EER, colore su campione, allestimento in pelle	p. 19, 33	Con rivestimento in pelle liscia nel colore degli interni: modanatura centrale cruscotto incl. pannello portabevande (2.3). Nota: si consiglia la combinazione con il pannello tunnel centrale in pelle (codice d'ordine XHB)	423,50 350,00
Pacchetto supplementare cruscotto in pelle	<input type="radio"/>	<input type="radio"/>	<input type="radio"/>	<input type="radio"/>	<input type="radio"/>	<input type="radio"/>	<input type="radio"/>	<input type="radio"/>	CZW Exclusive	colore su campione	p. 33	Con rivestimento in pelle liscia nel colore degli interni e parzialmente con cuciture decorative: pannello laterale cruscotto (2.1b), aletta sbrinamento parabrezza (2.4a), bocchetta dell'aria centrale parte superiore del cruscotto (2.0d), bocchetta sbrinamento laterale (2.4b) e pannello parte superiore del cruscotto centrale (2.0b)	1.197,90 990,00
Pacchetto supplementare finiture interne pannelli porte in pelle	<input type="radio"/>	<input type="radio"/>	<input type="radio"/>	<input type="radio"/>	<input type="radio"/>	<input type="radio"/>	<input type="radio"/>	<input type="radio"/>	CXM Exclusive	colore su campione	p. 13	Con rivestimento in pelle liscia nel colore degli interni: pannello porta anteriore (3.0b), base specchio retrovisore esterno (3.0d) e pannello laterale porta (3.0e)	484,00 400,00

¹⁾ Disponibile non prima di 11/2012.

● Equipaggiamento di serie ○ Equipaggiamento opzionale □ A scelta, senza sovrapprezzo

Interni in pelle

Articolo/Personalizzazione	911 Carrera	911 Carrera S	911 Carrera 4	911 Carrera 4S	911 Carrera Cabriolet	911 Carrera S Cabriolet	911 Carrera 4 Cabriolet	911 Carrera 4S Cabriolet	Codice d'ordine	Combinazioni	Riferimento	Descrizione/Specifiche	Prezzo Euro
										Obbligatoria Non possibile	Catalogo Catalogo Exclusive	I numeri tra parentesi si riferiscono alle pagine 16–19.	con IVA (21 %) senza IVA (21 %)
Pacchetto supplementare interni zona posteriore in pelle	o	o	o	o	o	o	o	o	CXN Exclusive	colore su campione	p. 18	Con rivestimento in pelle liscia nel colore degli interni e parzialmente con cuciture decorative: copertura altoparlanti laterali zona posteriore (3.1b), vano portaoggetti tunnel centrale zona posteriore (4.4c), leva di sblocco schienali posteriori inclusa base (5.7a), copertura cerniera schienali posteriori (5.7b)	1.076,90 890,00
Quadro portastrumenti in pelle¹⁾	o	o	o	o	o	o	o	o	XNG Exclusive	colore su campione	p. 29	Con rivestimento in pelle liscia nel colore degli interni: quadro portastrumenti (2.0e)	272,25 225,00
Piantone dello sterzo rivestito in pelle	o	o	o	o	o	o	o	o	XNS Exclusive	colore su campione	p. 35	Con rivestimento in pelle liscia nel colore degli interni e con cuciture decorative: rivestimento piantone dello sterzo incl. microfono vivavoce (2.2h)	332,75 275,00
Specchio retrovisore interno in pelle	o	o	o	o	o	o	o	o	CVW Exclusive	P13 colore su campione	p. 11, 33	Con rivestimento in pelle liscia nel colore degli interni: specchio retrovisore interno (1.2a), copertura dell'antenna (1.2b)	471,90 390,00
Bocchette dell'aria in pelle	o	o	o	o	o	o	o	o	CTK Exclusive	CDN, CTR, CZV, colore su campione	p. 11, 15, 35	Con rivestimento in pelle liscia nel colore degli interni e parzialmente con cuciture decorative: bocchette dell'aria laterali (2.5a), bocchetta dell'aria centrale incl. pannello porta interruttori (2.6a), lamelle bocchette dell'aria laterali (2.5b), lamelle bocchetta dell'aria centrale (2.6b)	1.197,90 990,00
Lamelle bocchette dell'aria in pelle	o	o	o	o	o	o	o	o	CZV Exclusive	CDN, CTK, CTR, colore su campione		Con rivestimento in pelle liscia nel colore degli interni: lamelle bocchette dell'aria laterali (2.5b), lamelle bocchetta dell'aria centrale (2.6b)	834,90 690,00
Pacchetto PCM in pelle	o	o	o	o	o	o	o	o	CUR Exclusive	P23 colore su campione	p. 12, 33, 39	Con rivestimento in pelle liscia nel colore degli interni: cornice PCM (4.0a), cornice climatizzazione (4.0c). Nota: su richiesta, rivestimento in pelle in colore diverso da quello degli interni	1.560,90 1.290,00
Pannello tunnel centrale in pelle	o	o	o	o	o	o	o	o	XHB Exclusive	colore su campione	p. 35	Con rivestimento in pelle liscia nel colore degli interni: pannello tunnel centrale (4.2)	242,00 200,00
Coperchio vano portaoggetti con stemma Porsche	o	o	o	o	o	o	o	o	XPT Exclusive	colore su campione	p. 16, 35	Coperchio vano portaoggetti sul tunnel centrale (4.4a) con stemma Porsche impresso. Nota: in combinazione con il tunnel centrale zona posteriore in pelle con cuciture decorative (codice d'ordine XHS) il coperchio vano portaoggetti sul tunnel centrale (4.4a) è parzialmente dotato di cuciture decorative	229,90 190,00
Coperchio vano portaoggetti con scritta modello	o	o	o	o	o	o	o	o	XUV Exclusive	colore su campione	p. 37	Coperchio vano portaoggetti sul tunnel centrale (4.4a) con scritta impressa «Carrera»/«Carrera S»/«Carrera 4»/«Carrera 4S». Nota: in combinazione con il tunnel centrale zona posteriore in pelle con cuciture decorative (codice d'ordine XHS) il coperchio vano portaoggetti sul tunnel centrale (4.4a) è parzialmente dotato di cuciture decorative	229,90 190,00

¹⁾ Disponibile non prima di 11/2012.

Interni in pelle

Articolo/Personalizzazione	911 Carrera	911 Carrera S	911 Carrera 4	911 Carrera 4S	911 Carrera Cabriolet	911 Carrera S Cabriolet	911 Carrera 4 Cabriolet	911 Carrera 4S Cabriolet	Codice d'ordine	Combinazioni	Riferimento	Descrizione/Specifiche	Prezzo Euro
										Obbligatoria Non possibile	Catalogo Catalogo Exclusive	I numeri tra parentesi si riferiscono alle pagine 16–19.	con IVA (21 %) senza IVA (21 %)
Schienali sedili sportivi Plus in pelle	o	o	o	o	o	o	o	o	XWK Exclusive	P05, P07 colore su campione	p. 20	Con rivestimento in pelle liscia nel colore degli interni e con cuciture decorative: guscio schienale sedili sportivi Plus (5.9e), gancio appendiabiti sul retro sedili (5.3b), alloggiamento sblocco schienale (5.9c), pannello base dei sedili (5.9f)	1.560,90 1.290,00
Tunnel centrale zona posteriore in pelle con cuciture decorative	o	o	o	o	o	o	o	o	XHS Exclusive	colore su campione	p. 18	Con rivestimento in pelle liscia nel colore degli interni e con cuciture decorative: tunnel centrale zona posteriore (4.4b) e coperchio vano portaoggetti sul tunnel centrale (4.4a)	834,90 690,00
Stemma Porsche impresso sui poggiatesta	o	o	o	o	o	o	o	o	XSC Exclusive	P05, P06, P07 colore su campione	p. 21	Impresso sui poggiatesta (5.3a) dei sedili anteriori	205,70 170,00
Chiusure cinture di sicurezza in pelle	o	o	o	o	o	o	o	o	CDT Exclusive	colore su campione	p. 11, 18	Con rivestimento in pelle liscia nel colore degli interni: chiusure cinture di sicurezza (anteriori/posteriori; 5.8)	605,00 500,00
Uscite cinture di sicurezza in pelle	o	o	o	o		o	o	o	CTH Exclusive	colore su campione	p. 20, 37	Con rivestimento in pelle liscia nel colore degli interni: uscite cinture di sicurezza su montanti porte (sinistra/destra; 1.3b), uscite cinture di sicurezza su montanti posteriori (sinistra/destra; 1.4b) Con rivestimento in pelle liscia nel colore degli interni: uscite cinture di sicurezza su montanti porte (sinistra/destra; 1.3b)	356,95 295,00 223,85 185,00
Copertura vano fusibili in pelle	o	o	o	o	o	o	o	o	CUJ Exclusive	colore su campione	p. 37	Con rivestimento in pelle liscia nel colore degli interni e con cuciture decorative: copertura vano fusibili (sinistra/destra 3.9)	266,20 220,00
Tappetini personalizzati bordati in pelle	o	o	o	o	o	o	o	o	CFX Exclusive	810, colore su campione	p. 37	Quattro elementi. Moquette in colore nero, grigio platino, beige Luxor, blu yachting, espresso naturale, grigio agata, grigio sasso, rosso Carrera, terra. Con bordo in pelle liscia e doppia cucitura decorativa. Con inserto in pelle nel colore della bordatura con scritta «PORSCHE» e cucitura decorativa. Libera scelta dei colori per moquette, bordo in pelle e cuciture decorative (tutti i colori di serie e della pelle naturale). Nota: su richiesta pelle e cuciture decorative in altri colori	453,75 375,00
Astuccio portachiavi in pelle	o	o	o	o	o	o	o	o	CPE Exclusive	colore su campione	p. 31	In pelle liscia nel colore degli interni, con stemma Porsche impresso e cucitura decorativa	114,95 95,00

• Equipaggiamento di serie ◦ Equipaggiamento opzionale □ A scelta, senza sovrapprezzo

Interni in Alcantara

Articolo/Personalizzazione									Codice d'ordine	Combinazioni	Riferimento	Descrizione/Specifiche	Prezzo Euro
	<input type="radio"/>	<input type="radio"/>	<input type="radio"/>	<input type="radio"/>	<input type="radio"/>	<input type="radio"/>	<input type="radio"/>	<input type="radio"/>		Obbligatoria Non possibile	Catalogo Catalogo Exclusive	I numeri tra parentesi si riferiscono alle pagine 16–19.	con IVA (21 %) senza IVA (21 %)
Leva selettrice per PDK in Alcantara	<input type="radio"/>	<input type="radio"/>	<input type="radio"/>	<input type="radio"/>	<input type="radio"/>	<input type="radio"/>	<input type="radio"/>	<input type="radio"/>	CLH Exclusive	250 EED, EEF, EEJ, EEK, EEN, EEP		Finiture in Alcantara nera su: leva selettrice per PDK (di serie; 4.1a)	605,00 500,00
Leva del cambio in Alcantara¹⁾	<input type="radio"/>	<input type="radio"/>	<input type="radio"/>	<input type="radio"/>	<input type="radio"/>	<input type="radio"/>	<input type="radio"/>	<input type="radio"/>	CLB Exclusive	250, EEB, EEC, EEG, EEH, EEL, EEM		Finiture in Alcantara nera su: leva del cambio (di serie; 4.1a)	605,00 500,00

¹⁾ Disponibile non prima di 10/2012.

• Equipaggiamento di serie ◦ Equipaggiamento opzionale □ A scelta, senza sovrapprezzo

Interni in legno¹⁾

Articolo/Personalizzazione										Codice d'ordine	Combinazioni	Riferimento	Descrizione/Specifiche	Prezzo Euro
											Obbligatoria Non possibile	Catalogo Catalogo Exclusive	I numeri tra parentesi si riferiscono alle pagine 16–19.	con IVA (21 %) senza IVA (21 %)
Pacchetto finiture interne in mogano	911 Carrera	911 Carrera S	911 Carrera 4	911 Carrera 4S	911 Carrera Cabriolet	911 Carrera S Cabriolet	911 Carrera 4 Cabriolet	911 Carrera 4S Cabriolet	<input type="radio"/>	EEB Exclusive	Allestimento in pelle 250, XDM, XVP		Nota: si consiglia la combinazione con il pannello tunnel centrale in mogano (codice d'ordine XHG). Con finiture in legno di mogano scuro: leva del cambio (4.1a), modanatura centrale cruscotto incl. pannello portabevande (2.3), modanatura pannello porta (3.4)	1.657,70 1.370,00
									<input type="radio"/>	EEC Exclusive	250, XDM, XVP, allestimento in pelle	p. 11, 4 ^a di copertina	Con finiture in legno di mogano scuro: leva del cambio (4.1a), modanatura centrale cruscotto incl. pannello portabevande (2.3)	1.403,60 1.160,00
									<input type="radio"/>	EED Exclusive	250, allestimento in pelle CLH, XDM, XVP, XYA	p. 11, 4 ^a di copertina	Con finiture in legno di mogano scuro: leva selettore per PDK (4.1a), modanatura centrale cruscotto incl. pannello portabevande (2.3), modanatura pannello porta (3.4)	1.657,70 1.370,00
									<input type="radio"/>	EEF Exclusive	250 CLH, XDM, XVP, XYA, allestimento in pelle		Con finiture in legno di mogano scuro: leva selettore per PDK (4.1a), modanatura centrale cruscotto incl. pannello portabevande (2.3)	1.403,60 1.160,00
Volante multifunzione in mogano con riscaldamento del volante									<input type="radio"/>	XHF Exclusive	345, colore su campione	p. 11, 1 ^a di copertina	Per gestire le funzioni audio e di comunicazione e il computer di bordo. Con finiture in legno di mogano scuro e con rivestimento in pelle liscia nel colore degli interni: corona del volante (2.2a), rivestimento della parte posteriore del volante (2.2g) in pelle. Riscaldamento della corona del volante, attivazione tramite tasto di comando sul volante	1.113,20 920,00
Pannello tunnel centrale in mogano									<input type="radio"/>	XHG Exclusive		p. 12, 39	Con finiture in legno di mogano scuro: pannello tunnel centrale (4.2)	508,20 420,00

¹⁾ Il legno è un prodotto naturale, sono dunque possibili differenze di colore e venature.

• Equipaggiamento di serie ◦ Equipaggiamento opzionale □ A scelta, senza sovrapprezzo

Interni in carbonio

Articolo/Personalizzazione									Codice d'ordine	Combinazioni	Riferimento	Descrizione/Specifiche	Prezzo Euro
										Obbligatoria Non possibile	Catalogo Catalogo Exclusive	I numeri tra parentesi si riferiscono alle pagine 16–19.	con IVA (21 %) senza IVA (21 %)
Pacchetto finiture interne in carbonio	911 Carrera	911 Carrera S	911 Carrera 4	911 Carrera 4S	911 Carrera Cabriolet	911 Carrera S Cabriolet	911 Carrera 4 Cabriolet	911 Carrera 4S Cabriolet				Nota: si consiglia la combinazione con la pannello tunnel centrale in carbonio (codice d'ordine XHM). Finiture in carbonio su: leva del cambio (4.1a), modanatura centrale cruscotto incl. pannello portabevande (2.3), modanatura pannello porta (3.4)	1.657,70 1.370,00
	○	○	○	○	○	○	○	○	EEG Exclusive	Allestimento in pelle 250, XDM, XVP		Finiture in carbonio su: leva del cambio (4.1a), modanatura centrale cruscotto incl. pannello portabevande (2.3)	1.403,60 1.160,00
	○	○	○	○	○	○	○	○	EEH Exclusive	250, XDM, XVP, allestimento in pelle		Finiture in carbonio su: leva del cambio (4.1a), modanatura centrale cruscotto incl. pannello portabevande (2.3)	1.657,70 1.370,00
	○	○	○	○	○	○	○	○	EEJ Exclusive	250, allestimento in pelle CLH, XDM, XVP, XYA	p. 39	Finiture in carbonio su: leva selettrice per PDK (4.1a), modanatura centrale cruscotto incl. pannello portabevande (2.3), modanatura pannello porta (3.4)	1.403,60 1.160,00
	○	○	○	○	○	○	○	○	EEK Exclusive	250 CLH, XDM, XVP, XYA, allestimento in pelle		Finiture in carbonio su: leva selettrice per PDK (4.1a), modanatura centrale cruscotto incl. pannello portabevande (2.3)	1.113,20 920,00
Volante multifunzione in carbonio con riscaldamento del volante	○	○	○	○	○	○	○	○	XHL Exclusive	345, colore su campione	p. 39	Per gestire le funzioni audio e di comunicazione e il computer di bordo. Con finiture in carbonio e con rivestimento in pelle liscia nel colore degli interni: corona del volante (2.2a), rivestimento della parte posteriore del volante (2.2g) in pelle. Riscaldamento della corona del volante, attivazione tramite tasto di comando sul volante	508,20 420,00
Pannello tunnel centrale in carbonio	○	○	○	○	○	○	○	○	XHM Exclusive		p. 39	Finiture in carbonio su: pannello tunnel centrale (4.2)	574,75 475,00
Listelli sottoporta in carbonio¹⁾	○	○	○	○	○	○	○	○	X69 Exclusive		p. 41	Listelli sottoporta (sinistra/destra; 3.6) in carbonio con scritta «Carrera»/«Carrera S»/«Carrera 4»/«Carrera 4S»	1.016,40 840,00
Listelli sottoporta in carbonio, illuminati¹⁾	○	○	○	○	○	○	○	○	XXD Exclusive		p. 41	Listelli sottoporta (sinistra/destra; 3.6) in carbonio con scritta «Carrera»/«Carrera S»/«Carrera 4»/«Carrera 4S» illuminata con luce bianca	1.076,90 890,00
Listelli sottoporta personalizzati in carbonio, illuminati¹⁾	○	○	○	○	○	○	○	○	CXE Exclusive			Listelli sottoporta (sinistra/destra; 3.6) in carbonio con scritta personalizzata illuminata con luce bianca. Nota: per l'ordinazione è necessario specificare i dettagli della scritta personalizzata nell'apposito modulo presso il proprio Partner Porsche	

¹⁾ Disponibile non prima di 11/2012.

• Equipaggiamento di serie ○ Equipaggiamento opzionale □ A scelta, senza sovrapprezzo

Interni in alluminio/acciaio legato

Articolo/Personalizzazione										Codice d'ordine	Combinazioni	Riferimento	Descrizione/Specifiche	Prezzo Euro
											Obbligatoria Non possibile	Catalogo Catalogo Exclusive	I numeri tra parentesi si riferiscono alle pagine 16–19.	con IVA (21 %) senza IVA (21 %)
Pacchetto finiture interne in alluminio spazzolato	911 Carrera	911 Carrera S	911 Carrera 4	911 Carrera 4S	911 Carrera Cabriolet	911 Carrera S Cabriolet	911 Carrera 4 Cabriolet	911 Carrera 4S Cabriolet						
	<input type="radio"/>	<input type="radio"/>	<input type="radio"/>	<input type="radio"/>	<input type="radio"/>	<input type="radio"/>	<input type="radio"/>	<input type="radio"/>	EEL	Allestimento in pelle			Nota: si consiglia la combinazione con il pannello tunnel centrale in alluminio spazzolato (codice d'ordine XYE). In alluminio spazzolato: leva del cambio (4.1a), modanatura centrale cruscotto incl. pannello portabevande (2.3), modanatura pannello porta (3.4)	786,50
	<input type="radio"/>	<input type="radio"/>	<input type="radio"/>	<input type="radio"/>	<input type="radio"/>	<input type="radio"/>	<input type="radio"/>	<input type="radio"/>	Exclusive	250, XDM, XVP	p. 15			650,00
	<input type="radio"/>	<input type="radio"/>	<input type="radio"/>	<input type="radio"/>	<input type="radio"/>	<input type="radio"/>	<input type="radio"/>	<input type="radio"/>	EEM				In alluminio spazzolato: leva del cambio (4.1a), modanatura centrale cruscotto incl. pannello portabevande (2.3)	665,50
	<input type="radio"/>	<input type="radio"/>	<input type="radio"/>	<input type="radio"/>	<input type="radio"/>	<input type="radio"/>	<input type="radio"/>	<input type="radio"/>	Exclusive	250, XDM, XVP, allestimento in pelle				550,00
	<input type="radio"/>	<input type="radio"/>	<input type="radio"/>	<input type="radio"/>	<input type="radio"/>	<input type="radio"/>	<input type="radio"/>	<input type="radio"/>	EEN	250, allestimento in pelle			In alluminio spazzolato: leva selettrice per PDK (4.1a), modanatura centrale cruscotto incl. pannello portabevande (2.3), modanatura pannello porta (3.4)	786,50
	<input type="radio"/>	<input type="radio"/>	<input type="radio"/>	<input type="radio"/>	<input type="radio"/>	<input type="radio"/>	<input type="radio"/>	<input type="radio"/>	Exclusive	CLH, XDM, XVP, XYA				650,00
	<input type="radio"/>	<input type="radio"/>	<input type="radio"/>	<input type="radio"/>	<input type="radio"/>	<input type="radio"/>	<input type="radio"/>	<input type="radio"/>	EEP	250			In alluminio spazzolato: leva selettrice per PDK (4.1a), modanatura centrale cruscotto incl. pannello portabevande (2.3)	665,50
	<input type="radio"/>	<input type="radio"/>	<input type="radio"/>	<input type="radio"/>	<input type="radio"/>	<input type="radio"/>	<input type="radio"/>	<input type="radio"/>	Exclusive	CLH, XDM, XVP, XYA, allestimento in pelle				550,00
Leva selettrice per PDK in alluminio	<input type="radio"/>	<input type="radio"/>	<input type="radio"/>	<input type="radio"/>	<input type="radio"/>	<input type="radio"/>	<input type="radio"/>	<input type="radio"/>	XYA	250			Design esclusivo. In alluminio: leva selettrice per PDK (4.1a). Con rivestimento in pelle liscia nel colore degli interni: inserti sulla leva selettrice per PDK	617,10
	<input type="radio"/>	<input type="radio"/>	<input type="radio"/>	<input type="radio"/>	<input type="radio"/>	<input type="radio"/>	<input type="radio"/>	<input type="radio"/>	Exclusive	EED, EEF, EEJ, EEK, EEN, EEP	p. 19, 39			510,00
Pannello tunnel centrale in alluminio spazzolato	<input type="radio"/>	<input type="radio"/>	<input type="radio"/>	<input type="radio"/>	<input type="radio"/>	<input type="radio"/>	<input type="radio"/>	<input type="radio"/>	XYE				In alluminio spazzolato: pannello tunnel centrale (4.2)	242,00
	<input type="radio"/>	<input type="radio"/>	<input type="radio"/>	<input type="radio"/>	<input type="radio"/>	<input type="radio"/>	<input type="radio"/>	<input type="radio"/>	Exclusive		p. 15			200,00
Listelli sottoporta in acciaio legato¹⁾	<input type="radio"/>	<input type="radio"/>	<input type="radio"/>	<input type="radio"/>	<input type="radio"/>	<input type="radio"/>	<input type="radio"/>	<input type="radio"/>	X70				Listelli sottoporta (sinistra/destra; 3.6) in acciaio legato con scritta «Carrera»/«Carrera S»/«Carrera 4»/«Carrera 4S»	320,65
	<input type="radio"/>	<input type="radio"/>	<input type="radio"/>	<input type="radio"/>	<input type="radio"/>	<input type="radio"/>	<input type="radio"/>	<input type="radio"/>	Exclusive		p. 41			265,00
Listelli sottoporta in acciaio legato, illuminati¹⁾	<input type="radio"/>	<input type="radio"/>	<input type="radio"/>	<input type="radio"/>	<input type="radio"/>	<input type="radio"/>	<input type="radio"/>	<input type="radio"/>	XXB				Listelli sottoporta (sinistra/destra; 3.6) in acciaio legato con scritta «Carrera»/«Carrera S»/«Carrera 4»/«Carrera 4S» illuminata con luce bianca	665,50
	<input type="radio"/>	<input type="radio"/>	<input type="radio"/>	<input type="radio"/>	<input type="radio"/>	<input type="radio"/>	<input type="radio"/>	<input type="radio"/>	Exclusive		p. 41			550,00
Listelli sottoporta personalizzati in acciaio legato, illuminati¹⁾	<input type="radio"/>	<input type="radio"/>	<input type="radio"/>	<input type="radio"/>	<input type="radio"/>	<input type="radio"/>	<input type="radio"/>	<input type="radio"/>	CXC				Listelli sottoporta (sinistra/destra; 3.6) in acciaio legato con scritta personalizzata illuminata con luce bianca.	847,00
	<input type="radio"/>	<input type="radio"/>	<input type="radio"/>	<input type="radio"/>	<input type="radio"/>	<input type="radio"/>	<input type="radio"/>	<input type="radio"/>	Exclusive				Nota: per l'ordinazione è necessario specificare i dettagli della scritta personalizzata nell'apposito modulo presso il proprio Partner Porsche	700,00
Pedaliera e poggiatesta in alluminio¹⁾	<input type="radio"/>	<input type="radio"/>	<input type="radio"/>	<input type="radio"/>	<input type="radio"/>	<input type="radio"/>	<input type="radio"/>	<input type="radio"/>	EFA				Pedaliera e poggiatesta con look sportivo in alluminio	508,20
	<input type="radio"/>	<input type="radio"/>	<input type="radio"/>	<input type="radio"/>	<input type="radio"/>	<input type="radio"/>	<input type="radio"/>	<input type="radio"/>	Exclusive					420,00

¹⁾ Disponibile non prima di 11/2012.

• Equipaggiamento di serie ◦ Equipaggiamento opzionale □ A scelta, senza sovrapprezzo

Audio e comunicazione

Articolo/Personalizzazione									Codice d'ordine	Combinazioni	Riferimento	Descrizione/Specifiche	Prezzo Euro
	911 Carrera	911 Carrera S	911 Carrera 4	911 Carrera 4S	911 Carrera Cabriolet	911 Carrera S Cabriolet	911 Carrera 4 Cabriolet	911 Carrera 4S Cabriolet		Obbligatoria Non possibile	Catalogo Catalogo Exclusive		con IVA (21 %) senza IVA (21 %)
Impianto audio CDR con Sound Package Plus	•	•	•	•	•	•	•	•	Di serie		p. 97	Impianto audio composto da schermo TFT a colori da 7" touchscreen, incl. radio con doppio sintonizzatore, lettore CD singolo incl. riproduzione di musica in formato MP3. Sound Package Plus: sound system analogico con 9 altoparlanti e 235 watt di potenza complessiva	Senza sovrapprezzo
Porsche Communication Management (PCM) incl. modulo di navigazione con interfaccia audio universale	○	○	○	○	○	○	○	○	P23	639, 692	p. 98	Sistema multimediale centralizzato comprensivo di: – schermo TFT a colori ad alta risoluzione da 7" WVGA (Wide Video Graphics Array) con touchscreen – radio con doppio sintonizzatore RDS e antenna diversity scan/phase per una ricezione ottimizzata – lettore CD/DVD singolo compresa riproduzione audio di file MP3 e DVD audio/video – memorizzazione e riproduzione di un massimo di 10.000 file MP3 sul disco rigido interno Modulo di navigazione con: – dati e mappe su disco rigido della maggior parte dei Paesi europei – navigazione prospettica e con mappe in 3D incl. modelli City e Terrain con mappa satellitare sovrapposta – calcolo del percorso dinamico (TMC) – calcolo del percorso dinamico ampliato sulla base di diverse informazioni sul traffico (TMC Pro) ^{1), 2)} – registrazione automatica del percorso e successiva navigazione backtrace, navigazione in regioni non mappate tramite bussola e GPS – caricamento di destinazioni di navigazione on line in combinazione con i servizi on line opzionali ¹⁾ – ingresso USB per diversi modelli di iPod® e iPhone® ³⁾ e per il collegamento di chiavette USB con file MP3 e di lettori MP3. Incluso comando tramite il PCM, il volante multifunzione opzionale o il sistema di comandi vocali opzionale – interfaccia AUX per la connessione di altre fonti audio esterne, con comando direttamente dalla periferica collegata (di serie)	3.200,45 2.645,00
Sistema di comandi vocali	○	○	○	○	○	○	○	○	671	P23	p. 100	Permette l'azionamento delle funzioni PCM tramite comandi vocali prestabiliti	459,80 380,00

¹⁾ Disponibile non prima di 11/2012.

²⁾ Disponibile solo in Germania, Austria e Svizzera.

³⁾ Per informazioni sulla compatibilità dei nuovi modelli iPod® e iPhone®, rivolgersi al proprio Centro Porsche.

Audio e comunicazione

Articolo/Personalizzazione										Codice d'ordine	Combinazioni	Riferimento	Descrizione/Specifiche	Prezzo Euro
											Obbligatoria Non possibile	Catalogo Catalogo Exclusive		con IVA (21 %) senza IVA (21 %)
	911 Carrera	911 Carrera S	911 Carrera 4	911 Carrera 4S	911 Carrera Cabriolet	911 Carrera S Cabriolet	911 Carrera 4 Cabriolet	911 Carrera 4S Cabriolet		666	P23 619	p. 101	Modulo telefono GSM quad-band con interfaccia Bluetooth® per un elevato comfort di impiego e qualità vocale ottimizzata. Consente di telefonare in tre modalità: – con carta SIM inserita, il collegamento avviene tramite l'antenna GSM esterna – mediante collegamento Bluetooth® con SIM Access Profile (SAP). Dopo l'accoppiamento automatico dell'apparecchio, l'antenna GSM del telefono cellulare viene disattivata per preservare la carica della batteria del telefono e il collegamento avviene mediante l'antenna GSM esterna (soltanto nei telefoni cellulari con SIM Access Profile) – tramite collegamento Bluetooth® con Handsfree Profile (HFP). In questo caso, il collegamento GSM avviene in linea di principio mediante l'antenna del telefono cellulare Compreso microfono, funzione vivavoce ottimizzata per il guidatore, funzione mute e comando di tutte le principali funzioni del telefono	834,90 690,00
Ricevitore attivo cordless per modulo telefono										669	666 619	p. 101	Comprende un ricevitore Bluetooth® con display e tastiera propria, per conversazioni telefoniche discrete, incl. stazione di ricarica nel vano portaoggetti del tunnel centrale. Il funzionamento del ricevitore Bluetooth® non è supportato in modalità HFP	617,10 510,00
Predisposizione telefono cellulare^{1), 2)}										619	666	p. 101	Con interfaccia Bluetooth® per il collegamento di un telefono cellulare con tecnologia Handsfree Profile (HFP). Comprende le funzioni vivavoce e mute e il comando delle funzioni principali tramite l'impianto audio CDR, il PCM opzionale o il volante multifunzione opzionale	665,50 550,00
BOSE® Surround Sound-System										680	682	p. 102	BOSE® Surround Sound System con 12 altoparlanti incl. un subwoofer attivo integrato nella carrozzeria e centerspeaker. Amplificatore a 8 canali con 445 watt di potenza complessiva. Le tecnologie BOSE® Centerpoint® 2 e SurroundStage® consentono la riproduzione di sorgenti stereo in modalità surround. La tecnologia AudioPilot® Noise Compensation garantisce un suono omogeneo ed equilibrato in tutte le situazioni di guida	1.439,90 1.190,00
Burmester® High-End Surround Sound-System										682	680	p. 104	Burmester® High-End Surround Sound System con una potenza complessiva di 821 watt e 12 altoparlanti attivati individualmente, incl. subwoofer attivo da 300 watt integrato nella carrozzeria con amplificazione digitale in classe D. Sofisticati componenti high-end come ad es. la speciale tecnologia Air Motion Transformer (AMT) e una superficie acustica complessiva di oltre 1.340 cm² raggiungono, a volumi molto elevati, una riproduzione molto precisa. Svariati set di suoni predefiniti permettono di vivere un'esperienza musicale di prima categoria, grazie ad un sound conditioner montato su ogni microfono che adatta con precisione il suono in tempo reale e in base alla situazione di guida	4.464,90 3.690,00

¹⁾ Per informazioni sui telefoni cellulari compatibili, consultare il sito www.porsche.it o rivolgersi al proprio Centro Porsche.

²⁾ Predisposizione telefono cellulare: l'utilizzo di un telefono cellulare all'interno dell'abitacolo della vettura può creare un campo elettromagnetico di maggiore intensità ed esporre gli occupanti alle onde elettromagnetiche. Utilizzando il modulo telefono per PCM via Bluetooth® con collegamento SAP o carta SIM inserita, si evita l'esposizione degli occupanti alle onde elettromagnetiche, in quanto si utilizza sempre l'antenna esterna della vettura.

Audio e comunicazione

Articolo/Personalizzazione													Codice d'ordine	Combinazioni	Riferimento	Descrizione/Specifiche	Prezzo Euro
	911	911	911	911	911	911	911	911	911	911	911	911		Obbligatoria Non possibile	Catalogo Catalogo Exclusive		con IVA (21 %) senza IVA (21 %)
Cambia CD per 6 CD¹⁾	<input type="radio"/>	<input type="radio"/>	<input type="radio"/>	<input type="radio"/>	<input type="radio"/>	<input type="radio"/>	<input type="radio"/>	<input type="radio"/>	<input type="radio"/>	<input type="radio"/>	<input type="radio"/>	<input type="radio"/>	692			Integrato nell'impianto audio CDR al posto del lettore CD singolo. Incl. riproduzione di musica in formato MP3	532,40 440,00
Cambia CD/DVD, per 6 CD/DVD¹⁾	<input type="radio"/>	<input type="radio"/>	<input type="radio"/>	<input type="radio"/>	<input type="radio"/>	<input type="radio"/>	<input type="radio"/>	<input type="radio"/>	<input type="radio"/>	<input type="radio"/>	<input type="radio"/>	<input type="radio"/>	693	P23 692	p. 98	Integrato nel PCM al posto del lettore CD/DVD singolo. Incl. riproduzione di musica in formato MP3 e riproduzione audio di DVD audio/video	665,50 550,00
Sintonizzatore TV	<input type="radio"/>	<input type="radio"/>	<input type="radio"/>	<input type="radio"/>	<input type="radio"/>	<input type="radio"/>	<input type="radio"/>	<input type="radio"/>	<input type="radio"/>	<input type="radio"/>	<input type="radio"/>	<input type="radio"/>	676	P23	p. 101	Garantisce la ricezione dei segnali analogico e digitale terrestre in chiaro (DVB-T). Con guida elettronica ai programmi (EPG) e teletext (se disponibile)	1.560,90 1.290,00
Servizi on line^{2), 3)}	<input type="radio"/>	<input type="radio"/>	<input type="radio"/>	<input type="radio"/>	<input type="radio"/>	<input type="radio"/>	<input type="radio"/>	<input type="radio"/>	<input type="radio"/>	<input type="radio"/>	<input type="radio"/>	<input type="radio"/>	UN1	619⁴⁾ o 666⁴⁾, P23	p. 101	Integrazione di funzionalità on line tramite l'App AHA Radio nel PCM. Disponibile per iPhone® e dispositivi Android. Comprende: – web-radio e musica web personalizzata – feed di notizie, podcast e audio-magazine – informazioni meteo – ricerca on line di punti di interesse, impostabili poi come destinazioni di navigazione – Facebook e molto altro. L'App AHA Radio si può scaricare gratuitamente da iTunes e Google Play (ex Android-Marketplace)	181,50 150,00
Libretto di bordo elettronico	<input type="radio"/>	<input type="radio"/>	<input type="radio"/>	<input type="radio"/>	<input type="radio"/>	<input type="radio"/>	<input type="radio"/>	<input type="radio"/>	<input type="radio"/>	<input type="radio"/>	<input type="radio"/>	<input type="radio"/>	641	P23	p. 100	Consente il rilevamento automatico di chilometraggio, percorso, data e ora, nonché luogo di partenza e di arrivo. Incluso software per PC per la successiva elaborazione dei dati. Il software soddisfa i requisiti del ministero tedesco delle finanze relativi alla documentazione sulla compilazione automatica del libretto di bordo	586,85 485,00

¹⁾ Con CD/DVD protetti dalla copiatura si possono verificare problemi di riproduzione non legati alla qualità degli apparecchi audio.

²⁾ Per l'utilizzo dei servizi on line con il modulo telefono opzionale occorre attivare la funzione HFP nel PCM.

³⁾ Disponibile non prima di 11/2012.

⁴⁾ Per smartphone con sistema operativo Android.

Ritiro 911 in fabbrica

Venga a ritirare la sua nuova vettura direttamente nello stabilimento Porsche di Stoccarda-Zuffenhausen o di Lipsia e la conduca personalmente proprio dove deve essere: sulla strada!

Prima desideriamo mostrarle da vicino il «dietro le quinte» dello stabilimento Porsche. In occasione della sua visita in fabbrica, sarà testimone della precisione e dell'amore impiegati per creare una Porsche; sono alcune delle impressioni che potrà tranquillamente assaporare durante un ottimo pranzo come nostro

ospite. Infine la ciliegina sulla torta: la consegna della sua Porsche. I nostri esperti saranno a disposizione per darle, qualora lo desidera, spiegazioni dettagliate sulla sua Porsche.

Lo stabilimento di Stoccarda-Zuffenhausen è ricco di tradizione e storia. C'è un luogo in particolare dove il mito Porsche si può respirare in ogni angolo, e soprattutto vivere: il museo Porsche, dove sono conservati i leggendari modelli di oltre 60 anni di storia del mondo delle vetture sportive.

Se desidera invece rendere la consegna della sua Porsche ancora più intensa, le daremo il benvenuto nello stabilimento di Lipsia. La sua prima esperienza di guida avrà luogo qui, con una prova su strada al volante di un modello simile al suo,

accompagnato da un istruttore esperto. Potrà scegliere tra una prova «Onroad» su un circuito di collaudo FIA o una prova «Offroad» alla guida di una Porsche con caratteristiche di fuoristrada sul circuito sterrato interno.

	Codice d'ordine	Prezzo Euro con IVA (21%) senza IVA (21%)
Ritiro in fabbrica presso lo stabilimento di Lipsia incl. prova su circuito dinamica	S9Y	1.076,90 890,00
Ritiro in fabbrica presso lo stabilimento di Zuffenhausen	900	834,90 690,00

Porsche Exclusive



Porsche Exclusive 100% Porsche. 100% personalizzata.

Il programma Porsche Exclusive offre il più alto livello di personalizzazione delle vetture. Basterà che lei ci comunichi le sue idee e noi faremo il possibile, nei limiti di quanto fattibile a livello tecnico

e qualitativo, per soddisfare le sue richieste. Come sempre, il principio per noi più importante consiste nel realizzare prodotti personalizzati grazie ad un accurato lavoro manuale.

Nel capitolo «Esempi di personalizzazione Exclusive» troverà una selezione di possibilità di equipaggiamento, che potrà utilizzare

come traccia e aiuto per creare la sua esclusiva Porsche personalizzata.

Se desidera maggiori informazioni su Porsche Exclusive, si rivolga al suo Centro Porsche o al reparto Exclusive della fabbrica Porsche (+49 (0)711 911-25977).

Occorre tener presente che alcuni equipaggiamenti Porsche Exclusive richiedono tempi di consegna più lunghi.





1



2



3



4

La 911 Carrera 4S Cabriolet marrone antracite metallizzato di Porsche Exclusive

Perché non si dovrebbe esprimere liberamente la propria identità?

Una vettura sportiva con l'identità 911, combinata alla potenza di una vettura a trazione integrale e ai vantaggi di una Cabriolet. Tutt'altro che una comune vettura.

La 911 Carrera 4S Cabriolet esprime ancora più chiaramente questo concetto sotto il profilo estetico: carrozzeria

maggiorata, carreggiata posteriore allargata, cerchi maggiorati all'asse posteriore. L'avrete certamente capito: già il modello di serie esprime una forte personalità. Perché allora non osare di più e avvicinarsi alla propria vettura ideale? Aumentando sportività, potenza e personalità.

Il programma di accessori Porsche Exclusive crea la vostra Porsche esattamente come la sognate. Dopotutto, non si tratta solo dell'identità della 911 ma anche, soprattutto, della vostra.

L'esempio per eccellenza: la 911 Carrera 4S Cabriolet marrone antracite metallizzato. Con il kit di potenziamento

Carrera S da 316 kW (430 CV) soddisfa le esigenze più elevate. Le vostre. Anche esteticamente, con la carenatura frontale SportDesign.

I più piccoli dettagli, naturalmente, giocano un ruolo importante. I cerchi e coprimozzi verniciati nel colore della carrozzeria, la parte inferiore degli specchi retrovisori esterni verniciata o gli ugelli lavafari verniciati lo dimostrano.

Negli interni, la 911 Carrera 4S Cabriolet marrone antracite metallizzato esprime classicità e sportività. In fondo, anche i valori interni contano.

Materiali esclusivi come pelle e legno e, tra gli altri, tre pacchetti supplementari per le finiture interne, permettono di conferire un tocco particolare: cruscotto, pannelli porta e vano posteriore in pelle. Elementi in pelle come lo specchio retrovisore interno, il pacchetto PCM, l'uscita e la chiusura delle cinture di sicurezza generano nuovi effetti.

Il pacchetto finiture interne, il volante multifunzione e il pannello tunnel console centrale in pregiato legno di mogano creano un sapiente contrasto. Con questi equipaggiamenti, la 911 Carrera 4S Cabriolet marrone antracite metallizzato non diventa semplicemente l'espressione della vostra personalità ma, soprattutto, la vettura con la quale identificarvi. Completamente.

- 1 Pacchetto finiture interne in mogano
- 2 Kit di potenziamento Carrera S
- 3 Carenatura frontale SportDesign, ugelli lavafari verniciati, parte inferiore specchi retrovisori esterni verniciata, cerchi e coprimozzi verniciati nel colore della carrozzeria
- 4 Bocchette dell'aria e pacchetto PCM in pelle, pannello tunnel centrale in mogano

I valori relativi ai consumi di carburante, alle emissioni di CO₂ e alla classe di efficienza sono consultabili alle pagine 102, 103 e 106.

Combinazioni di colori

	Interni di serie/Interni in pelle				Colori speciali		Bicolor		Pelle naturale	
	Nero	Grigio platino	Beige Luxor ¹⁾	Blu yachting	Grigio agata	Terra	Grigio agata/ grigio sasso	Nero/ grigio platino	Espresso	Rosso Carrera
Colori di serie										
Bianco	● (A)	● (A)		● (A) ○ (B)	● (A)	○ (A)		● (A)	● (A) ○ (C)	● (A/D)
Giallo racing	● (A)	● (A)			● (A)			● (A)		
Rosso	● (A)	○ (A)	● (A)		● (A)			● (A)		
Nero	● (A)	● (A)	● (A)	● (A)	● (A)	● (A)	● (A)	● (A)	● (A)	● (A/D)
Colori metallizzati										
Argento platino metallizzato	● (A)	● (A)	● (A)	● (A) ○ (B)	● (A)	● (A)		● (A)	● (A)	● (A/D)
Blu acqua metallizzato	● (A)	○ (A)	○ (A)		● (A)			● (A)		
Blu scuro metallizzato	● (A)	● (A)	● (A)	○ (B)	● (A)	○ (A)		● (A)	● (A)	● (D/B)
Mogano metallizzato	● (A) ○ (C)	○ (A)	● (A) ○ (C)			○ (A/C)				○ (A/C)
Marrone antracite metallizzato	● (A)	● (A)	● (A)	● (A) ○ (B)		● (A)		○ (A)		● (A/D)
Grigio agata metallizzato	● (A)	● (A)	● (A)	● (A) ○ (B)	● (A)	○ (A)	● (A)	● (A)	● (A)	● (A/D)
Nero basalto metallizzato	● (A)	● (A)	● (A)	● (A)	● (A)	● (A)	● (A)	● (A)	● (A)	● (A/D)
Colori speciali										
Argento GT metallizzato	● (A)			● (A) ○ (B)	● (A)	○ (A)			● (A)	● (A/D)
Lime gold metallizzato	● (A)				● (A)	○ (A)		● (A)	○ (A)	
Cognac metallizzato	● (A)		● (A)		● (A)	○ (A)			● (A)	

● Combinazione di colori raccomandata ○ Combinazione di colori opzionale

Colori capote raccomandati: A = nero; B = blu; C = marrone; D = rosso

¹⁾ In caso di illuminazione diretta, con questo colore degli interni possono crearsi riflessi sul parabrezza.

Combinazioni di colori per gli interni

	Interni di serie/Interni in pelle				Colori speciali		Bicolor		Pelle naturale	
	Nero	Grigio platino	Beige Luxor ¹⁾	Blu yachting	Grigio agata	Terra	Grigio agata/ grigio sasso	Nero/ grigio platino	Espresso	Rosso Carrera
Finiture Exclusive										
Carbonio	●	●		●	●	●	●	●	●	●
Mogano ²⁾	●		●	●					●	
Alluminio spazzolato	●	●		●	●	●	●	●	●	●
Pelle	●	●	●	●	●	●	●	●	●	●

• Combinazione di colori raccomandata per gli interni

¹⁾ In caso di illuminazione diretta, con questo colore degli interni possono crearsi riflessi sul parabrezza.

²⁾ Il legno è un prodotto naturale, sono dunque possibili differenze di colore e venature.

Accessori Tequipment forniti dai Partner Porsche



Nelle due pagine seguenti sono illustrati alcuni esempi del catalogo Tequipment 911 (accessori per i modelli 911), nel quale potrà trovare ulteriori interessanti proposte di accessori originali Porsche per il suo modello 911.



I prezzi indicati sono i prezzi dei componenti. Durante le fasi di verniciatura e montaggio da parte del suo Partner Porsche potrebbero emergere eventuali costi aggiuntivi.

Nota: i prodotti Tequipment sono forniti solo dai Partner Porsche, non vengono forniti dalla fabbrica con la vettura nuova, ma serviranno per la successiva personalizzazione del suo modello 911.

Anche nel caso del ritiro in fabbrica della vettura nuova. Qualunque prodotto Tequipment decida di farsi installare dal Partner Porsche, la garanzia resta in ogni caso valida in ogni sua parte.



Descrizione	Caratteristiche	Prezzo Euro con IVA (21%) senza IVA (21%)	
<p>Kit ruote complete invernali con cerchi da 19" Carrera</p> <p>Per vetture senza sistema di monitoraggio pressione pneumatici</p> <p>Per vetture con sistema di monitoraggio pressione pneumatici</p>	<p>Cerchi monoblocco in lega leggera con design a 5 doppie razze altamente distintivo.</p> <p>Asse anteriore: 8,5 J x 19 ET 54 con pneumatici 235/40 ZR 19, asse posteriore: 11 J x 19 ET 69 con pneumatici 285/35 ZR 19</p>	<p>4.235,00 3.500,00</p> <p>4.537,50 3.750,00</p>	
<p>Kit ruote complete estive con cerchi da 20" Carrera S verniciati in platino (satinato)</p> <p>Per vetture senza sistema di monitoraggio pressione pneumatici</p> <p>Per vetture con sistema di monitoraggio pressione pneumatici</p>	<p>Cerchi monoblocco in lega leggera con design a 5 doppie razze sottili ad Y, completamente verniciati in platino (satinato), con coprizzo in color platino (satinato) con stemma Porsche a colori.</p> <p>Asse anteriore: 8,5 J x 20 ET 51 con pneumatici 245/35 ZR 20, asse posteriore: 11 J x 20 ET 70 con pneumatici 295/30 ZR 20</p>	<p>6.400,90 5.290,00</p> <p>6.703,40 5.540,00</p>	
<p>Anelli distanziali da 5 mm</p>	<p>Kit composto da quattro anelli distanziali da 5 mm per l'asse anteriore e posteriore. Incl. bulloni delle ruote maggiorati e protezione antifurto</p>	<p>326,70 270,00</p>	

Descrizione	Caratteristiche	Prezzo Euro con IVA (21%) senza IVA (21%)	
<p>Valigetta di cura Cabriolet</p>	<p>Kit di prodotti ottimali per la cura in una valigetta di alluminio. I prodotti per la cura di alta qualità, approvati specificatamente per Porsche, comprendono tra l'altro uno shampoo, cera, detergente per cristalli, prodotto per la pulizia della pelle, prodotto per la cura della pelle, prodotto per la cura della capote e altri accessori</p>	<p>121,00 100,00</p>	
<p>Porsche Junior Seat ISOFIX, G 1</p>	<p>Per bambini del gruppo 1 (da circa 9 mesi a 4 anni o da 9 a 18 kg). Design esclusivo. Cintura di sicurezza a 5 punti con fibbia di sicurezza e regolazione centrale della lunghezza della cintura, per una ritenuta ancora più elevata</p>	<p>465,85 385,00</p>	
<p>Tappetini in gomma</p>	<p>Set di 2 elementi, colore nero, dal design esclusivo, con la silhouette della vettura. Antiscivolo e impermeabili</p>	<p>72,60 60,00</p>	

Dati tecnici 911 Carrera/911 Carrera S

Motore	911 Carrera	911 Carrera S
Tipo	Boxer	Boxer
N. cilindri	6	6
Valvole per cilindro	4	4
Cilindrata eff.	3.436 cm ³	3.800 cm ³
Alesaggio/corsa	97 mm/77,5 mm	102 mm/77,5 mm
Potenza (DIN)	257 kW (350 CV)	294 kW (400 CV)
a giri	7.400 giri/min	7.400 giri/min
Coppia massima	390 Nm	440 Nm
a giri	5.600 giri/min	5.600 giri/min
Rapporto di compressione	12,5:1	12,5:1
Gestione motore (alimentazione, accensione)	Gestione motore elettronica (EMS SDI 9.1) con distribuzione statica ad alta tensione, iniezione diretta del carburante (Direct Fuel Injection, DFI), regolazione del battito per ogni singolo cilindro, regolazione stereo lambda, acceleratore elettronico	Gestione motore elettronica (EMS SDI 9.1) con distribuzione statica ad alta tensione, iniezione diretta del carburante (Direct Fuel Injection, DFI), regolazione del battito per ogni singolo cilindro, regolazione stereo lambda, acceleratore elettronico
Qualità di carburante	Super Plus senza piombo (ROZ 98)	Super Plus senza piombo (ROZ 98)
Potenza alternatore	2,1 kW	2,1 kW
Motorino di avviamento	2,6 kW	2,6 kW
Batteria	70 Ah	70 Ah

Dati tecnici 911 Carrera Cabriolet/911 Carrera S Cabriolet

Motore	911 Carrera Cabriolet	911 Carrera S Cabriolet
Tipo	Boxer	Boxer
N. cilindri	6	6
Valvole per cilindro	4	4
Cilindrata eff.	3.436 cm ³	3.800 cm ³
Alesaggio/corsa	97 mm/77,5 mm	102 mm/77,5 mm
Potenza (DIN)	257 kW (350 CV)	294 kW (400 CV)
a giri	7.400 giri/min	7.400 giri/min
Coppia massima	390 Nm	440 Nm
a giri	5.600 giri/min	5.600 giri/min
Rapporto di compressione	12,5:1	12,5:1
Gestione motore (alimentazione, accensione)	Gestione motore elettronica (EMS SDI 9.1) con distribuzione statica ad alta tensione, iniezione diretta del carburante (Direct Fuel Injection, DFI), regolazione del battito per ogni singolo cilindro, regolazione stereo lambda, acceleratore elettronico	Gestione motore elettronica (EMS SDI 9.1) con distribuzione statica ad alta tensione, iniezione diretta del carburante (Direct Fuel Injection, DFI), regolazione del battito per ogni singolo cilindro, regolazione stereo lambda, acceleratore elettronico
Qualità di carburante	Super Plus senza piombo (ROZ 98)	Super Plus senza piombo (ROZ 98)
Potenza alternatore	2,1 kW	2,1 kW
Motorino di avviamento	2,6 kW	2,6 kW
Batteria	70 Ah	70 Ah

I valori relativi ai consumi di carburante, alle emissioni di CO₂ e alla classe di efficienza sono consultabili alle pagine 102, 103 e 106.

Dati tecnici 911 Carrera 4/911 Carrera 4S

Motore	911 Carrera 4	911 Carrera 4S
Tipo	Boxer	Boxer
N. cilindri	6	6
Valvole per cilindro	4	4
Cilindrata eff.	3.436 cm ³	3.800 cm ³
Alesaggio/corsa	97 mm/77,5 mm	102 mm/77,5 mm
Potenza (DIN) a giri	257 kW (350 CV) 7.400 giri/min	294 kW (400 CV) 7.400 giri/min
Coppia massima a giri	390 Nm 5.600 giri/min	440 Nm 5.600 giri/min
Rapporto di compressione	12,5:1	12,5:1
Gestione motore (alimentazione, accensione)	Gestione motore elettronica (EMS SDI 9.1) con distribuzione statica ad alta tensione, iniezione diretta del carburante (Direct Fuel Injection, DFI), regolazione del battito per ogni singolo cilindro, regolazione stereo	Gestione motore elettronica (EMS SDI 9.1) con distribuzione statica ad alta tensione, iniezione diretta del carburante (Direct Fuel Injection, DFI), regolazione del battito per ogni singolo cilindro, regolazione stereo
Qualità di carburante	Super Plus senza piombo (ROZ 98)	Super Plus senza piombo (ROZ 98)
Potenza alternatore	2,1 kW	2,1 kW
Motorino di avviamento	2,6 kW	2,6 kW
Batteria	70 Ah	70 Ah

Dati tecnici 911 Carrera 4 Cabriolet/911 Carrera 4S Cabriolet

Motore	911 Carrera 4 Cabriolet	911 Carrera 4S Cabriolet
Tipo	Boxer	Boxer
N. cilindri	6	6
Valvole per cilindro	4	4
Cilindrata eff.	3.436 cm ³	3.800 cm ³
Alesaggio/corsa	97 mm/77,5 mm	102 mm/77,5 mm
Potenza (DIN) a giri	257 kW (350 CV) 7.400 giri/min	294 kW (400 CV) 7.400 giri/min
Coppia massima a giri	390 Nm 5.600 giri/min	440 Nm 5.600 giri/min
Rapporto di compressione	12,5:1	12,5:1
Gestione motore (alimentazione, accensione)	Gestione motore elettronica (EMS SDI 9.1) con distribuzione statica ad alta tensione, iniezione diretta del carburante (Direct Fuel Injection, DFI), regolazione del battito per ogni singolo cilindro, regolazione stereo lambda, acceleratore elettronico	Gestione motore elettronica (EMS SDI 9.1) con distribuzione statica ad alta tensione, iniezione diretta del carburante (Direct Fuel Injection, DFI), regolazione del battito per ogni singolo cilindro, regolazione stereo lambda, acceleratore elettronico
Qualità di carburante	Super Plus senza piombo (ROZ 98)	Super Plus senza piombo (ROZ 98)
Potenza alternatore	2,1 kW	2,1 kW
Motorino di avviamento	2,6 kW	2,6 kW
Batteria	70 Ah	70 Ah

I valori relativi ai consumi di carburante, alle emissioni di CO₂ e alla classe di efficienza sono consultabili alle pagine 102, 103 e 106.

Dati tecnici 911 Carrera/911 Carrera S

Trasmissione	911 Carrera		911 Carrera S	
	Cambio manuale	PDK	Cambio manuale	PDK
Trazione	posteriore	posteriore	posteriore	posteriore
Numero di rapporti	7	7	7	7
Rapporto di trasmissione				
1ª marcia	3,91	3,91	3,91	3,91
2ª marcia	2,29	2,29	2,29	2,29
3ª marcia	1,55	1,65	1,55	1,65
4ª marcia	1,30	1,30	1,30	1,30
5ª marcia	1,08	1,08	1,08	1,08
6ª marcia	0,88	0,88	0,88	0,88
7ª marcia	0,71	0,62	0,71	0,62
Retromarcia	3,55	3,55	3,55	3,55
Rapporto al ponte	3,44	3,44	3,44	3,44
Diametro disco frizione				
(frizione 1/frizione 2)	240 mm	(202/153 mm)	240 mm	(202/153 mm)

Dati tecnici 911 Carrera Cabriolet/911 Carrera S Cabriolet

Trasmissione	911 Carrera Cabriolet		911 Carrera S Cabriolet	
	Cambio manuale	PDK	Cambio manuale	PDK
Trazione	posteriore	posteriore	posteriore	posteriore
Numero di rapporti	7	7	7	7
Rapporto di trasmissione				
1ª marcia	3,91	3,91	3,91	3,91
2ª marcia	2,29	2,29	2,29	2,29
3ª marcia	1,55	1,65	1,55	1,65
4ª marcia	1,30	1,30	1,30	1,30
5ª marcia	1,08	1,08	1,08	1,08
6ª marcia	0,88	0,88	0,88	0,88
7ª marcia	0,71	0,62	0,71	0,62
Retromarcia	3,55	3,55	3,55	3,55
Rapporto al ponte	3,44	3,44	3,44	3,44
Diametro disco frizione				
(frizione 1/frizione 2)	240 mm	(202/153 mm)	240 mm	(202/153 mm)

I valori relativi ai consumi di carburante, alle emissioni di CO₂ e alla classe di efficienza sono consultabili alle pagine 102, 103 e 106.

Dati tecnici 911 Carrera 4/911 Carrera 4S

Trasmissione	911 Carrera 4		911 Carrera 4S	
	Cambio manuale	PDK	Cambio manuale	PDK
Trazione	integrale	integrale	integrale	integrale
Numero di rapporti	7	7	7	7
Rapporto di trasmissione				
1ª marcia	3,91	3,91	3,91	3,91
2ª marcia	2,29	2,29	2,29	2,29
3ª marcia	1,55	1,65	1,55	1,65
4ª marcia	1,30	1,30	1,30	1,30
5ª marcia	1,08	1,08	1,08	1,08
6ª marcia	0,88	0,88	0,88	0,88
7ª marcia	0,71	0,62	0,71	0,62
Retromarcia	3,55	3,55	3,55	3,55
Rapporto al ponte				
Asse posteriore	3,44	3,44	3,44	3,44
Asse anteriore	3,33	3,33	3,33	3,33
Diametro disco frizione				
(frizione 1/frizione 2)	240 mm	(202/153 mm)	240 mm	(202/153 mm)

Dati tecnici 911 Carrera 4 Cabriolet/911 Carrera 4S Cabriolet

Trasmissione	911 Carrera 4 Cabriolet		911 Carrera 4S Cabriolet	
	Cambio manuale	PDK	Cambio manuale	PDK
Trazione	integrale	integrale	integrale	integrale
Numero di rapporti	7	7	7	7
Rapporto di trasmissione				
1ª marcia	3,91	3,91	3,91	3,91
2ª marcia	2,29	2,29	2,29	2,29
3ª marcia	1,55	1,65	1,55	1,65
4ª marcia	1,30	1,30	1,30	1,30
5ª marcia	1,08	1,08	1,08	1,08
6ª marcia	0,88	0,88	0,88	0,88
7ª marcia	0,71	0,62	0,71	0,62
Retromarcia	3,55	3,55	3,55	3,55
Rapporto al ponte				
Asse posteriore	3,44	3,44	3,44	3,44
Asse anteriore	3,33	3,33	3,33	3,33
Diametro disco frizione				
(frizione 1/frizione 2)	240 mm	(202/153 mm)	240 mm	(202/153 mm)

I valori relativi ai consumi di carburante, alle emissioni di CO₂ e alla classe di efficienza sono consultabili alle pagine 102, 103 e 106.

Dati tecnici 911 Carrera/911 Carrera S

Telaio	911 Carrera	911 Carrera S
Asse anteriore	Asse con sospensione McPherson	Asse con sospensione McPherson
Asse posteriore	Asse posteriore a bracci multipli	Asse posteriore a bracci multipli
Sterzo	Servosterzo, elettromeccanico	Servosterzo, elettromeccanico
Rapporto di demoltiplicazione (variabile)	da 16,6:1 (posizione centrale) a 12,25:1	da 16,6:1 (posizione centrale) a 12,25:1
Numero giri volante da fine corsa a fine corsa	2,55	2,55
Diametro volante	375 mm	375 mm
Diametro di volta	11,1 m	11,1 m
Sistema di stabilizzazione	Porsche Stability Management (PSM) incl. ABS con funzioni di frenata supplementari	Porsche Stability Management (PSM) incl. ABS con funzioni di frenata supplementari
Freni	Pinze fisse anteriori e posteriori in struttura monoblocco in alluminio a 4 pistoncini, dischi freno autoventilanti e forati, pinze freno chiuse	Pinze fisse anteriori in struttura monoblocco in alluminio a 6 pistoncini e pinze fisse posteriori in struttura monoblocco in alluminio a 4 pistoncini, dischi freno autoventilanti e forati, pinze freno chiuse
Diametro dischi	330 mm anteriori, 330 mm posteriori	340 mm anteriori, 330 mm posteriori
Spessore dischi	28 mm anteriori, 28 mm posteriori	34 mm anteriori, 28 mm posteriori
Cerchi	Ant.: 8,5 J x 19 Post.: 11 J x 19	Ant.: 8,5 J x 20 Post.: 11 J x 20
Pneumatici	Ant.: 235/40 ZR 19 Post.: 285/35 ZR 19	Ant.: 245/35 ZR 20 Post.: 295/30 ZR 20

Dati tecnici 911 Carrera Cabriolet/911 Carrera S Cabriolet

Telaio	911 Carrera Cabriolet	911 Carrera S Cabriolet
Asse anteriore	Asse con sospensione McPherson	Asse con sospensione McPherson
Asse posteriore	Asse posteriore a bracci multipli	Asse posteriore a bracci multipli
Sterzo	Servosterzo, elettromeccanico	Servosterzo, elettromeccanico
Rapporto di demoltiplicazione (variabile)	da 16,6:1 (posizione centrale) a 12,25:1	da 16,6:1 (posizione centrale) a 12,25:1
Numero giri volante da fine corsa a fine corsa	2,55	2,55
Diametro volante	375 mm	375 mm
Diametro di volta	11,1 m	11,1 m
Sistema di stabilizzazione	Porsche Stability Management (PSM) incl. ABS con funzioni di frenata supplementari	Porsche Stability Management (PSM) incl. ABS con funzioni di frenata supplementari
Freni	Pinze fisse anteriori e posteriori in struttura monoblocco in alluminio a 4 pistoncini, dischi freno autoventilanti e forati, pinze freno chiuse	Pinze fisse anteriori in struttura monoblocco in alluminio a 6 pistoncini e pinze fisse posteriori in struttura monoblocco in alluminio a 4 pistoncini, dischi freno autoventilanti e forati, pinze freno chiuse
Diametro dischi	330 mm anteriori, 330 mm posteriori	340 mm anteriori, 330 mm posteriori
Spessore dischi	28 mm anteriori, 28 mm posteriori	34 mm anteriori, 28 mm posteriori
Cerchi	Ant.: 8,5 J x 19 Post.: 11 J x 19	Ant.: 8,5 J x 20 Post.: 11 J x 20
Pneumatici	Ant.: 235/40 ZR 19 Post.: 285/35 ZR 19	Ant.: 245/35 ZR 20 Post.: 295/30 ZR 20

I valori relativi ai consumi di carburante, alle emissioni di CO₂ e alla classe di efficienza sono consultabili alle pagine 102, 103 e 106.

Dati tecnici 911 Carrera 4/911 Carrera 4S

Telaio	911 Carrera 4	911 Carrera 4S
Asse anteriore	Asse con sospensione McPherson	Asse con sospensione McPherson
Asse posteriore	Asse posteriore a bracci multipli	Asse posteriore a bracci multipli
Sterzo	Servosterzo, elettromeccanico	Servosterzo, elettromeccanico
Rapporto di demoltiplicazione (variabile)	da 16,6:1 (posizione centrale) a 12,25:1	da 16,6:1 (posizione centrale) a 12,25:1
Numero giri volante da fine corsa a fine corsa	2,55	2,55
Diametro volante	375 mm	375 mm
Diametro di volta	11,1 m	11,1 m
Sistema di stabilizzazione	Porsche Stability Management (PSM) incl. ABS con funzioni di frenata supplementari	Porsche Stability Management (PSM) incl. ABS con funzioni di frenata supplementari
Freni	Pinze fisse anteriori e posteriori in struttura monoblocco in alluminio a 4 pistoncini, dischi freno autoventilanti e forati, pinze freno chiuse	Pinze fisse anteriori in struttura monoblocco in alluminio a 6 pistoncini e pinze fisse posteriori in struttura monoblocco in alluminio a 4 pistoncini, dischi freno autoventilanti e forati, pinze freno chiuse
Diametro dischi	330 mm anteriori, 330 mm posteriori	340 mm anteriori, 330 mm posteriori
Spessore dischi	28 mm anteriori, 28 mm posteriori	34 mm anteriori, 28 mm posteriori
Cerchi	Ant.: 8,5 J x 19 Post.: 11 J x 19	Ant.: 8,5 J x 20 Post.: 11 J x 20
Pneumatici	Ant.: 235/40 ZR 19 Post.: 295/35 ZR 19	Ant.: 245/35 ZR 20 Post.: 305/30 ZR 20

Dati tecnici 911 Carrera 4 Cabriolet/911 Carrera 4S Cabriolet

Telaio	911 Carrera 4 Cabriolet	911 Carrera 4S Cabriolet
Asse anteriore	Asse con sospensione McPherson	Asse con sospensione McPherson
Asse posteriore	Asse posteriore a bracci multipli	Asse posteriore a bracci multipli
Sterzo	Servosterzo, elettromeccanico	Servosterzo, elettromeccanico
Rapporto di demoltiplicazione (variabile)	da 16,6:1 (posizione centrale) a 12,25:1	da 16,6:1 (posizione centrale) a 12,25:1
Numero giri volante da fine corsa a fine corsa	2,55	2,55
Diametro volante	375 mm	375 mm
Diametro di volta	11,1 m	11,1 m
Sistema di stabilizzazione	Porsche Stability Management (PSM) incl. ABS con funzioni di frenata supplementari	Porsche Stability Management (PSM) incl. ABS con funzioni di frenata supplementari
Freni	Pinze fisse anteriori e posteriori in struttura monoblocco in alluminio a 4 pistoncini, dischi freno autoventilanti e forati, pinze freno chiuse	Pinze fisse anteriori in struttura monoblocco in alluminio a 6 pistoncini e pinze fisse posteriori in struttura monoblocco in alluminio a 4 pistoncini, dischi freno autoventilanti e forati, pinze freno chiuse
Diametro dischi	330 mm anteriori, 330 mm posteriori	340 mm anteriori, 330 mm posteriori
Spessore dischi	28 mm anteriori, 28 mm posteriori	34 mm anteriori, 28 mm posteriori
Cerchi	Ant.: 8,5 J x 19 Post.: 11 J x 19	Ant.: 8,5 J x 20 Post.: 11 J x 20
Pneumatici	Ant.: 235/40 ZR 19 Post.: 295/35 ZR 19	Ant.: 245/35 ZR 20 Post.: 305/30 ZR 20

I valori relativi ai consumi di carburante, alle emissioni di CO₂ e alla classe di efficienza sono consultabili alle pagine 102, 103 e 106.

Dati tecnici 911 Carrera/911 Carrera S/911 Carrera 4/911 Carrera 4S

Pesi	911 Carrera		911 Carrera S	
	Cambio manuale	PDK	Cambio manuale	PDK
Peso a vuoto (norma DIN)	1.380 kg	1.400 kg	1.395 kg	1.415 kg
Peso a vuoto secondo direttiva CE ¹⁾	1.455 kg	1.475 kg	1.470 kg	1.490 kg
Peso complessivo ammesso	1.795 kg	1.815 kg	1.830 kg	1.850 kg
Carico massimo	415 kg	415 kg	435 kg	435 kg
Carico max. sul tetto con sistema di trasporto sul tetto Porsche	75 kg	75 kg	75 kg	75 kg

Pesi	911 Carrera 4		911 Carrera 4S	
	Cambio manuale	PDK	Cambio manuale	PDK
Peso a vuoto (norma DIN)	1.430 kg	1.450 kg	1.445 kg	1.465 kg
Peso a vuoto secondo direttiva CE ¹⁾	1.505 kg	1.525 kg	1.520 kg	1.540 kg
Peso complessivo ammesso	1.845 kg	1.865 kg	1.875 kg	1.895 kg
Carico massimo	415 kg	415 kg	430 kg	430 kg
Carico max. sul tetto con sistema di trasporto sul tetto Porsche	75 kg	75 kg	75 kg	75 kg

Dati tecnici 911 Carrera Cabriolet/911 Carrera S Cabriolet/911 Carrera 4 Cabriolet/911 Carrera 4S Cabriolet

Pesi	911 Carrera Cabriolet		911 Carrera S Cabriolet	
	Cambio manuale	PDK	Cambio manuale	PDK
Peso a vuoto (norma DIN)	1.450 kg	1.470 kg	1.465 kg	1.485 kg
Peso a vuoto secondo direttiva CE ¹⁾	1.525 kg	1.545 kg	1.540 kg	1.560 kg
Peso complessivo ammesso	1.850 kg	1.870 kg	1.885 kg	1.905 kg
Carico massimo	400 kg	400 kg	420 kg	420 kg
Carico max. sul tetto con sistema di trasporto sul tetto Porsche	–	–	–	–

Pesi	911 Carrera 4 Cabriolet		911 Carrera 4S Cabriolet	
	Cambio manuale	PDK	Cambio manuale	PDK
Peso a vuoto (norma DIN)	1.500 kg	1.520 kg	1.515 kg	1.535 kg
Peso a vuoto secondo direttiva CE ¹⁾	1.575 kg	1.595 kg	1.590 kg	1.610 kg
Peso complessivo ammesso	1.900 kg	1.920 kg	1.935 kg	1.955 kg
Carico massimo	400 kg	400 kg	420 kg	420 kg
Carico max. sul tetto con sistema di trasporto sul tetto Porsche	–	–	–	–

¹⁾ Secondo le normative CE il peso a vuoto indica il peso della vettura con equipaggiamento di serie. Gli equipaggiamenti speciali determinano un aumento di peso. Nel valore qui indicato sono inclusi 68 kg per il guidatore e 7 kg per il bagaglio.

Dati tecnici 911 Carrera/911 Carrera S/911 Carrera 4/911 Carrera 4S

Dimensioni esterne/coefficiente c_x	911 Carrera	911 Carrera S
Lunghezza	4.491 mm	4.491 mm
Larghezza (senza specchi retrovisori esterni)	1.808 mm	1.808 mm
Altezza	1.303 mm	1.295 mm
Passo	2.450 mm	2.450 mm
Altezza minima da terra	122 mm	118 mm
Carreggiata anteriore	1.532 mm	1.538 mm
Carreggiata posteriore	1.518 mm	1.516 mm
Volume vano bagagli (VDA)	135 l	135 l
Volume vano di carico posteriore (VDA)	260 l	260 l
Capacità serbatoio (volume)	64 l	64 l
Coefficiente di resistenza aerodinamica	c _x = 0,29	c _x = 0,29

Dimensioni esterne/coefficiente c_x	911 Carrera 4	911 Carrera 4S
Lunghezza	4.491 mm	4.491 mm
Larghezza (senza specchi retrovisori esterni)	1.852 mm	1.852 mm
Altezza	1.304 mm	1.296 mm
Passo	2.450 mm	2.450 mm
Altezza minima da terra	119 mm	115 mm
Carreggiata anteriore	1.532 mm	1.538 mm
Carreggiata posteriore	1.560 mm	1.552 mm
Volume vano bagagli (VDA)	125 l	125 l
Volume vano di carico posteriore (VDA)	260 l	260 l
Capacità serbatoio (volume)	68 l	68 l
Coefficiente di resistenza aerodinamica	c _x = 0,30	c _x = 0,30

Dati tecnici 911 Carrera Cabriolet/911 Carrera S Cabriolet/911 Carrera 4 Cabriolet/911 Carrera 4S Cabriolet

Dimensioni esterne/coefficiente c_x	911 Carrera Cabriolet	911 Carrera S Cabriolet
Lunghezza	4.491 mm	4.491 mm
Larghezza (senza specchi retrovisori esterni)	1.808 mm	1.808 mm
Altezza	1.299 mm	1.292 mm
Passo	2.450 mm	2.450 mm
Altezza minima da terra	119 mm	115 mm
Carreggiata anteriore	1.532 mm	1.538 mm
Carreggiata posteriore	1.518 mm	1.516 mm
Volume vano bagagli (VDA)	135 l	135 l
Volume vano di carico posteriore (VDA)	160 l	160 l
Capacità serbatoio (volume)	64 l	64 l
Coefficiente di resistenza aerodinamica	c _x = 0,30	c _x = 0,30

Dimensioni esterne/coefficiente c_x	911 Carrera 4 Cabriolet	911 Carrera 4S Cabriolet
Lunghezza	4.491 mm	4.491 mm
Larghezza (senza specchi retrovisori esterni)	1.852 mm	1.852 mm
Altezza	1.300 mm	1.294 mm
Passo	2.450 mm	2.450 mm
Altezza minima da terra	117 mm	113 mm
Carreggiata anteriore	1.532 mm	1.538 mm
Carreggiata posteriore	1.560 mm	1.552 mm
Volume vano bagagli (VDA)	125 l	125 l
Volume vano di carico posteriore (VDA)	160 l	160 l
Capacità serbatoio (volume)	68 l	68 l
Coefficiente di resistenza aerodinamica	c _x = 0,31	c _x = 0,31

Dati tecnici 911 Carrera/911 Carrera S/911 Carrera 4/911 Carrera 4S

Prestazioni	911 Carrera		911 Carrera S	
	Cambio manuale	PDK	Cambio manuale	PDK
Velocità massima	289 km/h	287 km/h	304 km/h	302 km/h
Accelerazione				
0–100 km/h	4,8 s	4,6 s	4,5 s	4,3 s
0–100 km/h con tasto SPORT PLUS	–	4,4 s	–	4,1 s
0–160 km/h	10,4 s	10,0 s	9,4 s	9,0 s
0–160 km/h con tasto SPORT PLUS	–	9,7 s	–	8,7 s
Ripresa (80–120 km/h), 5ª marcia	6,4 s	–	5,9 s	–
Ripresa (80–120 km/h)	–	2,8 s	–	2,4 s

Prestazioni	911 Carrera 4		911 Carrera 4S	
	Cambio manuale	PDK	Cambio manuale	PDK
Velocità massima	285 km/h	283 km/h	299 km/h	297 km/h
Accelerazione				
0–100 km/h	4,9 s	4,7 s	4,5 s	4,3 s
0–100 km/h con tasto SPORT PLUS	–	4,5 s	–	4,1 s
0–160 km/h	10,6 s	10,2 s	9,6 s	9,2 s
0–160 km/h con tasto SPORT PLUS	–	9,9 s	–	8,9 s
Ripresa (80–120 km/h), 5ª marcia	6,5 s	–	6,0 s	–
Ripresa (80–120 km/h)	–	2,9 s	–	2,5 s

Dati tecnici 911 Carrera Cabriolet/911 Carrera S Cabriolet/911 Carrera 4 Cabriolet/911 Carrera 4S Cabriolet

Prestazioni	911 Carrera Cabriolet		911 Carrera S Cabriolet	
	Cambio manuale	PDK	Cambio manuale	PDK
Velocità massima	286 km/h	284 km/h	301 km/h	299 km/h
Accelerazione				
0–100 km/h	5,0 s	4,8 s	4,7 s	4,5 s
0–100 km/h con tasto SPORT PLUS	–	4,6 s	–	4,3 s
0–160 km/h	10,8 s	10,4 s	9,8 s	9,4 s
0–160 km/h con tasto SPORT PLUS	–	10,1 s	–	9,1 s
Ripresa (80–120 km/h), 5ª marcia	6,7 s	–	6,2 s	–
Ripresa (80–120 km/h)	–	2,9 s	–	2,5 s

Prestazioni	911 Carrera 4 Cabriolet		911 Carrera 4S Cabriolet	
	Cambio manuale	PDK	Cambio manuale	PDK
Velocità massima	282 km/h	280 km/h	296 km/h	294 km/h
Accelerazione				
0–100 km/h	5,1 s	4,9 s	4,7 s	4,5 s
0–100 km/h con tasto SPORT PLUS	–	4,7 s	–	4,3 s
0–160 km/h	11,0 s	10,6 s	10,0 s	9,6 s
0–160 km/h con tasto SPORT PLUS	–	10,3 s	–	9,3 s
Ripresa (80–120 km/h), 5ª marcia	6,8 s	–	6,3 s	–
Ripresa (80–120 km/h)	–	3,1 s	–	2,7 s

I valori relativi ai consumi di carburante, alle emissioni di CO₂ e alla classe di efficienza sono consultabili alle pagine 102, 103 e 106.

Dati tecnici 911 Carrera/911 Carrera S/911 Carrera 4/911 Carrera 4S

	Consumi/emissioni¹⁾, classe di efficienza²⁾ 911 Carrera		911 Carrera S	
	Cambio manuale	PDK	Cambio manuale	PDK
Ciclo urbano l/100 km	12,8	11,2	13,8	12,2
Ciclo extraurbano l/100 km	6,8	6,5	7,1	6,7
Ciclo combinato l/100 km	9,0	8,2	9,5	8,7
Emissioni di CO ₂ in g/km	212	194	224	205
Classe di efficienza Germania	G	F	G	G
Classe di efficienza Svizzera	G	G	G	G

	Consumi/emissioni¹⁾, classe di efficienza²⁾ 911 Carrera 4		911 Carrera 4S	
	Cambio manuale	PDK	Cambio manuale	PDK
Ciclo urbano l/100 km	13,2	11,7	14,2	12,7
Ciclo extraurbano l/100 km	7,1	6,8	7,5	7,0
Ciclo combinato l/100 km	9,3	8,6	9,9	9,1
Emissioni di CO ₂ in g/km	219	203	234	215
Classe di efficienza Germania	G	F	G	G
Classe di efficienza Svizzera	G	G	G	G

Dati tecnici 911 Carrera Cabriolet/911 Carrera S Cabriolet/911 Carrera 4 Cabriolet/911 Carrera 4S Cabriolet

	Consumi/emissioni¹⁾, classe di efficienza²⁾ 911 Carrera Cabriolet		911 Carrera S Cabriolet	
	Cambio manuale	PDK	Cambio manuale	PDK
Ciclo urbano l/100 km	13,1	11,4	14,1	12,4
Ciclo extraurbano l/100 km	7,0	6,7	7,2	6,9
Ciclo combinato l/100 km	9,2	8,4	9,7	8,9
Emissioni di CO ₂ in g/km	217	198	229	210
Classe di efficienza Germania	G	F	G	G
Classe di efficienza Svizzera	G	G	G	G

	Consumi/emissioni¹⁾, classe di efficienza²⁾ 911 Carrera 4 Cabriolet		911 Carrera 4S Cabriolet	
	Cambio manuale	PDK	Cambio manuale	PDK
Ciclo urbano l/100 km	13,5	11,9	14,4	12,9
Ciclo extraurbano l/100 km	7,2	6,9	7,6	7,1
Ciclo combinato l/100 km	9,5	8,7	10,0	9,2
Emissioni di CO ₂ in g/km	224	205	236	217
Classe di efficienza Germania	G	F	G	G
Classe di efficienza Svizzera	G	G	G	G

I valori relativi ai consumi di carburante, alle emissioni di CO₂ e alla classe di efficienza per modelli con kit di potenziamento sono consultabili alle pagine 106.

¹⁾ Dati rilevati secondo il processo di misurazione Euro 5 (715/2007/CE, 692/2008/CE, 566/2011/CE e ECE-R 101) conformemente agli standard NEFZ (nuovo ciclo di guida europeo). I dati non si riferiscono ad una singola vettura e non sono parte dell'offerta, bensì servono soltanto per il confronto tra i diversi tipi di vettura. Consumi rilevati con equipaggiamento di serie. Gli equipaggiamenti speciali possono influire sui consumi e sulle prestazioni. Il consumo di carburante e le emissioni di CO₂ di una vettura non dipendono solo dallo sfruttamento efficiente del carburante da parte della vettura, ma sono influenzati anche dal comportamento di guida e da altri fattori non tecnici. I modelli Porsche attuali con motore benzina sono progettati per carburanti con contenuto di etanolo fino al 10%.

Per ulteriori informazioni aggiornate sulle singole vetture, si prega di rivolgersi al proprio Centro Porsche.

²⁾ Valida solo nei Paesi indicati

Dati tecnici per modelli con kit di potenziamento

Motore	911 Carrera S	911 Carrera 4S
N. cilindri	6	6
Valvole per cilindro	4	4
Cilindrata eff.	3.800 cm ³	3.800 cm ³
Potenza (DIN) a giri	316 kW (430 CV) 7.500 giri/min	316 kW (430 CV) 7.500 giri/min
Coppia massima a giri	440 Nm 5.750 giri/min	440 Nm 5.750 giri/min
Rapporto di compressione	12,5 : 1	12,5 : 1

Prestazioni	911 Carrera S		911 Carrera 4S	
	Cambio manuale	PDK	Cambio manuale	PDK
Velocità massima	308 km/h	306 km/h	303 km/h	301 km/h
Accelerazione				
0–100 km/h	4,4 s	4,2 s	4,4 s	4,2 s
0–100 km/h con tasto SPORT PLUS	–	4,0 s	–	4,0 s
0–160 km/h	9,2 s	8,8 s	9,4 s	9,0 s
0–160 km/h con tasto SPORT PLUS	–	8,5 s	–	8,7 s
Ripresa (80–120 km/h), 5ª marcia	5,9 s	–	6,0 s	–
Ripresa (80–120 km/h)	–	2,4 s	–	2,5 s

I valori relativi ai consumi di carburante, alle emissioni di CO₂ e alla classe di efficienza sono consultabili alle pagine 102, 103 e 106.

Dati tecnici per modelli con kit di potenziamento

Motore	911 Carrera S Cabriolet	911 Carrera 4S Cabriolet
N. cilindri	6	6
Valvole per cilindro	4	4
Cilindrata eff.	3.800 cm ³	3.800 cm ³
Potenza (DIN) a giri	316 kW (430 CV) 7.500 giri/min	316 kW (430 CV) 7.500 giri/min
Coppia massima a giri	440 Nm 5.750 giri/min	440 Nm 5.750 giri/min
Rapporto di compressione	12,5 : 1	12,5 : 1

Prestazioni	911 Carrera S Cabriolet		911 Carrera 4S Cabriolet	
	Cambio manuale	PDK	Cambio manuale	PDK
Velocità massima	305 km/h	303 km/h	300 km/h	298 km/h
Accelerazione				
0–100 km/h	4,6 s	4,4 s	4,6 s	4,4 s
0–100 km/h con tasto SPORT PLUS	–	4,2 s	–	4,2 s
0–160 km/h	9,6 s	9,2 s	9,8 s	9,4 s
0–160 km/h con tasto SPORT PLUS	–	8,9 s	–	9,1 s
Ripresa (80–120 km/h), 5ª marcia	6,2 s	–	6,3 s	–
Ripresa (80–120 km/h)	–	2,5 s	–	2,7 s

Dati tecnici per modelli con kit di potenziamento

	Consumi/emissioni¹⁾, classe di efficienza²⁾ 911 Carrera S		911 Carrera 4S	
	Cambio manuale	PDK	Cambio manuale	PDK
Ciclo urbano l/100 km	13,6	12,2	14,1	12,7
Ciclo extraurbano l/100 km	7,3	6,7	7,7	7,0
Ciclo combinato l/100 km	9,5	8,7	9,9	9,1
Emissioni di CO ₂ in g/km	224	205	234	215
Classe di efficienza Germania	G	G	G	G
Classe di efficienza Svizzera	G	G	G	G

	Consumi/emissioni¹⁾, classe di efficienza²⁾ 911 Carrera S Cabriolet		911 Carrera 4S Cabriolet	
	Cambio manuale	PDK	Cambio manuale	PDK
Ciclo urbano l/100 km	13,9	12,4	14,3	12,9
Ciclo extraurbano l/100 km	7,5	6,9	7,7	7,1
Ciclo combinato l/100 km	9,7	8,9	10,0	9,2
Emissioni di CO ₂ in g/km	229	210	236	217
Classe di efficienza Germania	G	G	G	G
Classe di efficienza Svizzera	G	G	G	G

I valori relativi ai consumi di carburante, alle emissioni di CO₂ e alla classe di efficienza per modelli senza kit di potenziamento sono consultabili alle pagine 102 e 103.

¹⁾ Dati rilevati secondo il processo di misurazione Euro 5 (715/2007/CE, 692/2008/CE, 566/2011/CE e ECE-R 101) conformemente agli standard NEFZ (nuovo ciclo di guida europeo). I dati non si riferiscono ad una singola vettura e non sono parte dell'offerta, bensì servono soltanto per il confronto tra i diversi tipi di vettura. Consumi rilevati con equipaggiamento di serie. Gli equipaggiamenti speciali possono influire sui consumi e sulle prestazioni. Il consumo di carburante e le emissioni di CO₂ di una vettura non dipendono solo dallo sfruttamento efficiente del carburante da parte della vettura, ma sono influenzati anche dal comportamento di guida e da altri fattori non tecnici. I modelli Porsche attuali con motore benzina sono progettati per carburanti con contenuto di etanolo fino al 10%.

Per ulteriori informazioni aggiornate sulle singole vetture, si prega di rivolgersi al proprio Centro Porsche.

²⁾ Valida solo nei Paesi indicati.

Manutenzione della vettura**Intervalli di manutenzione modelli 911 Carrera**

Manutenzione ordinaria ³⁾	ogni 30.000 km
Manutenzione straordinaria ⁴⁾	ogni 60.000 km
Olio motore, filtro olio	ogni 30.000 km oppure ogni 2 anni
Candele	ogni 90.000 km oppure ogni 4 anni

³⁾ Nota: se non si raggiunge il chilometraggio per una manutenzione regolare, è necessario eseguire una manutenzione ordinaria al più tardi dopo 2, 6, 10... anni.

⁴⁾ Nota: se non si raggiunge il chilometraggio per una manutenzione regolare, è necessario eseguire una manutenzione straordinaria al più tardi dopo 4, 8, 12... anni.

Ulteriori informazioni sulla manutenzione della vettura sono riportate sul libretto di istruzioni o sul libretto di manutenzione e garanzia.

I dati riportati sopra sono validi per le vetture che vengono utilizzate in Italia.

Il concetto di recupero per Porsche

Gli standard Porsche sono molto elevati, anche in fatto di qualità e tutela ambientale. Il migliore esempio, al riguardo, è il nostro programma completo di recycling. Già in fase di sviluppo delle nostre vetture operiamo nel rispetto di tutte le direttive internazionali in materia di riciclaggio. Il risultato è la costruzione di vetture e relativi componenti perfettamente adatti al recupero e al riciclaggio dei materiali. Ci impegniamo quindi ad aumentare sempre più la compatibilità ambientale delle nostre vetture, all'insegna della filosofia che ci contraddistingue e nel rispetto delle disposizioni di legge.

Intendiamo sfruttare al massimo le possibilità quanto a risparmio delle risorse naturali e tutela ambientale. Abbiamo concepito infatti soluzioni modulari che assicurano uno smontaggio semplice delle vetture al fine del loro recupero. E questo in prospettiva di uno smaltimento differenziato dei materiali. Tutti i materiali sono contrassegnati per tipo, per il loro successivo riciclaggio separato. A questo si aggiunge il numero ridotto della varietà dei materiali sintetici utilizzati. Utilizziamo sempre i materiali sintetici riciclati (plastiche ottenute da riciclaggio) o anche materie prime riproducibili soltanto se rispondono ai nostri elevati standard tecnici.

Porsche ha creato, in collaborazione con apposite strutture esterne, un sistema di ritiro e recupero delle vetture. Soltanto strutture appositamente certificate per lo smontaggio possono procedere al ritiro, alla scomposizione e allo smaltimento delle vetture nonché allo smaltimento dei relativi liquidi. Tutto questo avviene chiaramente nel pieno rispetto delle nostre istruzioni dettagliate per lo smontaggio e la raccolta dei liquidi, nonché in conformità con le attuali norme in vigore sul recupero delle vetture. In questo senso, Porsche da tempo non si concentra più soltanto sul riciclaggio dei materiali metallici. Anche i materiali sintetici e i materiali di esercizio, infatti, vengono recuperati in misura sempre maggiore.

Ma non è soltanto l'ambiente a beneficiarne. Questo approccio si traduce per il cliente, tra l'altro, nell'impiego di liquidi di esercizio selezionati con qualità long-life, lavori di manutenzione ridotti e intervalli di manutenzione prolungati.