

Listino

Nuova Audi Q3 e-hybrid

MY 26 - Nuova Audi Q3 e-hybrid

- Inizio prevendita

MY 26 - 13/11/2025

- Apertura ordinabilità vernici metallizzate: Blu Maplelo (U8), Marrone Madeira effetto opaco (O4)
- Apertura ordinabilità Colore individualizzato Audi exclusive (Q0Q0) e Colore individualizzato Audi exclusive effetto opaco (O000)
- Modifica descrizione pacchetti interni PWB/PWC
- Modifica ordinabilità pacchetto interno PWB: non più disponibile con 5TF

MY 26 - 07/05/2026

- Aumento prezzi motori
- Modifica optional PX2: modifica prezzo e ordinabilità (da digitare YES)
- Introduzione optional: PQ2 in combinazione con YES, PQ3 in combinazione con YES
- Modifica pacchetto PQ3: non più disponibile con optional 8A2 ma con 8A5 (Assistente al parcheggio Pro con funzionalità remote)
- Modifica dati tecnici: Massa rimorchiabile ammessa kg. frenata c. pendenza 12% da 1.400 kg a 2.000 kg
- Introduzione optional ricarica Enel X: CXW, CXX, CXU, CXY, CXV, CXZ

NOTE:

Listino con riserva di modifiche e salvo errori

Motori - Versioni

Validità: 07/05/2026

Audi Q3 e-hybrid

Potenza massima kW (cv)	PHEV	Business		Business Advanced		S line edition	
		Sigla	Chiavi in mano IVA e MSS Esclusa	Sigla	Chiavi in mano IVA e MSS Esclusa	Sigla	Chiavi in mano IVA e MSS Esclusa
e-hybrid 200 kW S tronic 200 (272)		FJBAQX	52.000,00 41.939,93	FJBAQX WK1	54.600,00 44.071,08	FJBAQX WK4	56.800,00 45.874,36

Dotazione di serie Business	Contenuti rispetto a Business	Contenuti rispetto a Business Advanced
Caratterizzazione estetica Advanced		Caratterizzazione estetica S line
Cerchi in lega da 17" con design a 5 razze doppie (40P)	Cerchi in lega da 18" con design a più razze 8.0Jx18 (40R)	Cerchi in lega da 19" con design a 5 razze, grigio platino, 8.5Jx19 (40V)
Verniciatura a contrasto (FBS)	Pacchetto Tech (PQ1):	Verniciatura completa (FB4)
Display MMI panoramico (12,8")	Retrocamera posteriore (KA2)	Proiettori anteriori LED plus (8IT)
Audi virtual cockpit Plus (11,9")	Adaptive Cruise Control (8T3)	Gruppi ottici posteriori LED pro (8VP)
MMI experience Plus con Sistema di navigazione MMI plus con MMI touch (98R)	Sistema di ausilio al parcheggio plus con assistente al parcheggio e visualizzazione perimetrale (8A2)	Interni con sedili sportivi, tessuto nero (PWD)
Audi Sound System (9VD)	Supporto lombare a 4 vie per i sedili anteriori a regolazione elettrica (7P1)	
Phone box con funzione di ricarica induttiva (9ZV)	Chiave comfort con sbloccaggio del bagagliaio gestito mediante sensori (4K5)	
Audi Application Store e smartphone interface (IU6)		
Portellone vano bagagli ad apertura e chiusura elettrica (4E6)		
Lane departure warning con emergency assist (6I5)		
Assistente di sterzata e assistente di svolta (4G3)		
Front cross-traffic assist (JX1)		
Cavo di ricarica pubblico (mode 3) 11 kW (AC)		

I prezzi "chiavi in mano" non comprendono l'I.P.T. (Imposta Provinciale di Trascrizione) e il contributo P.F.U. (Pneumatici Fuori Uso).

Valori di potenza riferiti alla normativa WLTP 3.0

Cavo adattatore USB-C cod. 4K0051435, della gamma Accessori Originali Audi, aggiunto in automatico ad ogni ordine vettura. Attenzione, il prezzo del cavo non è incluso nel prezzo della versione.

Set copri valvole in alluminio cod. 80A071215, della gamma Accessori Originali Audi, aggiunto in automatico ad ogni ordine vettura. Attenzione, il prezzo del set copri valvole in alluminio non è incluso nel prezzo della versione.



Serie barre porta carico cod. 83H071151, della gamma Accessori Originali Audi, aggiunto in automatico ad ogni ordine vettura. Attenzione, il prezzo delle barre porta carico non è incluso nel prezzo della versione.

Equipaggiamenti di serie

	Business	Business Advanced	S line edition
Pacchetti			
Pacchetto TECH: - Retrocamera posteriore (KA2) - Adaptive Cruise Control (8T3) - Sistema di ausilio al parcheggio plus con assistente al parcheggio e visualizzazione perimetrale (8A2) - Supporto lombare a 4 vie per i sedili anteriori a regolazione elettrica (7P1) - Chiave comfort con sbloccaggio del bagagliaio gestito mediante sensori (4K5)	-	●	●
Equipaggiamento esterno			
Modanature ai vetri in look alluminio	●	●	●
Caratterizzazione estetica Advanced - Paraurti specifici "advanced" - Griglia al Singleframe ed inserti alla prese d'aria - Diffusore posteriore	●	●	-
Caratterizzazione estetica S line - Paraurti specifici "S line" - Griglia al Singleframe in nero phantom con inserti alle prese d'aria in argento selenite - Diffusore posteriore in nero opaco con paraurti in Argento selenite	-	-	●
Verniciatura a contrasto Grigio Tambora	●	●	-
Verniciatura Completa	-	-	●

○ a pagamento ● di serie ▲ fornibile senza sovrapprezzo - non fornibile

Equipaggiamenti di serie

	Business	Business Advanced	S line edition
Cerchi/pneumatici			
Cerchi in lega da 17" con design a 5 razze doppie, 7,5J x 17 con pneumatici 235/60 R17		●	-
Cerchi in lega da 18" con design a più razze 8.0Jx18 (* 1 2) con pneumatici 235/55 R18		-	●
Cerchi in lega da 19" con design a 5 razze, grigio platino, 8.5Jx19 (* 1 2) con pneumatici 255/45 R19		-	●
Kit per la riparazione pneumatici	●	●	●
Sistema di controllo pressione pneumatici	●	●	●

○ a pagamento ● di serie ▲ fornibile senza sovrapprezzo - non fornibile

Note:

(*) = non è possibile il montaggio delle catene da neve

(1) = il postmontaggio del cerchio in questione su vetture non dotate in origine dalla fabbrica di questo cerchio/pneumatico va verificato sulla base dei dati COC

(2) = I cerchi in alluminio torniti a specchio, fresati a lucido, lucidi o parzialmente lucidi non dovrebbero essere impiegati in caso di strade innevate o ghiacciate. Per motivi legati alla produzione, infatti, la superficie di questi cerchi non è protetta in modo ottimale contro la corrosione e pertanto potrebbe danneggiarsi in modo permanente a causa del sale antigelo o prodotti simili

Equipaggiamenti di serie

	Business	Business Advanced	S line edition
Luci			
Proiettori anteriori LED	●	●	-
Proiettori anteriori LED plus	-	-	●
Gruppi ottici posteriori LED	●	●	-
Gruppi ottici posteriori LED pro	-	-	●
Dispositivo di assistenza per proiettori abbaglianti	-	●	●
Senza impianto lavafari	●	●	●
Specchietti			
Gusci degli specchietti retrovisori esterni in colore carrozzeria	●	●	●
Specchietti retrovisori esterni regolabili e riscaldabili elettricamente	●	-	-
Specchietti retrovisori esterni regolabili, riscaldabili, ripiegabili elettricamente e con funzione automatica di antiabbagliamento	-	●	●
Luce di proiezione dagli specchietti esterni	-	●	●
Specchietto interno con funzione antiabbagliamento	●	-	-
Specchietto interno schermabile automaticamente, senza cornice	-	●	●

○ a pagamento ● di serie ▲ fornibile senza sovrapprezzo - non fornibile

Equipaggiamenti di serie

	Business	Business Advanced	S line edition
Sistemi di apertura/ chiusura			
Chiusura centralizzata con telecomando	●	-	-
Chiave comfort senza safelock	-	●	●
Sicura per bambini ad azionamento elettrico	●	●	●
Portellone vano bagagli ad apertura e chiusura elettrica	●	●	●
Sistemi per il tetto e cristalli			
Mancorrenti al tetto in look alluminio	●	●	●
Parabrezza in vetro atermico	●	●	●
Vetri laterali e lunotto atermici	●	-	-
Vetri laterali anteriori acustici	-	●	●
Altri equipaggiamenti esterni			
Denominazione modello posteriore	●	●	●

○ a pagamento ● di serie ▲ fornibile senza sovrapprezzo - non fornibile

Equipaggiamenti di serie

	Business	Business Advanced	S line edition
Sedili			
Sedili anteriori standard	●	●	-
Rivestimento sedili in tessuto "Passage"	●	●	-
Sedili anteriori sportivi	-	-	●
Rivestimento per sedili sportivi in tessuto "Impressum"	-	-	●
Sedili anteriori regolabili manualmente	●	●	●
Supporto lombare a 4 vie per i sedili anteriori a regolazione elettrica	-	●	●
Sistema di fissaggio i-Size e ISOFIX per seggiolini lato passeggero e Top Tether sui sedili posteriori laterali	●	●	●
Schienale sedile posteriore completamente ribaltabile e divisibile in rapporto 40:20:40	●	●	●
Inserti			
Elementi in tessuto Impressum nero per cruscotto, portiere, appoggiabraccia alle portiere, appoggiabraccia centrale e parti laterali della consolle centrale	●	●	●
Inserto decorativo verniciato grigio vulcano	●	●	●
Battitacchi anteriori con inserto in alluminio non illuminato	●	●	●
Elementi interni in look alluminio: agli interruttori di comando dei finestrini e sul pulsante del freno di stazionamento	●	●	●
Inserti al volante in look cromato	●	●	●
Cielo dell'abitacolo			
Cielo vettura in tessuto argento luna	●	●	●

○ a pagamento ● di serie ▲ fornibile senza sovrapprezzo - non fornibile

Equipaggiamenti di serie

	Business	Business Advanced	S line edition
Volante ed elementi di comando			
Sterzo elettromeccanico	●	●	●
Volante multifunzionale in pelle a razze doppie con bilancieri	●	●	●
Climatizzazione			
Climatizzatore automatico monozona	●	●	●
Climatizzatore ausiliario	●	●	●
Ulteriori equipaggiamenti interni			
Illuminazione interna con luce bianca	●	●	●
Prese USB con funzione di ricarica anteriori (2) e posteriori (2)	●	●	●
Poggiatesta anteriori	●	●	-
Poggiatesta anteriori integrati	-	-	●
Tappetini anteriori e posteriori neri	●	●	●
Unità di comando al volante in nero opaco	●	●	●
Vani portaoggetti/portabevande	●	●	●

○ a pagamento ● di serie ▲ fornibile senza sovrapprezzo - non fornibile

Equipaggiamenti di serie

	Business	Business Advanced	S line edition
Infotainment			
MMI experience plus con sistema di navigazione MMI plus con MMI touch	●	●	●
Audi Sound System	●	●	●
Audi Virtual Cockpit Plus	●	●	●
Phone box con funzione di ricarica induttiva	●	●	●
Radio DAB+	●	●	●
Smartphone Interface & Audi Application Store	●	●	●
Audi connect Navigazione & Infotainment (3 anni)*	●	●	●
Audi connect Emergency call & Service call e Audi connect Remote & Control	●	●	●
Sistemi di assistenza			
Freno di stazionamento elettromeccanico	●	-	-
Hold assist	-	●	●
Hill hold assist	●	●	●
Sistema di ausilio al parcheggio plus	●	-	-
Sistema di ausilio al parcheggio plus con assistente al parcheggio e visualizzazione perimetrale	-	●	●
Sistema di assistenza alla frenata di emergenza anteriore	●	●	●
Retrocamera posteriore*	-	●	●
Cruise Control	●	-	-
Adaptive Cruise Control*	-	●	●
Lane departure warning con emergency assist*	●	●	●
Sistema di riconoscimento della segnaletica basato su telecamera*	●	●	●
Assistente di sterzata e assistente di svolta*	●	●	●
Limitatore di velocità (basato su segnaletica stradale)*	●	●	●
Front cross-traffic assist*	●	●	●
Spia promemoria passeggeri posteriori*	●	●	●

Equipaggiamenti di serie

	Business	Business Advanced	S line edition
Telaio / freni			
Assetto Comfort	●	●	●
Audi drive select	●	●	●
Cavi di ricarica			
Cavo di ricarica Mode 3 per ricarica in luoghi pubblici fino a 11 kW (CA)	●	●	●
Tecnica / Sicurezza			
Sistema start&stop	●	●	●
Kit riparazione pneumatici	●	●	●
Airbag laterali anteriori con sistema di airbag per la testa e airbag centrale anteriore	●	●	●
Airbag per conducente e passeggero, con disattivazione airbag del passeggero	●	●	●
Materiale pronto soccorso con triangolo di emergenza e giubbotti catarifrangenti	●	●	●
Sistema di segnalazione acustica del veicolo (AVAS) Il sistema AVAS emette un suono all'esterno della vettura alle basse velocità per incrementare la sicurezza per pedoni e/o ciclisti	●	●	●
Rilevatore di attenzione e di stanchezza con monitoraggio del conducente	●	●	●

○ a pagamento ● di serie ▲ fornibile senza sovrapprezzo - non fornibile

Optional - Pacchetti

	Sigla	Business	Business Advanced	S line edition	Prezzo cliente	
					IVA esclusa euro	IVA inclusa euro
Pacchetti di equipaggiamento						
Pacchetto Tech PLUS (*)						
Business In combinazione obbligatoria con: - 4K5 (senza sovrapprezzo) oppure 4K6+7AL (con sovrapprezzo) - PX2+8G1+YES (senza sovrapprezzo)						
		○	-	-	3.073,77	3.750,00
Business Advanced Da digitare: PX2+8G1+YES (senza sovrapprezzo)						
	PQ2	-	○	-	860,66	1.050,00
Business Advanced In combinazione obbligatoria con: PX6 (con sovrapprezzo)						
		-	○	-	1.721,31	2.100,00
S line edition In combinazione obbligatoria con: 8G1 (senza sovrapprezzo) o PX6 (con sovrapprezzo)						
		-	-	○	1.065,57	1.300,00
Pacchetto Tech PRO (*)						
Business Advanced Da digitare: PZC, 8A5 Da digitare: PX2+8G1+YES (senza sovrapprezzo)						
		-	○	-	2.745,90	3.350,00
Business Advanced Da digitare: PZC, 8A5 In combinazione obbligatoria con: PX6 (con sovrapprezzo)						
	PQ3	-	○	-	3.606,56	4.400,00
S line edition In combinazione obbligatoria con: 8G1 (senza sovrapprezzo) o PX6 (con sovrapprezzo)						
		-	-	○	2.950,82	3.600,00





○ a pagamento ● di serie ▲ fornibile senza sovrapprezzo - non fornibile

Optional - Pacchetti

	Sigla	Business	Business Advanced	S line edition	Prezzo cliente	
					IVA esclusa euro	IVA inclusa euro
Design esterno						
Pacchetto look nero	PAH	-	-	o	819,67	1.000,00
<u>Non disponibile con vernice metallizzata Grigio Tambora</u> Senza denominazione modello sul portellone posteriore	220	▲	▲	▲	-	-
Verniciatura						
Bianco Arkona	Z9Z9	▲	▲	▲	-	-
Vernice metallizzata Grigio Tambora	N7N7	o	o	-	778,69	950,00
<u>Da digitare: Y4T</u> Vernice metallizzata Nero Mythos (0E), Bianco Ghiaccio (2Y), Blu Navarra (2D), Rosso Progressivo (B1), Verde Salvia (V6), Blu Maplelo (U8)		o	o	o	778,69	950,00
Vernice metallizzata effetto perla Grigio Daytona(6Y), Grigio freccia (1X)		o	o	o	778,69	950,00
<u>Grigio Daytona solo per S line edition</u>						
Vernice metallizzata effetto opaco Marrone Madeira	O4O4	-	-	o	2.418,03	2.950,00
Colore individualizzato Audi exclusive Vi invitiamo sempre a verificare la disponibilità dei colori ed eventuali restrizioni scrivendo all'indirizzo: audiexclusive@audi.it	Q0Q0	o	o	o	3.893,44	4.750,00
Colore individualizzato Audi exclusive effetto opaco Vi invitiamo sempre a verificare la disponibilità dei colori ed eventuali restrizioni scrivendo all'indirizzo: audiexclusive@audi.it	O0O0	o	o	o	5.491,80	6.700,00
Verniciatura Completa <u>Non con N7N7</u>	FB4	o	o	●	163,93	200,00

o a pagamento ● di serie ▲ fornibile senza sovrapprezzo - non fornibile

Optional - Esterni

	Sigla	Business	Business Advanced	S line edition	Prezzo cliente		
					IVA esclusa euro	IVA inclusa euro	
Cerchi/pneumatici							
Cerchi in lega da 18" con design a più razze 8.0Jx18 (* 1 2) con pneumatici 235/55 R18		40R	○	●	-	737,70	900,00
			○	-	-	860,66	1.050,00
Cerchi in lega da 18" con design a razze multiple 8.0Jx18 (* 1 2) con pneumatici 235/55 R18		41V	-	○	-	122,95	150,00
			○	-	-	1.065,57	1.300,00
Cerchi in lega da 18" con design a 5 razze 8.0Jx18 (* 1 2) torniti lucidi con pneumatici 235/55 R18		40Y	-	○	-	327,87	400,00
			○	-	-	1.516,39	1.850,00
Cerchi in lega da 19" con design a 5 razze, grigio platino, 8.5Jx19 (* 1 2) con pneumatici 255/45 R19		40V	-	○	-	778,69	950,00
			-	-	●	-	-

○ a pagamento ● di serie ▲ fornibile senza sovrapprezzo - non fornibile





Note:

(*) = non è possibile il montaggio delle catene da neve

(1) = il postmontaggio del cerchio in questione su vetture non dotate in origine dalla fabbrica di questo cerchio/pneumatico va verificato sulla base dei dati COC

(2) = I cerchi in alluminio torniti a specchio, fresati a lucido, lucidi o parzialmente lucidi non dovrebbero essere impiegati in caso di strade innevate o ghiacciate. Per motivi legati alla produzione, infatti, la superficie di questi cerchi non è protetta in modo ottimale contro la corrosione e pertanto potrebbe danneggiarsi in modo permanente a causa del sale antigelo o prodotti simili

Optional - Esterni

Sigla	Business	Business Advanced	S line edition	Prezzo cliente	
				IVA esclusa euro	IVA inclusa euro
Cerchi/pneumatici					
Cerchi in lega da 19" con design aereo a 10 razze nere, tornite lucide, 8.5Jx19 (* 1 2) con pneumatici 255/45 R19		40W	○ - -	1.803,28	2.200,00
			- ○ -	1.065,57	1.300,00
			- - ○	327,87	400,00
Cerchi in lega da 19" Audi Sport con design a 5 razze doppie peak, nero metallizzato, torniti lucidi 8.5Jx19 (* 1 2) con pneumatici 255/45 R19		42R	○ - -	2.131,15	2.600,00
			- ○ -	1.393,44	1.700,00
			- - ○	655,74	800,00
Cerchi in lega da 19" Audi Sport con design a 5 razze dinamiche, grigio satinato, torniti lucidi 8.5Jx19 (* 1 2) con pneumatici 255/45 R19		42T	○ - -	2.131,15	2.600,00
			- ○ -	1.393,44	1.700,00
			- - ○	655,74	800,00
Cerchi in lega da 20" Audi Sport con design a 5 razze, nero metallizzato, torniti lucidi 8.0Jx20 (* 1 2) con pneumatici 255/40 R20		42U	○ - -	2.868,85	3.500,00
			- ○ -	2.131,15	2.600,00
			- - ○	1.393,44	1.700,00

○ a pagamento ● di serie ▲ fornibile senza sovrapprezzo - non fornibile



Note:

(*) = non è possibile il montaggio delle catene da neve

(1) = il postmontaggio del cerchio in questione su vetture non dotate in origine dalla fabbrica di questo cerchio/pneumatico va verificato sulla base dei dati COC

(2) = I cerchi in alluminio torniti a specchio, fresati a lucido, lucidi o parzialmente lucidi non dovrebbero essere impiegati in caso di strade innevate o ghiacciate. Per motivi legati alla produzione, infatti, la superficie di questi cerchi non è protetta in modo ottimale contro la corrosione e pertanto potrebbe danneggiarsi in modo permanente a causa del sale antigelo o prodotti simili

Optional - Esterni

Cerchi/pneumatici	Sigla	Business	Business Advanced	S line edition	Prezzo cliente	
					IVA esclusa euro	IVA inclusa euro
Cerchi in lega da 20" Audi Sport con design a 5 razze a W, nero opaco, torniti lucidi, 8.5Jx20 (* 1 2) con pneumatici 255/40 R20		○	-	-	2.868,85	3.500,00
		-	○	-	2.131,15	2.600,00
		-	-	○	1.393,44	1.700,00
Cerchi in lega da 20" Audi Sport con design S razze multiple, nero metallizzato, torniti lucidi, oscurati 8.5Jx20 (* 1 2) con pneumatici 255/40 R20		○	-	-	2.950,82	3.600,00
		-	○	-	2.213,11	2.700,00
		-	-	○	1.475,41	1.800,00
Cerchi in lega da 20" Audi Sport con design a 5 razze, nero metallizzato, torniti lucidi, oscurati 8.0Jx20 (* 1 2) con pneumatici 255/40 R20		-	-	○	1.475,41	1.800,00
		1PE	○	○	○	40,98

○ a pagamento ● di serie ▲ fornibile senza sovrapprezzo - non fornibile

Note:

(*) = non è possibile il montaggio delle catene da neve

(1) = il postmontaggio del cerchio in questione su vetture non dotate in origine dalla fabbrica di questo cerchio/pneumatico va verificato sulla base dei dati COC

(2) = I cerchi in alluminio torniti a specchio, fresati a lucido, lucidi o parzialmente lucidi non dovrebbero essere impiegati in caso di strade innevate o ghiacciate. Per motivi legati alla produzione, infatti, la superficie di questi cerchi non è protetta in modo ottimale contro la corrosione e pertanto potrebbe danneggiarsi in modo permanente a causa del sale antigelo o prodotti simili

Optional - Esterni

Sigla	Business	Business Advanced	S line edition	Prezzo cliente		
				<i>IVA esclusa euro</i>	<i>IVA inclusa euro</i>	
Luci						
Proiettori anteriori LED Plus con gruppi ottici posteriori LED Pro <u>Da digitare: YES</u>	PX2	-	○	●	245,90	300,00
		▲	▲	▲	0,00	0,00
<u>In combinazione con PQ2 o PQ3</u>						
Proiettori Matrix LED digitali con gruppi ottici posteriori LED pro <u>In combinazione obbligatoria con PQ2 o PQ3</u>	PX6	-	○	○	1.229,51	1.500,00
Fari digital OLED <u>In combinazione obbligatoria con PX2 o PX6</u> <u>In combinazione obbligatoria con PQ2 o PQ3</u>						
Impianto lavafari <u>In combinazione obbligatoria con PQ1 o PQ2 o PQ3</u>	8X8	○	○	○	286,89	350,00
Tetto/Vetri						
Tetto panoramico in vetro						
Vetri oscurati per lunotto, cristalli delle portiere posteriori e laterali posteriori <u>Per versione Business: in combinazione obbligatoria con PQ2</u>	QL5	○	○	○	409,84	500,00
Pacchetti Interni						
Pacchetto interni con sedili standard in pelle/similpelle, nero <u>In combinazione obbligatoria con: 5TE o 5TF o 5TK</u>	PWA	○	○	-	1.639,34	2.000,00
		-	-	○	1.229,51	1.500,00
Pacchetto interni con sedili standard in pelle/similpelle, marrone <u>In combinazione obbligatoria con: 5TE o 5TK</u>						
	PWB	○	○	-	1.885,25	2.300,00
		-	-	○	1.475,41	1.800,00

○ a pagamento ● di serie ▲ fornibile senza sovrapprezzo - non fornibile

Optional - Interni

	Sigla	Business	Business Advanced	S line edition	Prezzo cliente	
					<i>IVA esclusa euro</i>	<i>IVA inclusa euro</i>
Pacchetti Interni						
Pacchetto interni con sedili standard in pelle/similpelle, beige <u>In combinazione obbligatoria con: 5TE o 5TF o 5TK</u>	PWC	○	○	-	1.639,34	2.000,00
		-	-	○	1.229,51	1.500,00
Pacchetto interni con sedili sportivi in tessuto Impressum, nero	PWD	○	○	●	409,84	500,00
Pacchetto interni con sedili sportivi in pelle/similpelle, nero <u>In combinazione obbligatoria con: 5TE o 5TF o 5TK</u>	PWE	○	○	-	1.967,21	2.400,00
		-	-	○	1.557,38	1.900,00

○ a pagamento ● di serie ▲ fornibile senza sovrapprezzo - non fornibile

Optional - Interni

Sigla	Business	Business Advanced	S line edition	Prezzo cliente		
				IVA esclusa euro	IVA inclusa euro	
Pacchetti Interni						
Pacchetto interni S line con sedili sportivi in tessuto/microfibra, nero In combinazione obbligatoria con: - 5TD o 5TK - 1XX o 1XT (per Business) - 1XX o 1XT o 1XU (per Business advanced ed S line edition)	PWK	○	○	-	1.967,21	2.400,00
		-	-	○	1.557,38	1.900,00
Pacchetto interni S line con sedili sportivi in pelle/similpelle, nero In combinazione obbligatoria con: - 5TD o 5TK - 1XX o 1XT (per Business) - 1XX o 1XT o 1XU (per Business advanced ed S line edition)	PWL	○	○	-	2.704,92	3.300,00
		-	-	○	2.295,08	2.800,00
Pacchetto interni S line con sedili sportivi in microfibra, nera In combinazione obbligatoria con: - 5TD o 5TK - 1XX o 1XT (con PQ1 o PQ2) - 1XU o 1XT (con PQ3)	PWM	-	○	-	3.032,79	3.700,00
		-	-	○	2.622,95	3.200,00

○ a pagamento ● di serie ▲ fornibile senza sovrapprezzo - non fornibile

	Sigla	Business	Business Advanced	S line edition	Prezzo cliente	
					IVA esclusa euro	IVA inclusa euro
Pacchetti Interni						
Pacchetto interni S line con sedili sportivi in microfibra Dinamica/pelle, nera e cuciture a contrasto in rosso Audi Sport GmbH	YYB	-	-	○	450,82	550,00
<u>In combinazione obbligatoria con PWM, non ordinabile con 1XU</u>						
Inserti						
Inserti in alluminio "Divergenz" Scuro	5TD	○	○	○	286,89	350,00
<u>In combinazione obbligatoria con:</u> PWK o PWL o PWM						
Inserti in alluminio opaco spazzolato	5TE	○	○	○	286,89	350,00
<u>In combinazione obbligatoria con:</u> - PWA o PWB o PWC o PWE						
Inserti in legno, lirodendro beige argento naturale	5TF	○	○	○	450,82	550,00
<u>In combinazione obbligatoria con:</u> - PWA o PWB o PWC o PWE						
Inserti in legno, bianco antracite naturale	5TK	○	○	○	450,82	550,00
<u>In combinazione obbligatoria con:</u> - PWA o PWB o PWC o PWE o PWK o PWL o PWM						

○ a pagamento ● di serie ▲ fornibile senza sovrapprezzo - non fornibile

Sigla	Business	Business Advanced	S line edition	Prezzo cliente		
				IVA esclusa euro	IVA inclusa euro	
Volanti						
Volante sportivo multifunzionale in pelle appiattito top-bottom a razze doppie con bilancieri	2FE	<input type="radio"/>	<input type="radio"/>	<input type="radio"/>	245,90	300,00
Non con interni PWL, PWK, PWM						
Volante sportivo multifunzionale in pelle appiattito top-bottom a razze doppie con bilancieri, riscaldato	2FT	<input type="radio"/>	<input type="radio"/>	<input type="radio"/>	409,84	500,00
Non con interni PWL, PWK, PWM						
Volante multifunzionale in pelle appiattito top-bottom a tre razze con bilancieri	1XX	<input type="radio"/>	<input type="radio"/>	<input type="radio"/>	286,89	350,00
<u>In combinazione obbligatoria con interni PWL, PWK, PWM</u> Non con interni PWA, PWB, PWC, PWD, PWE Non con PQ3						
Volante sportivo multifunzionale in pelle appiattito top-bottom a tre razze con bilancieri (leather-free)	1XU	-	<input type="radio"/>	<input type="radio"/>	286,89	350,00
<u>In combinazione obbligatoria con PQ3</u> <u>In combinazione obbligatoria con interni PWL, PWK, PWM</u> Non con interni PWA, PWB, PWC, PWD, PWE						
Volante sportivo multifunzionale in pelle appiattito top-bottom a tre razze con bilancieri, riscaldato	1XT	<input type="radio"/>	<input type="radio"/>	<input type="radio"/>	491,80	600,00
<u>In combinazione obbligatoria con interni PWL, PWK, PWM</u> Non con interni PWA, PWB, PWC, PWD, PWE						
Sistemi portaoggetti/vanobagagli						
Pacchetto portaoggetti e panca posteriore plus	PYW	<input type="radio"/>	<input type="radio"/>	<input type="radio"/>	327,87	400,00
Rete divisoria	3CX	<input type="radio"/>	<input type="radio"/>	<input type="radio"/>	163,93	200,00

a pagamento di serie ▲ fornibile senza sovrapprezzo - non fornibile

	Sigla	Business	Business Advanced	S line edition	Prezzo cliente	
					IVA esclusa euro	IVA inclusa euro
Sistemi di apertura/ chiusura						
Chiusura centralizzata con SAFELOCK In combinazione obbligatoria con 7AL	4I6	▲	-	-	0,00	0,00
Chiave comfort senza SAFELOCK In combinazione obbligatoria con PQ2	4K5	▲	●	●	0,00	0,00
Chiave comfort con SAFELOCK In combinazione obbligatoria con: - PQ2 (solo per Business) - 7AL	4K6	▲	▲	▲	0,00	0,00
Telecomando per garage	VC2	○	○	○	245,90	300,00
Climatizzazione						
Pacchetto climatizzazione plus	PYC	○	○	○	1.106,56	1.350,00
Ulteriori equipaggiamenti						
Pacchetto fumatori	9JC	○	○	○	40,98	50,00

○ a pagamento ● di serie ▲ fornibile senza sovrapprezzo - non fornibile

	Sigla	Business	Business Advanced	S line edition	Prezzo cliente	
					IVA esclusa euro	IVA inclusa euro
Infotainment						
MMI experience pro* Per Business in combinazione obbligatoria con PQ2	PYH	<input type="radio"/>	<input type="radio"/>	<input type="radio"/>	1.721,31	2.100,00
Audi phone box Da digitare: GB1 (senza sovrapprezzo)	9ZE	<input type="radio"/>	<input type="radio"/>	<input type="radio"/>	327,87	400,00
Note: (* I sistemi funzionano solo nei limiti di sistema e sono in grado solo di assistere il conducente. L'autista rimane responsabile del veicolo sulla strada e deve prestare l'adeguata attenzione.						
Tecnica / Sicurezza						
Airbag laterali anteriori e posteriori con sistema di airbag per la testa e airbag centrale anteriore	6C4	<input type="radio"/>	<input type="radio"/>	<input type="radio"/>	368,85	450,00
Antifurto In combinazione obbligatoria con 4I6 o 4K6	7AL	<input type="radio"/>	<input type="radio"/>	<input type="radio"/>	450,82	550,00
Predisposizione per gancio traino Il gancio traino della gamma Accessori Originali Audi attualmente non è disponibile	1M5	<input type="radio"/>	<input type="radio"/>	<input type="radio"/>	204,92	250,00
Gancio traino	1M6	<input type="radio"/>	<input type="radio"/>	<input type="radio"/>	983,61	1.200,00

a pagamento di serie fornibile senza sovrapprezzo non fornibile

Cavi e sistemi di ricarica

Sigla	Business	Business Advanced	S line edition	Prezzo cliente	
				IVA esclusa euro	IVA inclusa euro
Sistemi di ricarica					
Sistema di ricarica e-tron compact ³					
<p>Il sistema di ricarica e-tron compact è un sistema di ricarica in modalità 2 ed è progettato per la ricarica tramite prese di corrente. Il sistema può essere programmato anche da remoto mediante cellulare. I LED sull'unità di controllo indicano lo stato del sistema di ricarica e il processo di ricarica. A seconda della presa domestica o industriale utilizzata e delle proprietà della rete elettrica specifiche del mercato, è possibile ottenere una capacità di ricarica fino a 11 kW con un'alimentazione elettrica trifase o 7,4 kW con un'alimentazione elettrica monofase. La potenza di ricarica può essere commutata manualmente tra il 100% e il 50%. Si consiglia una presa industriale per una ricarica rapida. Opzionalmente è disponibile il supporto da parete a clip con serratura.</p>					
<p>Da digitare con 70S o 70T <u>In combinazione obbligatoria con: 73H o 73N o 73P</u></p>					
					
NW1	<input type="radio"/>	<input type="radio"/>	<input type="radio"/>	647,54	790,00
Supporto da parete a clip per sistema di ricarica e-tron compact ³					
<p>Pratico supporto da parete per il sistema di ricarica e-tron compact. Bloccabile con serratura a chiave, per impedire il furto della centralina, il supporto da parete a clip consente di fissare in modo ordinato e comodo l'unità di comando del sistema di ricarica ai punti di ricarica utilizzati di frequente (ad esempio il muro del garage). Il connettore per il veicolo è correttamente riposto nel supporto in dotazione. Quest'ultimo può essere montato separatamente dal supporto a parete. Se necessario, il cavo di collegamento del veicolo in eccesso può essere avvolto attorno al supporto per il connettore.</p>					
<p><u>In combinazione obbligatoria con: NW1</u></p>					
					
NJ2	<input type="radio"/>	<input type="radio"/>	<input type="radio"/>	122,95	150,00
<p>Note</p> <p>³ La capacità di ricarica dipende dal tipo di connettore di rete utilizzato, dalla tensione del paese e dal numero di fasi disponibili della rete elettrica, nonché dall'impianto domestico del cliente. In alcuni casi può quindi essere inferiore. Il cavo di collegamento alla rete con connettore industriale e l'unità di comando del sistema di ricarica sono abbinati tra loro. La sostituzione successiva del cavo di collegamento alla rete con un altro tipo di connettore può ridurre la capacità di carica disponibile. Per informazioni sulle prese di corrente industriali compatibili, contattate il vostro partner Audi.</p>					

a pagamento di serie fornibile senza sovrapprezzo non fornibile

Cavi e sistemi di ricarica

Sigla	Business	Business Advanced	S line edition	Prezzo cliente		
				IVA esclusa euro	IVA inclusa euro	
Sistemi di ricarica						
Cavo tipo L per ricarica domestica (8 A/230 V) - lunghezza 1,6 metri ¹ <u>In combinazione obbligatoria con: NW1</u>	70S	▲	▲	▲	0,00	0,00
Cavo tipo E/F per ricarica domestica (10 A / 230 V) - lunghezza 1,6 metri ¹ <u>In combinazione obbligatoria con: NW1</u>	70T	▲	▲	▲	0,00	0,00
Connettore industriale blu, monofase, (32 A/230 V)- angolato 0,9 metri (2) In combinazione obbligatoria con NW1	73H	▲	▲	▲	0,00	0,00
NOTA: con connettore monofase viene associato il sistema di ricarica e-tron compact (NW1) monofase con una capacità di ricarica massima fino a 7,2kW						
Connettore industriale rosso, trifase, (16 A/400 V)- dritto 1,6 metri ⁽³⁾ <u>In combinazione obbligatoria con NW1</u>	73P	▲	▲	▲	0,00	0,00
NOTA: con connettore trifase viene associato il sistema di ricarica e-tron compact (NW1) trifase con una capacità di ricarica massima fino a 11 kW						
Connettore industriale blu, monofase, (32 A/230 V)- dritto 1,6 metri (2) In combinazione obbligatoria con NW1	73N	▲	▲	▲	0,00	0,00
NOTA: con connettore monofase viene associato il sistema di ricarica e-tron compact (NW1) monofase con una capacità di ricarica massima fino a 7,2kW						

Note

¹ Per la ricarica in corrente alternata, Audi consiglia di caricare la batteria ad alto voltaggio presso prese di corrente industriali, stazioni di ricarica o wallbox. Questo è più efficiente e notevolmente più veloce rispetto alla ricarica presso una presa di corrente domestica. Il veicolo non deve essere caricato regolarmente presso le prese di corrente domestiche utilizzando il sistema di ricarica mobile e-tron compact se è possibile accedere a una presa di corrente industriale con corrente alternata (AC) o a una stazione di ricarica pubblica AC o DC. La capacità di ricarica dipende dal tipo di connettore di rete utilizzato, dalla tensione del paese e dal numero di fasi disponibili della rete elettrica, nonché dall'impianto domestico del cliente. In alcuni casi può quindi essere inferiore.

² Il cavo di collegamento alla rete con connettore industriale e l'unità di comando del sistema di ricarica sono abbinati tra loro. La sostituzione successiva del cavo di collegamento alla rete con un altro tipo di connettore può ridurre la capacità di carica disponibile. Il sistema di ricarica e-tron compact è dotato di un cavo di collegamento del veicolo lungo 4,5 m. La capacità di ricarica dipende dal connettore in dotazione e dalle caratteristiche di alimentazione di rete specifiche del mercato e può arrivare fino a 11 kW. La capacità di ricarica dipende dal tipo di connettore di rete utilizzato, dalla tensione del paese e dal numero di fasi disponibili della rete elettrica, nonché dall'impianto domestico del cliente. In alcuni casi può quindi essere inferiore. È possibile selezionare un massimo di un cavo di collegamento con connettore industriale senza sovrapprezzo.

³ La capacità di ricarica dipende dal tipo di connettore di rete utilizzato, dalla tensione del paese e dal numero di fasi disponibili della rete elettrica, nonché dall'impianto domestico del cliente. In alcuni casi può quindi essere inferiore. Il cavo di collegamento alla rete con connettore industriale e l'unità di comando del sistema di ricarica sono abbinati tra loro. La sostituzione successiva del cavo di collegamento alla rete con un altro tipo di connettore può ridurre la capacità di carica disponibile. Per informazioni sulle prese di corrente industriali compatibili, contattate il vostro partner Audi.

○ a pagamento ● di serie ▲ fornibile senza sovrapprezzo - non fornibile

Cavi e sistemi di ricarica

	Sigla	Business	Business Advanced	S line edition	Prezzo cliente	
					IIVA esclusa euro	IIVA inclusa euro
Sistemi di ricarica						
Home check Sopralluogo dell'impianto elettrico domestico del cliente, effettuato da un tecnico partner professionale, capace di rilevarne le potenzialità e la fattibilità dei lavori. Tale check è propedeutico all'installazione dei prodotti Ready for e-tron o della Wallbox Enel X Way Waybox PRO.	CXW	<input type="radio"/>	<input type="radio"/>	<input type="radio"/>	81,97	100,00
Installazione presa industriale "Ready for e-tron" Servizio di installazione della presa industriale fino a 22 kW ed il montaggio del sistema di ricarica Audi e-tron Charging System Compact o Connect. La potenza e la tipologia (trifase o monofase) installabile dipende dalle caratteristiche dell'impianto e dalle necessità del cliente. Il Ready for e-tron è subordinato alla presenza sulla vettura dell' Audi e-tron Charging System Compact o Connect, equipaggiamenti previsti di serie per alcuni veicoli. Da ordinare in combinazione obbligatoria con CXW e PLK	CXX	<input type="radio"/>	<input type="radio"/>	<input type="radio"/>	1.049,18	1.280,00
Wallbox "Enel X Way Waybox™ PRO 7 kW" La Wallbox è un'infrastruttura per la ricarica in corrente alternata di veicoli elettrici o Plug in Hybrid. È dotata di una presa Tipo2 che consente la ricarica del veicolo ad una potenza massima di 7,4kW in monofase. Sono esclusi installazione e montaggio.	CXU	<input type="radio"/>	<input type="radio"/>	<input type="radio"/>	532,79	650,00
Wallbox "Enel X Way Waybox™ PRO 7 kW" - All Inclusive La Wallbox è un'infrastruttura per la ricarica in corrente alternata di veicoli elettrici o Plug in Hybrid. È dotata di una presa Tipo2 che consente la ricarica del veicolo ad una potenza massima di 7,4kW in monofase. Inclusi installazione e montaggio da parte dei tecnici ENEL. Da ordinare in combinazione obbligatoria con CXW	CXY	<input type="radio"/>	<input type="radio"/>	<input type="radio"/>	1.229,51	1.500,00
Wallbox "Enel X Way Waybox™ PRO 11/22 kW" La Wallbox è un'infrastruttura per la ricarica in corrente alternata di veicoli elettrici o Plug in Hybrid. È dotata di una presa Tipo2 che consente la ricarica del veicolo ad una potenza massima di 11kW o 22kW (in base al prodotto scelto) in trifase. Sono esclusi installazione e montaggio.	CXV	<input type="radio"/>	<input type="radio"/>	<input type="radio"/>	655,74	800,00
Wallbox "Enel X Way Waybox™ PRO 11/22 kW" - All Inclusive La Wallbox è un'infrastruttura per la ricarica in corrente alternata di veicoli elettrici o Plug in Hybrid. È dotata di una presa Tipo2 che consente la ricarica del veicolo ad una potenza massima di 11kW o 22kW (in base al prodotto scelto) in trifase. Inclusi installazione e montaggio da parte dei tecnici ENEL. Da ordinare in combinazione obbligatoria con CXW	CXZ	<input type="radio"/>	<input type="radio"/>	<input type="radio"/>	1.352,46	1.650,00

○ a pagamento ● di serie ▲ fornibile senza sovrapprezzo - non fornibile

Combinazione colori e tappezzeria

Audi Q3

Colori rivestimenti interni

Tipologia sedile

Codice pacchetto interni

Codice colore interni

Rivestimenti

Sedile (parte centrale)

Sedile (fianchetti)

Cuciture

Cruscotto

Elementi interni superiori e inferiori : elementi decorativi nel cruscotto e nelle portiere, consolle centrale e appoggiabraccia alle portiere

Moquette/Tappeti

Cielo

NOTE:

	Sedili normali				Sedili sportivi					PWM	
	Serie	PWA	PWB	PWC	PWD	PWE	PWK	PWL	YYB	KO	KI
	FZ	KT	JI	JO	FZ	JZ	JW	KO	TG		
	Tessuto Passage	Pelle/ similpelle	Pelle/ similpelle	Pelle/ similpelle	Tessuto Impressum	Pelle/ similpelle	Tessuto/ Microfibra	Pelle/ similpelle	Microfibra Dinamica/ pelle	Pelle/ similpelle	Microfibra Dinamica/ pelle
	nero	nero	marrone Tamarindo	beige pergamena	nero	nero	nero	nero	nero	nero	nero
	nero	nero	marrone Tamarindo	beige pergamena	nero	nero	nero	nero	nero	nero	grigio Agave
	nero	grigio Acciaio	grigio Acciaio	grigio Acciaio	nero	grigio Agave	grigio Agave	grigio Agave	rosso express	grigio Agave	grigio Agave
	nero	nero	nero	nero	nero	nero	nero	nero	nero	nero	nero
	nero	nero	nero	nero	nero	nero	grigio Acciaio	nero	nero	nero	nero
	nero	nero	nero	nero	nero	nero	nero	nero	nero	nero	nero
	Argento luna	Argento luna	nero	Argento luna	Argento luna	Argento luna	nero	nero	nero	nero	nero

Audi Q3

Colori carrozzeria

Sigla	Codice assistenza #	Descrizione	
Z9	Y9L	Bianco Arkona	
con sovrapprezzo:			
N7	Z7C	Grigio Tambora metallizzato	
1X	Z7W	Grigio Freccia perla	
2Y	S9R	Bianco Ghiaccio metallizzato	
2D	X5H	Blu Navarra metallizzato	
V6	X6D	Verde Salvia metallizzato	
0E	Y9T	Nero Mythos metallizzato	
B1	Y3Q	Rosso Progressivo metallizzato	
6Y	Z7S	Grigio Daytona perla	<i>(Solo per S line edition)</i>
U8	V5J	Blu Malpelo metallizzato	
O4	Y8C	Marrone Madeira metallizzato effetto opaco	<i>(Solo per S line edition)</i>

NOTE:

Da utilizzare esclusivamente per lavori di carrozzeria

Validità: 07/05/2026

Optional - Extended Warranty, Premium Care

	Sigla	Business Business Advanced S line edition			Prezzo Cliente	
					IIVA esclusa euro	IIVA inclusa euro
Audi Extended Warranty						
Audi Extended Warranty: 1 anno, fino a 30.000 km	EA1	<input type="radio"/>	<input type="radio"/>	<input type="radio"/>	122,95	150,00
Audi Extended Warranty: 1 anno, fino a 60.000 km	EA2	<input type="radio"/>	<input type="radio"/>	<input type="radio"/>	176,23	215,00
Audi Extended Warranty: 1 anno, fino a 90.000 km	EA3	<input type="radio"/>	<input type="radio"/>	<input type="radio"/>	229,51	280,00
Audi Extended Warranty: 1 anno, fino a 120.000 km	EB4	<input type="radio"/>	<input type="radio"/>	<input type="radio"/>	282,79	345,00
Audi Extended Warranty: 1 anno, fino a 150.000 km	EB3	<input type="radio"/>	<input type="radio"/>	<input type="radio"/>	323,77	395,00
Audi Extended Warranty: 2 anni, fino a 40.000 km	EA4	<input type="radio"/>	<input type="radio"/>	<input type="radio"/>	270,49	330,00
Audi Extended Warranty: 2 anni, fino a 80.000 km	EA5	<input type="radio"/>	<input type="radio"/>	<input type="radio"/>	389,34	475,00
Audi Extended Warranty: 2 anni, fino a 120.000 km	EA6	<input type="radio"/>	<input type="radio"/>	<input type="radio"/>	553,28	675,00
Audi Extended Warranty: 3 anni, fino a 50.000 km	EA7	<input type="radio"/>	<input type="radio"/>	<input type="radio"/>	418,03	510,00
Audi Extended Warranty: 3 anni, fino a 100.000 km	EA8	<input type="radio"/>	<input type="radio"/>	<input type="radio"/>	631,15	770,00
Audi Extended Warranty: 3 anni, fino a 150.000 km	EA9	<input type="radio"/>	<input type="radio"/>	<input type="radio"/>	954,92	1.165,00
Audi Premium Care per motorizzazioni benzina						
Audi Premium Care: 2 anni, fino a 30.000 km	EW1	<input type="radio"/>	<input type="radio"/>	<input type="radio"/>	532,79	650,00
Audi Premium Care: 3 anni, fino a 60.000 km	EW2	<input type="radio"/>	<input type="radio"/>	<input type="radio"/>	1.073,77	1.310,00
Audi Premium Care: 4 anni, fino a 80.000 km	EW4	<input type="radio"/>	<input type="radio"/>	<input type="radio"/>	1.221,31	1.490,00
Audi Premium Care: 5 anni, fino a 100.000 km	EW5	<input type="radio"/>	<input type="radio"/>	<input type="radio"/>	1.704,92	2.080,00
Audi Premium Care: 5 anni, fino a 120.000 km	EW8	<input type="radio"/>	<input type="radio"/>	<input type="radio"/>	2.573,77	3.140,00

a pagamento di serie fornibile senza sovrapprezzo non fornibile

Dati tecnici e misure

Validità: 07/05/2026

Audi Q3

	e-hybrid 200 kW S tronic FJBAQX Plug-in hybrid (PHEV)
Cilindrata cmc	1.498
Cilindri	4
Valvole per cilindro	4
Potenza massima kW(CV) / da-a giri/min.	130 (177) / 5.500-6.000
Coppia massima Nm / da a giri/min.	250 / 1.500 - 4.000
Potenza elettrica massima kW(CV)	85 (116)
Coppia elettrica massima Nm	330
Potenza complessiva del sistema kW(CV)	200 (272)
Coppia totale del sistema Nm	400
Trazione	anteriore
Cambio	S tronic
Cerchi	7,5 J x 17
Pneumatici	235/60 R17
Capacità serbatoio carburante l.	45
Volume vano bagagli l.	375/1.293
Massa a vuoto¹ kg	1.900
Massa rimorchiabile ammessa kg. frenata c. pendenza 12%²	2.000
Velocità massima km/h	215
Velocità massima in elettrico km/h	140
Tipo batteria	ioni di litio
Capacità batteria kWh (lorda)	25,7
Capacità di ricarica in AC kW/ DC kW	11/ 40
Autonomia elettrica km (minimo-massimo)	106 - 119
Accelerazione da 0 a 100 km/h s.	6,8
WLTP	3.0
Normativa antinquinamento	Euro 6eB
Consumo minimo/massimo di carburante l/100 km**	
ciclo di prova combinato (WLTP)	1,7-2,1
Consumo minimo/massimo di elettricità kWh/100 km**	
ciclo di prova combinato (WLTP)	13,9 - 14,9
Emissioni min/max di CO2 (g/km)**	
ciclo di prova combinato (WLTP)	39 - 49

NOTE:
¹ Valori di consumo ed emissioni secondo regolamento UE 2017/1.151

*= Massa a vuoto con conducente (75 kg)

**= I valori indicativi relativi al consumo di energia ed alle emissioni di CO₂ dei modelli di veicoli sono stati rilevati dal Costruttore in base alla normativa vigente secondo il ciclo WLTP. Eventuali equipaggiamenti aggiuntivi possono modificare i predetti valori. Oltre al rendimento del motore, anche lo stile di guida ed altri fattori non tecnici incidono sul consumo di energia e sulle emissioni di CO₂ (biossido di carbonio è il gas ad effetto serra principalmente responsabile del riscaldamento terrestre) di un veicolo. Per ulteriori informazioni sui predetti dati, vi invitiamo a rivolgervi alle Concessionarie AUDI presso le quali è disponibile gratuitamente la guida relativa al risparmio di carburante e alle emissioni di CO₂, che riporta i dati inerenti a tutti i nuovi modelli di veicoli.* I dati sui valori sono periodicamente aggiornati in conformità all'Allegato 3 del DPR 84/2003.

Dati tecnici e misure

Validità: 07/05/2026

Audi Q3

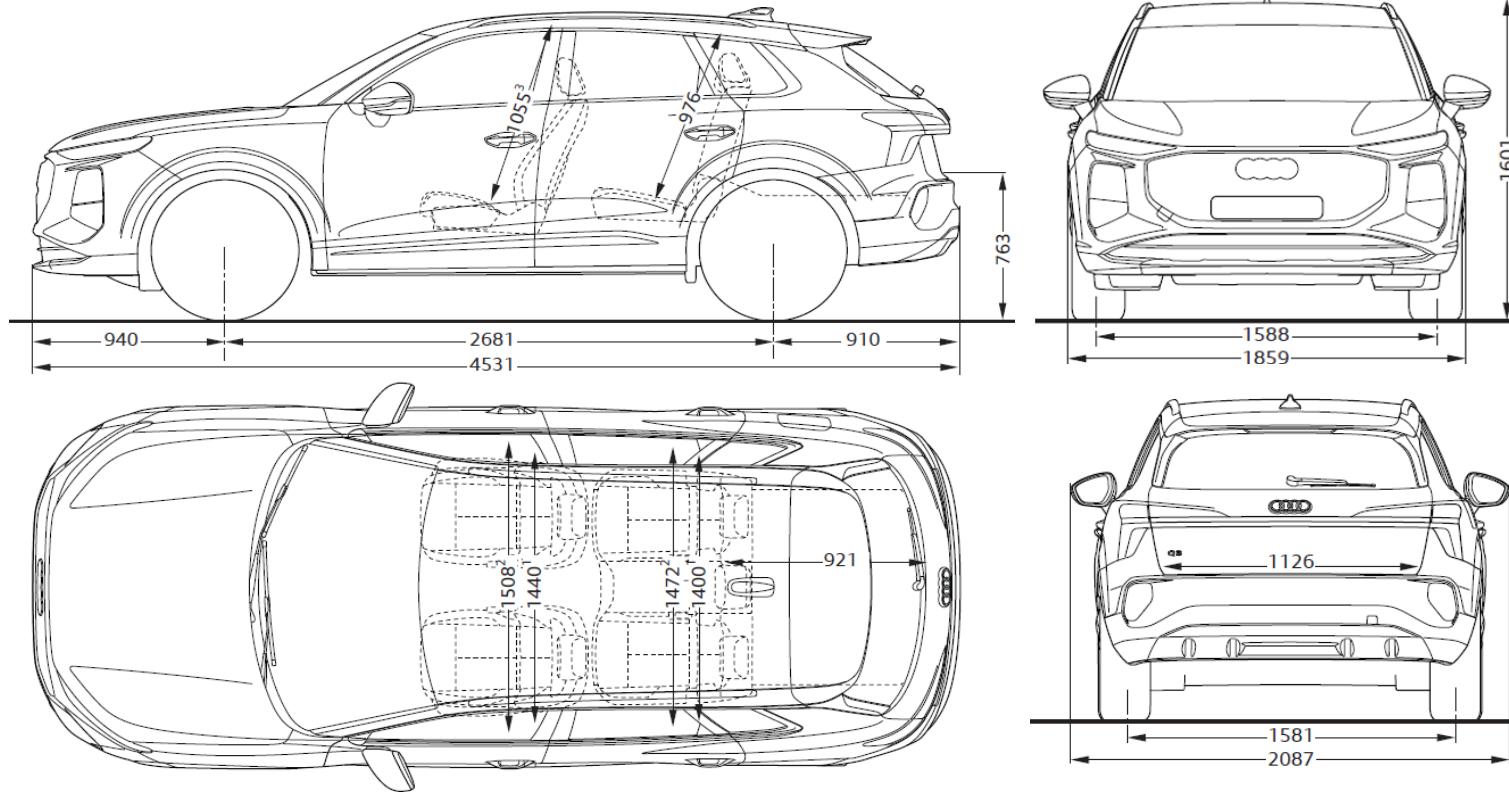

Misure in millimetri (Indicazione delle dimensioni con massa a vuoto)

1 Larghezza al livello delle spalle 2 Larghezza al livello dei gomiti 3 Spazio massimo per la testa

Glossario

Pacchetti di equipaggiamento

Pacchetto Tech PLUS

Il pacchetto Tech PLUS include:

- Retrocamera posteriore (di serie per Business Advanced e S line edition)
- Hold Assist (di serie per Business Advanced e S line edition)
- Vetri laterali anteriori acustici (di serie per Business Advanced e S line edition)
- Luce di proiezione dagli specchietti esterni (di serie per Business Advanced e S line edition)
- Sterzo progressivo (1N7)
- Specchietto interno schermabile automaticamente, senza cornice (di serie per Business Advanced e S line edition)
- Regolazione elettrica altezza cinture di sicurezza anteriori (4QU)
- Specchietti retrovisori esterni regolabili, riscaldabili, ripiegabili elettricamente e con funzione automatica di antiabbagliamento (di serie per Business Advanced e S line edition)
- Supporto lombare a 4 vie per i sedili anteriori a regolazione elettrica (di serie per Business Advanced e S line edition)
- Sistema di sicurezza proattiva degli occupanti: anteriore, posteriore, laterale (7W7)
- Side assist, Exit warning, Rear cross-traffic assist, Rear turn assist (79H)
- Sistema di ausilio al parcheggio plus con assistente al parcheggio e visualizzazione perimetrale (8A2, di serie per Business Advanced e S line edition)

PQ2

Pacchetto Tech PRO

Il pacchetto Tech PRO include:

- Vetri laterali anteriori acustici (VW5)
- Regolazione elettrica dei sedili anteriori in altezza, posizione longitudinale del sedile, seduta e schienale (3L5)
- Funzione memory per i sedili anteriori e per gli specchietti retrovisori esterni (AI1 6XT)
- Regolazione elettrica altezza cinture di sicurezza anteriori (4QU)
- Side assist, Exit warning, Rear cross-traffic assist, Rear turn assist (79H)
- Pacchetto assistenza e parcheggio pro con pacchetto safety plus (PZC)
- Sistema di sicurezza proattiva degli occupanti: anteriore, posteriore, laterale (7W7)
- Sterzo progressivo (1N7)
- Sound actuator per suono del motore (GN1)
- Sospensioni con controllo degli ammortizzatori (1JP)
- Pinze freni anteriori e posteriori in colore rosso (1ZM)

PQ3

Glossario

Design esterno		
Pacchetto look nero	Il pacchetto esterno nero include: <ul style="list-style-type: none">- Alloggiamenti degli specchietti retrovisori esterni in colore nero- Mancorrenti al tetto neri- Modanature ai finestrini e attacchi scuri- Anelli Audi anteriori e posteriori in grigio antracite	PAH
Luci		
Proiettori anteriori LED	Comprendono le seguenti funzioni: <ul style="list-style-type: none">- luci di marcia diurne- anabbaglianti- abbaglianti- luci di posizione- indicatori di direzione)	8EX
Proiettori anteriori LED Plus	Comprendono le seguenti funzioni: <ul style="list-style-type: none">- luci di marcia diurne digitale con 3 firme luminose selezionabili tramite MMI- anabbaglianti- abbaglianti- luci di posizione- indicatori di direzione dinamico- luci di svolta- luci di manovra- funzionalità ottimizzata per la guida autostradale- all-weather lights- luce di intersezione ad integrazione dell'illuminazione laterale agli incroci- sequenza luminosa dinamica coming home/leaving home (da fermo)	8IT/PX2
Gruppi ottici posteriori LED	Comprendono le seguenti funzioni: <ul style="list-style-type: none">- indicatori di direzione- luci freno- luci targa posteriori- luci di retromarcia- luci targa	8VG

Glossario

Luci		
Gruppi ottici posteriori LED Pro	<p>Comprendono le seguenti funzioni:</p> <ul style="list-style-type: none"> - indicatori dinamici - luci freno - luci posteriori - luci targa posteriori - luci di retromarcia - striscia luminosa continua - sequenza luminosa dinamica coming home/leaving home (da fermo) 	8VP/PX2
Gruppi ottici posteriori Digital OLED	<p>includono:</p> <ul style="list-style-type: none"> · indicatori dinamici · striscia luminosa continua · sequenza luminosa dinamica del coming home/leaving home · fino a 4 diverse firme luminose posteriori, selezionabili tramite MMI 	8VY
Proiettori anteriori LED Plus e gruppi ottici posteriori LED Pro	<p>Includono:</p> <ul style="list-style-type: none"> - Proiettori anteriori LED Plus (8IT) - Gruppi ottici posteriori LED Pro (8VP) - Anelli Audi illuminati posteriori (UD7) 	PX2
Proiettori Matrix LED digitali con gruppi ottici posteriori a LED pro	<p>I proiettori Matrix LED digitali prevedono le seguenti funzioni:</p> <ul style="list-style-type: none"> - luci di marcia diurna digitali con scelta di 4 firme luminose digitali - anabbagliante, abbagliante, luce di posizione - indicatore di direzione dinamico - luce di svolta (integra l'illuminazione laterale allo spegnimento) - all-weather light - luce autostradale (gamma di luce estesa alle alte velocità) - luce di svolta (integra l'illuminazione laterale nelle curve strette) - luce di manovra (illumina l'area di manovra laterale anteriore durante la retromarcia) - Controllo automatico dinamico della profondità dei fari - Luce di intersezione (integra l'illuminazione laterale agli incroci) - sequenza luminosa dinamica coming home/leaving home (da fermo) con diverse proiezioni dinamiche anteriori selezionabili tramite il display MMI <p>La funzione Matrix digitale include:</p> <ul style="list-style-type: none"> - luce di corsia con assistenza laterale e indicatore di direzione - luce di orientamento con avviso del lane departure warning - Proiezione di un avviso di ghiaccio nero - luce dinamica abbinata alla funzione coming home/leaving home - abbaglianti ad alta risoluzione <p>Le luci posteriori LED pro includono:</p> <ul style="list-style-type: none"> - indicatore direzione dinamico - luce freni, fanali posteriori, luce targa posteriore, Luce retromarcia - striscia luminosa continua - sequenza luminosa dinamica coming home/leaving home 	PX6

Glossario

Luci		
Dispositivo di assistenza per proiettori abbaglianti*	<p>Il dispositivo riconosce entro i limiti del sistema la presenza dei fari di vetture provenienti in senso contrario, delle luci posteriori delle vetture che precedono e le sorgenti luminose dei centri abitati. A seconda della situazione del traffico, il sistema accende e spegne gli abbaglianti automaticamente nei casi necessari, migliorando la visibilità del conducente, garantendo maggiore comfort e una guida più rilassata.</p> <p>*I sistemi di assistenza alla guida supportano il conducente entro i limiti del sistema. La responsabilità e l'attenzione richiesta per una guida corretta restano onere del conducente.</p>	8G1
Lavafari	Con acqua ad alta pressione, per un'eccellente illuminazione e una migliore visibilità.	8X8
Tetto/Vetri		
Tetto panoramico in vetro	Ad azionamento elettrico per apertura ed inclinazione, con tendina parasole regolabile elettricamente. Include l'apertura e chiusura comfort dall'esterno con la chiave e il deflettore d'aria per una riduzione della rumorosità con tetto aperto	3FU

Glossario

Sistemi di apertura/ chiusura		
Chiusura centralizzata	Con telecomando per porte, vano bagagli, sportello del serbatoio; inclusa apertura e chiusura comfort degli alzacristalli. L'avviamento e lo spegnimento del motore avvengono mediante il tasto engine start/stop.	4I7
Chiusura centralizzata con SAFELOCK	Con telecomando per porte, vano bagagli, sportello del serbatoio; inclusa apertura e chiusura comfort degli alzacristalli. L'avviamento e lo spegnimento del motore avvengono mediante il tasto engine start/stop. Safelock impedisce l'apertura delle porte dall'interno una volta che il veicolo è stato bloccato con la chiave del veicolo.	4I6
Chiave comfort senza safelock	Apertura del veicolo tramite azionamento della maniglia delle portiere (basta avere con sè la chiave). Per chiudere il veicolo è sufficiente toccare uno dei sensori situati sulle maniglie delle portiere. In combinazione con l'antifurto il veicolo viene sbloccato o bloccato non appena ci si avvicina o ci si allontana con la chiave (funzione disattivabile tramite MMI). Il portellone vano bagagli può essere aperto dalla chiave, da un tasto sulla portiera del conducente oppure con il gesto del piede (calcio) al sotto del paraurti posteriore. L'avviamento del veicolo può avvenire tramite il pulsante Start-Stop sulla consolle centrale anche senza dover utilizzare attivamente la chiave comfort. A tale scopo la chiave comfort deve trovarsi all'interno del veicolo. Senza Safelock.	4K5/PQ2
Chiave comfort con SAFELOCK	Apertura del veicolo tramite azionamento della maniglia delle portiere (basta avere con sè la chiave). Per chiudere il veicolo è sufficiente toccare uno dei sensori situati sulle maniglie delle portiere. In combinazione con l'antifurto il veicolo viene sbloccato o bloccato non appena ci si avvicina o ci si allontana con la chiave (funzione disattivabile tramite MMI). Il portellone vano bagagli può essere aperto dalla chiave, da un tasto sulla portiera del conducente oppure con il gesto del piede (calcio) al sotto del paraurti posteriore. L'avviamento del veicolo può avvenire tramite il pulsante Start-Stop sulla consolle centrale anche senza dover utilizzare attivamente la chiave comfort. A tale scopo la chiave comfort deve trovarsi all'interno del veicolo. Con Safelock.	4K6/PQ2
Telecomando per garage	Unità di controllo / trasmettitore integrata (programmabile) telecomandata per l'azionamento di porte garage, cancelli esterni, sistemi di sicurezza e impianti di illuminazione comandabili con telecomando a radiofrequenza. Funzionamento tramite campi touch screen che possono essere nominati singolarmente; quando ci si avvicina alla posizione memorizzata, viene visualizzato un corrispondente pop-up per attivare il processo di trasmissione. Si possono memorizzare fino a 8 diverse sistemi. Funzione di programmazione guidata nel display MMI. I sistemi non compatibili possono essere integrati installando un ricevitore universale.	VC2
Portellone vano bagagli ad apertura e chiusura elettrica	Apertura tramite il tasto nella chiave di accensione, il tasto nella portiera del conducente o il tasto soft-touch nel portellone vano bagagli; chiusura tramite il tasto sul lato interno del portellone vano bagagli, o il tasto nella chiave di accensione (solo con chiave comfort); inclusa servochiusura e angolo di apertura programmabile del portellone vano bagagli. In combinazione con la chiave Comfort, è sufficiente un gesto del piede (movimento di un calcio) nella parte posteriore del veicolo per sbloccare, aprire e chiudere il portellone del bagagliaio.	4E7

Glossario

Sedili		
Rivestimento sedili in tessuto "Passage"	Parti centrali dei sedili in tessuto Passage nero. Fianchetti dei sedili, appoggiatesta, in tessuto tinta unita nero. Il rivestimento dei sedili posteriori è esteticamente abbinato a quello dei sedili anteriori.	N2M
Rivestimento per sedili sportivi in tessuto "Impressum"	Rivestimento in tessuto: parti centrali dei sedili in tessuto Impressum nero, fianchetti e appoggiatesta in tessuto tinta unita nero (rivestimento dei sedili posteriori abbinato ai sedili anteriori)	N2E
Rivestimento in tessuto Impressum/microfibra con emblema S	Rivestimento in tessuto/microfibra: parti centrali dei sedili e appoggiatesta in tessuto Impressum nero, superficie interna dei fianchetti e parte superiore dello schienale in microfibra nera; con cuciture in contrasto (rivestimento dei sedili posteriori abbinato ai sedili anteriori) ed emblema S sugli schienali dei sedili anteriori.	N3S
Sedili anteriori sportivi	<ul style="list-style-type: none">- con fianchetti dei sedili pronunciati per un maggiore sostegno laterale in curva e appoggio gambe estraibile.- con appoggiatesta integrati	Q1D
Sedili anteriori regolabili manualmente.	Regolazione manuale per: <ul style="list-style-type: none">- altezza del sedile- posizione longitudinale del sedile- inclinazione dello schienale	3L3

Glossario

Pacchetti Interni

Pacchetto interni con sedili standard in pelle/similpelle, nero	Include: <ul style="list-style-type: none">- Sedili anteriori standard- Rivestimento in pelle/similpelle: parti centrali dei sedili in pelle nera; fianchetti dei sedili, appoggiatesta in similpelle nera, con cuciture in contrasto (rivestimento dei sedili posteriori abbinato ai sedili anteriori)- Elementi in tessuto Impressum per cruscotto e portiere e in similpelle per appoggiabraccia alle portiere, appoggiabraccia centrale e parti laterali della consolle centrale; grigio acciaio con cuciture in contrasto- Unità di comando al volante in nero lucido- Pacchetto luci ambiente plus (QQ2)- Protezione soglia di carico in acciaio inox	PWA
Pacchetto interni con sedili standard in pelle/similpelle, marrone	Include: <ul style="list-style-type: none">- Sedili anteriori standard- Rivestimento in pelle/similpelle: parti centrali dei sedili anteriori e laterali posteriori in pelle marroneTamarindo; fianchetti dei sedili, appoggiatesta in similpelle marrone Tamarindo, con cuciture in contrasto (rivestimento dei sedili posteriori abbinato ai sedili anteriori)- Elementi in tessuto Impressum nero per cruscotto e portiere e in similpelle nero con cuciture in contrasto grigio per appoggiabraccia alle portiere, appoggiabraccia centrale e parti laterali della consolle centrale;- Unità di comando al volante in nero lucido- Cielo dell'abitacolo in tessuto nero- Pacchetto luci ambiente plus (QQ2)- Protezione soglia di carico in acciaio inox	PWB

Glossario

Pacchetti Interni		
Pacchetto interni con sedili standard in pelle/similpelle, beige	<p>Include:</p> <ul style="list-style-type: none">- Sedili anteriori standard- Rivestimento in pelle/similpelle: parti centrali dei sedili anteriori e laterali posteriori in pelle beige Pergamena; fianchetti dei sedili, appoggiatesta in similpelle beige pergamena, con cuciture in contrasto (rivestimento dei sedili posteriori abbinato ai sedili anteriori)- Elementi in tessuto Impressum nero per cruscotto e portiere e in similpelle nero con cuciture in contrasto grigio per appoggiabraccia alle portiere, appoggiabraccia centrale e parti laterali della consolle centrale- Unità di comando al volante in nero lucido- Pacchetto luci ambiente plus (QQ2)- Protezione soglia di carico in acciaio inox	PWC
Pacchetto interni con sedili sportivi in tessuto Impressum, nero	<p>Include:</p> <ul style="list-style-type: none">- Sedili anteriori sportivi con fianchetti dei sedili pronunciati per un maggiore sostegno laterale in curva e appoggio gambe estraibile; con appoggiatesta integrati- Rivestimento in tessuto: parti centrali dei sedili in tessuto Impressum nero, fianchetti e appoggiatesta in tessuto tinta unita nero (rivestimento dei sedili posteriori abbinato ai sedili anteriori)- Protezione soglia di carico in acciaio inox	PWD
Pacchetto interni con sedili sportivi in pelle/similpelle, nero	<p>Include:</p> <ul style="list-style-type: none">- Sedili anteriori sportivi con fianchetti dei sedili pronunciati per un maggiore sostegno laterale in curva e appoggio gambe estraibile; con appoggiatesta integrati- Rivestimento in pelle/similpelle: parti centrali dei sedili in pelle nero, fianchetti e appoggiatesta in similpelle nero; con cuciture in contrasto (rivestimento dei sedili posteriori abbinato ai sedili anteriori)- Elementi in tessuto Impressum per cruscotto e portiere e in similpelle per appoggiabraccia alle portiere, appoggiabraccia centrale e parti laterali della consolle centrale; grigio agave con cuciture in contrasto- Unità di comando al volante in nero lucido- Pacchetto luci ambiente plus (QQ2)- Protezione soglia di carico in acciaio inox	PWE

Glossario

Pacchetti Interni

Pacchetto interni S line con sedili sportivi in tessuto/microfibra, nero	<p>Include:</p> <ul style="list-style-type: none">- Sedili anteriori sportivi con fianchetti dei sedili pronunciati per un maggiore sostegno laterale in curva e appoggio gambe estraibile; con appoggiatesta integrati- Rivestimento in tessuto/microfibra: parti centrali dei sedili e appoggiatesta in tessuto Impressum nero, superficie interna dei fianchetti e parte superiore dello schienale in microfibra nera; con cuciture in contrasto (rivestimento dei sedili posteriori abbinato ai sedili anteriori)- Logo S sugli schienali dei sedili anteriori- Elementi in tessuto Impressum per cruscotto e portiere e in similpelle per appoggiabraccia alle portiere, appoggiabraccia centrale e parti laterali della consolle centrale; grigio acciaio con cuciture in contrasto- Unità di comando al volante in nero lucido- Listelli sottoporta con inserto in alluminio, anteriori illuminati con logo S- Inserti al volante in look cromato con logo S; rivestimento impugnatura in pelle traforata con cuciture di contrasto- Cielo dell'abitacolo in tessuto nero- Pacchetto luci ambiente plus (QQ2)- Protezione soglia di carico in acciaio inox- logo S al volante; rivestimento impugnatura in pelle traforata con cuciture di contrasto- Pedali in acciaio	PWK
Pacchetto interni S line con sedili sportivi in pelle/similpelle, nero	<p>Include:</p> <ul style="list-style-type: none">- Sedili anteriori sportivi con fianchetti dei sedili pronunciati per un maggiore sostegno laterale in curva e appoggio gambe estraibile; con appoggiatesta integrati- Rivestimento in pelle/similpelle: parti centrali dei sedili in pelle nero, fianchetti e appoggiatesta in similpelle nera; con cuciture in contrasto (rivestimento dei sedili posteriori abbinato ai sedili anteriori)- Logo S sugli schienali dei sedili anteriori- Elementi in microfibra Dinamica per cruscotto e portiere e in similpelle per appoggiabraccia alle portiere, appoggiabraccia centrale e parti laterali della consolle centrale; nero con cuciture in contrasto- Unità di comando al volante in nero lucido- Listelli sottoporta con inserto in alluminio, anteriori illuminati con logo S- Inserti al volante in look cromato con logo S; rivestimento impugnatura in pelle traforata con cuciture di contrasto- Cielo dell'abitacolo in tessuto nero- Pacchetto luci ambiente pro con sezione in tessuto retroilluminata nelle portiere anteriori (QQ5)- Protezione soglia di carico in acciaio inox- logo S al volante; rivestimento impugnatura in pelle traforata con cuciture di contrasto- Pedali in acciaio	PWL

Glossario

Pacchetti Interni

Pacchetto interni S line con sedili sportivi in microfibra, nera

Include:

- Sedili anteriori sportivi con fianchetti dei sedili pronunciati per un maggiore sostegno laterale in curva e appoggio gambe estraibile; con appoggiatesta integrati
- Rivestimento in microfibra: parti centrali dei sedili in microfibra nero, fianchetti e appoggiatesta in tessuto Impressum nero o grigio agave; con cuciture in contrasto (rivestimento dei sedili posteriori abbinato ai sedili anteriori) e motivo a rombo
- Logo S sugli schienali dei sedili anteriori
- Elementi in microfibra Dinamica nera per cruscotto, portiere e appoggiabraccia alle portiere, appoggiabraccia centrale e parti laterali della consolle centrale; nero con cuciture in contrasto
- Unità di comando al volante in nero lucido
- Listelli sottoporta con inserto in alluminio, anteriori illuminati con logo S
- Inserti al volante in look cromato con logo S; rivestimento impugnatura in pelle traforata con cuciture di contrasto
- Cielo dell'abitacolo in tessuto nero
- Pacchetto luci ambiente pro con sezione in tessuto retroilluminata nelle portiere anteriori (QQ5)
- Protezione soglia di carico in acciaio inox
- logo S al volante; rivestimento impugnatura in pelle traforata con cuciture di contrasto
- Pedali in acciaio

PWM

Pacchetti Interni

Pacchetto interni S con sedili sportivi in microfibra Dinamica/pelle, nera e cuciture a contrasto in rosso Audi Sport GmbH

Aggiunge ai contenuti di PWM:

- Cuciture a contrasto in rosso express per rivestimento sedili, parte superiore del cruscotto e delle portiere, appoggiaginocchia alla consolle centrale, elementi in microfibra Dinamica agli appoggiabraccia alle portiere, volante sportivo e bracciolo centrale comfort
- Cinture di sicurezza nere (per sedili anteriori e sedili posteriori laterali)
- Tappetini in nero con bordino e cuciture in contrasto in rosso express

YYB

Glossario

Illuminazione		
Illuminazione interna con luce bianca	<p>Include:</p> <ul style="list-style-type: none">- modulo tetto a LED, anteriore e posteriore, comprese le luci di lettura- specchietti retrovisori lato guida e passeggero anteriore, illuminati- illuminazione del vano portaoggetti- luce del bagagliaio	QQ0
Pacchetto luci ambiente plus	<p>Comprende l'illuminazione interna di serie in bianco (QQ0) e:</p> <ul style="list-style-type: none">- luci di ingresso, anteriori e posteriori- illuminazione del vano portaoggetti sotto appoggiabraccia centrale- illuminazione vano piedi, anteriore e posteriore <p>Inoltre, l'illuminazione colorata è possibile per:</p> <ul style="list-style-type: none">- illuminazione ambientale dei pannelli delle portiere anteriori e posteriori- illuminazione di contorno della console centrale- illuminazione di contorno del cruscotto- illuminazione ambientale dell'Audi virtual cockpit plus	QQ2
Pacchetto luci ambiente pro	<p>Comprende il pacchetto luci ambiente plus e prevede la configurazione del colore dell'illuminazione degli interni può essere configurata per:</p> <ul style="list-style-type: none">- illuminazione ambientale dei pannelli delle portiere, anteriori e posteriori- illuminazione di contorno della console centrale- illuminazione di contorno del cruscotto- illuminazione ambientale dell'Audi virtual cockpit plus <p>Include anche la sezione in tessuto retroilluminata delle portiere anteriori.</p>	QQ5

Glossario

Infotainment		
Audi Sound System	<ul style="list-style-type: none"> - 10 altoparlanti compreso l'altoparlante centrale e il subwoofer - Amplificatore a 8 canali con una potenza totale di 260 Watt 	9VD
Audi virtual cockpit plus	<p>Quadro strumenti completamente digitale da 11,9 pollici. Include:</p> <ul style="list-style-type: none"> - visualizzazione personalizzata di velocità, regime del motore, informazioni radio e multimediali ed altre informazioni - visualizzazione dell'assistenza alla guida - visualizzazione continua delle informazioni di navigazione con guida alla navigazione attiva - raccomandazione pausa <p>Il pulsante VIEW sul volante multifunzione può essere utilizzato per passare dalla visualizzazione del quadrante, alla visualizzazione dell'assistenza alla guida e alla mappa di navigazione.</p>	9S9
Phone box con funzione di ricarica induttiva	<p>Lo scomparto per cellulari con funzione di ricarica induttiva offre:</p> <ul style="list-style-type: none"> - collegamento bluetooth di due cellulari - possibilità di ricarica wireless (standard Qi) con l'innovativo sistema di raffreddamento adattivo della superficie del vano oppure tramite cavo USB - interfaccia Bluetooth universale - funzione vivavoce integrata - scomparto per telefono, anteriore con dimensioni 171 x 88 mm - stato di carica visualizzato sul display MMI touch - supporta la ricarica rapida Apple e la ricarica rapida Samsung 	9ZV
Audi phone box	<p>Collegamento dello smarphone al veicolo via bluethooth per effettuare chiamate o riprodurre musica. Gli smartphone compatibili possono essere ricaricati in modalità wireless all'interno del veicolo. Grazie al supporto LTE con tecnologia 5G, il segnale del telefono cellulare viene amplificato per consentire un'ottima qualità della voce e del segnale.</p> <p>È possibile collegare due telefoni cellulari contemporaneamente. I dati di contatto salvati nel telefono cellulare collegato per primo vengono visualizzati nell'MMI. A seconda del modello di smartphone, le e-mail e i messaggi di testo possono essere visualizzati nell'MMI tramite Bluetooth.</p> <p>Include:</p> <ul style="list-style-type: none"> · interfaccia Bluetooth universale · Comoda funzione vivavoce integrata · Scomparto per telefono, frontale · Visualizzazione dello stato di carica sul display MMI touch · opzione di ricarica fino a 15 watt tramite porta USB o ricarica wireless (standard Qi) incluso raffreddamento adattivo della superficie del vano · supporta la ricarica rapida Apple e la ricarica rapida Samsung · Antenna di accoppiamento per il collegamento del telefono cellulare con l'antenna esterna per una migliore qualità del segnale · Amplificatore di segnale LTE con tecnologia 5G per la trasmissione a bassa perdita tra antenna esterna e vano telefono 	9ZE

Glossario

Infotainment

Smartphone Interface & Audi Application Store

La Smartphone Interface ² collega lo smartphone al veicolo e trasferisce i contenuti dello smartphone direttamente sul display MMI touch. Il collegamento può essere effettuato tramite un cavo USB adatto o in modalità wireless.³ Navigazione, telefonia, musica e app selezionate di terzi² possono essere gestite comodamente tramite il display touch MMI o tramite comando vocale.

L'Audi Application Store nell'MMI della vettura consente l'accesso a una selezione ampia e in continua crescita di app popolari di diverse categorie come notizie, podcast, sport, giochi, video e intrattenimento. Senza l'utilizzo dello smartphone è possibile scaricare diverse app direttamente nell'MMI della vettura e utilizzarle in conformità con i requisiti legali. Gli eventuali aggiornamenti di queste app possono essere scaricati direttamente dal veicolo.

Per utilizzare le app sono necessari un account myAudi⁴ e una connessione dati.

Con questo equipaggiamento è possibile prenotare⁵ un pacchetto dati mensile gratuito per tre anni dalla consegna del nuovo veicolo. Se necessario, è possibile prenotare successivamente in qualsiasi momento un'estensione e pacchetti dati aggiuntivi.

Con questa quantità di dati e un hotspot Wi-Fi integrato è anche possibile collegare fino a otto dispositivi mobili come smartphone e tablet alla Wi-Fi del veicolo e utilizzare il piano dati acquistato.

In alternativa potete anche effettuare la connessione dati tramite il vostro smartphone (a seconda delle condizioni del vostro contratto di telefonia mobile possono però verificarsi dei costi aggiuntivi).

² Audi non ha alcuna influenza su quali applicazioni smartphone possano essere visualizzate tramite l'interfaccia smartphone nella vettura. I rispettivi fornitori di servizi sono responsabili del contenuto e delle funzioni visualizzate all'interno delle applicazioni.

³ Per stabilire una connessione wireless tra lo smartphone e il veicolo, è richiesta la compatibilità Wi-Fi a 5 GHz nel paese di vendita del veicolo. Inoltre, l'utilizzo della funzione wireless è possibile solo in abbinamento al pacchetto di equipaggiamenti Audi connect Emergency Call & Service con Audi connect remote & control e/o all'equipaggiamento MMI Navigation plus con MMI touch. Rivolgetevi alla vostra Concessionaria Audi per informazioni sulle condizioni nel vostro Paese.

Lo smartphone deve inoltre soddisfare i seguenti requisiti:

· Dispositivi Apple: consigliati almeno un iPhone 5 e l'ultima versione di iOS. Wi-Fi, Bluetooth e Siri devono essere attivati sullo smartphone.

· Dispositivi Android: è necessario almeno uno smartphone Android con Android 9.0 o superiore e l'app Android Auto installata (già installata sugli smartphone con Android 10.0 o superiore). Per l'installazione dell'app Android Auto potrebbero verificarsi costi aggiuntivi secondo le condizioni del contratto di telefonia mobile.

⁴ A seconda della disponibilità specifica del paese. L'attuale compatibilità del sistema operativo iOS/Android è riportata nella descrizione dell'app myAudi nel relativo App Store. È necessaria la registrazione preventiva su www.my.audi.com.

⁵ Per prenotare un piano dati sono necessarie la registrazione e l'autenticazione separate presso il nostro partner di comunicazione mobile. In questo caso viene stipulato un contratto separato tra voi e il partner di telefonia mobile. Nel periodo specificato riceverai 3 GB di dati mensili gratuiti. La disponibilità del piano dati dipende dal paese.

Per informazioni sui telefoni cellulari compatibili rivolgetevi alla vostra Concessionaria Audi.

Glossario

Infotainment

Audi connect Navigazione & Infotainment (3 anni)* Il sistema di navigazione e infotainment Audi connect comprende i seguenti servizi:

- Assistente Audi¹ (facilita l'interazione con la vettura attraverso il controllo vocale di numerose funzioni)
- Aggiornamento delle mappe online
- myAudi navigation³
- Navigazione con mappa satellitare Google™⁴
- Ricerca online delle destinazioni
- Informazioni sul traffico online plus
- Ricerca online dei punti di interesse
- Informazioni sui parcheggi⁵
- Avvisi di pericolo
- Vista della città 3D ad alto dettaglio⁵
- Navigazione per corsia
- Profili utente
- Accesso ai temi

*I servizi vengono forniti tramite una carta SIM installata permanentemente nel veicolo. I costi di queste connessioni dati sono compresi nel prezzo dei servizi Audi connect.

Dopo 3 anni i servizi Audi connect devono essere prolungati a pagamento. Le funzioni possono essere soggette a restrizioni specifiche del paese. Il sistema di navigazione e infotainment Audi connect può essere utilizzato completamente solo in combinazione con un sistema di navigazione MMI attivato.

Nota: le funzioni funzionano solo entro i limiti del sistema e dipendono in parte dalla disponibilità di servizi di terzi. AUDI AG non si assume alcuna responsabilità per quanto riguarda la correttezza di questi dati.

L'utilizzo dei servizi supportati da Audi connect è possibile solo in combinazione con un sistema di navigazione. I servizi Audi connect vengono forniti tramite AUDI AG/importatori. La connessione dati per i servizi Audi connect viene stabilita da un operatore di telefonia mobile tramite una carta SIM installata in modo permanente nella vettura. I costi di queste connessioni dati sono compresi nel prezzo dei servizi Audi connect.

La disponibilità dei servizi supportati da Audi connect navigazione e infotainment varia da Paese a Paese.

A seconda del modello di veicolo, Audi connect offre l'accesso ai servizi di fornitori terzi. Se i servizi Audi connect si basano su servizi di fornitori terzi, non è possibile garantire la loro disponibilità permanente in quanto Audi AG non ne è responsabile.

I servizi Audi connect vengono forniti per 24 mesi dalla consegna del nuovo veicolo. Dopo questo periodo i servizi verranno prolungati gratuitamente una volta per altri 12 mesi.

Informazioni su un successivo ampliamento dei servizi Audi connect sono disponibili su www.audi.com/connect e presso la vostra Concessionaria Audi.

¹ La disponibilità della lingua dipende dal paese. Per informazioni sulla disponibilità per paese e lingua, contattate la vostra Concessionaria Audi.

² La gamma di funzioni disponibili può variare a seconda del paese.

³ L'attuale compatibilità del sistema operativo iOS/Android è riportata nella descrizione dell'app myAudi nel relativo App Store.

⁴ Google e il logo Google sono marchi registrati di Google Inc.

⁵ Disponibile in città selezionate e per strade selezionate.

Glossario

Infotainment

Audi connect Emergency call & Service call e Audi connect Remote & Control

Emergency Call & Service:

- Audi connect emergency call
- chiamata online in caso di guasto
- servizio assistenza incidenti Audi

Audi connect remote & control:

- Rapporto stato vettura
- Comando a distanza bloccaggio/sbloccaggio vettura
- Posizione di parcheggio
- Comando riscaldamento ausiliario
- Gestione processo di ricarica da remoto
- Notifica antifurto volumetrico (solo in combinazione con optional allarme antifurto)

Il pacchetto offre inoltre i seguenti servizi:

- Promemoria di manutenzione predittivo 1, 2, 3, 4: viene monitorato lo stato delle parti soggette ad usura selezionate nel veicolo sulla base del tempo, del chilometraggio e dei dati dei sensori. In questo modo è possibile riconoscere tempestivamente la necessità di manutenzione.

- Servizio online Car Care 1, 2, 5, 6, 7: permette di ricevere informazioni circa su eventi service straordinari⁶ e campagne di aggiornamento⁷.

Nell'improbabile eventualità di un guasto al veicolo o di un piccolo incidente, il servizio assistenza danni Audi fornisce inoltre un supporto immediato.

Per ulteriori informazioni su Audi connect e per tutti i dettagli relativi a ciascun servizio offerto, visitate il sito www.audi.it/connect.

Nota: le funzioni funzionano solo entro i limiti del sistema e dipendono in parte dalla disponibilità di servizi di terzi. AUDI AG non si assume alcuna responsabilità per quanto riguarda la correttezza di questi dati.

I servizi vengono forniti tramite una scheda SIM installata nel veicolo. I costi delle chiamate e delle connessioni dati sono compresi nel prezzo dei servizi. I servizi forniti da Audi sono disponibili solo all'interno della portata della rete di telefonia mobile dell'operatore di telefonia mobile scelto da Audi.

In caso di chiamata d'emergenza attivata automaticamente, l'Audi Emergency Call Center può trasmettere le informazioni ricevute al centro di controllo (locale) o alla stazione di polizia per allertare i servizi di emergenza e ottenere aiuto il più rapidamente possibile. Per ulteriori informazioni sul trattamento dei dati personali si rimanda alle informative sulla privacy di Audi connect e myAudi.

Il pacchetto Chiamata d'emergenza e servizio Audi connect con Audi connect remote & control è previsto fino a 10 anni dalla consegna della nuova vettura.

Nota aggiuntiva:

In caso di modifiche ordinate dalle autorità o dallo Stato o altre modifiche richieste dalla legge, o se i sistemi e i servizi di telecomunicazione necessari vengono interrotti (ad esempio se il nostro fornitore di servizi di telefonia mobile interrompe o limita i servizi mobili utilizzati nel vostro veicolo), la sostituzione di e il costo della sostituzione di eventuali dispositivi necessari a seguito di tale modifica o interruzione non sono a carico di AUDI AG.

Ulteriori interruzioni dei servizi possono verificarsi a causa di forza maggiore o a causa di misure tecniche o di altro tipo adottate sui sistemi di AUDI AG, fornitori o operatori di rete per garantirne il corretto funzionamento (ad es. manutenzione, riparazioni, aggiornamenti software relativi al sistema, estensioni).

¹ A seconda della disponibilità specifica del Paese.

² Registrazione e verifica preventiva come key user richieste su www.my.audi.com. Questo servizio utilizza dati personali.

³ Nota: i sistemi funzionano solo entro i limiti del sistema e forniscono assistenza durante la guida. Tuttavia, il conducente rimane responsabile della guida del veicolo ed è tenuto a prestare sempre attenzione.

⁴ Nota: il conducente è pienamente responsabile del controllo delle parti soggette ad usura rilevanti per la manutenzione e delle condizioni del veicolo definite nel manuale del proprietario. È inoltre necessario rispettare i simboli di avvertenza sui display. È essenziale rispettare gli intervalli di manutenzione e assistenza prescritti.

⁵ L'uso improprio della porta di collegamento per il sistema diagnostico di bordo può causare malfunzionamenti.

⁶ Attualmente riguarda diversi veicoli Audi e tra le Europee, modelli di servizio per il sistema ad alta tensione e la cura della batteria.

IW3

Glossario

Infotainment

MMI experience plus

Include:

- MMI navigation plus con MMI touch
- display MMI panoramico LCD composto da Audi virtual cockpit plus con display da 11,9 pollici e display touch MMI da 12,8 pollici
- sistema di navigazione con visualizzazione delle mappe e guida al percorso sul display a colori ad alta risoluzione da 12,8 pollici
- Audi virtual cockpit plus con display a colori da 11,9 pollici con display visivo a 360° con informazioni sulle manovre
- aggiornamento mappe online
- visualizzazione della mappa 3D che mostra molti luoghi di interesse e modelli di città
- informazioni sul traffico online Plus
- ricerca MMI: ricerca a testo libero con suggerimenti intelligenti di destinazione durante l'immissione
- MMI touch per un funzionamento rapido e intuitivo, ad es. inserimento della destinazione tramite la funzione di riconoscimento della scrittura e la possibilità di muoversi e zoomare liberamente sulla mappa
- informazioni dettagliate sul percorso: anteprima della mappa, scelta di percorsi alternativi, punti di interesse, consigli di corsia, uscite autostradali, mappe dettagliate degli incroci e molto altro.
- utilizzo dei dati di navigazione per una guida predittiva ed efficiente, ad esempio limiti di velocità e pendenze in salita
- portafoglio completo di funzioni di navigazione e infotainment Audi connect

¹ La polarizzazione degli occhiali da sole limita l'uso dell'head-up display.

² L'attrezzatura menzionata è un'opzione disponibile a un costo aggiuntivo.

³ Note legali su Audi connect navigation & infotainment (IT3)

Attenzione: le funzioni funzionano solo entro i limiti del sistema e dipendono in parte dalla disponibilità di servizi di terze parti. AUDI AG non si assume alcuna responsabilità per quanto riguarda la correttezza di questi dati.

L'utilizzo dei servizi supportati da Audi connect è possibile solo in combinazione con un sistema di navigazione. I servizi Audi connect sono forniti tramite AUDI AG/importatori. La connessione dati per i servizi Audi connect viene stabilita tramite un fornitore di servizi mobili tramite una scheda SIM installata in modo permanente nella vettura. I costi di queste connessioni dati sono inclusi nel prezzo dei servizi Audi

98R

MMI experience pro

Include:

- Head-up display: proietta le informazioni di guida direttamente nel campo visivo del conducente. Velocità, avvisi e ulteriori informazioni rilevanti per il conducente (da equipaggiamenti disponibili come optional aggiuntivi) come i sistemi di assistenza e le istruzioni di navigazione, possono essere proiettati in base alle esigenze. La polarizzazione degli occhiali da sole limita l'uso dell'head-up display.
 - Interfaccia USB con maggiore capacità di ricarica (2 porte anteriori da 60W e 2 porte posteriori da 100 W)
 - Sistema Sound premium SONOS: straordinaria esperienza musicale grazie a 12 altoparlanti armonizzati ad alte prestazioni, tra cui l'altoparlante centrale e il subwoofer, il Sound Booster con una potenza totale di 420 watt.
- L'Audi Sound Cube collega gli algoritmi più recenti in modo che tutti i passeggeri possano godere della propria esperienza sonora su misura. Viene prodotto un suono surround virtuale e il sound booster aumenta la potenza dell'amplificatore interno a 420 watt.

PYH

Glossario

Sistemi di assistenza

Retrocamera posteriore

Mostra la zona dietro la vettura sul display MMI.
E' possibile scegliere tra due opzioni di visualizzazione: il parcheggio perpendicolare e la modalità rimorchio¹ possono essere selezionati tramite il funzionamento a più stadi o il funzionamento touch.
A seconda dell'opzione di visualizzazione selezionata, vengono visualizzate le linee e le aree di orientamento per agevolare la manovra di parcheggio.
Il fissaggio di un rimorchio¹ è facilitato dal fatto che sul display sono visibili sia il gancio di traino che il timone.

1 Solo se presente l'optional gancio traino

KA2

Hold Assist

Il sistema di assistenza alla partenza mantiene il veicolo fermo per un numero illimitato di periodi dopo l'arresto sulle pendenze in salita o in discesa. Dopo l'attivazione, il freno viene azionato a veicolo fermo fino a quando non si utilizza il pedale dell'acceleratore per ripartire.

UH2

Sistema di ausilio al parcheggio plus

Utilizzando i sensori di parcheggio a ultrasuoni integrati nei paraurti (anteriori e posteriori), il sistema di ausilio al parcheggio plus anteriore, laterale e posteriore, assiste nelle manovre di parcheggio mediante segnali acustici e visivi.
In base all'angolo di sterzata e alla direzione di marcia, la distanza dagli oggetti rilevati viene visualizzata nel display MMI; un display virtuale del percorso di guida fornisce inoltre linee guida laterali, che vengono calcolate in anticipo in base all'angolo di sterzata corrente.
La funzione si attiva selezionando la retromarcia, tramite un pulsante sulla consolle centrale e, a richiesta, automaticamente non appena il veicolo si avvicina a un ostacolo rilevato a una velocità inferiore a 10 km/h.

7X2

Sistema di ausilio al parcheggio plus con assistente al parcheggio e visualizzazione perimetrale

Il Park Assist Plus consente le manovre assistite in entrata e uscita dai parcheggi (perpendicolari e paralleli). Il sistema di assistenza alla retromarcia facilita la retromarcia nelle corsie strette.

Il Park Assist plus controlla lo sterzo, l'accelerazione, frenata e il cambio marcia (entro i limiti del sistema). Il sistema di assistenza al parcheggio plus viene attivato tramite il display touch MMI; si attiva tramite il display MMI touch e il conducente deve monitorare costantemente la manovra di parcheggio. Il sistema aziona automaticamente i freni se vengono rilevati ostacoli, entro i limiti del sistema.

Il sistema di assistenza alla retromarcia consente di effettuare la retromarcia lungo l'ultimo percorso effettuato in avanti facilitando le manovre in uscita da un parcheggio; si avvia inserendo la retromarcia oppure automaticamente premendo il pulsante di avviamento e agendo sullo sterzo. Il conducente deve monitorare costantemente il processo, agendo sullo sterzo e sul freno.

8A2

Glossario

Sistemi di assistenza

Assistente al parcheggio Pro con funzionalità remote

L'assistente al parcheggio Pro con funzionalità remote consente di entrare ed uscire autonomamente da quasi tutti gli spazi di parcheggio. Il sistema di assistenza alla retromarcia facilita la retromarcia nelle corsie strette.

Il sistema controlla lo sterzo, l'accelerazione, frenata e il cambio marcia (entro i limiti del sistema). Il sistema di assistenza al parcheggio plus viene attivato tramite il display touch MMI; si attiva tramite il display MMI touch e il conducente deve monitorare costantemente la manovra di parcheggio. Il sistema aziona automaticamente i freni se vengono rilevati ostacoli, entro i limiti del sistema. In aggiunta, la funzionalità remote, consente di effettuare manovre di ingresso ed uscita da parcheggi paralleli e perpendicolari con il controllo remote. La funzionalità remote viene attivata e controllata tramite l'app myAudi¹.² Il conducente deve controllare attivamente il processo di parcheggio tenendo premuto il pulsante dello smartphone e monitorando completamente l'intera manovra di parcheggio. In alternativa, la funzionalità remota può essere gestita anche dall'interno del veicolo tramite il display touch MMI.

Il sistema permette di effettuare manovre assistite all'interno e all'esterno di parcheggi che possono essere limitati da veicoli e oggetti. Il sistema frena automaticamente se vengono rilevati ostacoli entro i limiti del sistema e assiste il parcheggio in avanti e in retromarcia in parcheggi perpendicolari, nonché nelle manovre all'interno e all'esterno di parcheggi paralleli.

Il sistema di assistenza alla retromarcia consente di effettuare la retromarcia lungo l'ultimo percorso effettuato in avanti facilitando le manovre in uscita da un parcheggio; si avvia inserendo la retromarcia oppure automaticamente premendo il pulsante di avviamento e agendo sullo sterzo. Il conducente deve monitorare costantemente il processo, agendo sullo sterzo e sul freno.

8A5

Glossario

Sistemi di assistenza

Pacchetto assistenza e parcheggio pro con pacchetto safety plus

Include:

- Adaptive Cruise Assist Plus con emergency assist e assisted lane change: aiuta ad accelerare, frenare, mantenere la velocità e la distanza impostata, nonché a rimanere in corsia. Il sistema utilizza vari sensori per monitorare costantemente l'ambiente circostante il veicolo (sensore radar anteriore, la telecamera frontale e i sensori a ultrasuoni). A tale scopo, il sistema utilizza, tra l'altro, le informazioni sui raggi di curvatura, l'inizio delle aree edificate e i limiti di velocità memorizzati nei dati del percorso. La velocità può essere controllata anche quando non c'è nessun veicolo che precede.

Con l'assistenza degli interventi di sterzata, il sistema aiuta a mantenere il veicolo al centro della corsia. La velocità viene regolata in curva, agli incroci e nelle rotonde, nonché agli ingressi e alle uscite autostradali, e viene regolata la distanza dai veicoli che precedono e dai veicoli che entrano. Agli stop, la velocità viene ridotta per consentire al conducente di assumere comodamente la situazione. Il sistema riavvia automaticamente la rimessa in moto del veicolo in caso di ingorgo o, dopo un lungo periodo di fermo¹, il conducente avvia la ripartenza.

L'emergency assist rileva, entro i limiti del sistema, quando il conducente non risponde. In tali casi, viene fornito un avviso visivo, acustico e tattile. Se il conducente non reagisce, il sistema assume il controllo del veicolo, portandolo all'arresto nella propria corsia. Contemporaneamente si attivano le luci di emergenza.

- Adaptive Cruise Control con predictive control¹: aiuta ad accelerare, frenare e a mantenere la velocità e distanza. In combinazione con il sistema di riconoscimento dei segnali stradali è possibile il controllo predittivo: la velocità impostata per il cruise control adattivo viene regolata, in base ai limiti di velocità rilevati e all'andamento della strada da percorrere. La velocità può essere controllata anche quando non c'è nessun veicolo che precede. Se sono disponibili dati online⁴ il sistema solo dal limite della corsia rilevato può mantenere il veicolo in corsia e regolare la sua velocità in base al percorso stradale. Infine assiste attivamente nel cambio di corsia in autostrada.

- Trained parking^{2,3}: funzione che rende possibile programmare e salvare le manovre di parcheggio completate; il veicolo può ripetere automaticamente la manovra di parcheggio programmata e parcheggiare, ad esempio, in un posto auto coperto o in un garage. Il conducente deve monitorare a bordo del veicolo l'intero processo di parcheggio; è possibile memorizzare fino a 5 diversi spazi di parcheggio sul sistema MMI.

- Surround view camera: quattro telecamere grandangolari mostrano una serie di viste diverse delle immediate vicinanze del veicolo, per un'assistenza di sterzata e manovra ancora più precisa; si attivano innestando la retromarcia oppure premendo l'apposito pulsante. Tramite il display touch dell'MMI è possibile controllare le seguenti visualizzazioni: vista virtuale dall'alto, vista posteriore linee guida per il parcheggio perpendicolare o il fissaggio dei rimorchi¹, vista panoramica (ca. 180°) anteriore e posteriore, visualizzazione delle ruote anteriori o posteriori per una migliore visuale quando ci si avvicina al cordolo.

Attenzione: i sistemi funzionano solo nei limiti di sistema e sono in grado solo di assistere il conducente. L'autista rimane responsabile del veicolo sulla strada e deve prestare l'adeguata attenzione.

La funzionalità può variare a seconda della disponibilità nei diversi paesi e della configurazione del veicolo.

Per informazioni sulla disponibilità nei diversi paesi, contattare il proprio partner Audi.

¹ Se il conducente ha le mani sul volante, l'adaptive cruise assist può far muovere automaticamente il veicolo entro 60 secondi. Se il conducente non ha le mani sul volante, entro 30 secondi. Successivamente, il conducente deve avviare il processo di avviamento.

² Il conducente deve controllare attivamente il processo di parcheggio tenendo premuto il pulsante dello smartphone e monitorando completamente l'intera manovra di parcheggio.

³ Per informazioni su quando questa funzione sarà disponibile, contattare il proprio Audi Partner.

⁴ L'utilizzo dei dati online per l'adaptive cruise assist è incluso per 3 anni dopo la consegna del nuovo veicolo. Dopodiché, il termine può essere prorogato a pagamento. La funzione dati online può essere utilizzata solo fino alla velocità massima del veicolo. La funzione di assistenza può essere attivata e disattivata in qualsiasi momento.

PZC/PQ3

Glossario

Sistemi di assistenza		
Cruise Control*	<p>A partire da velocità superiori a 20 km/h, il cruise control mantiene la velocità impostata desiderata, a condizione che sia disponibile una potenza del motore sufficiente.</p> <p>Il sistema è azionato per mezzo di una leva separata del piantone dello sterzo. La velocità impostata e lo stato del sistema vengono visualizzati nella strumentazione digitale. Il sistema non reagisce ai veicoli che precedono regolando la distanza.</p> <p>Include la predisposizione per Adaptive Cruise Control acquistabile attraverso il programma FOD (Function on Demand) nell'app myAudi¹ o sul sito web Audi.</p>	3V4
Adaptive Cruise Control*	<p>Assiste il conducente mantenendo la velocità impostata e la distanza dal veicolo che precede entro l'intervallo di controllo.</p> <p>Se viene rilevato un veicolo che precede, il sistema può frenare o accelerare a seconda delle necessità.</p> <p>Anche nel traffico, il sistema può frenare il veicolo fino all'arresto per poi ripartire automaticamente quando le condizioni di guida lo permettono.</p> <p>In combinazione con il riconoscimento dei segnali stradali basato su telecamera¹, è possibile il controllo predittivo. La velocità impostata per l'adaptive cruise control viene regolata in base ai limiti di velocità rilevati e all'andamento della strada da percorrere. A tale scopo, il sistema utilizza, tra l'altro, le informazioni sui raggi di curvatura, l'inizio delle aree edificate e i limiti di velocità memorizzati nei dati del percorso.</p> <p>Attenzione: I sistemi di assistenza alla guida supportano il conducente entro i limiti del sistema. La responsabilità e l'attenzione richiesta per una guida corretta restano onere del conducente.</p>	8T3
Lane departure warning con emergency assist*	<p>- Lane departure warning: sistema di ausilio per evitare un abbandono involontario dalla corsia di marcia. Quando il sistema è attivo e funzionante e se il conducente non ha inserito l'indicatore di direzione, il lane departure warning effettua interventi correttivi al volante per evitare che il veicolo superi le linee di demarcazione rilevate della corsia.</p> <p>Se il conducente lo desidera può essere impostata una vibrazione sul volante. Il sistema è operativo da una velocità di circa 65 km/h.</p> <p>In combinazione con il Side Assist viene impedito l'abbandono della corsia di marcia se la corsia adiacente è occupata, anche se l'indicatore di direzione è stato attivato.</p> <p>- Emergency assist: rileva, entro i limiti del sistema, quando il conducente non risponde. In tali casi viene fornito un avviso visivo, acustico e tattile. Se il conducente non reagisce, il sistema assume il controllo del veicolo, portandolo all'arresto nella propria corsia. Le misure di protezione degli occupanti, come il pretensionamento delle cinture di sicurezza e la chiusura dei finestrini, vengono attivate. Se disponibile, viene effettuata una chiamata di emergenza automatica.</p>	6I5
Sistema di riconoscimento della segnaletica basato su telecamera	<p>Il sistema supporta il conducente mostrando i segnali stradali rilevati (entro i limiti del sistema) come per esempio limiti di velocità, nel display del sistema di informazioni del conducente.</p> <p>Il sistema comprende la rilevazione e la visualizzazione dei divieti di sorpasso e dei limiti di velocità, compresi limiti temporanei (ad es. in autostrada). Inoltre riconosce anche l'inizio e la fine delle autostrade, delle strade principali, delle zone a traffico limitato.</p> <p>Il dispositivo effettua poi una valutazione in funzione della situazione in caso di strade bagnate, guida con rimorchio (solo con ganci traino montati dalla fabbrica) e limitazioni della velocità in determinate ore del giorno.</p> <p>La visualizzazione del riconoscimento della segnaletica ha luogo automaticamente sul display dell'Audi virtual cockpit.</p> <p>Il sistema ha un carattere puramente informativo.</p> <p>Nel sistema MMI è inoltre possibile selezionare un avvertimento basato sui segnali stradali in caso di superamento del limite di velocità riconosciuto.</p>	QR9

Glossario

Sistemi di assistenza		
Assistente di sterzata e assistente di svolta*	<p>L'assistenza alla sterzata può aiutare il conducente a sterzare il veicolo per aggirare un ostacolo in una situazione di potenziale collisione rilevata come critica. Se il conducente evita attivamente l'ostacolo in seguito all'avviso acustico, il sistema supporta il guidatore con una specifica applicazione del freno e l'uso di una coppia sterzante minima per correggere l'angolo di sterzata.</p> <p>L'assistenza alla sterzata è disponibile in un intervallo di velocità compreso tra circa 30 e 150 km/h e richiede al conducente di sterzare attivamente durante l'intera manovra.</p> <p>Durante la partenza o la guida lenta fino a una velocità di 25 km/h, l'assistente di svolta anteriore può garantire, mediante l'intervento dei freni, che il veicolo non entri in collisione con un veicolo in arrivo durante la svolta. L'intervento dei freni garantisce che l'auto rimanga nella propria corsia. Il conducente viene informato dell'entrata un azione dei freni tramite un segnale visibile nell'Audi virtual Cockpit plus.</p>	4G3
Sistema di assistenza alla frenata di emergenza anteriore	<p>Scansiona l'area davanti al veicolo e, a seconda della situazione e della velocità, può avvertire di collisioni imminenti e avviare le opportune misure di frenata. I pedoni e ciclisti possono essere rilevati a velocità fino a circa 85 km/h e veicoli fino alla velocità massima. Se viene rilevata un'imminente collisione frontale, il sistema fornisce un avviso visivo, acustico e tattile come parte di un concetto a più stadi. Se necessario, può aumentare la forza frenante o avviare la massima decelerazione per ridurre la velocità di collisione o per evitare del tutto, se possibile.</p>	8J3
Limitatore di velocità (basato su segnaletica stradale)	<p>Quando il limitatore di velocità è attivato, la velocità può essere controllata come di consueto utilizzando l'acceleratore. Tuttavia, questa è limitata alla velocità impostata come limite.</p> <p>Le velocità impostate si basano sui limiti di velocità ricavati dai dati cartografici memorizzati e dal riconoscimento dei segnali stradali basato sulla telecamera. Vengono visualizzati il limite di velocità attualmente impostato e, se disponibile, il limite di velocità successivo.</p> <p>Le velocità impostate automaticamente possono essere modificate anche manualmente e si può impedire l'adozione di imminenti limiti di velocità. Il sistema viene azionato tramite una leva separata sul piantone dello sterzo. Il limitatore può essere temporaneamente disattivato o ignorato utilizzando il kickdown.</p>	LT2
Front cross-traffic assist	<p>Il sistema di assistenza al traffico trasversale anteriore monitora l'area davanti e ai lati del veicolo agli incroci e alle strade di uscita utilizzando i sensori radar integrati nella parte anteriore del veicolo.</p> <p>Entro i limiti del sistema rileva gli oggetti in movimento, come le auto che si stanno avvicinando. Il sistema funziona fino a 65 km/h.</p> <p>In situazioni ritenute critiche, il sistema emette messaggi di avviso a più fasi. Innanzitutto, viene fornito un avviso visivo e acustico. Se il conducente non reagisce, intervengono i freni.</p> <p>Se il sistema di parcheggio è attivato, gli avvisi vengono visualizzati nell'Audi virtual cockpit plus e nel display touch dell'MMI.</p>	JX1

Glossario

Sistemi di assistenza		
Side assist Exit warning Rear cross-traffic assist	<p>Side assist Il sistema aiuta il conducente a controllare il traffico proveniente da dietro e l'angolo cieco. Avverte in caso di situazione critica per un cambio di corsia tramite segnalazione a LED nel rispettivo specchietto retrovisivo esterno e nel quadro strumenti; allo stesso tempo 2 sensori radar (presenti nella parte posteriore) rilevano i veicoli in avvicinamento lateralmente o da dietro e misurano la distanza e la differenza di velocità. Se il cambio di corsia viene comunque effettuato e sussiste il rischio di collisione, il conducente viene nuovamente avvisato visivamente e anche acusticamente.</p> <p>Exit warning Aiuta ad evitare il rischio di collisioni durante l'apertura delle portiere a vettura ferma. Il sistema utilizza i sensori radar per monitorare i veicoli posteriori e laterali. Rileva oggetti in movimento, ad es. auto e ciclisti, che si avvicinano da dietro. Se viene tirata la maniglia della porta e un utente della strada in avvicinamento è considerato a rischio impatto, sul lato interessato si accendono la striscia di avvertimento nella porta ed il LED sullo specchietto esterno. Contemporaneamente l'apertura della porta viene ritardata brevemente e viene emesso un segnale acustico.</p> <p>Rear cross-traffic assist Il sistema di assistenza al traffico trasversale posteriore avvisa i passeggeri di una potenziale collisione con il traffico trasversale in avvicinamento durante la retromarcia. Il sistema utilizza i sensori radar per monitorare i veicoli posteriori e laterali quando ad esempio si esce da un parcheggio rilevando oggetti in avvicinamento e in movimento, ad es. automobili e ciclisti. Il sistema avvisa il conducente visivamente sul display centrale e acusticamente e può anche frenare durante la retromarcia in situazioni riconosciute come particolarmente critiche.</p>	<p>79H</p>
Sistema di sicurezza proattiva degli occupanti: anteriore, posteriore, laterale	<p>La protezione proattiva degli occupanti utilizza i dati dei sensori installati nella parte anteriore, laterale e posteriore del veicolo e calcola la probabilità di una collisione con un altro veicolo.</p> <p>Se viene rilevato un rischio di collisione o in situazioni di guida critiche come frenate di emergenza o quando si guida ai limiti assoluti delle prestazioni, vengono avviate misure di protezione preventiva.</p> <p>Questi includono:</p> <ul style="list-style-type: none"> - tensionamento delle cinture di sicurezza anteriori - chiusura dei cristalli - lampeggiamento delle luci di emergenza ad alta frequenza per avvisare gli altri utenti della strada 	<p>7W7</p>
Rilevatore di attenzione e di stanchezza con monitoraggio del conducente	<p>Il sistema avverte il conducente visivamente e/o acusticamente se viene rilevata una perdita di attenzione, che può essere causata, ad esempio, da distrazione o affaticamento.</p> <p>Entro i limiti del sistema, i sensori vengono utilizzati, ad esempio, per monitorare il comportamento di guida e di sterzata e rilevare di conseguenza un livello di affaticamento. In diverse fasi, il sistema fornisce quindi un avviso visivo nell'Audi virtual cockpit plus con un pop-up evidenziato a colori che invita il guidatore a fare una pausa, nonché un messaggio acustico.</p>	<p>EM3</p>
Spia promemoria passeggeri posteriori	<p>Alla fine del viaggio, sull'MMI ed eventualmente nell'Audi virtual Cockpit viene visualizzato un avviso se sul sedile posteriore si trovano persone, soprattutto bambini. Questo ha lo scopo di ridurre il rischio di lasciare inavvertitamente bambini o animali domestici nel veicolo.</p>	<p>5P1</p>

Glossario

Telaio / freni		
Assetto Comfort	L'assetto di serie garantisce un ottimo equilibrio tra comfort e dinamica di guida	1JA
Assetto sportivo	Taratura sportiva per molle e ammortizzatori, per un contatto più diretto con la strada e una maggiore maneggevolezza	1JC
Sospensioni con controllo degli ammortizzatori	Le sospensioni con controllo degli ammortizzatori consentono un elevato comfort di marcia combinato con una buona dinamica di guida, grazie al controllo elettronico degli ammortizzatori in base diverse situazioni di guida. Tramite le diverse modalità di Audi drive select è possibile selezionare l'impostazione più dinamica o più orientata al comfort.	1JP/PQ3
Sterzo progressivo	Lo sterzo progressivo offre caratteristiche di guida straordinarie grazie a un rapporto di sterzata variabile in base all'angolo di sterzata e all'assistenza alla sterzata in funzione della velocità. Il rapporto variabile consente di aumentare la dinamica di guida e il comfort di guida grazie a una risposta dello sterzo più diretta e a uno sforzo di sterzata ridotto. L'assistenza allo sterzo integrata in funzione della velocità offre una sensazione di sterzata precisa alle alte velocità e facilita le manovre di parcheggio.	1N7/PQ2, PQ3
Audi drive select	Diverse modalità di guida consentono di determinare le caratteristiche del tuo veicolo in modo da poter vivere la giusta esperienza di guida in qualsiasi momento: <ul style="list-style-type: none">· "balanced"/"individual"· "efficiency"· "comfort"· "offroad+" (solo per motorizzazioni con trazione quattro)· "dynamic" I seguenti sistemi, tra gli altri, sono adattati alla modalità selezionata: assistenza allo sterzo, caratteristiche di guida, controllo della dinamica del veicolo, trazione integrale (per quattro), pacchetto luci ambiente plus ed ulteriori sistemi. La modalità "efficiency" sposta il sistema di guida, il climatizzatore, ad esempio, su un'impostazione di base più efficiente nei consumi.	2H5

Glossario

Tecnica / Sicurezza		
Predisposizione per gancio traino	Consente il successivo post-montaggio del gancio traino, fornito tramite Accessori originali Audi	1M5
Gancio traino	Il gancio traino orientabile meccanicamente può essere comodamente sbloccato tramite il pulsante nel bagaglio. Dotato di stabilizzazione elettronica del rimorchio tramite funzione del controllo di stabilità (ESC). La presa di sistema orientabile integrata consente il funzionamento continuo delle apparecchiature elettriche nel rimorchio o nel caravan durante un viaggio e può essere nascosta alla vista sotto il paraurti quando non in uso.	1M6
Airbag laterali anteriori con sistema di airbag per la testa e airbag centrale anteriore	Oltre agli airbag laterali anteriori e agli airbag per la testa, è presente anche l'airbag centrale (riempie lo spazio tra i sedili anteriori per ridurre l'urto tra guidatore e passeggero in caso di impatto laterale).	6C2
Airbag laterali anteriori e posteriori con sistema di airbag per la testa e airbag centrale anteriore	Oltre agli airbag laterali anteriori e posteriori, gli airbag per la testa, è presente anche l'airbag centrale (riempie lo spazio tra i sedili anteriori per ridurre l'urto tra guidatore e passeggero in caso di impatto laterale)	6C4
Sistema di segnalazione acustica del veicolo (AVAS)	Il sistema AVAS emette un suono all'esterno della vettura alle basse velocità per incrementare la sicurezza per pedoni e/o ciclisti	GM4
Sistemi portaoggetti/vanobagagli		
Pacchetto portaoggetti e panca posteriore plus	<p>Il pacchetto portaoggetti include:</p> <ul style="list-style-type: none"> - rete portaoggetti sul retro degli schienali dei sedili anteriori - cassetto portaoggetti con serratura - vano portaoggetti sul lato conducente - illuminazione del vano bagagli con luce LED - rete nel vano bagagli - presa di corrente a 12V nel vano bagagli <p>La panca posteriore plus include:</p> <ul style="list-style-type: none"> - schienale sedile posteriore ribaltabile 40:20:40 - panca posteriore con regolazione della posizione longitudinale - schienale del sedile posteriore con regolazione dell'inclinazione - appoggiatesta centrale posteriore e portabicchieri 	PYW
Rete divisoria	Per trasportare in modo sicuro gli oggetti nel bagagliaio. La rete può essere fissata alla carrozzeria o allo schienale del sedile posteriore ribaltato; può essere utilizzato sia con lo schienale del sedile posteriore in posizione verticale che ribaltato su un lato e con lo schienale ribaltato su entrambi i lati	3CX

Glossario

Climatizzazione		
Climatizzatore automatico monozona	<p>Include:</p> <ul style="list-style-type: none"> - controllo elettronico della temperatura, volume e della distribuzione dell'aria - regolazione della temperatura per l'intero abitacolo 	KC5
Climatizzatore ausiliario	<p>E' possibile raffreddare o riscaldare l'abitacolo prima della partenza. Può essere pianificato in modo specifico e, inserendo un orario di partenza, avviato direttamente prima di iniziare un viaggio. Le funzioni possono essere programmate o attivate comodamente tramite l'MMI touch nel veicolo o tramite l'app myAudi. Il climatizzatore ausiliario funziona indipendentemente dal fatto che l'auto sia in carica o meno tramite l'infrastruttura di ricarica, a condizione che la batteria ad alto voltaggio abbia uno stato di carica sufficientemente elevato.</p>	GA1
Climatizzatore ausiliario comfort	<p>E' possibile raffreddare o riscaldare l'abitacolo prima della partenza. Il climatizzatore ausiliario comfort può essere pianificato in modo specifico e, inserendo un orario di partenza, avviato direttamente prima di iniziare un viaggio.</p> <p>Se sono stati selezionati altri equipaggiamenti optional come il riscaldamento dei sedili e del volante, anche questi possono essere attivati contemporaneamente. E' possibile la temperatura desiderata.</p> <p>Le funzioni possono essere programmate e attivate comodamente tramite l'MMI touch nel veicolo o l'app myAudi. Se la batteria ad alto voltaggio ha uno stato di carica sufficientemente elevato, il climatizzatore ausiliario comfort funziona indipendentemente dal fatto che l'auto sia in carica o meno tramite l'infrastruttura di ricarica. Per mantenere l'abitacolo del veicolo caldo o fresco durante brevi pause, il climatizzatore ausiliario può essere avviato immediatamente tramite il display MMI touch quando si esce dal veicolo. La "climatizzazione rapida" può essere attivata anche sbloccando il veicolo tramite la chiave telecomando.</p>	GA2
Pacchetto climatizzazione plus	<p>Include:</p> <ul style="list-style-type: none"> - Climatizzatore automatico deluxe a 3 zone, con cui è possibile impostare separatamente la distribuzione della temperatura desiderata per il lato conducente, il lato passeggero anteriore e l'abitacolo posteriore. Comprende le seguenti funzioni: <ul style="list-style-type: none"> · controllo elettronico della temperatura, volume e della distribuzione dell'aria · comandi separati per la regolazione della temperatura per il lato conducente, il lato passeggero anteriore e l'abitacolo posteriore · controllo in funzione della luce solare · modalità ricircolo automatico · filtro interno antipolvere e allergeni · pannello di controllo per la climatizzazione della parte posteriore tramite le bocchette dell'aria nella consolle centrale e nel vano piedi · ugelli sbrinatori per parabrezza e vetri laterali · 4 programmi climatici predefiniti attivabili sul display MMI - <u>Riscaldamento sedili anteriori per seduta, schienale e solo con i sedili sportivi rivestiti in pelle anche per i fianchetti. Regolabile su 3 livelli tramite l'MMI</u> - <u>Climatizzazione autonoma comfort, che permette di raffreddare o riscaldare l'abitacolo prima della partenza.</u> <p>Il climatizzatore ausiliario comfort può essere programmato inserendo un orario di partenza e si avvia automaticamente prima dell'inizio del viaggio. Se sono stati selezionati altri equipaggiamenti optional come il riscaldamento dei sedili e del volante, anche questi possono essere attivati contemporaneamente. E' possibile la temperatura desiderata.</p> <p>Le funzioni possono essere programmate e attivate comodamente tramite l'MMI touch nel veicolo o l'app myAudi. Se la batteria ad alto voltaggio ha uno stato di carica sufficientemente elevato, il climatizzatore ausiliario comfort funziona indipendentemente dal fatto che l'auto sia in carica o meno tramite l'infrastruttura di ricarica. Per mantenere l'abitacolo del veicolo caldo o fresco durante brevi pause, il climatizzatore ausiliario può essere avviato immediatamente tramite il display MMI touch quando si esce dal veicolo. La "climatizzazione rapida" può essere attivata anche sbloccando il veicolo</p>	PYC

Glossario

Ulteriori optional		
Antifurto	Per la protezione delle portiere, del cofano motore, del portellone vano bagagli; include inoltre: <ul style="list-style-type: none">- monitoraggio interno a ultrasuoni, disattivabile- la protezione antirimozione tramite sensore di inclinazione- avvisatore acustico con back-up batteria in caso di manomissione del cablaggio	7AL
Pacchetto fumatori	Include: <ul style="list-style-type: none">- accendisigari- portacenere removibile	9JC
Cavi e sistemi di ricarica		
Sistema di ricarica e-tron compact	e-tron compact è un sistema di ricarica in modalità 2 ed è progettato per la ricarica tramite prese di corrente. I LED sull'unità di controllo indicano lo stato del sistema di ricarica e il processo di ricarica. A seconda della presa domestica o industriale utilizzata e delle proprietà della rete elettrica specifiche del mercato, è possibile ottenere una capacità di ricarica fino a 11 kW con un'alimentazione elettrica trifase o 7,4 kW con un'alimentazione elettrica monofase. La potenza di ricarica può essere commutata manualmente tra il 100% e il 50%. Si consiglia una presa industriale per una ricarica rapida. A richiesta è disponibile il supporto da parete a clip con serratura.	NW1
Supporto da parete a clip per sistema di ricarica e-tron compact	Pratico supporto da parete per il sistema di ricarica e-tron compact. Bloccabile con serratura a chiave, per impedire il furto della centralina, il supporto da parete a clip consente di fissare in modo ordinato e comodo l'unità di comando del sistema di ricarica ai punti di ricarica utilizzati di frequente (ad esempio il muro del garage). Il connettore per il veicolo è correttamente riposto nel supporto in dotazione. Quest'ultimo può essere montato separatamente dal supporto a parete. Se necessario, il cavo di collegamento del veicolo in eccesso può essere avvolto attorno al supporto per il connettore.	NJ2

Accessori Originali Audi

Validità: 07/05/2026

		Sigla	tutte le versioni	IVA esclusa euro	IVA inclusa euro
Audi Q3					
Anelli Audi parte anteriore colore nero		83A071801	○	44,26	54,00
Anelli Audi parte posteriore colore nero		83A071802	○	44,26	54,00
Barre portacarico		83H071151	○	228,69	279,00
Box per il tetto 250 l - nero brillante		4K0071200 Y9B	○	590,49	720,00
Box per il tetto 310 l - nero brillante		4K1071200 Y9B	○	628,69	767,00
Box per il tetto 430 l - nero brillante		4K2071200 Y9B	○	813,61	993,00
Box per il tetto 510 l - nero brillante		4KE071200 Y9B	○	1.062,30	1.296,00
Box pieghevole per vano bagagli		8U0061109	○	49,18	60,00
Cavo adattatore USB tipo C		4K0051435	○	23,46	29,00
Dashcam frontale e posteriore		4K0063511A	○	464,75	567,00
Denominazione modello posteriore colore nero		83A071803	○	35,25	43,00
Giubbotto di protezione ad alta visibilità		8X0093056A	○	6,70	8,00
Luci di accesso a LED (anelli Audi)		4G0052133G	○	129,79	158,00
Portabici		80A071128	○	177,05	216,00
Portasci - portasnowboard - Fino a 4 paia di sci / 2 snowboard		4M0071129	○	188,52	230,00
Set copri valvole in alluminio		80A071215	○	21,78	27,00
Vasca per vano bagagli		83A061180	○	114,75	140,00

○ a pagamento - non fornibile

NOTE:

Tutti gli accessori sono ordinabili a magazzino ricambi. I prezzi si intendono esclusa installazione. Verificare sempre la compatibilità dell'accessorio con l'allestimento della vettura. I prezzi indicati fanno riferimento alla data di validità del presente listino. Verificare l'importo esatto a sistema al momento dell'ordine.

Servizi Audi connect - Informazioni aggiuntive

Validità: 07/05/2026

Informazioni generali

Salvo ove diversamente indicato dalle descrizioni dei Servizi di cui all'elenco qui di seguito riportato, AUDI AG – con sede in Ingolstadt (Germania) società costruttrice di veicoli contraddistinti dal Marchio AUDI (di seguito AUDI AG) - e Volkswagen Group Italia S.p.A (di seguito VGI) con sede in Verona Viale G.R. Gumpert 1 società che distribuisce prodotti e servizi contraddistinti dal marchio AUDI - non raccoglieranno né archiveranno i dati dei clienti. Per quei servizi che prevedono la raccolta, l'archiviazione e l'elaborazione dei dati personali, sarà cura di AUDI e VGI fornire specifica informativa al momento dell'attivazione del singolo servizio attraverso il portale www.myaudi.com, al fine di ottenere l'eventuale consenso del cliente. I Servizi vengono forniti attraverso sim cards installate sulla vettura. I costi di chiamata, collegamento e trasmissione dei dati sono inclusi nel prezzo di acquisto dei servizi AUDI CONNECT per un periodo variabile tra 3 mesi e 10 anni (a seconda dell'equipaggiamento presente sulla vettura) dalla data di consegna della vettura. Decorso tale termine i servizi possono essere rinnovati a pagamento tramite Audi connect store, previa verifica della disponibilità. Poiché necessario per l'effettiva gestione, modifica e per l'utilizzo dei Servizi, si precisa che VGI ed AUDI AG raccolgono, archiviano ed utilizzano i dati relativi alla vettura in conformità della normativa vigente e delle leggi applicabili. I Servizi messi a disposizione sono completamente fruibili nei paesi indicati nelle descrizioni dei singoli equipaggiamenti.

Modalità privacy

Il cliente ha la possibilità di disattivare la trasmissione dei dati dalla propria vettura al backend di Audi AG. Tale funzionalità è richiamabile dal display MMI seguendo i seguenti passi: impostazioni; gestione dati; privacy. Seguendo lo stesso percorso sarà anche possibile ri-attivare la trasmissione dei dati da parte della vettura.

ATTENZIONE: non è possibile la disattivazione completa della trasmissione dei dati in quanto servizi come la chiamata d'emergenza (Emergency call) e la chiamata online in caso di guasto e le contestuali trasmissioni della posizione GPS resteranno attivi.

