



Wir leben Autos.

## Media Information

### Opel Combo: Scheda tecnica

Le denominazioni del nuovo Combo seguono lo schema di cui sotto:

- L = lunghezza L1= passo corto L2= passo lungo
- H = altezza H1= altezza normale H2= tetto rialzato

### Combo Cargo

L1H1: Nuovo Combo Van con passo corto e altezza normale

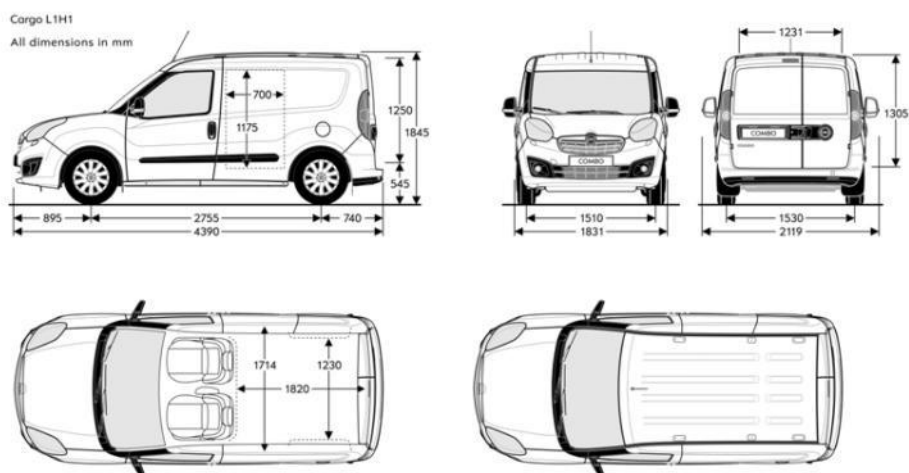

L1H2: Nuovo Combo Van con passo corto e tetto rialzato

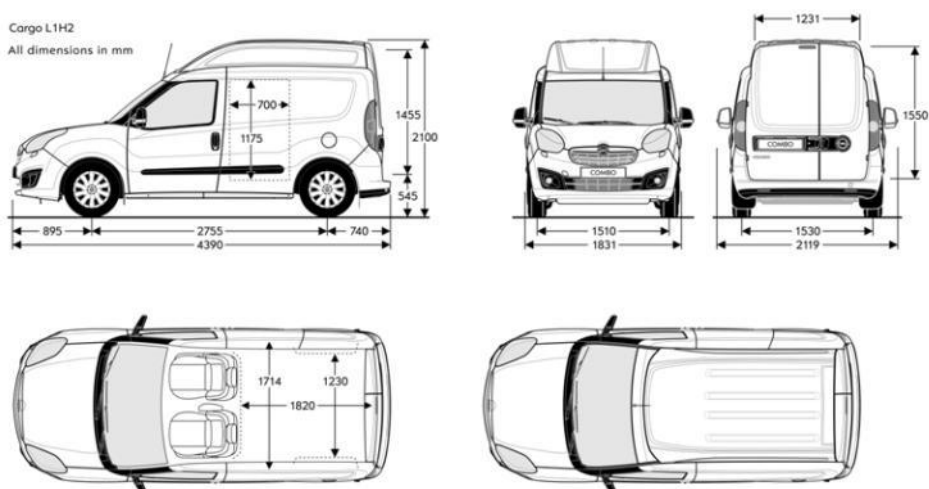



**L2H1: Nuovo Combo Van con passo lungo e altezza normale**

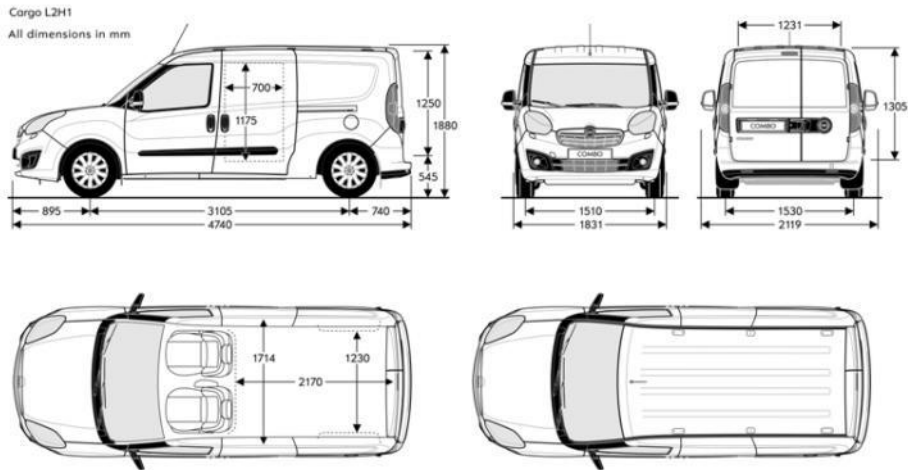

**Combo Tour**

**L1H1 // 5 o 7 posti: Nuovo Combo Tour con passo corto, altezza normale, cinque o sette posti**

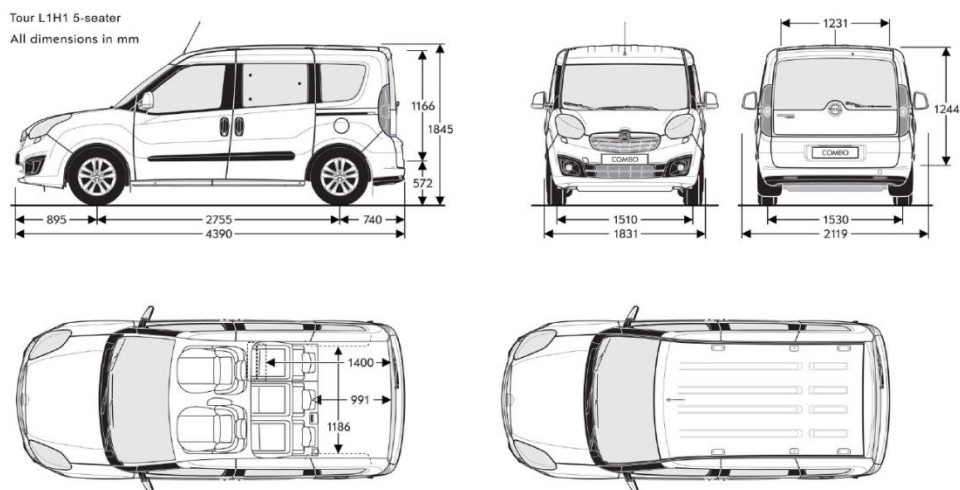

Tour L1H1 7-seater

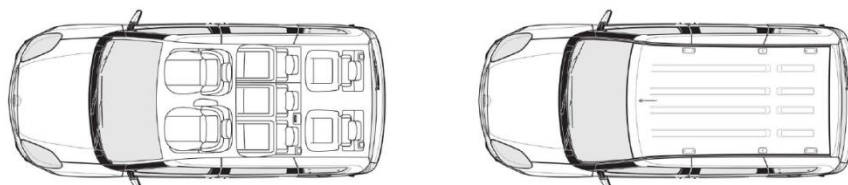



**L1H2 // 5 posti:** Nuovo Combo Tour con passo corto, tetto rialzato e cinque posti

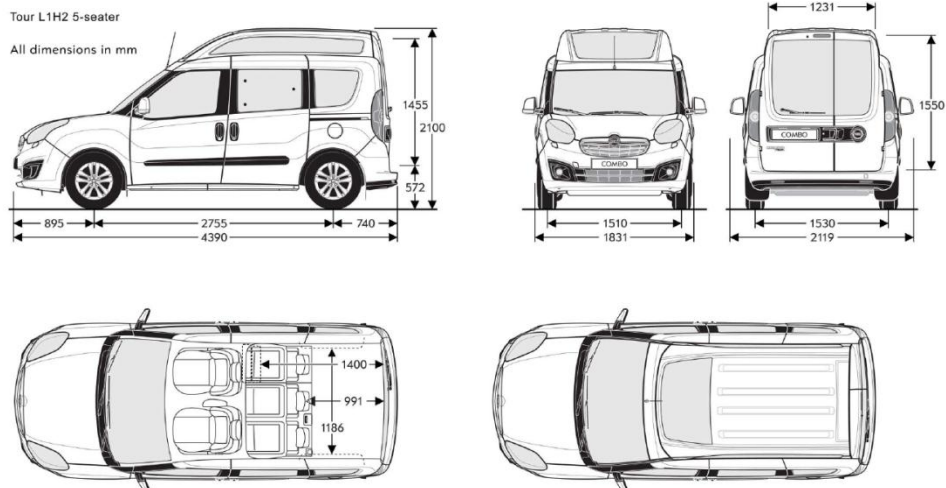

**L2H1 // 5 posti (N1):** Nuovo Combo Tour con passo lungo, altezza standard e cinque posti [omologazione N1]

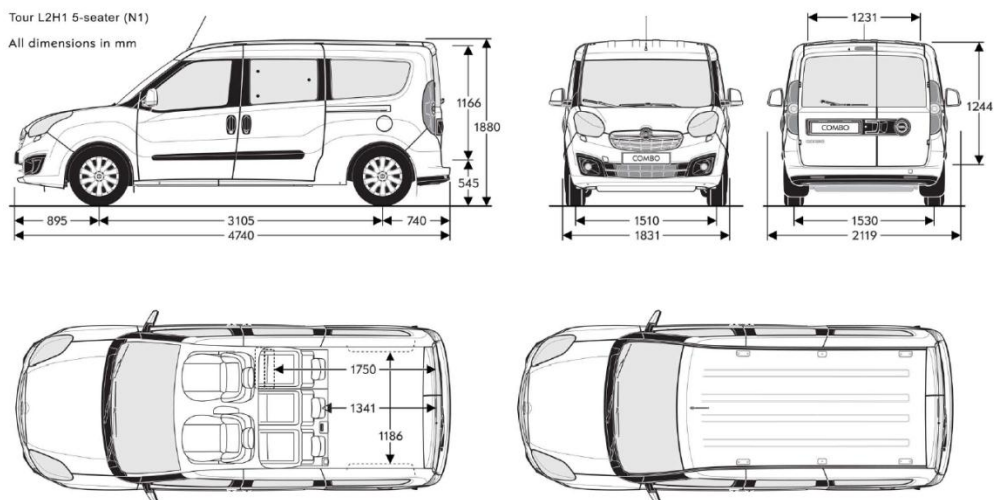



Motori		1.4	1.4 ecoM Turbo	1.3 CDTI ecoFlex	1.6 CDTI	1.6 CDTI	2.0 CDTI
Conformità emissioni		Euro 5	Euro 5	Euro 5	Euro 5	Euro 5	Euro 5
Carburante		Benzina	Metano	Diesel	Diesel	Diesel	Diesel
N° cilindri		4	4	4	4	4	4
Cilindrata	in cm <sup>3</sup>	1364	1364	1248	1589	1589	1956
Potenza max.	in kW (cv)	70 (95)	88 (120)	66 (90)	66 (90)	77 (105)	99 (135)
	a giri	6000	5000	4000	4000	4000	3500
Coppia max.	in Nm	127	206	200	290	290	320
	a giri	4500	3000	1500	1500	1500	1500
Capacità serbatoio	in l	60	22/16,15 <sup>1</sup>	60	60	60	60
<b>Peso rimorchiabile in kg (max)</b>							
Trasmissione		5 marce	6 marce	5 marce	6 marce/ 5 marce Easytronic	6 marce	6 marce
Non frenato		500	500	500	500	500	500
Frenato (pendenza 12%) / Tour 5 posti		1000	1000	1000	1300/1300	1300	1500
Frenato (pendenza 12%) / Tour 7 posti		-	-	-	1000/1000	1000	-
Frenato (pendenza 12%) / Cargo		1000	1000	1000	1300	1300	1500

<sup>1)</sup> Benzina in litri / metano in chilogrammi

	Prestazioni		Consumo (l/100 km)			Emissioni CO <sub>2</sub>
	Velocità max in km/h	Accelerazione da 0-100 km/h in s	Urbano	Extra-Urbano	Misto	in g/km (totale)
<b>Cambio manuale a 5 velocità</b>						
1.4	161	15,4	10,4-9,9	6,1-5,8	7,6-7,3	177-169
1.4 con Start/Stop	161	15,4	9,7-9,2	6,1-5,7	7,4-7,0	171-163
1.3 CDTI	156	- <sup>1)</sup>	6,6-6,5	4,3-4,2	5,1-5,0	136-133
1.3 CDTI con Start/Stop	156	- <sup>1)</sup>	6,0-5,9	4,3-4,2	4,9-4,8	129-126
<b>Cambio manuale a 6 velocità</b>						
1.4 ecoM Turbo (kg metano) <sup>2)</sup>	172	12,3	6,5	4,0	4,9	134
1.4 ecoM Turbo (m <sup>3</sup> metano) <sup>2)</sup>	172	12,3	9,9	6,1	7,5	134
1.6 CDTI (66 kW)	158	14,9	7,1-6,8	5,2-4,7	5,9-5,5	156-145
1.6 CDTI (66 kW) con Start/Stop	158	14,9	6,3-6,1	5,2-4,6	5,6-5,2	148-138
1.6 CDTI (77 kW)	164	13,4	7,1-6,7	5,1-4,7	5,9-5,4	156-143
1.6 CDTI (77 kW) con Start/Stop	164	13,4	6,3-6,1	5,1-4,7	5,6-5,2	148-136
2.0 CDTI	179	11,3	7,4-7,2	5,5-5,1	6,2-5,9	163-154
2.0 CDTI con Start/Stop	179	11,3	6,8-6,5	5,5-5,1	6,0-5,6	157-148
<b>Easytronic</b>						
1.6 CDTI (66 kW)	158	15,4	6,7-6,3	5,5-4,7	5,9-5,3	157-138
1.6 CDTI (66 kW) con Start/Stop	158	15,4	5,9-5,5	5,3-4,6	5,3-5,0	147-130

**Tutti i dati si riferiscono al modello base europeo con equipaggiamento di serie.** I dati sui consumi e le emissioni di CO<sub>2</sub> secondo la normativa 2007/715/EC sono ottenuti prendendo in considerazione il peso in ordine di marcia del veicolo, come previsto dalla normativa stessa. Equipaggiamento aggiuntivo può comportare leggeri aumenti di consumo del carburante e quindi emissioni di CO<sub>2</sub> superiori a quanto dichiarato. Inoltre, tali equipaggiamenti possono far crescere il peso del veicolo in ordine di marcia e in alcuni casi aumentarne il peso complessivo, modificare carico massimo consentito e, relativamente, ridurre il carico trainabile permesso. Per tali motivi, la velocità massima può diminuire e il tempo di accelerazione aumentare. Le prestazioni pubblicate sono con il peso del veicolo in ordine di marcia (senza guidatore) più un carico di 200 kg.



<sup>1)</sup> Dati non disponibili al momento della pubblicazione

<sup>2)</sup> Consumo (H-gas) in modalità monovalent a metano. H-gas: questi valori si riferiscono al gas G20 (H-gas) utilizzato per la valutazione riferito a 1999/100/EC.

<b>Masse e dimensioni</b>			
<b>Dimensioni in mm</b>	<b>Van</b>	<b>Tour 5 posti</b>	<b>Tour 7 posti</b>
Lunghezza L1/L2	4390/4740	4390/4740	4390/-
Larghezza con/senza retrovisori	2119/1832	2119/1831	2119/1831
Altezza (a vuoto) L1H1/L1H2/L2H1	1845/2100/1880	1845/ - /1880	1845/ - /1880
Passo L1/L2	2755/3105	2755/3105	2755/-
Carreggiata anteriore	1510	1510	1510
Carreggiata posteriore	1530	1530	1530
<b>Diametro di volta in m</b>			
Da muro a muro	11,2	11,2	11,2
<b>Misure del vano di carico in mm</b>	<b>Van</b>		
Lunghezza piano di carico mix./max. L1	1820/3050 <sup>3)</sup>	./.	./.
Lunghezza piano di carico mix./max. L2	2170/3400 <sup>3)</sup>	./.	./.
Larghezza piano di carico min./max.	1518/1714	./.	./.
Larghezza piano di carico fino ai passaruota	1230	./.	./.
Altezza piano di carico max. H1/H2	1305/1550	./.	./.
Larghezza massima apertura portiere posteriori	1231	./.	./.
Altezza massima apertura portiere posteriori H1/H2	1305/1550	./.	./.
Altezza di carico (scarico)	545	./.	./.
Larghezza apertura portiere laterali scorrevoli	700	./.	./.
Altezza apertura portiere laterali scorrevoli	1175	./.	./.
<b>Volume vano di carico in m<sup>3</sup></b>			
Senza / con paratia girevole Flex Cargo System (L1H1)	3,4/3,8	./.	./.
Senza / paratia girevole Flex Cargo System (L1H2)	4,0/4,4	./.	./.
Senza / paratia girevole Flex Cargo System (L2H1)	4,2/4,6	./.	./.
<b>Dimensioni bagagliaio in litri</b>		<b>Tour 5 posti</b>	<b>Tour 7 posti</b>
Solo vano di carico con tre file di sedili	./.	-	133
Vano di carico fino agli schienali	./.	790	-
Con i sedili posteriori abbattuti (fino al tetto)	./.	3200	3200
<b>Peso e carico in kg</b>	<b>Van</b>	<b>Tour 5 posti</b>	<b>Tour 7 posti</b>
Peso in ordine di marcia compreso conducente (riferito a 70/156/EEC) <sup>3)</sup>	1240-1470	1415	1445
Massa Totale a Terra	1990-2430	1970-2080	2120-2230
Portata (1.4 ecoM Turbo)	750 (980)	600	750
Carico massimo asse anteriore	1090-1120	1075-1120	1120
Carico massimo asse posteriore	1140 (1450)	1075-1450	1220
Carico massimo sul tetto <sup>4)</sup> H1	100/0	100	100

**Tutti i dati si riferiscono al modello base europeo con equipaggiamento di serie.** Equipaggiamento aggiuntivo può far crescere il peso del veicolo in ordine di marcia e in alcuni casi modificare il carico massimo consentito, aumentare il peso complessivo e ridurre il carico trainabile permesso.

<sup>3)</sup> Con sedile passeggero abbattuto

<sup>4)</sup> Per motivi di sicurezza, si raccomanda di non guidare a più di 120 km/h se si trasporta un carico sul tetto.