



KYMCO



USO & MANUTENZIONE

AK 550

ABS EURO 4

KMI S.r.l. società a socio unico
declina qualsiasi responsabilità
per eventuali errori in cui può
essere incorsa nella compilazione
del presente manuale e si riserva
il diritto di effettuare qualsiasi
modifica richiesta dallo sviluppo
evolutivo del prodotto stesso.

KYMC0 si riserva il diritto di
apportare variazioni tecniche,
estetiche o di altra natura senza
alcun preavviso.

KMI S.r.l.
Divisione Motori

KYMC0 (Kwang Yang Motor COmpany)
Place: 35, WAN HSING ST., SANMIN DIST.,
KAOHSIUNG, TAIWAN, R.O.C.
TEL: 886-7-3822526
FAX: 886-7-3852583
E-mail : service@mail.kymco.com

KMI S.r.l. società a socio unico

DIVISIONE MOTORI - MAZZANO
26 MAGGIO 2017

K M I P U B L I S H I N G A R E A
3532

Prodotto fabbricato in Paese extra-UE

AK 550

ABS EURO 4



PRESENTAZIONE

Desideriamo ringraziarla per aver preferito un veicolo KYMCO.

Per mantenere il veicolo sempre in perfetta efficienza le consigliamo di leggere e seguire attentamente le istruzioni contenute in questo manuale. Troverà dettagliate informazioni sulle modalità d'uso e sulla manutenzione del suo AK 550. Affinché non decadano le condizioni di garanzia, la invitiamo a rivolgersi esclusivamente alle Officine Autorizzate KYMCO e ad esigere sempre ricambi originali KYMCO. Per tutte le informazioni in merito alla garanzia del suo AK 550 la invitiamo a leggere con cura il libretto di garanzia.

Ricordiamo che la versione aggiornata di questo libretto di Uso e Manutenzione è sempre disponibile sul sito: **www.kymco.it**



Richiedi sempre Ricambi Originali KYMCO.
Solo con i Ricambi Originali KYMCO
puoi ricevere un'assistenza tecnica di qualità
che si contraddistingue per affidabilità,
prestazioni e sicurezza costanti nel tempo.

INDICE

INFORMAZIONI

1.1 IDENTIFICAZIONE DEL VEICOLO	6
Numero di telaio	6
Numero di motore	7
1.2 LOCALIZZAZIONE DELLE ETICHETTE SUL VEICOLO	8
1.3 PARTICOLARI	10
1.4 TELECOMANDO	12
1.5 GRUPPO STRUMENTAZIONE	13
Dispositivo multimediale "NOODOE"	22
1.6 COMANDI	22
Blocchetto multifunzione: KEYLESS	22
Blocchetto multifunzione	24
Bloccasterzo	25
Serratura sella	26
Tappo rifornimento carburante	27
Luci sempre accese	28
Pulsante avviamento	28
Interruttore arresto motore	28
Segnalazione di emergenza (Hazard)	29
Comando indicatori di direzione (Frecce)	30
Avvisatore acustico (Clacson)	30
Deviatore luci	31
Lampeggio	31
Comando MODE	31

Comando riscaldatore manopole	32
1.7 DOTAZIONI	34
Vani portaoggetti anteriori	34
Presa USB	35
Vano sottosella	36
Luce vano sottosella	36
Gancio portacasco	37
Freno di stazionamento	38
Cavalletto centrale	39
Cavalletto laterale	40
Specchi retrovisori	41
Parabrezza	42
Schienale sella	43
Accessori e modifiche	44
1.8 SCHEDA TECNICA	46

USO

2.1 SICUREZZA DI GUIDA	48
Equipaggiamento	48
Metodo di guida	49
Carico	49
Trasporto passeggero	50
2.2 AVVIAMENTO	51



Avviamento elettrico	51
2.3 GUIDA	54
2.4 COME FERMARSI	58
2.5 SISTEMA ANTIBLOCCAGGIO ABS	60
2.6 RODAGGIO	62

MANUTENZIONE

3.1 CONTROLLI PRE-GUIDA	64
Controllo olio motore	64
Rifornimento di carburante	66
Controllo acceleratore	67
Controllo sterzo	67
Controllo ammortizzatori	68
Controllo freni	69
Controllo freno di stazionamento	70
Regolazione leve freni	70
Controllo liquido refrigerante	71
Controllo luce di arresto	73
Controllo indicatori di direzione	73
Controllo specchi retrovisori	73
Controllo pneumatici	74
Controllo fanali	75
Controllo contachilometri	75

Controllo avvisatore acustico	75
Controllo generale	75
3.2 MANUTENZIONE PERIODICA	76
Lubrificazione generale	77
Sostituzione olio motore e filtro	77
Ispezione filtro aria	80
Regolazione acceleratore	81
Ispezione candela	82
Ispezione batteria	83
Sostituzione fusibili	86
Ispezione cavalletto laterale	87
3.3 IN CASO DI GUASTO	88

TAVOLA DI MANUTENZIONE	89
----------------------------------	----

INDICE ANALITICO	90
----------------------------	----

INFORMAZIONI



AK 550
ABS EURO 4

INFORMAZIONI >

INFORMAZIONI

1.1 IDENTIFICAZIONE DEL VEICOLO

NUMERO DI TELAIO

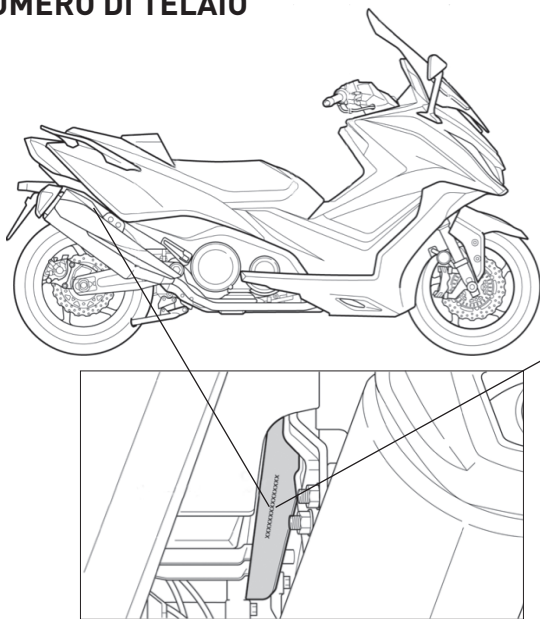

Il numero di telaio è punzonato sulla traversa del telaio, lato destro del veicolo.

Controllare che il numero di telaio letto coincida con quello presente sui documenti di circolazione e riportato sul libretto di garanzia.

Riportare qui di seguito il numero di telaio del proprio veicolo.

Numero di telaio

R	F	B																	
---	---	---	--	--	--	--	--	--	--	--	--	--	--	--	--	--	--	--	--

NUMERO DI MOTORE

Il numero di motore è punzonato sul carter motore sinistro del veicolo.

Riportare qui di seguito il numero di motore del proprio veicolo.

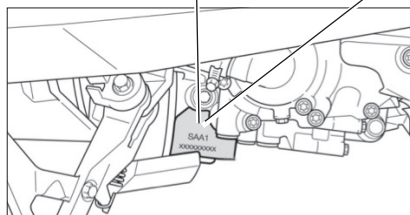
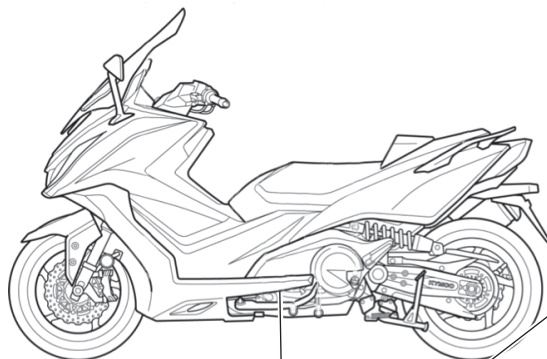

S	A	A							
---	---	---	--	--	--	--	--	--	--

1.2 LOCALIZZAZIONE DELLE ETICHETTE SUL VEICOLO

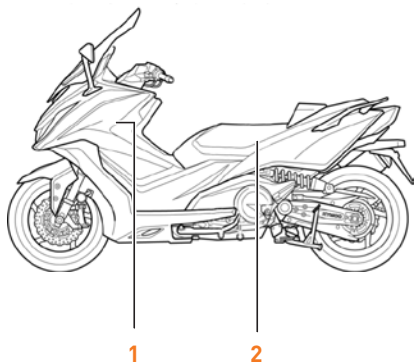

ATTENZIONE!

- Leggere con molta attenzione le etichette presenti sul veicolo in quanto contengono importanti informazioni per la sicurezza e le prestazioni del veicolo stesso.
- Il mancato rispetto di tali avvertimenti vi esporrà a pericolosi rischi e potrà compromettere la vostra incolumità e quella degli altri.
- Non rimuovere nessuna etichetta. Se l'etichetta risultasse illeggibile o si staccasse è possibile ordinarne una nuova presso un rivenditore autorizzato **KYMCO**.

1

NOTICE

Mobile phone charge only, Use other appliance may cause damage.

2

DO NOT use before reading user's manual.

	120/70-R15	160/60-R15
(MAX)	2.4	2.7
(2.8) (2.8)	2.4	2.7

87560-LGC6-E00

AVVERTENZA

Utilizzare solo per la ricarica del telefono cellulare, usi differenti potrebbero causare danni.

AVVERTENZA

DIMENSIONE PNEUMATICI:

Anteriore: 120/70-R15 - Posteriore: 160/60-R15

PRESSIONE PNEUMATICI:

Solo pilota

Anteriore: 2,4 kg/cm² (2,4 bar; 2,4 atm)

Posteriore: 2,7 kg/cm² (2,7 bar; 2,7 atm)

Pilota e passeggero

Anteriore: 2,4 kg/cm² (2,4 bar; 2,4 atm)

Posteriore: 2,7 kg/cm² (2,7 bar; 2,7 atm)

MASSIMA PRESSIONE PNEUMATICI:

Anteriore: 2,8 kg/cm² (2,8 bar; 2,8 atm)

Posteriore: 2,8 kg/cm² (2,8 bar; 2,8 atm)

MASSIMA CAPACITA' DI CARICO

VANO SOTTOSELLA: 10 kg

PORTAPACCHI: 5 kg

INFORMAZIONI

1.3 PARTICOLARI

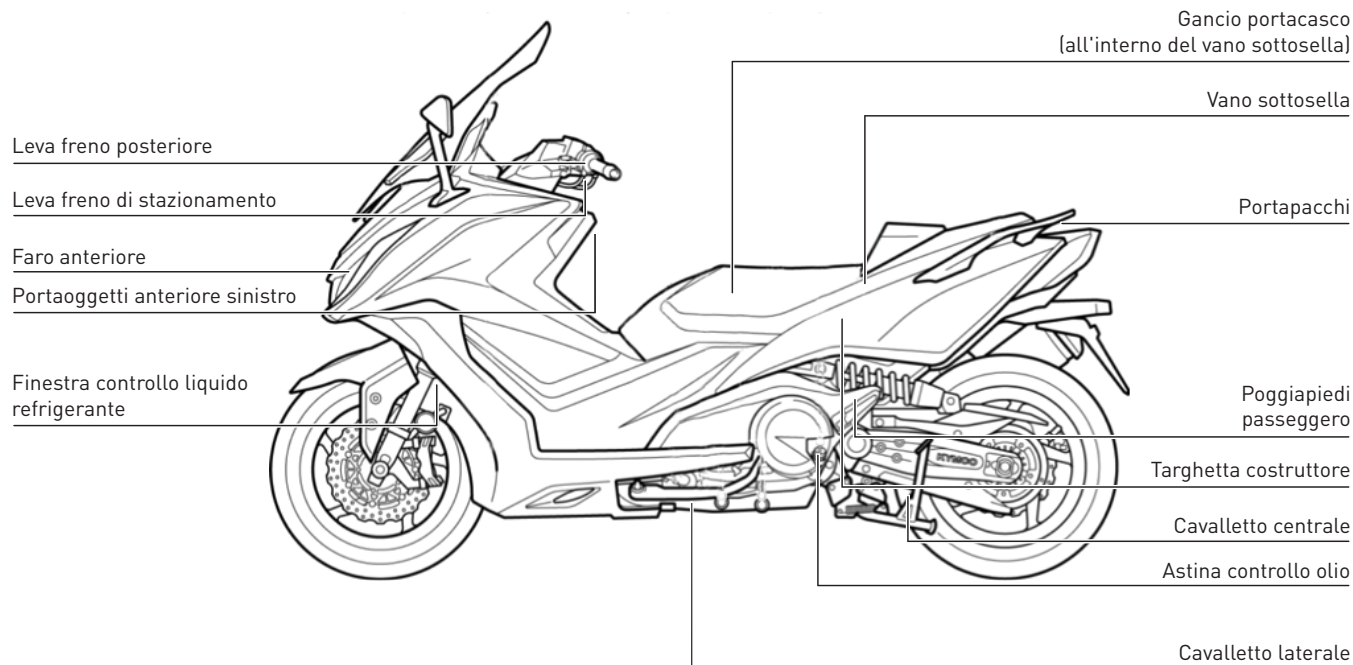

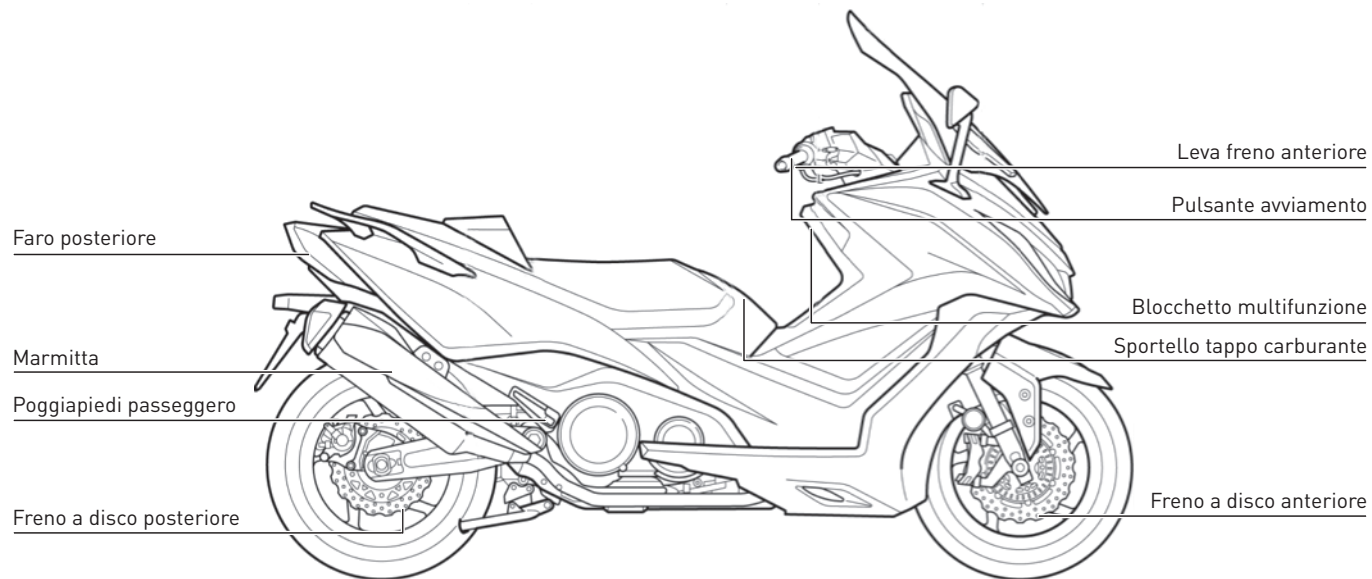

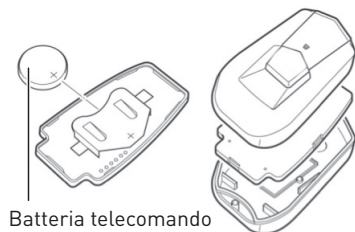
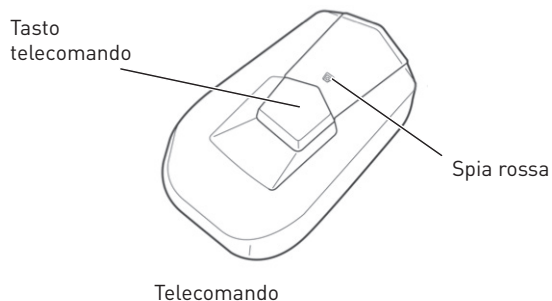

1.4 TELECOMANDO

Il veicolo viene dotato di un telecomando (e di un suo duplicato) che svolge le funzioni della chiave.

L'accensione della spia rossa premendo il tasto del telecomando indica la funzionalità della batteria. In caso di mancata accensione della spia è necessario sostituire la batteria (il telecomando funziona con una batteria CR2450).

Il telecomando funziona entro un raggio di 80 cm circa dal veicolo.

ATTENZIONE!

- Senza il telecomando non è possibile attivare il blocchetto multifunzione del veicolo. Prestare quindi molta attenzione a non perdere il telecomando e a conservarlo con cura.
- Non è possibile duplicare il telecomando.
- Nel caso di smarrimento di entrambi i telecomandi è necessario sostituire l'intero blocchetto multifunzione presso un Rivenditore ufficiale **KYMCO**.

1.5 GRUPPO STRUMENTAZIONE

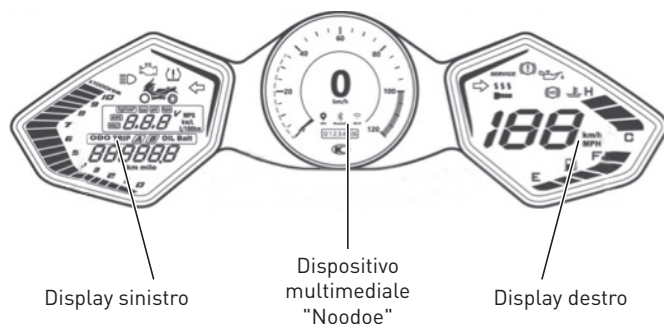

Il gruppo strumentazione di AK 550 è costituito da:

- Display sinistro
- Dispositivo multimediale denominato "Noodoe"
- Display destro.

Per la regolazione è necessario utilizzare gli appositi tasti posizionati sul blocchetto comandi destro.

INFORMAZIONI

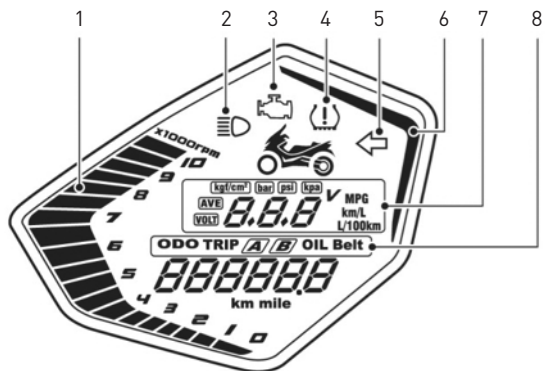

Display sinistro

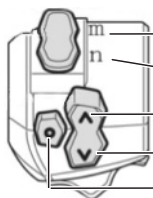

Bloccetto comandi destro

Tasto "m"	per operare sui display sinistro e destro
Tasto "n"	per operare sulle funzioni del Noodoe
Tasto "^ "SU"	Tasto "SU"
Tasto "v "GIU"	Tasto "GIU"
Tasto "0 "INVIO"	Tasto "INVIO"

1) CONTAGIRI

Indica il numero di giri al minuto del motore (il valore di ogni barra è da moltiplicare per 1000 giri).

2) SPIA ABBAGLIANTI

La spia si accende quando la luce abbagliante è in funzione.

ATTENZIONE!

Non utilizzare la luce abbagliante se si incrociano altri veicoli.

3) SPIA CONTROLLO INIEZIONE

All'avviamento la spia si accende per il controllo del funzionamento del sistema ad iniezione. Se non si accende al check iniziale, rimane accesa dopo l'avviamento del veicolo o si accende durante la guida rivolgersi ad un'officina autorizzata **KYMCO** per un controllo prima possibile.

4) SPIA PRESSIONE PNEUMATICI (TPMS)

La spia avvisa l'utente quando la pressione di uno o di entrambi i pneumatici non è quella corretta. In particolare:

- Con il blocchetto multifunzione su "ON" la spia si accende in fase di check iniziale e poi si spegne se la pressione dei pneumatici è normale.

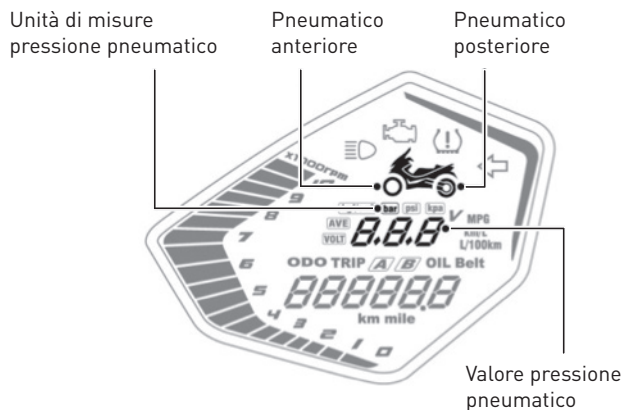

- Rimane accesa durante la guida se la pressione dei pneumatici è anomala rispetto ai seguenti valori:

Pneumatico anteriore: $\geq 3,20 \text{ kg/cm}^2$ o $< 1,60 \text{ kg/cm}^2$

Pneumatico posteriore: $\geq 3,75 \text{ kg/cm}^2$ o $< 1,65 \text{ kg/cm}^2$.

Valori standard:

Pneumatico anteriore: $2,4 \text{ kg/cm}^2$

Pneumatico posteriore: $2,7 \text{ kg/cm}^2$.

- Lampeggia se la pressione dei pneumatici diminuisce.

ATTENZIONE!

Dopo l'accensione o il lampeggio della spia rivolgersi ad un'officina autorizzata **KYMCO** per un controllo ed eventuale gonfiaggio/sgonfiaggio dei pneumatici.

Dopo aver riportato la pressione dei pneumatici all'interno dell'intervallo dei valori accettabili la spia si spegne.

E' possibile visualizzare la pressione dei pneumatici dall'indicatore multifunzione (pag. 16-17). Il valore visualizzato si riferisce al pneumatico lampeggiante sul simbolo sul display.

INFORMAZIONI

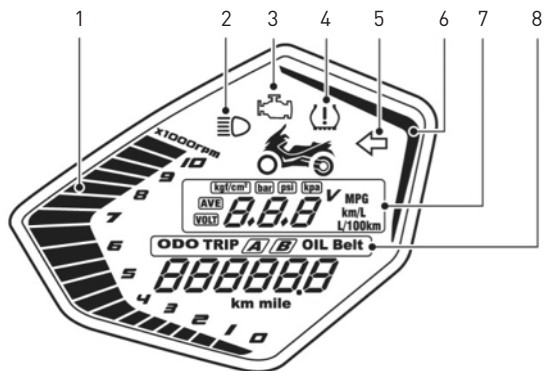

Display sinistro

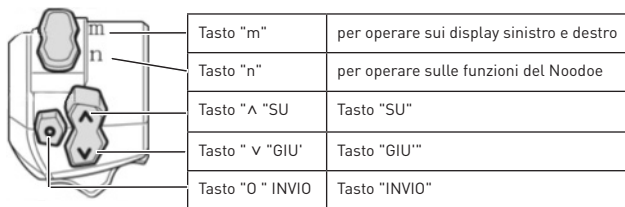

Blocchetto comandi destro

Tasto "m"	per operare sui display sinistro e destro
Tasto "n"	per operare sulle funzioni del Noodoe
Tasto "^ "SU"	Tasto "SU"
Tasto "v "GIU'"	Tasto "GIU"
Tasto "0 "INVIO"	Tasto "INVIO"

ATTENZIONE!

- Se il dispositivo di controllo del TPMS è difettoso la spia rimarrà accesa fissa e sull'indicatore multifunzione apparirà il simbolo "ERR". Rivolgersi ad un'officina autorizzata **KYMCO** per un controllo
- Se il segnale dai sensori della pressione non riesce a raggiungere il dispositivo a causa di un'interferenza sull'indicatore multifunzione apparirà il simbolo "---".

5) SPIA INDICATORI DI DIREZIONE

Lampeggia quando sono in funzione gli indicatori di direzione.

6) INDICATORE MODALITÀ

Indica la modalità di funzionamento del veicolo:

- led blu: condizioni normali
- led giallo: "modalità RAIN" (premendo il tasto MODE sul blocchetto comandi sinistro; i dettagli a pag. 31).

7) INDICATORE MULTIFUNZIONE (TRIP COUNTER)

Può indicare:

- la tensione istantanea della batteria (in Volt)
- il consumo medio di carburante (in km/L o L/100 km)
- il consumo istantaneo di carburante (in km/L o L/100 km).
- la pressione dei pneumatici (in kg/cm², bar, psi o kPa)

Visualizzazione

Premere il Tasto "m".

Premere il tasto "Λ" per alternare le visualizzazioni delle diverse funzioni.

Tensione istantanea batteria

Se la tensione della batteria è inferiore a 12 V significa che la sua ricarica è bassa; contattare quindi un'officina autorizzata **KYMCO** o ricaricarla prima possibile.

Consumo medio di carburante

Visualizzazione

Il consumo medio di carburante è visualizzato solo nella modalità "TRIP A" (se TRIP A è maggiore di 1 km).

Azzeramento

L'azzeramento del consumo carburante medio (sul display sarà visualizzato "--") avviene contestualmente all'azzeramento del contachilometri parziale "TRIP A".

ATTENZIONE!

Si tratta di valori di semplice riferimento la cui precisione dipende dalle differenti condizioni di guida.

Consumo istantaneo di carburante

Visualizzazione

Il consumo istantaneo di carburante è visualizzato nelle modalità "ODO", "TRIP A", "TRIP B" e "SERVICE".

ATTENZIONE!

- Il consumo istantaneo di carburante non è visualizzabile se il veicolo si trova nelle seguenti condizioni:
 - veicolo in condizioni di minimo;
 - velocità del veicolo inferiore a 10 km/h.

Consumo medio e istantaneo di carburante - Cambio unità di misura

Visualizzando il consumo medio o istantaneo premere il tasto "0" per passare da "km/l" a "l/100 km".

Pressione pneumatici - Cambio unità di misura

Visualizzando la pressione dei pneumatici premere il tasto "0" per passare da "kg/cm²" a "bar" a "psi" a kPa".

8) CONTACHILOMETRI "ODO"/"TRIP A"/"TRIP B" /SERVICE "OIL" / SERVICE "BELT"

Premere il tasto "m".

Premere il tasto "v" per alternare le visualizzazioni delle diverse funzioni.

Indica la distanza totale o parziale percorsa (in km o miglia) o la distanza dall'ultimo azzeramento dei contachilometri SERVICE "OIL" o SERVICE "BELT".

Visualizzazione

Per visualizzare la distanza totale ("ODO"), parziale ("TRIP A" o "TRIP B") o SERVICE "OIL" o SERVICE "BELT" premere il tasto "v".

Cambio unità di misura

Nella visualizzazione "ODO" premere il tasto "0" per 2 secondi per visualizzare i chilometri (km) o le miglia (MPG).

Cambiando le unità in chilometri o miglia cambiano tutte le funzioni contemporaneamente (ad eccezione della pressione dei pneumatici).

Azzeramento del contachilometri parziale "TRIP A"/"TRIP B"

Nella visualizzazione "TRIP" premere il tasto "0" per 2 secondi fino all'azzeramento dei chilometri parziali.

Azzeramento del contachilometri SERVICE "OIL"

Nella visualizzazione SERVICE "OIL" premere il tasto "0" per più

di 2 secondi fino all'azzeramento dei chilometri.

Azzeramento del contachilometri SERVICE "BELT"

Nella visualizzazione SERVICE "BELT" premere il tasto "0" per più di 2 secondi fino all'azzeramento dei chilometri.

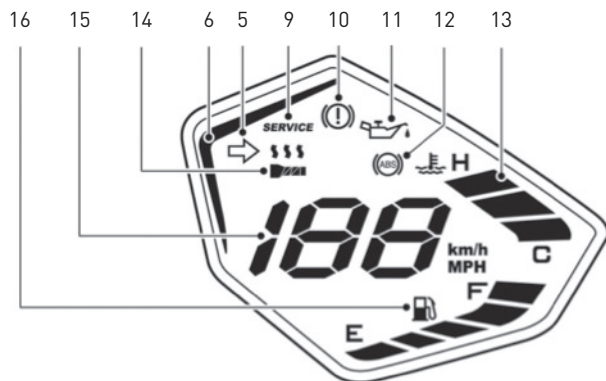

Display destro

9) INDICATORE MANUTENZIONE SERVICE "OIL"/"BELT"

L'accensione della spia SERVICE durante la guida:

SERVICE "OIL": è un semplice avvertimento; verificare che sia stata eseguita la tagliandistica secondo la periodicità specificata nella tavola di manutenzione.

Nel caso in cui non sia stata effettuata tale manutenzione rivolgersi ad un'officina autorizzata **KYMCO**.

Dopo il rabbocco dell'olio resettare l'indicatore e il contachilometri SERVICE "OIL" come spiegato a pag. 18.

SERVICE "BELT": indica il raggiungimento dei 20000 km per la sostituzione della cinghia di trasmissione CVT. E' quindi necessario rivolgersi ad un'officina autorizzata **KYMCO**.

Dopo la sostituzione della cinghia resettare l'indicatore e il contachilometri SERVICE "BELT" come spiegato a pag. 18.

10) SPIA FRENO DI STAZIONAMENTO

La spia si accende quando il freno di stazionamento è inserito.

11) SPIA PRESSIONE OLIO

Se la spia rimane accesa dopo l'avviamento o si accende durante la guida significa che la pressione dell'olio motore nel circuito è insufficiente. In tal caso arrestare immediatamente il motore e verificare il livello dell'olio (per i dettagli pag. 64).

ATTENZIONE!

Attendere il raffreddamento del motore prima di controllare il livello dell'olio.

Se il livello dell'olio è corretto e la spia continua a rimanere accesa contattate un'officina autorizzata **KYMCO**.

12) SPIA "ABS"

La spia si accende all'accensione per controllare il corretto funzionamento dell'impianto antibloccaggio (ABS) e si spegne quando si supera la velocità di 6 km/h.

Se la spia rimane accesa dopo l'avviamento o si accende durante la guida è possibile che l'ABS non funzioni correttamente e verrà disattivato.

L'impianto frenante convenzionale continuerà a funzionare normalmente.

ATTENZIONE!

- In caso di malfunzionamento recarsi quanto prima da un'officina autorizzata **KYMCO**.
- Sempre in caso di malfunzionamento ricordarsi di prestare attenzione a non provocare il bloccaggio delle ruote durante frenate di emergenza.

Per ulteriori informazioni riguardo l'utilizzo dell'ABS consultate il relativo capitolo nella sezione Uso.

13) INDICATORE TEMPERATURA LIQUIDO REFRIGERANTE

Indica la temperatura del liquido refrigerante del motore quando il blocchetto multifunzione è su "ON".

Durante la guida l'indicatore si deve mantenere prima della barra "H"; se la barra "H" o la spia lampeggiano arrestare il veicolo per lasciare raffreddare il motore e rivolgersi ad un'officina autorizzata **KYMCO** per un controllo.

14) SPIA RISCALDATORE MANOPOLE

Indica il livello di temperatura attivo del riscaldatore manopole (livello 1, 2 o 3); per i dettagli si rimanda a pag. 32.

Se la spia lampeggia sul livello 3 significa che è stato riscontrato un errore; contattare un'officina autorizzata **KYMCO**.

Se la spia è spenta il comando riscaldatore manopole è spento.

15) TACHIMETRO

Indica la velocità in km/ora o mph (miglia all'ora).

16) INDICATORE LIVELLO CARBURANTE

Mostra la quantità di carburante contenuta nel serbatoio che, in condizioni normali, è compresa tra la prima e la quinta barra (livelli "E" e "F"). Quando la spia diventa gialla o la barra "E" inizia a lampeggiare rifornirsi al più presto di carburante. Se la lettera "E" inizia a lampeggiare arrestare immediatamente il veicolo e rifornirsi di carburante.

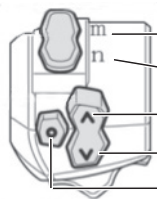

Tasto "m"	per operare sui display sinistro e destro
Tasto "n"	per operare sulle funzioni del Noodoe
Tasto "^ "SU"	Tasto "SU"
Tasto "v "GIÙ"	Tasto "GIÙ"
Tasto "O "INVIO"	Tasto "INVIO"

Blocchetto comandi destro

DISPOSITIVO MULTIMEDIALE "NOODOE"

Per accedere e personalizzare "Noodoe" seguire la seguente procedura:

- 1 Scaricare la App NOODOE da Google Play SHOP (Android) o App Store (iOS) utilizzando come chiave di ricerca la parola "NOODOE".

ATTENZIONE!

- Minima versione supportata: Android 4.4 o superiore, iOS 9 o superiore.
- Affinché la App funzioni è necessario che lo smart phone Android abbia il supporto di Google Service.

- 2 Premere il tasto "n" sul blocchetto comandi destro.

Per le funzioni dei tasti sul blocchetto comandi destro fare riferimento alla tabella a lato.

- 3 Accoppiare lo scooter:

Entrare nella App (smart phone) e seguire con attenzione, passo passo, le istruzioni previste nella App.

Per ogni ulteriore informazione fare riferimento alla App.

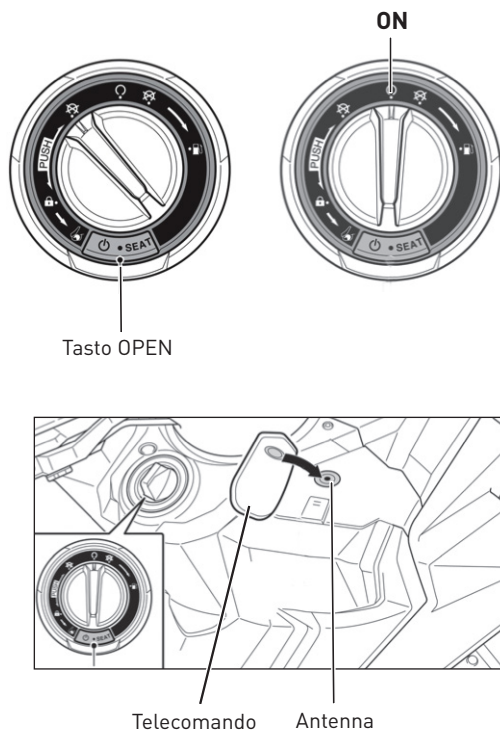

1.6 COMANDI

BLOCCHETTO MULTIFUNZIONE: KEYLESS

Il blocchetto multifunzione è dotato di un'apertura con chiave KEYLESS (telecomando).

Attivazione

- Premere il tasto OPEN, la cornice del blocchetto si illuminerà di blu ed il sistema emetterà due brevi beep.
- Girare il blocchetto finché inizia ad ingranare e portarlo nella posizione "ON", la luce blu della cornice del blocchetto si spegnerà ed il motore potrà avviarsi.

Se il segnale del telecomando è debole o degli ostacoli ne impediscono il funzionamento prima di seguire la suddetta procedura è necessario posizionare il lato del telecomando privo di tasti contro il simbolo dell'antenna sul portaoggetti anteriore destro.

ATTENZIONE!

- Se nelle posizioni "LOCK" e "OFF" il blocchetto multifunzione non viene ruotato dopo la disattivazione la spia blu rimarrà accesa.
- Se dopo la rotazione da "ON" a "OFF" si passa a "ON" si sentirà un lungo beep e si potrà far funzionare lo scooter.

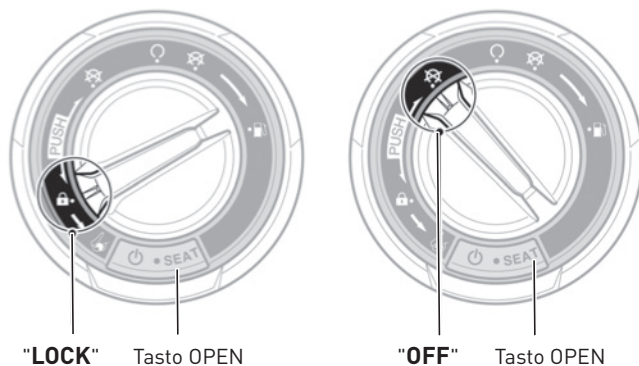

- La posizione in cui viene messo il telecomando (tasca posteriore, borsa posteriore,..) può influenzare il funzionamento del sistema KEYLESS.
- Senza il telecomando il veicolo non si avvia.
- Evitare di tenere il telecomando in luoghi con umidità o temperature elevate.
- Il segnale del telecomando può cambiare in funzione della carica della batteria.

Disattivazione

- Ruotare il blocchetto multifunzione da "ON" a "OFF" o da "ON" a "OFF" e a "LOCK" (se si vuole anche attivare il bloccasterzo); la cornice del blocchetto si illuminerà di rosso.
- Premere il tasto OPEN e dopo l'emissione di un lungo beep il blocchetto potrà ruotare liberamente (il bloccaggio è completato).

Se non si preme il tasto OPEN l'attivazione della protezione avverrà dopo molti secondi (quando il sistema emetterà un lungo beep e il blocchetto multifunzione potrà ruotare liberamente).

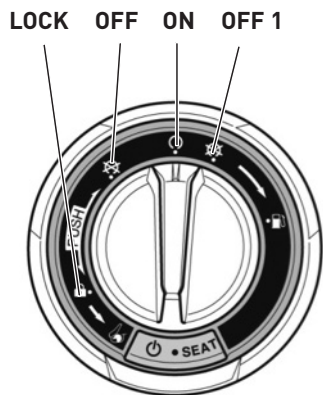

BLOCCHETTO MULTIFUNZIONE

Il blocchetto multifunzione ha quattro funzioni principali:

- ON** Il motore e le luci possono funzionare.
Il blocchetto non può girare a vuoto.
- OFF** Il motore e le luci non possono funzionare.
Il blocchetto può girare a vuoto.
- OFF 1** Spegnimento per rifornimento carburante.
Il motore e le luci non possono funzionare.
Il blocchetto non può girare a vuoto.
- LOCK** Lo sterzo è bloccato.
Il motore e le luci non possono funzionare.
Il blocchetto può girare a vuoto.

ATTENZIONE!

Bloccare sempre lo sterzo quando lo scooter viene parcheggiato per evitare l'uso non autorizzato del veicolo.

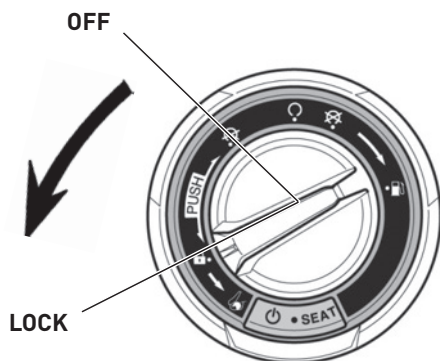

BLOCCASTERZO

Bloccare lo sterzo ed disattivare il blocchetto multifunzione durante il parcheggio per evitare l'uso non autorizzato dello scooter.

Bloccaggio

Girare completamente il manubrio verso sinistra.

Premere il blocchetto multifunzione e dalla posizione "OFF" girare sulla posizione "LOCK".

Sbloccaggio

Premere il blocchetto multifunzione dalla posizione "LOCK" in senso orario fino alla posizione "OFF"; il bloccasterzo si disinserisce automaticamente.

ATTENZIONE!

Dopo l'operazione di bloccaggio provare a girare delicatamente il manubrio per assicurarsi che lo sterzo sia effettivamente bloccato.

Apertura della sella a motore spento, sterzo bloccato

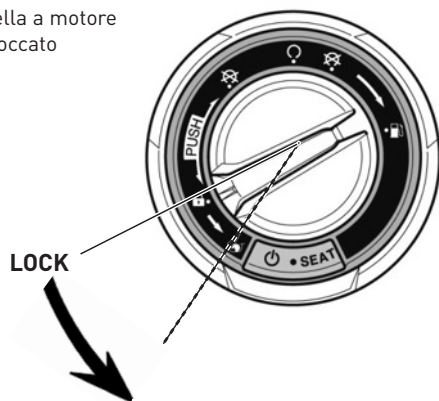

Apertura della sella a motore acceso o spento

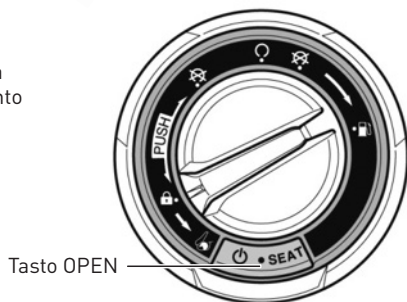

SERRATURA SELLA

La serratura della sella è comandata dal blocchetto multifunzione.

Apertura della sella (meccanica dal blocchetto multifunzione)

- Con il manubrio bloccato girare il blocchetto multifunzione dalla posizione "LOCK" in senso antiorario fino allo sbloccaggio della sella.

Tirare la sella verso l'alto per accedere al vano sottosella.

Apertura della sella (elettronica dal blocchetto multifunzione)

- Con il blocchetto multifunzione su "ON" premere il tasto OPEN fino allo sbloccaggio della sella.
- Con il blocchetto multifunzione su "OFF" premere il tasto OPEN fino allo sbloccaggio della sella.

Chiusura della sella (dal blocchetto multifunzione)

- Abbassare e spingere verso il basso la sella fino al completo bloccaggio dei suoi perni di chiusura.

ATTENZIONE!

Assicurarsi che la sella sia chiusa correttamente prima di partire.

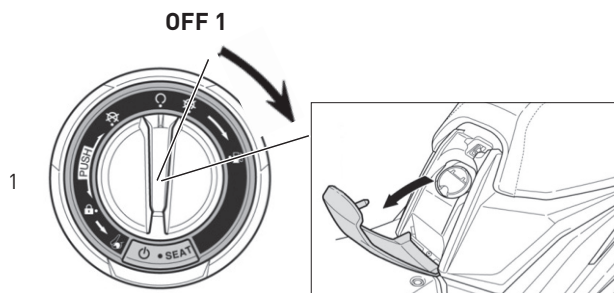

Sportello tappo serbatoio carburante

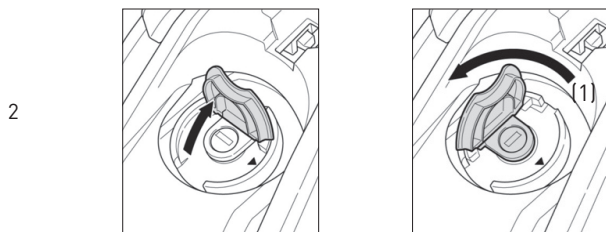

Tappo serbatoio carburante

TAPPO RIFORNIMENTO CARBURANTE

Apertura del sportello tappo rifornimento carburante

Il tappo è posto sul tunnel centrale, dietro uno sportello la cui apertura è controllata dal blocchetto multifunzione.

- 1 Ruotare il blocchetto multifunzione dalla posizione "OFF 1" in senso orario fino all'apertura dello sportello tappo carburante.
- 2 Alzare lo sportellino di protezione (1) e ruotare in senso antiorario per aprirlo.

Non riempire di benzina il serbatoio oltre il livello indicato.

Chiusura del tappo rifornimento carburante

- 3 Per chiudere il serbatoio assicurarsi che il tappo sia posizionato correttamente prima di spingerlo nel suo alloggiamento e girarlo in senso orario.
- 4 Richiudere lo sportello esterno.

ATTENZIONE!

Dopo il rifornimento assicurarsi che sia il coperchio del tappo serbatoio carburante sia lo sportello esterno siano chiusi correttamente.

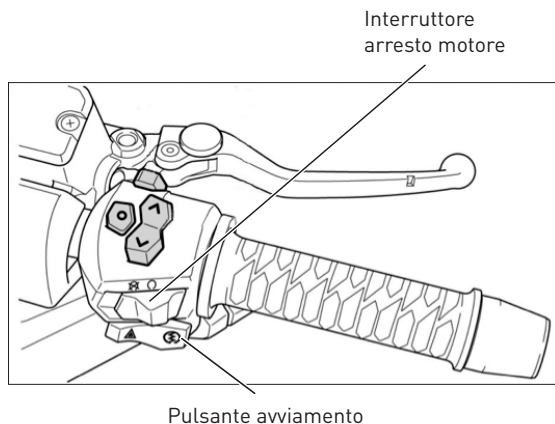

LUCI SEMPRE ACCESE

Questo veicolo è dotato di un sistema di accensione automatica delle luci quando il blocchetto multifunzione è su "ON".

ATTENZIONE!

Non lasciare il blocchetto multifunzione su "ON" a motore spento per più di 3 minuti per evitare di scaricare la batteria.

PULSANTE AVVIAMENTO



Con il blocchetto multifunzione in posizione "ON" premere il pulsante di avviamento e tirare una delle leve freno per far funzionare il motore di avviamento.

INTERRUTTORE ARRESTO MOTORE



Il motore non funziona.



Il motore può funzionare.

ATTENZIONE!

Normalmente l'interruttore deve essere nella posizione "○" e deve essere posizionato su "⊗" solo per spegnere il motore in caso di emergenza.

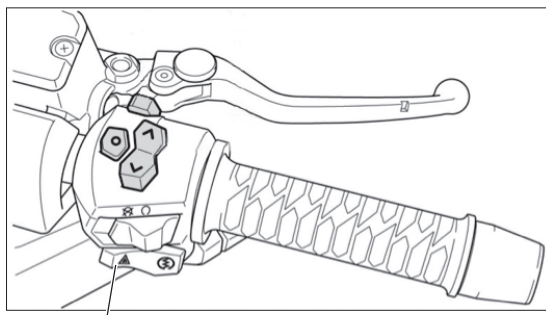

Segnalazione di emergenza (Hazard)

SEGNALAZIONE DI EMERGENZA (HAZARD)



Premendo il tasto a sinistra gli indicatori di direzione anteriori e posteriori lampeggiano contemporaneamente.

Premendo il tasto a destra gli indicatori di direzione anteriori e posteriori si spengono contemporaneamente.

ATTENZIONE!

- Utilizzare questo comando quando si intendono segnalare particolari condizioni di emergenza.
- Il comando non si disattiva automaticamente. Non dimenticarlo acceso per non pregiudicare la sicurezza di marcia.
- Non utilizzare la segnalazione di emergenza a motore spento per più di 10 minuti per evitare di scaricare la batteria.

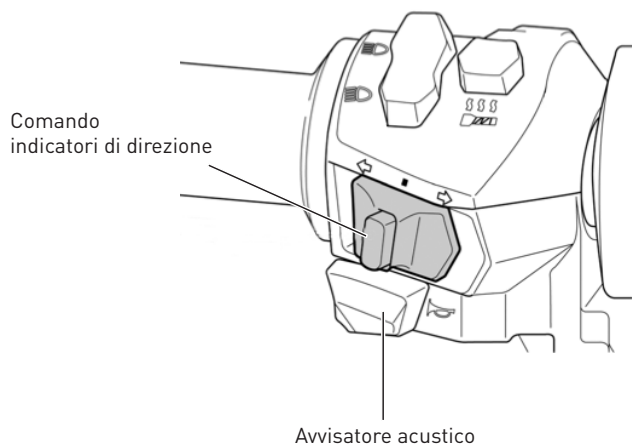

COMANDO INDICATORI DI DIREZIONE (FRECCHE)

Azionare il comando per far lampeggiare gli indicatori di direzione.

- ➔ per girare a destra
- ➜ per girare a sinistra
- per disattivare gli indicatori

Premere il tasto grigio centrale posto sul comando stesso per disattivare gli indicatori di direzione.

ATTENZIONE!



- La freccia non si disattiva automaticamente dopo aver effettuato la svolta. Non dimenticare le frecce accese per non pregiudicare la sicurezza di marcia.
- Le frecce non funzionano quando il blocchetto multifunzione è su "OFF".

AVVISATORE ACUSTICO (CLACSON)

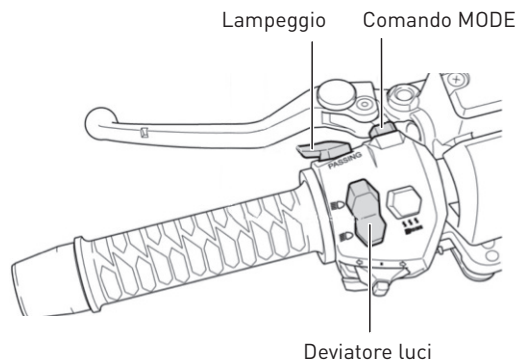
- 🔊 Premere il pulsante per far suonare l'avvisatore acustico con il blocchetto multifunzione su "ON".



DEVIATORE LUCI

-  Luce abbagliante: illumina la strada in profondità.
-  Luce anabbagliante: illumina la strada di fronte allo scooter.

LAMPEGGIO

PASSING Lampeggio diurno: premere l'interruttore per il lampeggio.

COMANDO MODE

Premere il tasto MODE per cambiare modalità da "normale" a "rain": sulla strumentazione il relativo indicatore diventerà giallo (pag. 16 per i dettagli).

Per tornare alla modalità "normale" premere di nuovo il tasto: sulla strumentazione il relativo indicatore tornerà ad essere blu.

ATTENZIONE!

Pur avendo attivata la modalità "rain" prestare molta cautela alla guida in caso di pioggia.

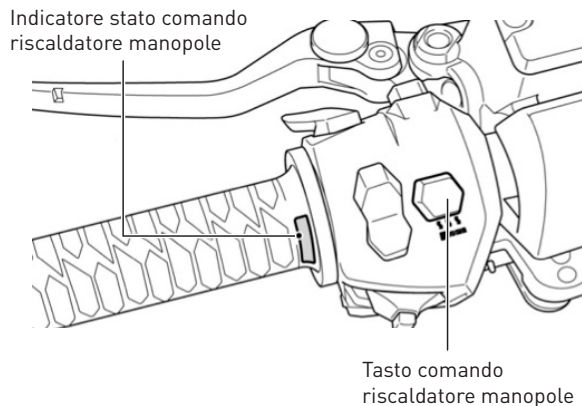

Livello 1 → Livello 2 → Livello 3



Display destro strumentazione:
Spia comando riscaldatore manopole

COMANDO RISCALDATORE MANOPOLE

Con il blocchetto multifunzione su "ON" premere per più di tre secondi il comando riscaldatore manopole per attivare/disattivare la funzione.

Premere il tasto in sequenza una, due o tre volte per attivare i corrispondenti livelli di temperatura del riscaldatore (livello 1, livello 2, livello 3, livello 1,...).

Spia riscaldatore manopole (display destro strumentazione)

Attivando il comando riscaldatore manopole si accenderà la spia sulla strumentazione indicando i tre possibili livelli di temperatura:

- Livello 1: 45°C
- Livello 2: 55°C
- Livello 3: 65°C

Si tratta di valori della temperatura indicativi in quanto l'effettiva temperatura delle manopole riscaldate dipende da fattori come la temperatura esterna e le condizioni del veicolo.

Se la spia è spenta il comando riscaldatore manopole è spento.

Se la spia sulla strumentazione con livello 3 lampeggia significa che è stato riscontrato un errore; contattare un'officina autorizzata **KYMCO**.

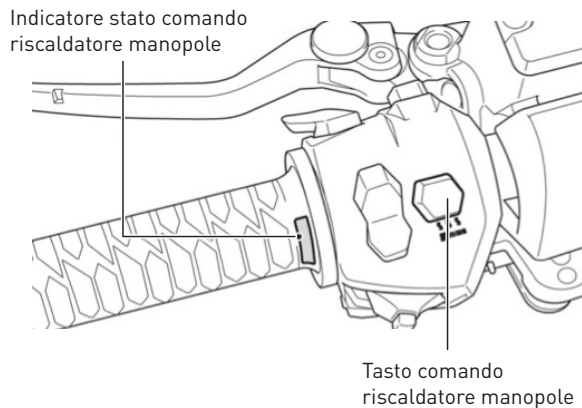

Indicatore sulla manopola sinistra

- Con il blocchetto multifunzione in posizione "ON" l'indicatore fa due lampeggi (uno bianco e uno rosso) per un check iniziale e poi si spegne.
- Con il blocchetto multifunzione su "ON" dopo aver premuto il tasto l'indicatore si accende con spia bianca fissa: il comando è attivo.
- Se dopo il check l'indicatore lampeggia con spia rossa significa che è stata riscontrata un'anomalia e il comando è disabilitato. In tal caso contattare un'officina autorizzata **KYMCO**.

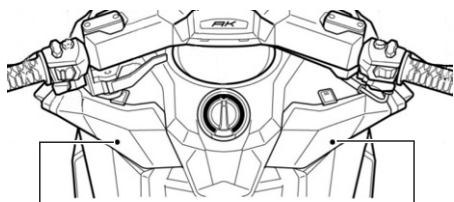

Vano portaoggetti anteriore
sinistro

Vano portaoggetti anteriore
destro

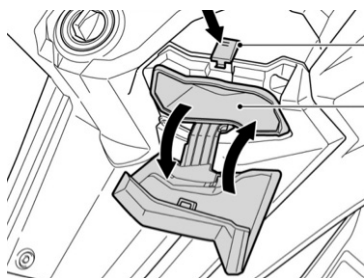

Tasto vano
portaoggetti
anteriore

Vano
portaoggetti
anteriore

1.7 DOTAZIONI

VANI PORTAOGGETTI ANTERIORI

Il veicolo è dotato di due vani anteriori, uno a sinistra e uno a destra del blocchetto multifunzione. Entrambi si possono aprire premendo l'apposito tasto a scatto e tirando lo sportello. Per chiuderli è sufficiente spingere lo sportello nella sua posizione originale fino a completa chiusura (scatto).

ATTENZIONE!

- Aprire il vano mentre si guida è pericoloso: togliere le mani dal manubrio è contro il Codice della Strada e riduce la capacità di controllo del veicolo.
- Il massimo carico ammesso per ogni vano è di 1,3 kg.
- Assicurarsi che ogni vano sia ben chiuso durante la guida per evitare situazioni pericolose.

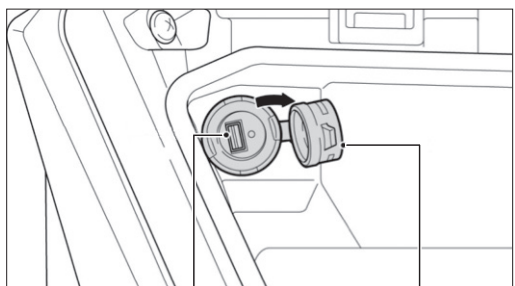

Presa USB

Tappo di protezione
presa USB

PRESA USB

Il vano portaoggetti anteriore sinistro è dotato di una presa USB utile per la ricarica di un telefono cellulare.

- a Aprire il vano portaoggetti anteriore.
- b Inserire la presa del carica batterie nel cellulare e nell'apposita presa USB (dopo aver rimosso il tappo di protezione).

ATTENZIONE!

- Applicare l'apposito tappo nella presa se non viene utilizzata.
- Leggere attentamente le istruzioni del carica batterie del vostro telefono per non danneggiarlo. Eventuali danni causati al carica batterie non sono coperti da garanzia.

Luce
vano sottosella

Vano sottosella

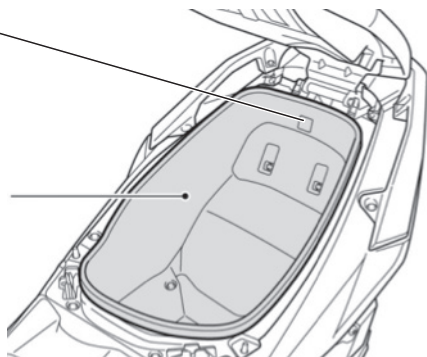

VANO SOTTOSELLA

Per accedervi aprire la sella come indicato a pag. 26.

ATTENZIONE!

- Il massimo carico ammesso è di 10 kg.
- La temperatura del motore è elevata, quindi non riporre nel vano sottosella oggetti sensibili alla temperatura, cibi o materie infiammabili.
- Dopo aver abbassato la sella premendo al centro della stessa verificarne l'effettiva chiusura.

LUCE VANO SOTTOSELLA

Il vano sottosella è dotato di una luce di cortesia che si accende automaticamente quando la sella è aperta, si spegne quando è chiusa (indipendentemente dalla posizione del blocchetto multifunzione).

E' possibile regolare la direzione della luce verso l'alto o verso il basso premendo la luce stessa come se fosse un interruttore.

Se il vano sottosella rimane aperto dopo un determinato periodo di tempo la luce si spegnerà automaticamente per evitare di scaricare la batteria.

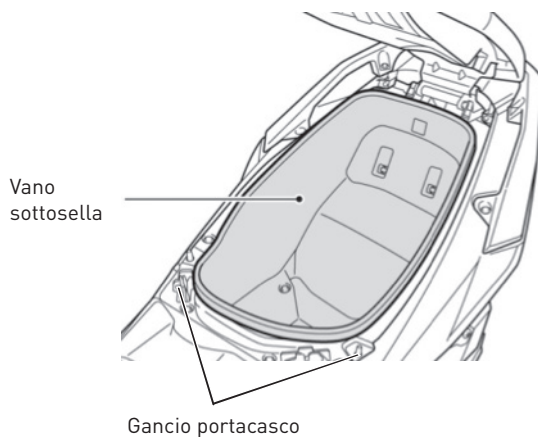

GANCIO PORTACASCO

Come utilizzarlo

- a Aprire la serratura del vano sottosella (come spiegato a pag. 26) ed alzare la sella.
- b Infilare la fibbia di metallo del casco nel gancio.
- c Abbassare la sella (si chiude automaticamente).

Per sganciare il casco

Aprire la serratura, alzare la sella e sfilare il casco.

ATTENZIONE!

Non tenere il casco agganciato durante la guida: potrebbe pregiudicarne la sicurezza e graffiare la carrozzeria del veicolo.

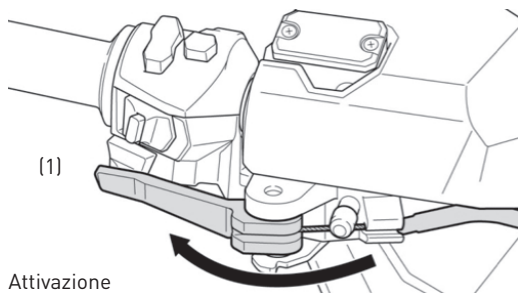

Attivazione

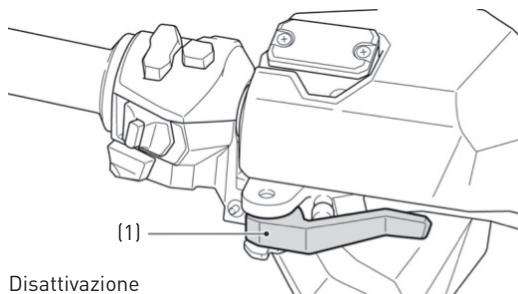

Disattivazione

FRENO DI STAZIONAMENTO

Attivazione

Per bloccare la ruota posteriore tirare verso sinistra la leva del freno (1).

ATTENZIONE!

Usare il freno di stazionamento solo durante il parcheggio.

Disattivazione

Tirare la leva (1) verso destra. In tal modo il freno si sblocca e ritorna nella posizione "disinserito".

ATTENZIONE!

- Prima di partire assicurarsi che la spia del freno di stazionamento sia spenta e che la ruota posteriore possa girare liberamente. Guidare con il freno di stazionamento attivo è pericoloso.
- Il freno potrebbe surriscaldarsi se, con il veicolo in marcia, esso non viene disattivato. Ciò comporta perdita delle prestazioni, slittamento della ruota posteriore e possibili incidenti.
- Disattivare il freno di stazionamento prima di iniziare la marcia.



Cavalletto centrale

CAVALLETTO CENTRALE

Per posizionare lo scooter sul cavalletto centrale, facendo leva con un piede sul cavalletto stesso, muovere il veicolo tenendolo con la mano destra sulla maniglia del passeggero e con la mano sinistra sul manubrio, preventivamente girato a sinistra.

ATTENZIONE!

- Assicurarsi che il cavalletto centrale sia perfettamente ritratto prima della partenza per evitare incidenti.
- Assicurarsi che la molla del cavalletto sia perfettamente funzionante per evitare che il cavalletto si possa abbassare durante la guida e causare incidenti.

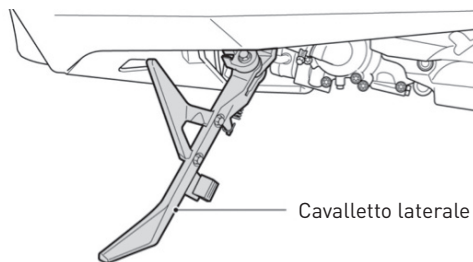

CAVALLETTO LATERALE

Utilizzare il cavalletto laterale solo per brevi soste su terreni solidi e in piano.

Un interruttore interrompe il circuito di avviamento quando il cavalletto laterale è abbassato e funziona in questo modo:

- se il cavalletto è abbassato il motore non può partire;
- se il motore è acceso e il cavalletto è abbassato il motore si spegnerà.

Come utilizzarlo

- Spegnere il motore e scendere dallo scooter.
- Estrarre il cavalletto laterale e contemporaneamente appoggiare lo scooter sul cavalletto.
- Ruotare completamente il manubrio verso sinistra e assicurarsi che il veicolo sia stabile.

ATTENZIONE!

- In caso di sosta in salita parcheggiare sempre il veicolo con la ruota anteriore rivolta verso la salita, appoggiato sul cavalletto centrale; nel caso in cui sia invece appoggiato al cavalletto laterale inserire anche il freno di stazionamento.
- Non lasciare lo scooter sul cavalletto laterale in zone di passaggio o con il motore acceso: lo scooter potrebbe cadere.

SPECCHI RETROVISORI

AK 550 è provvisto di specchi retrovisori che possono ruotare avanti o indietro per regolarli a seconda delle esigenze (per esempio in fase di parcheggio in uno spazio stretto).

ATTENZIONE!

Prima della partenza ricordarsi di regolare entrambi gli specchi nella posizione adeguata per consentire una perfetta visibilità durante la guida.



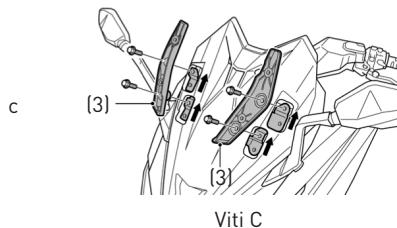
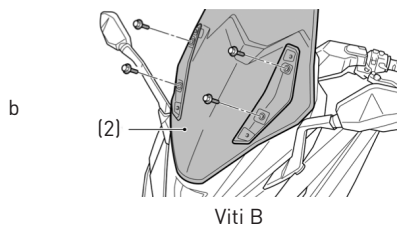
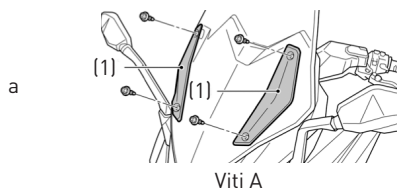

PARABREZZA

E' possibile regolare l'altezza del parabrezza di serie su due posizioni secondo le esigenze di guida.

- a Rimuovere le viti A di fissaggio delle protezioni frontali dello scudo e le protezioni stesse (1).
- b Rimuovere le quattro viti B di fissaggio del parabrezza ed il parabrezza stesso (2).
- c Rimuovere le quattro viti C di fissaggio delle due staffe di supporto (3) ed installare le due staffe all'altezza desiderata sull'apposito telaietto di fissaggio; serrare le viti C con cura (2,4 kgm).
- d Installare il parabrezza serrando le relative viti B con cura (1,2 kgm).

ATTENZIONE!

Il parabrezza non correttamente installato può causare incidenti. Serrare le viti di fissaggio con molta cura.

- e Re-installare le protezioni frontali del parabrezza serrando con cura le apposite viti A.

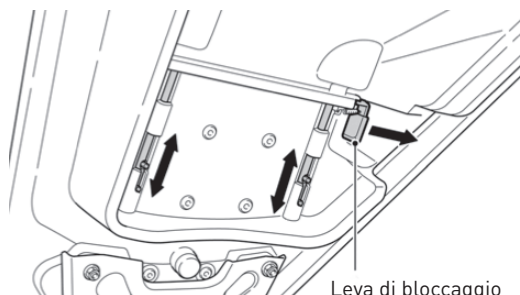
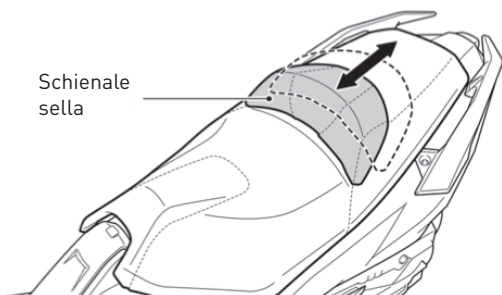

SCHIENALE SELLA

Per aumentare il comfort di guida di pilota e passeggero lo schienale della sella è regolabile in due differenti posizioni.

Regolazione

- a Aprire la sella (per i dettagli pag. 26)
- b Spingere lateralmente la leva di bloccaggio.
- c Fare scivolare lo schienale avanti o indietro secondo le esigenze del pilota e/o del passeggero.
- d Rilasciare la leva e spingere leggermente lo schienale in posizione avanti o indietro fino allo scatto.
- e Chiudere la sella.

ATTENZIONE!

Asciugare lo spazio sotto lo schienale dopo aver lavato il veicolo o in caso di pioggia.

ACCESSORI E MODIFICHE

L'utilizzo di accessori non originali **KYMCO** o modifiche al veicolo possono influire negativamente sulla sicurezza e sul funzionamento dello stesso.

KYMCO non assume alcuna responsabilità riguardo a scelta, installazione ed uso di accessori non originali: i relativi danni conseguenti al veicolo non sono quindi coperti da garanzia.

Nel caso di installazione di un accessorio, accertarsi che esso:

- non copra i sistemi di illuminazione,
- non riduca la distanza dal suolo del veicolo o il suo angolo di inclinazione,
- non ostacoli il libero movimento delle sospensioni,
- non impedisca una corretta posizione di guida,
- non interferisca con l'uso di qualsiasi comando.

Si raccomanda la massima attenzione sia al sistema di fissaggio di eventuali accessori, sia a non superare il massimo carico ammissibile stabilito da **KYMCO**.

In particolare guidare con molta cautela nel caso in cui sul vostro scooter sia montato un parabrezza maggiorato: quest'ultimo genera delle forze aerodinamiche che possono influire sulla stabilità del veicolo; attenersi quindi alle indicazioni fornite dal costruttore del parabrezza stesso.



AK 550
ABS EURO 4

Si raccomanda, inoltre, di non asportare alcun particolare originale e di non alterare il veicolo in nessun modo poiché tali modifiche potrebbero causare problemi di manovra, stabilità e frenata del veicolo oltre a renderlo non più idoneo alla circolazione su strade pubbliche.

1.8 SCHEDE TECNICHE

KYMCO AK 550

dim (L x l x h)	2220 x 795 x 1450 mm	avviamento	elettrico
massa	230 kg (in ordine di marcia)	freno anteriore	doppio disco con ABS
telaio	alluminio	freno posteriore	disco con ABS
interasse a carico	1580 mm	cerchi	ant. 3,0 x 15" post. 4,5 x 15"
sospensione ant.	forcella telescopica a steli rovesciati	pneumatico anteriore	120/70R15 (**)
sospensione post.	monobraccio oscillante	pneumatico posteriore	160/60R15 (**)
motore - tipo	KYMCO SAA1	velocità massima	160 km/h
disposizione e ciclo	bicilindrico orizzontale, 4 tempi	candela	NGK CR7E
distribuzione	DOHC, 8 valvole	alimentazione	iniezione elettronica
raffreddamento	a liquido	carburante	benzina verde
alesaggio x corsa	69 x 73,6 mm	serbatoio carburante	14,5 lt
cilindrata	550 cm ³	lubrificazione	forzata
rapp. compressione	11:1	capacità olio motore	2,7 lt (cambio)
potenza massima	37,5kW a 7500 giri/min	olio trasmissione	-
coppia massima	51,5 Nm a 5750 giri/min	frizione	multidisco in bagno d'olio
livello emissioni	EURO 4	cambio	automatico continuo
emissioni CO₂	112 g/km (*)	trasmissione primaria	cinghia trapezoidale
consumo carburante	21 km/l (*)	trasmissione finale	cinghia dentata

(*) Dati da test omologativi KYMCO secondo ciclo WMTC, senza passeggero e senza accessori opzionali. I dati del consumo carburante dipendono da molti fattori legati al tipo di utilizzo del veicolo: stile di guida, stato dei pneumatici (pressione, usura, manutenzione,...), presenza di carico e/o accessori, condizioni meteorologiche, stradali,...

(**) Per i dettagli sugli indici di carico e di velocità dei pneumatici fare riferimento a quanto specificato sul libretto di circolazione del veicolo.



AK 550
ABS EURO 4

USO >

2.1 SICUREZZA DI GUIDA

Rilassarsi ed indossare abiti adeguati sono i punti chiave per una guida sicura.

Osservare le regole della circolazione stradale, concentrarsi nella guida ed avere prudenza è essenziale per prevenire incidenti. Essere in buone condizioni fisiche è fondamentale per controllare al meglio il veicolo.

Farmaci, droghe e alcool rendono rischiosa la guida.

ATTENZIONE!

Prima di porsi alla guida dello scooter effettuare i controlli pre-guida.

EQUIPAGGIAMENTO

Indossare sempre indumenti adeguati. Allacciare i polsini per evitare che possano impigliarsi nelle leve dei freni. Indossare il casco ed allacciarlo correttamente. E' consigliabile l'utilizzo di guanti protettivi di tipo motociclistico.

Il manubrio va impugnato saldamente con entrambe le mani. E' molto pericoloso guidare lo scooter con una mano sola.

ATTENZIONE!

- Evitare di indossare abiti troppo larghi o lunghi per prevenire situazioni di pericolo.
- Non toccare la marmitta durante la guida e per almeno 10 minuti dopo aver spento il motore.
- Per evitare il pericolo di incendio non parcheggiare in prossimità di sostanze infiammabili o erba secca.



Massimo carico per il vano portaoggetti anteriore destro: 1,3 kg.

Massimo carico per il vano sottosella: 10 kg.

Massimo carico per il portapacchi posteriore: 5 kg.

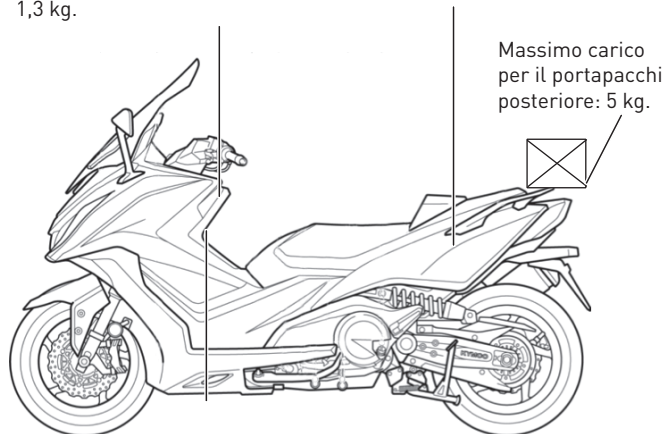

Massimo carico per il vano portaoggetti anteriore sinistro: 1,3 kg.

METODO DI GUIDA

Sedersi in una posizione corretta che permetta di controllare propriamente tutte le funzioni dello scooter.

La sicurezza dei veicoli a due ruote è influenzata dalla posizione di guida. Il conducente deve occupare la parte centrale della sella. Una posizione troppo arretrata provoca un alleggerimento della ruota anteriore che può far sbandare il veicolo.

Evitare manovre brusche che potrebbero far perdere il controllo del veicolo.

Prestare la massima attenzione alle condizioni della strada. In caso di strade con buche ed ondulazioni del manto moderare la velocità ed evitare di irrigidirsi.

ATTENZIONE!

Il manubrio va sempre impugnato saldamente con entrambe le mani, come impone il Codice della Strada. E' molto pericoloso, infatti, guidare lo scooter con una mano sola.

CARICO

Il comportamento del veicolo varia quando vengono trasportati oggetti. Un eccesso di carico può provocare oscillazioni dello sterzo e compromettere la sicurezza di guida.

ATTENZIONE!

- Non mettere alcun tipo di strofinaccio tra la carrozzeria ed il motore perché farebbe surriscaldare il motore.
- Non trasportare oggetti al di fuori degli spazi predisposti per evitare incidenti o danni alla carrozzeria.

TRASPORTO PASSEGGERO

Per il trasporto di un passeggero utilizzare esclusivamente la parte posteriore della sella.

Ricordarsi che il conducente ha la responsabilità di istruire il passeggero sulle modalità di salita e discesa dal veicolo. Inoltre il guidatore è il primo a salire e l'ultimo a scendere dal veicolo al fine di regolare la stabilità e l'equilibrio del veicolo stesso.

Salita

- Il conducente, dopo essere salito sul veicolo tiene entrambi i piedi a terra per mantenere il veicolo in equilibrio.
- Il passeggero sale sempre dal lato sinistro del veicolo, dopo aver estratto e utilizzato l'apposito poggiatesta.

Discesa

- Il conducente, dopo aver arrestato il veicolo, tiene entrambi i piedi appoggiati a terra per mantenere il veicolo in equilibrio.

- Il passeggero scende sempre dal lato sinistro muovendosi con cautela per non sbilanciare il veicolo.

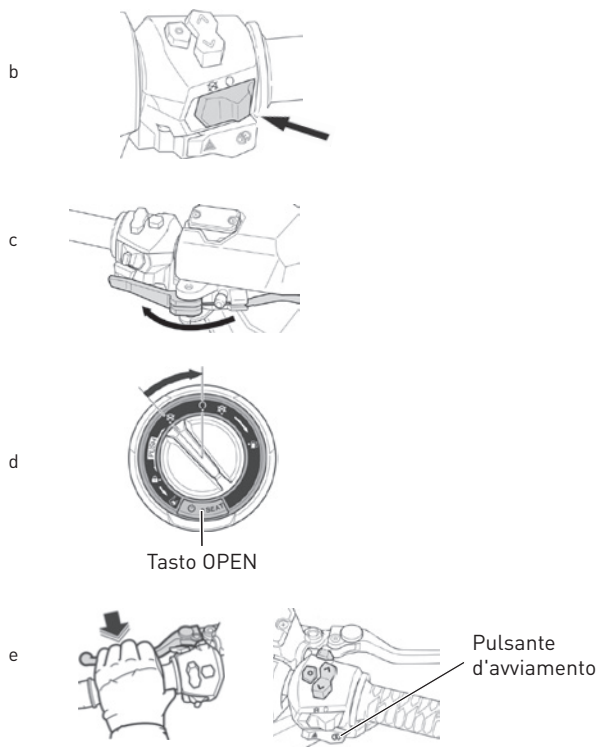

2.2 AVVIAMENTO

AVVIAMENTO ELETTRICO

- a Posizionare il veicolo sul cavalletto centrale ed assicurarsi che quello laterale sia ritratto.
- b Assicurarsi che l'interruttore arresto motore sia su "⌚".
- c Azionare il freno di stazionamento per bloccare la ruota posteriore.
- d Premere il tasto OPEN per sbloccare il blocchetto multifunzione e girarlo su "ON".
- e Tirare la leva del freno posteriore e contemporaneamente premere il pulsante di avviamento.

ATTENZIONE!

Porre sempre lo scooter sul cavalletto centrale quando si avvia il motore.

Questo modello è equipaggiato con un dispositivo di starter automatico. Per avviare il motore non è necessario ruotare il comando dell'acceleratore.

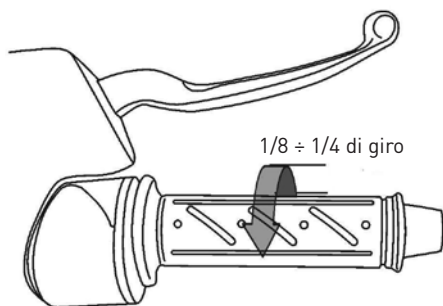

ATTENZIONE!

- Rilasciare il pulsante di avviamento nell'istante in cui il motore si avvia.
- Non premere il pulsante di avviamento quando il motore è in funzione, altrimenti il motore potrebbe danneggiarsi.
- Perché il dispositivo di avviamento elettrico funzioni il cavalletto laterale deve essere ritratto, la leva del freno tirata e la luce di arresto si deve accendere.

Se dopo 3-4 secondi il motore non si avvia ruotare leggermente la manopola dell'acceleratore (1/8 ÷ 1/4 di giro).

Nel caso lo scooter sia rimasto fermo per alcuni giorni il motore potrebbe non partire immediatamente. In questo caso è necessario ruotare leggermente l'acceleratore e ripetere la procedura di avviamento più volte.

Per evitare di scaricare la batteria non tenere premuto il pulsante di avviamento per più di 15 secondi consecutivi.

Se il motore non parte entro 15 secondi, rilasciare il pulsante ed attendere 10 secondi circa prima di riprovare ad avviare il motore.



ATTENZIONE!

- Tirare la leva del freno posteriore per evitare che lo scooter possa sfuggire.
- I gas di scarico sono altamente tossici. Non avviare mai lo scooter in locali chiusi o non ben ventilati.

Sistema automatico arresto motore

AK 550 è dotato di un sistema automatico di arresto del motore e interruzione del flusso di carburante nel caso in cui il veicolo si ribalti. Prima di riavviare il motore posizionare il blocchetto multifunzione su "**OFF**" e poi su "**ON**".



2.3 GUIDA

1 Togliere lo scooter dal cavalletto centrale

Dopo aver verificato che il freno di stazionamento sia disattivato mantenere tirata la leva del freno posteriore e spingere dal lato sinistro il veicolo in avanti per farlo scendere dal cavalletto centrale.

Il cavalletto centrale si richiude automaticamente.

ATTENZIONE!

Questo modello è equipaggiato con una frizione automatica, non accelerare pertanto sino al momento di partire.

2 Salire sullo scooter

Salire sullo scooter dal lato sinistro e sedersi in posizione sicura e confortevole. Mantenere il piede sinistro al suolo per non perdere l'equilibrio.

ATTENZIONE!

Mantenere tirata la leva del freno posteriore fino al momento della partenza.

3 Accelerare dolcemente

Rilasciare la leva del freno e ruotare leggermente la manopola dell'acceleratore per mettere in movimento lo scooter.

ATTENZIONE!

Accelerare con la dovuta gradualità per non perdere il controllo dello scooter.

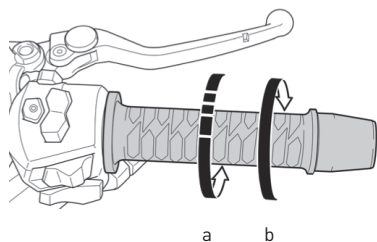

a Rotazione La velocità aumenta.

Alla partenza o in prossimità di una salita ruotare la manopola gradualmente per aumentare la potenza erogata dal motore.

b Ritorno La velocità diminuisce.

In caso di emergenza il ritorno va effettuato il più rapidamente possibile.

Freno
posteriore

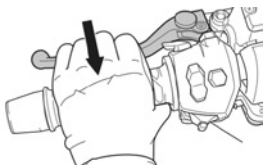

Freno
anteriore

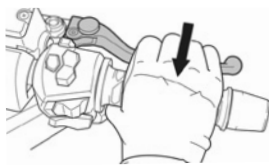

4 Guidare con prudenza

Prima di immettersi nel traffico accendere gli indicatori di direzione e controllare che non sopraggiungano altri veicoli.

Una guida corretta prolunga la vita del vostro scooter

- Scaldare il motore prima di partire e moderare la velocità a motore freddo.
- Non accelerare bruscamente.
- Non guidare per lunghi tratti a velocità massima.

Per il miglior controllo dello scooter tirare le leve dei freni progressivamente, leggermente al primo istante e poi man mano più intensamente, secondo la necessità.

Quando si azionano i freni la luce di arresto si accende per avvertire i veicoli che seguono.

ATTENZIONE!

L'uso del solo freno anteriore può far scivolare lo scooter. Usare sempre entrambi i freni.

Evitare frenate brusche o sterzate improvvise

Se usati bruscamente i freni possono far bloccare le ruote dello scooter e causare una situazione di pericolo.

Frenate brusche e sterzate improvvise possono essere causa di scivolate.

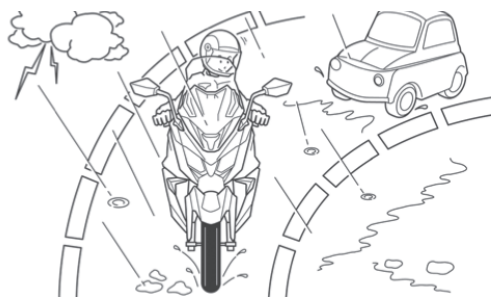

Fare attenzione quando la strada è bagnata

L'aderenza su una strada bagnata è minore che su una strada asciutta e lo spazio di frenata aumenta. Moderare la velocità e prestare la massima attenzione.

Moderare la velocità in discesa

In discesa rilasciare l'acceleratore e ridurre la velocità con leggere frenate intermittenti.

ATTENZIONE!

Evitare l'uso prolungato dei freni, che possono surriscaldarsi e perdere di efficienza.

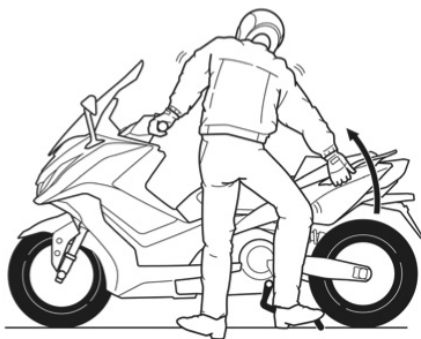
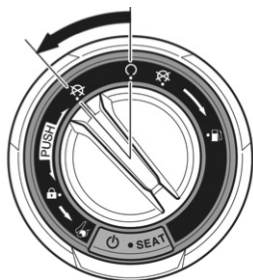

2.4 COME FERMARSI

1 In prossimità del punto di fermata

Azionare gli indicatori di direzione, controllare che non stiano sopraggiungendo altri veicoli e fermare lo scooter dolcemente. Per fermarsi rilasciare la manopola dell'acceleratore e frenare dolcemente con entrambi i freni.

2 Quando il veicolo è fermo

Disinserire gli indicatori di direzione e girare il blocchetto multifunzione su "OFF" per spegnere il motore.

ATTENZIONE!

Non girare mai il blocchetto multifunzione su "OFF" quando lo scooter è in movimento. Il mancato funzionamento dell'impianto elettrico potrebbe provocare situazioni di pericolo.

3 Parcheggio

Scendere dal lato sinistro dello scooter. Mantenere saldamente il manubrio dello scooter con la mano sinistra e la maniglia del passeggero con la mano destra. Con il piede destro far scendere il cavalletto centrale e contemporaneamente tirare indietro lo scooter con le mani.



Parcheggiare sempre lo scooter su superfici piane ed in posizione tale da non intralciare il traffico. Lo scooter potrebbe cadere se parcheggiato su superfici sconnesse o cedevoli.

4 Bloccare lo sterzo

Assicurarsi che lo sterzo sia effettivamente bloccato.

5 Accorgimenti parcheggio

L'esposizione ai raggi solari, producendo in alcuni casi un forte calore, può danneggiare la strumentazione e la vernice delle plastiche. Piccoli accorgimenti possono evitare questo inconveniente:

- a** Se possibile, non parcheggiate lo scooter di fronte al sole.
- b** Se necessario, quando il veicolo è parcheggiato al sole, coprire la strumentazione con un panno in modo da proteggerla dai raggi solari filtrati dallo schermo del parabrezza.

ATTENZIONE!

- Il danneggiamento di strumentazioni, plastiche, ecc. dovuto al montaggio di parabrezza non originali non è coperto da garanzia.
- Eventuali danni al veicolo dovuti ad un mancato rispetto degli accorgimenti qui specificati non sono coperti da garanzia.

2.5 SISTEMA ANTI BLOCCAGGIO ABS

L'ABS è concepito per prevenire il bloccaggio di entrambe le ruote quando si frena applicando e interrompendo la forza frenante a brevi intervalli.

Quando l'ABS è in funzione (a velocità maggiori di 10 km/h circa) è normale avvertire pulsazioni sulle leve del freno: proseguire normalmente l'azione frenante.

ATTENZIONE!

- L'ABS non può compensare condizioni avverse della strada: in caso di liquidi o manto irregolare gli spazi di arresto possono essere superiori a quelli di un sistema tradizionale.
- L'ABS non può controllare il bloccaggio se la ruota scivola lateralmente: quando si sta curvando limitare la forza frenante od evitare di frenare riducendo la velocità prima di entrare in curva.
- L'uso di pneumatici non raccomandati può causare il malfunzionamento dell'ABS e, di conseguenza, un allungamento imprevedibile degli spazi di arresto.
- Quando la tensione della batteria è molto bassa o se si interrompe l'alimentazione elettrica l'ABS non funziona: in



AK 550
ABS EURO 4

tal caso la spia lampeggerà.

- In caso di malfunzionamento ricordarsi di prestare attenzione a non provocare il bloccaggio delle ruote durante frenate di emergenza. Rivolgersi al più presto ad un' officina autorizzata **KYMCO**.
-

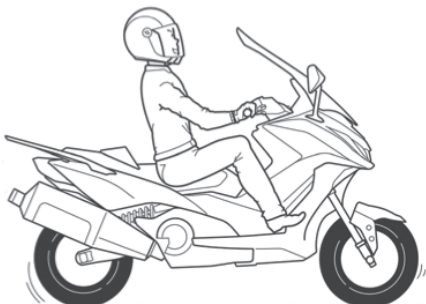

2.6 RODAGGIO

Il periodo di rodaggio è molto importante per l'affidabilità e la durata del veicolo. Seguire scrupolosamente quanto riportato:

- a** Durante i primi 500 km non richiedere mai le massime prestazioni del motore, non utilizzare più di 1/2 dell'acceleratore, evitare lunghe percorrenze a velocità elevata ed in salita, soprattutto con il passeggero.
- b** Dai 500 ai 1000 km non sorpassare mai i 2/3 di apertura del gas.
- c** Dopo i 1000 km aumentare progressivamente la velocità fino ad ottenere le massime prestazioni.

ATTENZIONE!

- Assicurarsi di cambiare l'olio motore secondo la periodicità specificata nella tavola di manutenzione.
- Durante la fase di rodaggio il motore deve assestarsi e trovare quindi l'accoppiamento idoneo dei vari elementi, può essere normale un consumo di olio più elevato dello standard; controllare con maggior frequenza il livello dell'olio motore di quanto indicato nella tabella di manutenzione del veicolo.



AK 550
ABS EURO 4

MANUTENZIONE >



Astina controllo olio

3.1 CONTROLLI PRE-GUIDA

E' bene abituarsi ad effettuare una breve ispezione dello scooter prima di mettersi alla guida.

Questo controllo quotidiano, oltre ad essere fondamentale per la sicurezza, può evitare danni al veicolo.

Se si riscontra qualche anomalia contattare un punto di assistenza **KYMCŌ** appena possibile.

CONTROLLO OLIO MOTORE

- a A motore freddo posizionare lo scooter sul cavalletto centrale. Sfilare l'astina di controllo (sul lato destro del veicolo) e pulirla con uno straccio.
- b Inserire l'astina nell'olio fino in fondo (non avvitarla).
- c Sfilare nuovamente l'astina e controllare il livello dell'olio. Se il livello è prossimo al minimo rabboccare olio motore fino a raggiungere il livello massimo.

ATTENZIONE!

- Far attenzione a non ustionarsi durante il controllo.
- Non superare il livello massimo durante il rabbocco.



Un eccesso di olio può causare malfunzionamenti e danneggiamento del motore.

- Il livello dell'olio risulta errato se lo scooter viene parcheggiato su una superficie non piana o se il motore è caldo.
- **E' a cura del proprietario controllare periodicamente il livello dell'olio motore e rabboccare se necessario. Un normale consumo di olio può comportare un livello insufficiente anche se i tagliandi sono regolarmente eseguiti.**

olio consigliato

Si consiglia di utilizzare esclusivamente olio:
REPSOL MOTO SINTÉTICO 4T 10W40

ATTENZIONE!

- Utilizzare olio di qualità non sufficiente provoca perdite di prestazioni e nei casi più gravi danneggiamento del motore.
- Avarie meccaniche provocate dall'uso di olio non adeguato non sono coperte da garanzia.

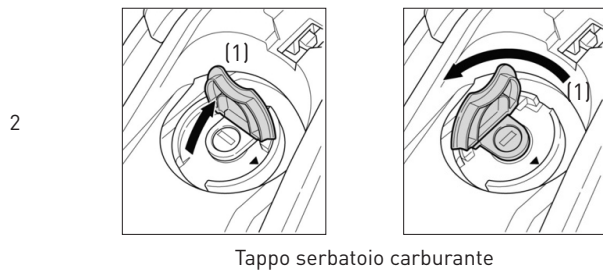
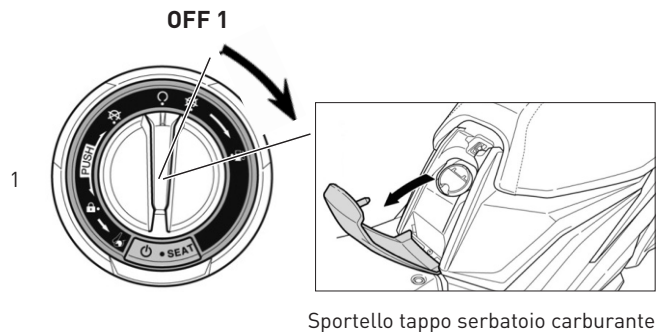

RIFORNIMENTO DI CARBURANTE

Per i dettagli sull'apertura e la chiusura del tappo per il rifornimento carburante si rimanda a pag. 27.

Quando si fa rifornimento di carburante spegnere sempre il motore e porre molta attenzione a non ustionarsi quando il motore è ancora caldo.

Fare attenzione a non rovesciare benzina sul veicolo ed in particolare sul motore e sul tubo di scarico. Se ciò dovesse accadere pulire immediatamente con molta cautela.

Durante il rifornimento non fumare e tenersi lontano da scintille, fiamme libere o altre fonti che potrebbero causare l'accensione del carburante.

Utilizzare sempre il veicolo in un luogo sufficientemente aerato. Non riempire di benzina il serbatoio oltre il livello massimo.

ATTENZIONE!

- Durante il rifornimento fare molta attenzione a non ustionarsi: il carburante è infatti facilmente infiammabile ed esplosivo.
- Usare sempre benzina verde senza piombo.
- L'utilizzo di carburante non conforme alle specifiche del costruttore comporta l'esclusione dalla garanzia.

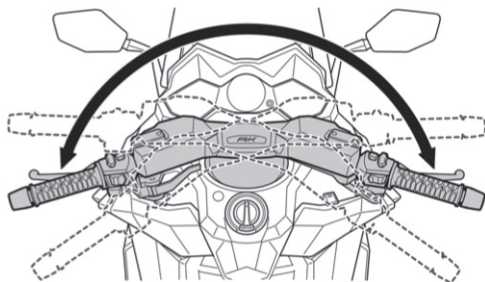
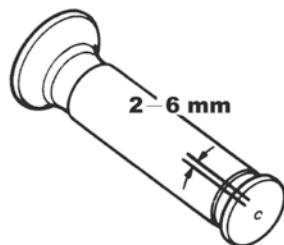

CONTROLLO ACCELERATORE

Controllare che la manopola dell'acceleratore presenti un gioco libero di 2-6 mm.

Controllare inoltre che l'apertura sia scorrevole e che la chiusura sia totale ed automatica in tutte le posizioni dello sterzo.

ATTENZIONE!

Il mancato ritorno automatico dell'acceleratore può causare situazioni di pericolo e cadute.

Se necessario registrare il comando dell'acceleratore (pag.81).

CONTROLLO STERZO

Muovere il manubrio in avanti, indietro, verso destra e verso sinistra, controllare che non ci siano giochi o parti non fissate correttamente.

Verificare che lo sterzo ruoti liberamente.

Se viene riscontrata qualche anomalia contattare un punto di assistenza **KYMC**O per un controllo.



CONTROLLO AMMORTIZZATORI

Controllare le condizioni degli ammortizzatori anteriori e posteriori premendo verso il basso il manubrio e la sella ripetutamente. Verificare che gli ammortizzatori non siano troppo cedevoli o poco progressivi.

Controllare eventuali rumori anomali.

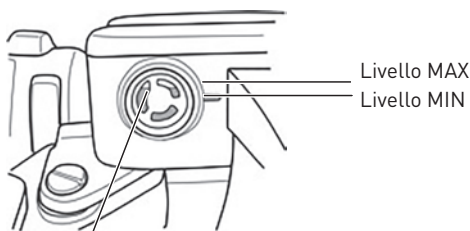

Finestrella controllo olio freni

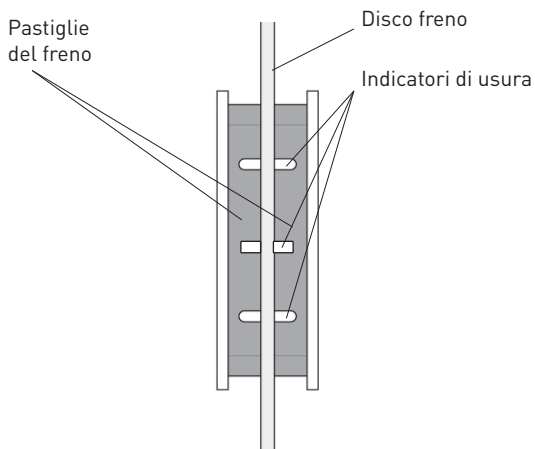

CONTROLLO FRENI

Livello liquido freni a disco anteriore e posteriore

- Mantenere il manubrio in posizione orizzontale e controllare che il livello del liquido nel serbatoio sia compreso tra il massimo e il minimo indicati.
- Se il livello nel serbatoio è prossimo al minimo controllare visivamente l'usura delle pastiglie del freno. Nel caso le pastiglie non siano usurate potrebbero esserci delle perdite nel circuito idraulico. Contattare al più presto un punto di assistenza **KYMCO** per un'ispezione.

Rabbocco e sostituzione liquido freno a disco

Rivolgersi ad un'officina autorizzata **KYMCO**.

Controllo usura pastiglie freno

Controllare visivamente lo stato di usura delle pastiglie. Le pastiglie sono da sostituire se non sono più visibili gli indicatori di usura presenti sulle stesse.

ATTENZIONE!

- Per la sostituzione delle pastiglie freno rivolgersi ad una officina autorizzata **KYMCO**.
- Dopo aver sostituito le pastiglie freno azionare più volte la leva freno allo scopo di riposizionare le pastiglie.

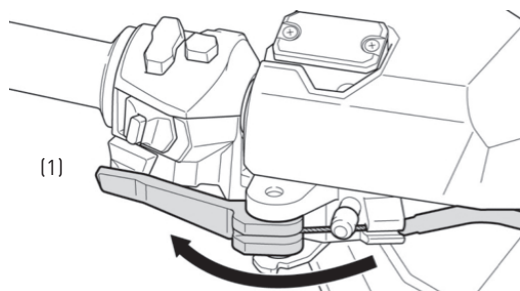

Attivazione freno di stazionamento

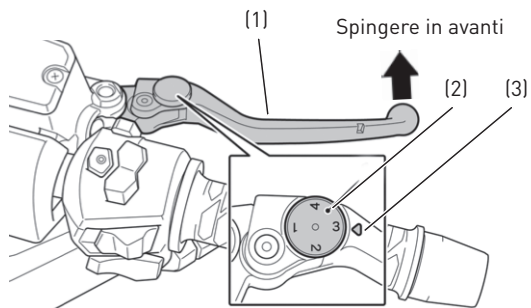

CONTROLLO FRENO DI STAZIONAMENTO

Dopo aver spento il motore posizionare lo scooter sul cavalletto centrale su un terreno piano.

Tirare la leva del freno (1) sino al bloccaggio della ruota posteriore. Se necessario, per la regolazione rivolgersi ad un'officina autorizzata **KYMCO**.

REGOLAZIONE LEVE FRENI

Su ogni leva freno è presente un regolatore con quattro posizioni per adattare la posizione della leva stessa alla mano del pilota. Spingere la leva (1) in avanti e ruotare il regolatore (2) fino ad allineare con il riferimento (3) il numero indicato sul regolatore stesso. La distanza della leva dal manubrio può variare da un minimo (posizione 4) ad un massimo (posizione 1).

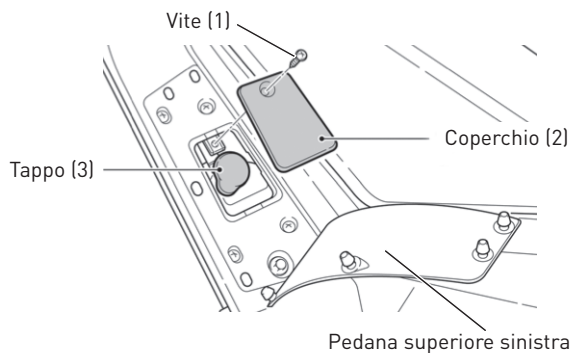
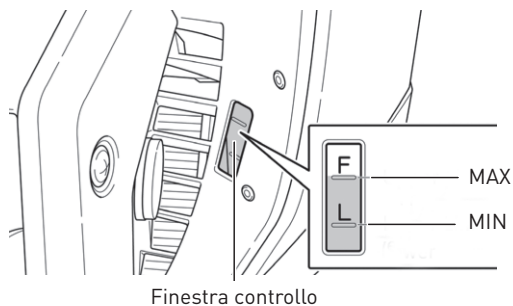

CONTROLLO LIQUIDO REFRIGERANTE

- a Parcheggiare lo scooter in piano sul cavalletto centrale.
- b Controllare che nella finestra di controllo, situata sullo scudo anteriore, il livello del liquido sia compreso tra il livello massimo e quello minimo.

Nel caso il livello sia inferiore al minimo procedere al rabbocco di liquido refrigerante.

Rabbocco liquido refrigerante

- a Parcheggiare lo scooter in piano sul cavalletto centrale.
- b Rimuovere il copripedana sinistro in gomma, la vite del coperchio (1) e il coperchio del serbatoio (2), situati sulla pedana superiore sinistra.

ATTENZIONE!

Allo scopo di evitare ustioni non aprire mai il tappo del serbatoio quando il motore è caldo.

- c Rimuovere il tappo del serbatoio liquido (3) e rabboccare sino al livello massimo con liquido per impianti di raffreddamento: REPSOL MOTO COOLANT & ANTIFREEZE.



ATTENZIONE!

Fare attenzione a non far cadere il liquido refrigerante su superfici verniciate. In caso di contatto lavare abbondantemente con acqua.

Se il livello del liquido continua a calare nonostante periodici rabbocchi contattare un'officina **KYMCO** per un controllo.

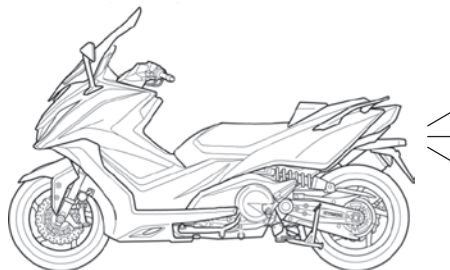

Indicatori di direzione
anteriori

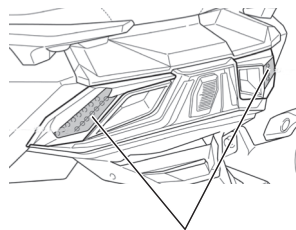

Indicatori di direzione
posteriori

CONTROLLO LUCE DI ARRESTO

- Girare il blocchetto multifunzione su "ON".
- Tirare la leva freno destra e sinistra alternativamente e verificare che la luce si accenda.
- Controllare che il fanale posteriore non sia danneggiato o sporco.

CONTROLLO INDICATORI DI DIREZIONE

- Girare il blocchetto multifunzione su "ON".
- Agire sul comando degli indicatori e verificare che le frecce di destra e di sinistra lampeggino.

CONTROLLO SPECCHI RETROVISORI

Sedersi sulla sella e regolare gli specchi in modo da avere una corretta visione alle spalle.

Verificare che gli specchi non siano danneggiati o sporchi.

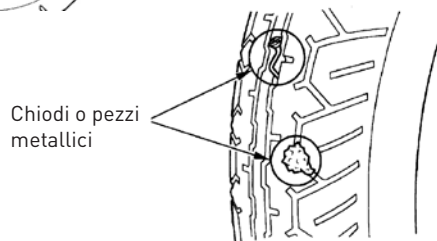
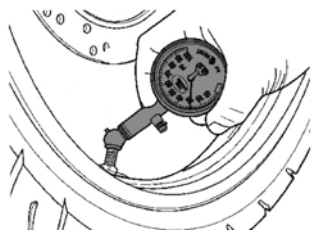

Profondità battistrada

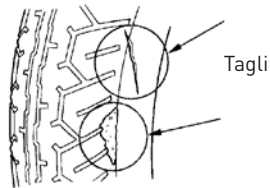
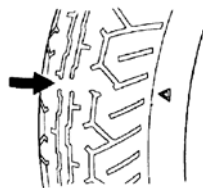

CONTROLLO PNEUMATICI

Controllare la pressione con un manometro. La misura va effettuata quando il pneumatico è freddo.

Pressione pneumatici

Ruota anteriore: 2,40 bar (solo pilota)
2,40 bar (pilota e passeggero)

Ruota posteriore: 2,70 bar (solo pilota)
2,70 bar (pilota e passeggero)

- Controllare che nel battistrada dei pneumatici non siano rimasti frammenti metallici, chiodi o ghiaia. Eventualmente rimuoverli.
- Controllare lo stato di usura. Sostituire il pneumatico se presenta usura eccessiva od irregolare.

ATTENZIONE!

Pressione non corretta, usura eccessiva od irregolare del pneumatico riducono la stabilità del veicolo.

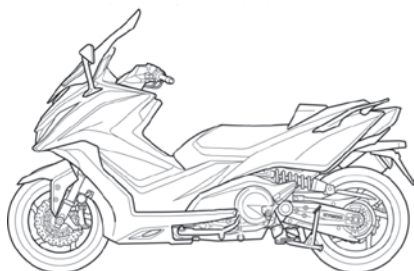

CONTROLLO FANALI

A motore acceso verificare il corretto funzionamento delle luci di posizione anteriore e posteriore, del proiettore abbagliante ed anabbagliante, della luce targa.

Controllare inoltre che i fanali non siano danneggiati o sporchi.

Per la regolazione del proiettore anteriore rivolgersi ad un'officina autorizzata **KYMCO**.

CONTROLLO CONTACHILOMETRI

Verificare che il contachilometri ed il tachimetro funzionino correttamente.

CONTROLLO AVVISATORE ACUSTICO

Girare il blocchetto multifunzione nella posizione "ON", premere il pulsante dell'avvisatore acustico e verificarne il corretto funzionamento.

CONTROLLO GENERALE

Osservare lo scooter e verificare che non ci siano danni evidenti a parti meccaniche, che il rumore e la fumosità allo scarico non siano eccessivi e che non siano presenti rumori anormali.

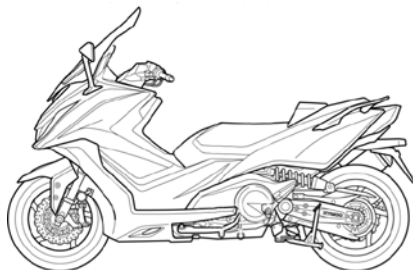

3.2 MANUTENZIONE PERIODICA

- Per assicurare una guida sicura e confortevole è necessario effettuare con scrupolo le operazioni di manutenzione periodica illustrate.
- Se lo scooter non viene utilizzato per un lungo periodo è necessario effettuare un controllo generale al momento di rimmetterlo in funzione.
- Si raccomanda inoltre di effettuare la prima ispezione secondo la periodicità specificata nella tavola di manutenzione o entro il primo mese.

ATTENZIONE!

- Rivolgere la massima attenzione alla sicurezza personale durante le operazioni di manutenzione.
- Porre lo scooter sul cavalletto centrale e sul piano.
- Utilizzare utensili adeguati per le operazioni previste.
- Operare sempre a motore spento.
- Dopo essere stato spento il motore rimane caldo per molto tempo. Fare attenzione a non scottarsi.

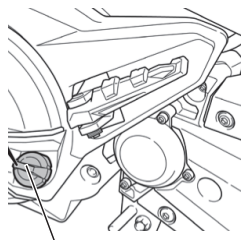

Astina controllo olio (1)

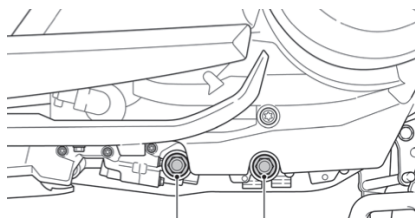

Viti di drenaggio (2)

LUBRIFICAZIONE GENERALE

Provvedere periodicamente alla lubrificazione di tutte le parti in scorrimento tra loro.

SOSTITUZIONE OLIO MOTORE E FILTRO

Sostituire l'olio motore alle scadenze indicate nella tavola di manutenzione.

Quantità olio motore

Alla sostituzione e cambio filtro: 2,7 lt

Sostituzione olio

Data la complessità delle operazioni si consiglia di rivolgersi ad un'officina autorizzata **KYMCO**.

- a Parcheggiare lo scooter in piano sul cavalletto centrale.
- b Togliere l'astina di controllo (1).
Mettere un recipiente sotto le viti di drenaggio (2) per raccogliere l'olio esausto (le viti di drenaggio si trovano sotto il carter sinistro).
- c Rimuovere le viti di drenaggio (2) e i relativi O-ring per far fluire l'olio. L'olio fuoriesce meglio a motore caldo.
- d Pulire le viti di drenaggio e reinstallarle con i relativi O-ring, serrandole con cura.

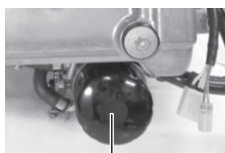
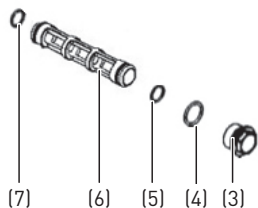

Filtro a cartuccia [8]

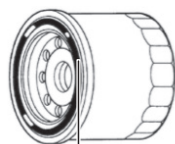

[9]

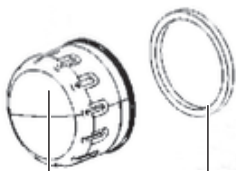

[8]

[9]

ATTENZIONE!

Attenzione a non ustionarsi con l'olio bollente durante le operazioni.

- e** Rimuovere il tappo del filtro a reticella (3); i due O-ring (4, 5), il filtro stesso (6) e l'O-ring (7) usciranno dalla loro sede dopo aver rimosso il tappo.
- f** Pulire il filtro a reticella.
- g** Verificare che gli O-ring siano in buone condizioni.
- h** Installare il filtro a reticella, gli O-ring ed il tappo serrandolo con cura.
- i** Rimuovere il filtro dell'olio a cartuccia (8) con un'apposita chiave ed il relativo O-ring (9). Lasciare drenare l'olio rimasto e gettare il vecchio filtro olio.
- l** Verificare che l'O-ring del filtro a cartuccia (9) sia in buone condizioni.
- m** Applicare un sottile strato di olio motore sull'O-ring del filtro stesso (9).
- n** Utilizzando un'apposita chiave installare con cura il nuovo filtro olio a cartuccia..



ATTENZIONE!

Esigere ed usare solo ricambi originali **KYMCO** e i lubrificanti consigliati.

- o Rabboccare 2,7 lt di REPSOL MOTO SINTÉTICO 4T 10W40. Controllare il livello come indicato a pag. 64.
- p Reinsерire e serrare a mano l'astina di controllo.
- q Scaldare il motore. Ricontrollare il livello dell'olio dopo aver spento e raffreddato il motore. Assicurarsi che non ci siano perdite di olio.

ATTENZIONE!

Non disperdere olii esausti nell'ambiente.

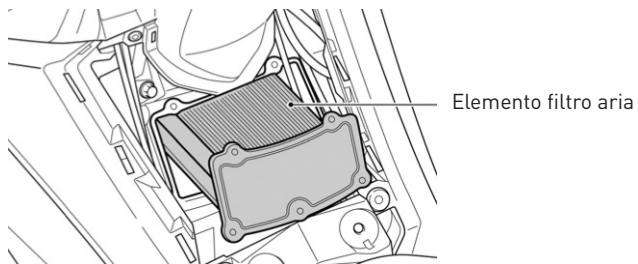
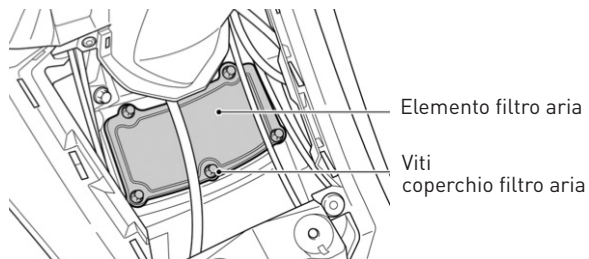

ISPEZIONE FILTRO ARIA

Polvere e sporco nel filtro aria causano perdita di prestazioni, aumento del consumo e delle emissioni inquinanti. Aprire la scatola filtro aria e controllare lo stato dell'elemento filtrante. Pulirlo o sostituirlo secondo quanto indicato nella tavola di manutenzione.

Pulizia

- a Rimuovere la cornice centrale scudo interno.
- b Togliere cinque viti che fissano l'elemento filtrante e rimuoverlo.
- c Pulire l'elemento filtrante con aria compressa.
- d Installare in senso inverso allo smontaggio.

ATTENZIONE!

- Non utilizzare benzina per la pulizia del filtro aria perché facilmente infiammabile.
- Se il filtro aria non è installato propriamente il motore aspira polvere e sporizia. Questo pregiudica la durata del motore nel tempo.

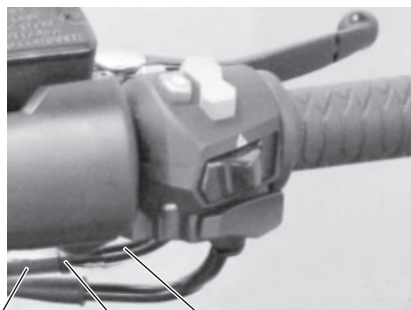
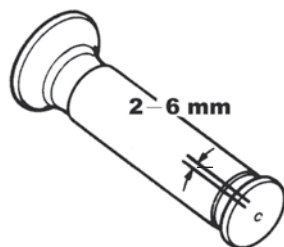

Vite di
regolazione [2]

Controdado [3]

Manicotto in
gomma [1]

REGOLAZIONE ACCELERATORE

Nel caso in cui la manopola dell'acceleratore non presenti un gioco libero di 2-6 mm (come indicato a pag. 67) è necessaria la regolazione come di seguito descritto:

- a Fare scorrere il manicotto di gomma (1) per scoprire la vite di regolazione (2).
- b Allentare il controdado (3).
- c Ruotare la vite di regolazione (2) fino ad ottenere il corretto gioco libero.
- d Serrare il controdado (3) e reinstallare il manicotto di gomma (1).

ATTENZIONE!

- Assicurarsi che, con il veicolo sul cavalletto centrale, si verifichi il ritorno automatico della manopola dell'acceleratore anche ruotando lo sterzo nelle varie posizioni, garantendo così il minimo del motore.
- Il mancato ritorno automatico dell'acceleratore può causare situazioni di pericolo e cadute.

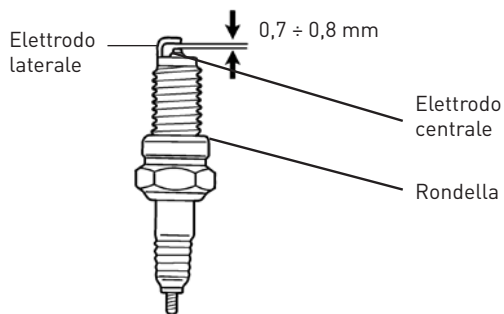

ISPEZIONE CANDELA

Per l'ispezione candela, data la complessità delle operazioni, è necessario rivolgersi ad un'officina autorizzata **KYMCO**.

Specifiche candela

NGK CR7E

Distanza elettrodi: $0,7 \div 0,8 \text{ mm}$

ATTENZIONE!

L'utilizzo di una candela differente da quella specificata può provocare gravi avarie meccaniche.

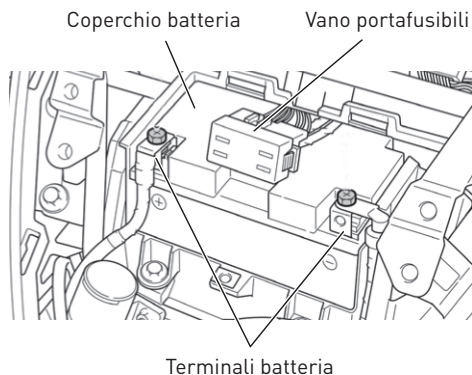

ISPEZIONE BATTERIA

Questo veicolo adotta una batteria di tipo sigillato che non richiede rabbocchi di acqua distillata.

ATTENZIONE!

- Non togliere mai i tappi degli elettrodi.
- La batteria genera gas esplosivi. Tenerla quindi lontano da fiamme e scintille.
- All'interno della batteria è contenuto un acido. Tenerla fuori dalla portata di bambini e maneggiarla con prudenza.

Pulizia terminali

Per accedere al vano batteria è necessario smontare il parabrezza:

- a Rimuovere le viti di fissaggio delle protezioni frontali dello scudo e le protezioni stesse.
- b Rimuovere le quattro viti di fissaggio del parabrezza ed il parabrezza stesso.
- c Rimuovere il coperchio del cruscotto (asportando due viti laterali e due clip) tirandolo verso il basso.
- d Aprire il vano di accesso alla batteria rimuovendo il vano portafusibili soprastante e poi la vite del coperchio batteria.

- e Controllare lo stato dei terminali. Se i terminali sono ossidati smontare la batteria e pulirli con una spazzola metallica.
- f Dopo aver pulito i terminali applicarvi un leggero strato di grasso prima di rimontare la batteria.

ATTENZIONE!

- Girare il blocchetto multifunzione su "OFF" prima di accedere alla batteria.
- Quando la batteria viene smontata il terminale negativo (verde) va scollegato prima di quello positivo (rosso), quando viene rimontata va collegato prima il positivo.
- Serrare propriamente i dadi dei terminali.



CARICABATTERIE "K-Charge"

Conservazione della batteria

La batteria tende naturalmente a scaricarsi se non viene periodicamente caricata. Inoltre quando si scarica completamente avvengono all'interno della batteria reazioni chimiche che la danneggiano in modo irreparabile.

ATTENZIONE!

- In caso il veicolo non venga utilizzato per più di 15 giorni la batteria va smontata, caricata mensilmente e conservata in un luogo fresco. Se la batteria viene lasciata sul veicolo scollegare l'elettrodo negativo.
- Se il veicolo viene tenuto inutilizzato per lunghi periodi senza prendere adeguate precauzioni la batteria si danneggia. Tale danno non è coperto da garanzia.

Accessorio consigliato

Per mantenere in perfetta efficienza la batteria utilizzare apposito caricatore a basso amperaggio CARICABATTERIE "K-Charge" (codice 00999000). Per tutti i dettagli rivolgersi alla rete di assistenza **KYMCO**.

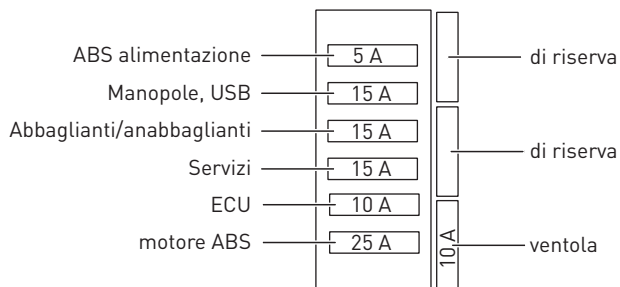
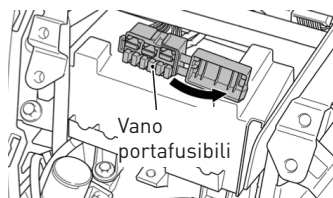

SOSTITUZIONE FUSIBILI

Ruotare il blocchetto multifunzione su "OFF" prima di controllare se il fusibile è bruciato.

Per le specifiche tecniche fare riferimento a quanto riportato sui fusibili stessi e sostituire sempre con fusibili equivalenti.

Sostituzione

- Ricercare la causa che ha fatto bruciare il fusibile prima di sostituirlo.
- Aprire il vano porta fusibili di servizio, che si trova nel vano batteria, e rimuovere il fusibile.
- Utilizzare sempre ricambi originali quando si sostituiscono componenti elettrici.
- Far attenzione a non far scorrere acqua nel vano fusibili quando si lava il veicolo.

ATTENZIONE!

- Dopo aver installato il fusibile controllare che i terminali non siano laschi, causa questa di malfunzionamenti dell'impianto elettrico.
- Fusibili con caratteristiche diverse da quelle indicate possono causare danni all'impianto elettrico.

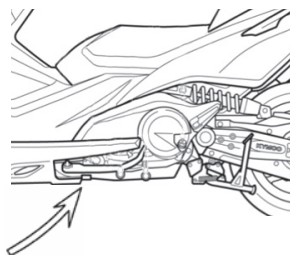

Cavalletto laterale
alzato

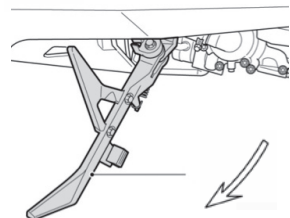

Cavalletto laterale
abbassato

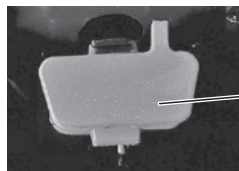

Coperchio connettore
sistema di diagnosi

ISPEZIONE CAVALLETTO LATERALE

Verificare che la molla non sia danneggiata o che non abbia perso tensione e che il cavalletto si possa muovere senza impedimento. Verificare lo spegnimento del motore con il cavalletto laterale abbassato:

- a Posizionare lo scooter sul cavalletto centrale.
- b Tenere alzato il cavalletto laterale e accendere il motore.
- c Abbassare il cavalletto laterale: il motore si deve spegnere.

Nel caso in cui questo sistema non funzionasse rivolgersi ad un'officina autorizzata **KYMCO**.

Connettore diagnostico sistema alimentazione

Il connettore di diagnosi è situato nel vano sottosella, vicino alla cerniera della sella; servirà all'officina autorizzata **KYMCO** per l'ispezione del sistema di alimentazione ad iniezione.

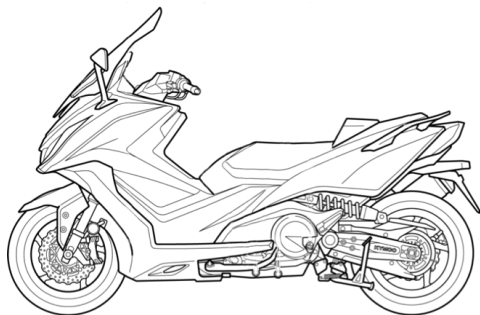

3.3 IN CASO DI GUASTO

Nel caso si verificasse qualsiasi tipo di problema o irregolarità nel funzionamento del veicolo è buona norma recarsi tempestivamente presso un punto di assistenza **KYMCO** dove sono disponibili i ricambi originali **KYMCO** che assicurano un livello di qualità adatto al veicolo (oltre alla validità della garanzia).

TAVOLA DI MANUTENZIONE



AK 550
ABS EURO 4

	A primi 1000 km	TIPO A ogni 6000 km	TIPO B ogni 12000 km	Ispezioni pre-guida
Olio motore controllo	•	CONTROLLARE OGNI 500 KM		•
Olio motore sostituzione	S	S	S	
Filtro olio a cartuccia	S	S	S	
Filtro olio a reticella		•	•	
Candela			S	
Iniezione elettronica			•	
Cavo acceleratore	•	•	•	•
Filtro aria*		•	S	
Gioco valvole			•	
Liquido refrigerante	•	SOSTITUIRE OGNI 2 ANNI		•
Cinghia trasmissione CVT		•	S(20)	
Rulli centrifughi		•	•	
Frizione			•	
Filtro trasmissione	•	•	•	
Cinghia trasmissione finale	•	•	•	
Fluido freni	•	SOSTITUIRE OGNI 2 ANNI		•
Freni	•	•	•	•
Viti e dadi	•	•	•	
Cuscinetti di sterzo	•	•	•	•
Pneumatici	•	•	•	•
Batteria		•	•	

(•) Controllo. Inclusa anche pulizia, registrazione, riparazione o sostituzione (S) Sostituzione, S(20) Sostituire ogni 20.000 km

(*) Sostituire più spesso se il veicolo viene utilizzato su strade polverose





AK 550
ABS EURO 4

INDICE ANALITICO >

INDICE ANALITICO

- A** ABS, 60
Acceleratore:
 - controllo, 67
 - regolazione, 81Accessori e modifiche, 44
Avviamento elettrico, 51
Avvisatore acustico, 30
- B** Batteria, 83
Bloccasterzo, 25
Blocchetto multifunzione, 24
KEYLESS, 22
- C** Candela, 82
Carburante, 66
 - Tappo rifornimento, 27Carico, 49
Cavalletto centrale, 39
Cavalletto laterale, 40, 87
Comando indicatori di direzione, 30
Comando MODE, 31
Comando riscaldatore manopole, 32-33
Contachilometri, 18
Controlli pre-guida, 64
- E** Etichette, 8-9
- F** Filtro aria, 80
Filtro olio, 77
Frece, Vedi Comando indicatori di direzione
Freni: controlli e regolazione, 69-70
Freno di stazionamento, 38, 70
Fusibili, 86
- G** Gancio portacasco, 37
- I** Indicatore livello carburante, 20
Indicatore manutenzione SERVICE "BELT", 19
Indicatore manutenzione SERVICE "OIL", 19
Indicatore modalità, 16
Indicatore multifunzione, 16-17
Indicatore temperatura liquido refrigerante, 20
Interruttore arresto motore, 28
- L** Liquido refrigerante, 71
Luci, 30-31

- M** Manutenzione periodica, 89
- N** Noodoe, 21
Numero di motore, 7
Numero di telaio, 6
- O** Olio motore:
 - controllo, 64
 - sostituzione, 77-79
- P** Parabrezza, 42
Parcheggio, 58-59
Pastiglie freno, 69
Pneumatici:
 - dimensioni, Vedi Scheda tecnica
 - pressione e controllo, 74Presse USB, 35
Pulsante avviamento, 28
- R** Rodaggio, 62
- S** Scheda tecnica, 46
Sella,
 - schienale, 43
 - serratura, 26
 - vano sottosella, 36Specchi retrovisori, 41
Spia abbaglianti, 31
Spia ABS, 20
Spia controllo iniezione, 14
Spia freno di stazionamento, 19
Spia pressione pneumatici (TPMS), 14-16
Spia riscaldatore manopole, 20
Strumentazione, 13
- T** Tachimetro, 20
Targhetta del costruttore, 10
Tavola di manutenzione, 89
Telecomando, 12
- V** Vani portaoggetti anteriori, 34





AK 550
ABS EURO 4



Lubrificanti Repsol Moto



APPLICAZIONI APPLICATIONS

OLIO MOTORE
ENGINE OIL



PRODOTTI ORIGINALI - ORIGINAL PRODUCTS

REPSOL MOTO SINTÉTICO 4T - 10W40

• API SN • JASO T 903:2006MA2

REPSOL MOTO SCOOTER 2T

• JASO M 345 FD • API TC • ISO-L-EGD • TISI

RAFFREDDAMENTO
MOTORE
COOLING SYSTEM



REPSOL MOTO COOLANT & ANTIFREEZE

• UNE 26-261-88
• ASTM D 3306
• BS 6580

OLIO TRASMISSIONE
TRANSMISSION OIL



REPSOL MOTO TRANSMISIONES 80W90

• API GL-4

OLIO FRENI
BRAKE FLUID



REPSOL MOTO DOT 4 BRAKE FLUID

• FMVSS 16 DOT4
• UNE 26-109-88
• SAE J-1703/1704
• ISO 4925



KYMCO

Raccomanda Lubrificanti Repsol Moto

Lubrificanti Repsol Moto

Lubrificanti di ultima generazione formulati a prova di campioni



Quando scegli i Lubrificanti Repsol scegli molto di più. Perché oltre ad un prodotto di altissima qualità avrai la garanzia Repsol. In Repsol possiamo contare su un Centro di Tecnologia all'avanguardia nel mondo in Ricerca e Sviluppo, dove i nostri tecnici e ricercatori realizzano il miglioramento continuo di ogni prodotto, assicurando la migliore efficienza, qualità tecnica e medio ambientale. Un'innovazione sviluppata e messa a dura prova dai migliori team di professionisti nelle competizioni più esasperate, in modo che i prodotti sviluppati per le massime performance possano essere la migliore soluzione per il tuo motore.





440 40 322



1 anno di assistenza



chiedi sempre



credito personalizzato



lubrificanti originali



Seguici su   