

# MANUALE D'USO 2017



TC 125  
TC 250  
TX 300

Codice articolo 3402094it



# GENTILE CLIENTE HUSQVARNA MOTORCYCLES

1

Desideriamo congratularci con Lei per aver scelto una motocicletta Husqvarna. Ora Lei è proprietario di una moderna motocicletta sportiva, che certamente le riserverà molte soddisfazioni, se opportunamente curata e sottoposta a manutenzione.

Le auguriamo tanta soddisfazione alla guida!

Inserire in basso i numeri di serie del proprio veicolo.

Numero di telaio (📖 Pag. 12)	Timbro del concessionario
Numero motore (📖 Pag. 12)	

Al momento della stampa il manuale d'uso era aggiornato per questa serie. Non si escludono tuttavia lievi scostamenti risultanti dagli sviluppi costruttivi.

Tutti i dati contenuti non sono vincolanti. Husqvarna Motorcycles GmbH si riserva in particolare il diritto di modificare o eliminare, senza sostituirli, dati tecnici, prezzi, colori, forme, materiali, prestazioni di servizio e assistenza, configurazioni, allestimenti e simili senza preavviso e senza indicarne i motivi, di adattarli alla situazione locale, nonché di cessare la produzione di un determinato modello senza preavviso. Husqvarna Motorcycles non si assume alcuna responsabilità per la disponibilità a magazzino, gli scostamenti rispetto alle figure e alle descrizioni, nonché eventuali refusi di stampa ed errori. I modelli raffigurati includono talvolta equipaggiamenti speciali che non rientrano nella dotazione standard.

© 2016 Husqvarna Motorcycles GmbH, Mattighofen Austria

Tutti i diritti riservati

La ristampa, anche parziale, ed eventuali riproduzioni di qualsiasi tipo sono consentite solo previa autorizzazione scritta del titolare del copyright.



ISO 9001(12 100 6061)

Ai sensi della norma internazionale sulla gestione della qualità ISO 9001, Husqvarna Motorcycles impiega processi per assicurare la massima qualità possibile del prodotto.

Rilasciato da: TÜV Management Service

REG.NO. 12 100 6061

Husqvarna Motorcycles GmbH  
5230 Mattighofen, Austria

Questo documento è valido per i seguenti modelli:

TC 125 (F2101Q0)

TC 250 (F2301Q1)

TX 300 (F2401Q5)







3402094it

04/2016

1	LEGENDA.....	5	7.7	Predisposizione per l'utilizzo con temperature elevate e marcia lenta.....	24
1.1	Simboli utilizzati.....	5	7.8	Predisposizione per l'utilizzo con temperature basse o su neve.....	25
1.2	Formattazione del testo.....	5	8	ISTRUZIONI DI GUIDA.....	26
2	AVVERTENZE PER LA SICUREZZA.....	6	8.1	Interventi di controllo e manutenzione ordinaria prima di ogni messa in uso.....	26
2.1	Definizione del campo d'impiego - uso regolamentare.....	6	8.2	Procedura di avviamento.....	26
2.2	Avvertenze per la sicurezza.....	6	8.3	Accensione.....	27
2.3	Livello di pericolo e simboli.....	6	8.4	Innesto marce e guida.....	27
2.4	Avvertenza: evitare ogni tipo di manipolazione....	6	8.5	Come frenare.....	28
2.5	Utilizzo sicuro.....	7	8.6	Fermata e parcheggio.....	28
2.6	Abbigliamento protettivo.....	7	8.7	Trasporto.....	29
2.7	Regole di lavoro.....	7	8.8	Rifornimento di carburante.....	29
2.8	Ambiente.....	8	9	PROGRAMMA DI MANUTENZIONE.....	31
2.9	Manuale d'uso.....	8	9.1	tutti i modelli TC.....	31
3	AVVERTENZE IMPORTANTI.....	9	9.1.1	Informazioni aggiuntive.....	31
3.1	Garanzia legale e commerciale.....	9	9.1.2	Operazioni obbligatorie.....	31
3.2	Materiali di consumo, materiali ausiliari.....	9	9.1.3	Interventi consigliati.....	32
3.3	Parti di ricambio, accessori.....	9	9.2	TX 300.....	32
3.4	Tagliandi.....	9	9.2.1	Informazioni aggiuntive.....	32
3.5	Figure.....	9	9.2.2	Operazioni obbligatorie.....	32
3.6	Servizio clienti.....	9	9.2.3	Interventi consigliati.....	33
4	VISTA DEL VEICOLO.....	10	10	MESSA A PUNTO DEL TELAIO.....	34
4.1	Vista del veicolo anteriore sinistra (legenda).....	10	10.1	Controllo della taratura base delle sospensioni rispetto al peso del conducente.....	34
4.2	Vista del veicolo posteriore destra (legenda).....	11	10.2	Sospensione pneumatica AER 48.....	34
5	NUMERI DI SERIE.....	12	10.3	Smorzamento in compressione dell'ammortizzatore.....	35
5.1	Numero di telaio.....	12	10.4	Regolazione dello smorzamento in compressione per basse velocità dell'ammortizzatore.....	35
5.2	Targhetta di identificazione.....	12	10.5	Regolazione dello smorzamento in compressione per alte velocità dell'ammortizzatore.....	36
5.3	Numero motore.....	12	10.6	Regolazione dello smorzamento in estensione dell'ammortizzatore.....	36
5.4	Codice articolo della forcella.....	12	10.7	Determinazione della misura della ruota posteriore senza carico.....	37
5.5	Codice articolo dell'ammortizzatore.....	13	10.8	Controllo dell'affondamento statico dell'ammortizzatore.....	38
6	ELEMENTI DI COMANDO.....	14	10.9	Controllare l'affondamento in ordine di marcia dell'ammortizzatore.....	38
6.1	Leva della frizione.....	14	10.10	Regolazione del precarico molla dell'ammortizzatore.....	38
6.2	Leva del freno anteriore.....	14	10.11	Regolazione dell'affondamento in ordine di marcia.....	39
6.3	Manopola dell'acceleratore.....	14	10.12	Controllo della taratura base della forcella.....	40
6.4	Pulsante di massa.....	14	10.13	Regolazione della pressione dell'aria della forcella.....	40
6.5	Pulsante del motorino di avviamento elettrico (TX 300).....	14	10.14	Regolazione dello smorzamento in compressione della forcella.....	41
6.6	Apertura del tappo del serbatoio.....	15	10.15	Regolazione dello smorzamento in estensione della forcella.....	42
6.7	Chiusura del tappo del serbatoio.....	15	10.16	Posizione del manubrio.....	42
6.8	Rubinetto del carburante (tutti i modelli TC).....	16	10.17	Regolazione della posizione del manubrio.....	43
6.9	Rubinetto del carburante (TX 300).....	16	11	MANUTENZIONE DELLA CICLISTICA.....	44
6.10	Starter.....	17	11.1	Sollevamento della motocicletta con cavalletto alzamoto.....	44
6.11	Leva del cambio.....	17	11.2	Rimozione della motocicletta dal cavalletto alzamoto.....	44
6.12	Pedale di avviamento.....	18	11.3	Sfiato dei gambali della forcella.....	45
6.13	Pedale del freno.....	18			
6.14	Cavalletto rimovibile (tutti i modelli TC).....	18			
6.15	Cavalletto laterale (TX 300).....	18			
6.16	Contaore.....	19			
7	MESSA IN USO.....	20			
7.1	Note relative alla prima messa in uso.....	20			
7.2	Rodaggio del motore.....	21			
7.3	Predisposizione del veicolo all'utilizzo in condizioni di impiego gravose.....	21			
7.4	Predisposizione per l'utilizzo su sabbia asciutta.....	22			
7.5	Predisposizione per l'utilizzo su sabbia bagnata.....	23			
7.6	Predisposizione per l'utilizzo su strade bagnate e fangose.....	24			







11.4	Pulizia delle cuffie parapolvere dei gambali della forcella.....	45	12.4	Controllo del livello del fluido freni della ruota anteriore.....	75
11.5	Smontaggio degli steli della forcella 🛠.....	45	12.5	Rabbocco del liquido freni della ruota anteriore 🛠.....	75
11.6	Montaggio dei gambali della forcella 🛠.....	46	12.6	Controllo delle pastiglie del freno della ruota anteriore.....	76
11.7	Smontaggio del copristelo.....	46	12.7	Sostituzione delle pastiglie del freno della ruota anteriore 🛠.....	76
11.8	Montaggio del copristelo.....	47	12.8	Controllo della corsa a vuoto sul pedale del freno.....	78
11.9	Smontaggio della piastra inferiore della forcella 🛠.....	47	12.9	Regolazione della posizione a riposo del pedale del freno 🛠.....	78
11.10	Montaggio della piastra inferiore della forcella 🛠.....	48	12.10	Controllo del livello del liquido freni della ruota posteriore.....	79
11.11	Controllo del gioco del cuscinetto del canotto di sterzo.....	49	12.11	Rabbocco del liquido freni della ruota posteriore 🛠.....	80
11.12	Regolazione del gioco dei cuscinetti del canotto di sterzo 🛠.....	50	12.12	Controllo delle pastiglie del freno della ruota posteriore.....	81
11.13	Lubrificazione del cuscinetto del canotto di sterzo 🛠.....	51	12.13	Sostituzione delle pastiglie del freno della ruota posteriore 🛠.....	81
11.14	Smontaggio della tabella portanumero.....	51	13	RUOTE, PNEUMATICI.....	83
11.15	Montaggio della tabella portanumero.....	51	13.1	Smontaggio della ruota anteriore 🛠.....	83
11.16	Smontaggio del parafango anteriore.....	51	13.2	Montaggio della ruota anteriore 🛠.....	83
11.17	Montaggio del parafango anteriore.....	52	13.3	Smontaggio della ruota posteriore 🛠.....	84
11.18	Smontaggio dell'ammortizzatore 🛠.....	52	13.4	Montaggio della ruota posteriore 🛠.....	85
11.19	Montaggio dell'ammortizzatore 🛠.....	53	13.5	Controllo dello stato dei pneumatici.....	86
11.20	Rimozione della sella.....	55	13.6	Controllo della pressione dei pneumatici.....	86
11.21	Montaggio della sella.....	56	13.7	Controllo della tensione dei raggi.....	87
11.22	Smontaggio del coperchio dell'airbox.....	56	14	IMPIANTO ELETTRICO.....	88
11.23	Montaggio del coperchio dell'airbox.....	57	14.1	Smontaggio della batteria 🛠 (TX 300).....	88
11.24	Smontaggio del filtro dell'aria 🛠.....	58	14.2	Montaggio della batteria 🛠 (TX 300).....	88
11.25	Pulizia del filtro dell'aria e della cassa filtro 🛠.....	58	14.3	Messa in ricarica della batteria 🛠 (TX 300).....	89
11.26	Montaggio del filtro dell'aria 🛠.....	59	14.4	Sostituzione del fusibile principale (TX 300).....	90
11.27	Ripristino della tenuta dell'airbox 🛠.....	59	15	SISTEMA DI RAFFREDDAMENTO.....	92
11.28	Smontaggio del silenziatore.....	59	15.1	Sistema di raffreddamento.....	92
11.29	Montaggio del silenziatore.....	60	15.2	Copertura del radiatore (TC 125).....	92
11.30	Sostituzione del materiale fonoassorbente del silenziatore 🛠.....	60	15.3	Montaggio della copertura del radiatore (TC 125).....	92
11.31	Smontaggio della fiancatina destra.....	61	15.4	Smontaggio della copertura del radiatore (TC 125).....	93
11.32	Montaggio della fiancatina destra.....	62	15.5	Controllo dell'antigelo e del livello del liquido di raffreddamento.....	93
11.33	Smontaggio del serbatoio del carburante 🛠.....	62	15.6	Controllo del livello del liquido di raffreddamento.....	94
11.34	Montaggio del serbatoio del carburante 🛠.....	64	15.7	Scarico del liquido di raffreddamento 🛠.....	95
11.35	Controllo dell'imbrattamento della catena.....	65	15.8	Riempimento con il liquido di raffreddamento 🛠.....	95
11.36	Pulizia della catena.....	65	16	MESSA A PUNTO DEL MOTORE.....	98
11.37	Controllo della tensione della catena.....	66	16.1	Controllo del gioco dei cavi flessibili del gas.....	98
11.38	Regolazione della tensione della catena.....	66	16.2	Regolazione del gioco del cavo flessibile del gas 🛠.....	98
11.39	Controllo di catena, corona dentata, pignone e guidacatena.....	67	16.3	Regolazione del carburatore.....	99
11.40	Controllo del telaio 🛠.....	69	16.4	Carburatore - Minimo.....	101
11.41	Controllo del forcellone 🛠.....	69	16.5	Carburatore - Regolazione del minimo 🛠.....	101
11.42	Controllo della disposizione del cavo flessibile del gas.....	69	16.6	Svuotamento della vaschetta del galleggiante del carburatore 🛠.....	102
11.43	Controllo della manopola.....	70	16.7	Connettore dell'adattamento curva d'accensione.....	103
11.44	Regolazione della posizione a riposo della leva della frizione.....	70	16.8	Modifica della curva d'accensione.....	104
11.45	Controllo/correzione del livello del liquido della frizione idraulica.....	71	16.9	Controllo della posizione a riposo della leva del cambio.....	104
11.46	Cambio dell'olio della frizione idraulica 🛠.....	72			
12	IMPIANTO FRENANTE.....	74			
12.1	Controllo della corsa a vuoto della leva del freno anteriore.....	74			
12.2	Regolazione della posizione a riposo della leva del freno anteriore.....	74			
12.3	Controllo dei dischi del freno.....	74			

16.10	Regolazione della posizione a riposo della leva del cambio 	104
16.11	Curva caratteristica del motore - molla ausiliaria (TC 250, TX 300)	105
16.12	Curva caratteristica del motore - regolazione della molla ausiliaria  (TC 250, TX 300)	105
17	MANUTENZIONE DEL MOTORE	107
17.1	Controllo del livello dell'olio del cambio	107
17.2	Sostituzione dell'olio del cambio 	107
17.3	Rabbocco dell'olio del cambio 	109
18	PULIZIA, MANUTENZIONE ORDINARIA	110
18.1	Pulizia della motocicletta	110
19	RIMESSAGGIO	111
19.1	Rimessaggio	111
19.2	Messa in uso dopo un periodo di inattività	111
20	DIAGNOSI DEI DIFETTI	112
21	DATI TECNICI	114
21.1	Motore	114
21.1.1	TC 125	114
21.1.2	TC 250	114
21.1.3	TX 300	115
21.2	Coppie di serraggio motore	115
21.2.1	TC 125	115
21.2.2	TC 250	116
21.2.3	TX 300	117
21.3	Carburatore	119
21.3.1	TC 125	119
21.3.2	Carburatore - taratura base per i percorsi su sabbia (TC 125)	119
21.3.3	Taratura del carburatore (TC 125)	120
21.3.4	TC 250	121
21.3.5	Carburatore - taratura base per i percorsi su sabbia (TC 250)	121
21.3.6	Taratura del carburatore (TC 250)	122
21.3.7	TX 300	123
21.3.8	Taratura del carburatore (TX 300) 	123
21.4	Quantitativi	124
21.4.1	Olio del cambio	124
21.4.2	Liquido di raffreddamento	124
21.4.3	Carburante	124
21.5	Ciclistica	124
21.6	Impianto elettrico	125
21.6.1	TX 300	125
21.7	Pneumatici	125
21.8	Forcella	125
21.8.1	TC 125	125
21.8.2	TC 250	126
21.8.3	TX 300	126
21.9	Ammortizzatore	127
21.9.1	TC 125	127
21.9.2	TC 250	127
21.9.3	TX 300	128
21.10	Coppie di serraggio ciclistica	128
22	MATERIALI DI CONSUMO	130
23	MATERIALI AUSILIARI	132
24	NORME	133
25	ELENCO DELLE ABBREVIAZIONI	134
	INDICE	135

## 1.1 Simboli utilizzati

Di seguito è illustrato l'utilizzo di determinati simboli.

---

	Contrassegna una reazione prevista (ad esempio una procedura oppure una funzione).
	Contrassegna una reazione imprevista (ad esempio una procedura oppure una funzione).
	Tutti i lavori contrassegnati con questo simbolo richiedono competenze tecniche e comprensione della materia. Per la vostra sicurezza, far eseguire questi interventi presso un'officina autorizzata Husqvarna Motorcycles, che si occuperà della vostra moto in modo ottimale, impiegando manodopera specializzata ed addestrata e con i necessari utensili speciali.
	Contrassegna un riferimento a una determinata pagina (alla pagina indicata sono riportate maggiori informazioni sull'argomento).
	Contrassegna informazioni più dettagliate o suggerimenti.
	Contrassegna il risultato di una verifica.

---

## 1.2 Formattazione del testo

Di seguito vengono illustrate le diverse opzioni di formattazione utilizzate nel testo.

---

<b>Nome proprio</b>	Contrassegna un nome proprio.
<b>Nome<sup>®</sup></b>	Contrassegna un nome registrato.
<b>Marchio<sup>™</sup></b>	Contrassegna un marchio di fabbrica.
<b><u>Termini sottolineati</u></b>	Rimandano a dettagli tecnici del veicolo o contrassegnano termini tecnici la cui spiegazione è riportata nell'indice dei termini tecnici.

---

### 2.1 Definizione del campo d'impiego - uso regolamentare

#### (tutti i modelli TC)

Le moto sportive Husqvarna sono studiate e realizzate in modo da poter resistere alle sollecitazioni tipiche delle normali competizioni. Le motociclette sono conformi ai regolamenti e alle categorie delle maggiori federazioni motoristiche internazionali.

**Info**

La motocicletta può essere utilizzata esclusivamente su circuiti chiusi, non su strade pubbliche.

#### (TX 300)

Le moto sportive Husqvarna sono studiate e realizzate in modo da poter resistere alle sollecitazioni tipiche delle normali competizioni. Le motociclette sono conformi ai regolamenti e alle categorie delle maggiori federazioni motoristiche internazionali.

**Info**

La motocicletta è stata concepita per le competizioni enduro e non principalmente per il motocross.

### 2.2 Avvertenze per la sicurezza

Ai fini di un utilizzo sicuro del veicolo, attenersi alle avvertenze per la sicurezza. Pertanto, leggere attentamente il presente manuale. Nel testo le avvertenze per la sicurezza sono state opportunamente evidenziate e inserite in corrispondenza dei punti rilevanti.

**Info**

Sul veicolo, in posizione ben visibile, sono applicati diversi adesivi riportanti le indicazioni e le avvertenze. Non rimuovere nessuno di questi adesivi. In caso di assenza, non sarà più possibile individuare potenziali pericoli e sussiste il rischio di lesioni.

### 2.3 Livello di pericolo e simboli

**Pericolo**

Indica un pericolo mortale o che può provocare gravi lesioni permanenti nel caso in cui non si adottino le necessarie misure di sicurezza.

**Avvertenza**

Indica un pericolo che potrebbe essere mortale o provocare gravi lesioni nel caso in cui non si adottino le necessarie misure di sicurezza.

**Attenzione**

Indica un pericolo che potrebbe provocare leggere lesioni nel caso in cui non si adottino le necessarie misure di sicurezza.

#### Nota bene

Indica un pericolo in grado di provocare gravi danni materiali e al veicolo nel caso in cui non si adottino le necessarie misure di sicurezza.

**Avvertenza**

Indica un pericolo in grado di provocare danni ambientali nel caso in cui non si adottino le necessarie misure di sicurezza.

### 2.4 Avvertenza: evitare ogni tipo di manipolazione

È vietato apportare modifiche ai componenti insonorizzanti. Le seguenti misure o la realizzazione delle seguenti condizioni sono vietati per legge:

- 1 Rimozione o messa fuori funzione di qualsiasi dispositivo o componente con funzione insonorizzante di un veicolo nuovo, sia che ciò avvenga prima della vendita o della consegna al cliente finale o durante l'utilizzo del veicolo per scopi diversi dalla manutenzione, riparazione o sostituzione.
- 2 Utilizzo del veicolo in seguito a rimozione o messa fuori funzione di un dispositivo o di un componente di questo tipo.

Esempi di manipolazioni vietate per legge:



- 1 Rimozione o perforazione di silenziatori, deflettori, collettori o altri componenti dell'impianto dei gas di scarico.
- 2 Rimozione o perforazione di componenti dell'impianto d'aspirazione.
- 3 Utilizzo con manutenzione non eseguita a regola d'arte.
- 4 Sostituzione di componenti mobili del veicolo o di componenti dell'impianto di scarico o dell'impianto d'aspirazione con componenti non omologati dal costruttore.

### 2.5 Utilizzo sicuro



#### Pericolo

**Rischio di incidente** Un pilota non abile alla guida mette in pericolo sé stesso e gli altri.

- Non utilizzare il veicolo se si è sotto l'influenza di alcol, droghe o farmaci.
- Non utilizzare il veicolo se non si è in condizioni fisiche e mentali idonee.



#### Pericolo

**Rischio di avvelenamento** I gas di scarico sono tossici e possono provocare perdita di coscienza e morte.

- A motore in funzione assicurare sempre una sufficiente aerazione.
- Utilizzare un sistema di aspirazione adeguato quando si avvia o si lascia in moto il motore in ambienti chiusi.



#### Avvertenza

**Pericolo di scottature** Durante il funzionamento, alcune parti del veicolo raggiungono temperature molto alte.

- Non toccare parti come l'impianto di scarico, il radiatore, il motore, l'ammortizzatore o l'impianto frenante prima che i componenti del veicolo si siano raffreddati.
- Prima di effettuare qualsiasi intervento far raffreddare le parti del veicolo.

Utilizzare il veicolo solo se in perfette condizioni tecniche, in modo regolamentare e conformemente alle norme di sicurezza e tutela ambientale.

Il veicolo deve essere utilizzato solo da persone istruite sul suo funzionamento.

Far riparare tempestivamente presso un'officina autorizzata Husqvarna Motorcycles eventuali anomalie che pregiudicano la sicurezza.

Attenersi a quanto indicato sugli adesivi riportanti le indicazioni e le avvertenze.

### 2.6 Abbigliamento protettivo



#### Avvertenza

**Pericolo di lesioni** L'assenza di un abbigliamento protettivo o l'utilizzo di capi difettosi possono comportare un maggior rischio per la sicurezza.

- Indossare sempre un abbigliamento protettivo idoneo (casco, stivali, guanti e giacca e pantaloni con protezioni).
- Indossare sempre abbigliamento protettivo in perfetto stato e a norma.

Per la vostra sicurezza Husqvarna Motorcycles consiglia di guidare il veicolo indossando un abbigliamento protettivo adatto.

### 2.7 Regole di lavoro

Alcuni interventi prevedono l'utilizzo di utensili speciali. Questi non sono in dotazione al veicolo, ma possono essere ordinati specificando il codice indicato tra parentesi. Ad es.: estrattore per cuscinetti (15112017000)

Al momento del riassettaggio, i componenti non riutilizzabili (ad es. viti e dadi autobloccanti, guarnizioni, anelli di tenuta, O-ring, copiglie, rosette di sicurezza) devono essere sostituiti con dei nuovi.

In alcuni casi è necessario utilizzare del bloccante per filetti (ad es. **Loctite**<sup>®</sup>). Per l'utilizzo attenersi alle avvertenze specifiche fornite dal produttore.

Per i componenti da riutilizzare dopo lo smontaggio, procedere alla pulizia e al controllo di usura e assenza di danni. Sostituire i componenti danneggiati o usurati.

Al termine dei lavori di riparazione o di un tagliando, assicurarsi che il veicolo sia idoneo e sicuro per il funzionamento.

### 2.8 Ambiente

Un utilizzo pienamente responsabile della motocicletta farà sì che tali problemi e dissidi non debbano insorgere. Per garantire il futuro del motociclismo, usare sempre la moto entro i limiti della legalità, tutelare l'ambiente e rispettare i diritti altrui. Per lo smaltimento dell'olio esausto o di altri materiali di consumo/ausiliari e componenti vecchi attenersi alle leggi e alle direttive in vigore nel rispettivo paese.

Poiché le motociclette non rientrano nel campo d'applicazione della direttiva UE relativa allo smaltimento di veicoli vecchi, non vi sono leggi specifiche a riguardo. Il vostro concessionario Husqvarna Motorcycles autorizzato sarà lieto di aiutarvi.

### 2.9 Manuale d'uso

Prima di affrontare la prima uscita con la moto, leggere attentamente e per intero il presente manuale d'uso. Il manuale d'uso contiene molte informazioni e consigli che faciliteranno la guida, le manovre e la manutenzione del veicolo. Solo così sarà possibile trovare l'assetto personale ottimale e prevenire infortuni.

Conservare il manuale d'uso in un luogo facilmente accessibile, in modo da poterlo consultare all'occorrenza.

Per maggiori informazioni sul veicolo o per chiarimenti contattare un concessionario Husqvarna Motorcycles autorizzato.

Il manuale d'uso è un componente importante del veicolo e, qualora questo venga venduto, deve essere consegnato al nuovo proprietario.

## 3.1 Garanzia legale e commerciale

I lavori prescritti nel programma di manutenzione devono essere eseguiti esclusivamente presso un'officina autorizzata Husqvarna Motorcycles e confermati sia nel libretto tagliandi & garanzia sia sul sito **Husqvarna Motorcycles Dealer.net**, altrimenti decade qualsiasi diritto alla garanzia. I danni, anche indiretti, causati da manipolazioni e/o modifiche al veicolo non sono coperti da garanzia.

Per maggiori informazioni sulla garanzia legale e commerciale e sulle procedure per farvi ricorso consultare il libretto di garanzia & servizio.

## 3.2 Materiali di consumo, materiali ausiliari



### Avvertenza

**Pericolo di inquinamento ambientale** Un utilizzo non corretto del carburante può provocare danni all'ambiente.

- Evitare che il carburante finisca nelle falde acquifere, nel terreno o nell'impianto fognario.

Utilizzare secondo le specifiche i materiali di consumo e ausiliari (ad es. carburante e lubrificanti) menzionati nel manuale d'uso.

## 3.3 Parti di ricambio, accessori

Per la propria sicurezza, utilizzare esclusivamente parti di ricambio e accessori autorizzati e/o consigliati da Husqvarna Motorcycles e farli montare presso un'officina autorizzata Husqvarna Motorcycles. Husqvarna Motorcycles non si assume alcuna responsabilità in relazione ai prodotti forniti da terzi e per gli eventuali danni che ne possono derivare.

Alcune parti di ricambio e accessori sono indicati tra parentesi nel testo. Il vostro concessionario autorizzato Husqvarna Motorcycles sarà lieto di consigliarvi a riguardo.

Gli accessori Husqvarna Motorcycles attualmente disponibili per il vostro veicolo sono riportati sul sito web Husqvarna Motorcycles.

Sito web internazionale Husqvarna Motorcycles: [www.husqvarna-motorcycles.com](http://www.husqvarna-motorcycles.com)

## 3.4 Tagliandi

Prerequisito per un funzionamento ineccepibile e la prevenzione di usura precoce è l'osservanza dei tagliandi, degli interventi di manutenzione e messa a punto di motore e telaio menzionati nel presente manuale d'uso. Un'errata messa a punto del telaio può causare danni e la rottura dei componenti del telaio.

L'utilizzo del veicolo in condizioni d'impiego gravose, ad. es. su sabbia, circuiti/fuoristrada con fondi umidi e fangosi, può comportare un'usura superiore alla media per componenti quali il sistema di trasmissione, l'impianto frenante o i componenti delle sospensioni. Pertanto il controllo o la sostituzione dei componenti potrebbero rendersi necessari prima della scadenza del tagliando.

Attenersi assolutamente al periodo di rodaggio e agli intervalli prescritti per il tagliando. La loro stretta osservanza è essenziale per incrementare la vita utile della motocicletta.

## 3.5 Figure

Le figure riportate in questo manuale potrebbero raffigurare un equipaggiamento speciale.

Ai fini di una maggiore chiarezza, alcuni componenti potrebbero essere stati smontati o non venire raffigurati. Lo smontaggio non è sempre necessario. Fare riferimento alle istruzioni riportate nel testo.

## 3.6 Servizio clienti

Per eventuali chiarimenti sul vostro veicolo e su Husqvarna Motorcycles rivolgetevi al vostro concessionario Husqvarna Motorcycles autorizzato.

L'elenco dei concessionari Husqvarna Motorcycles autorizzati è disponibile sul sito web Husqvarna Motorcycles.

Sito web internazionale Husqvarna Motorcycles: [www.husqvarna-motorcycles.com](http://www.husqvarna-motorcycles.com)

## 4.1 Vista del veicolo anteriore sinistra (legenda)



H01551-10

- |   |                                      |
|---|--------------------------------------|
| 1 | Tappo del serbatoio                  |
| 2 | Coperchio della cassa filtro         |
| 3 | Cavalletto rimovibile (📖 Pag. 18)    |
| 4 | Leva del cambio (📖 Pag. 17)          |
| 5 | Numero motore (📖 Pag. 12)            |
| 6 | Starter (📖 Pag. 17)                  |
| 7 | Rubinetto del carburante (📖 Pag. 16) |

## 4.2 Vista del veicolo posteriore destra (legenda)

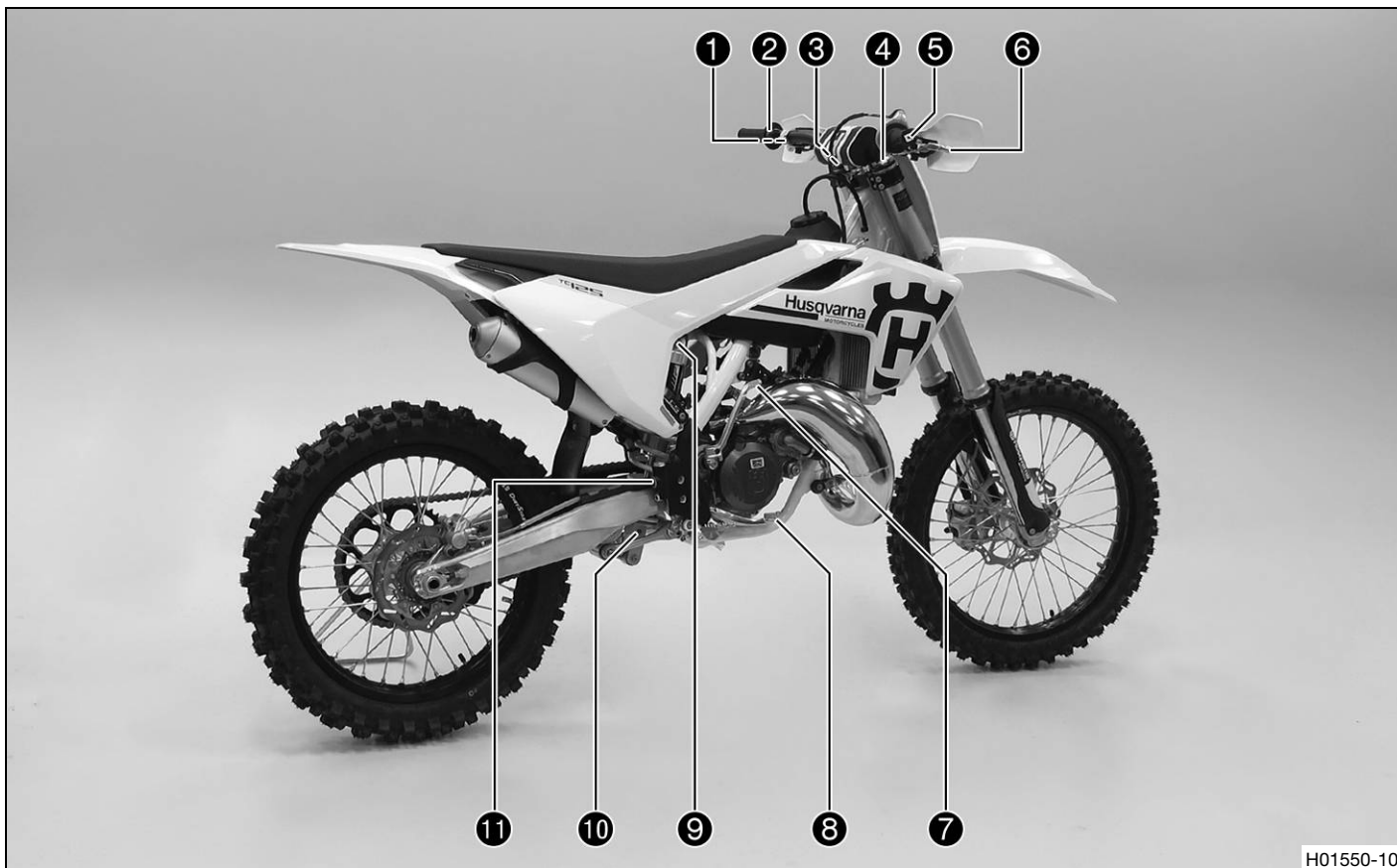

H01550-10

1	Leva della frizione (📖 Pag. 14)
2	Pulsante di massa (📖 Pag. 14)
3	Regolazione pressione aria forcella
4	Registro di compressione della forcella
5	Manopola dell'acceleratore (📖 Pag. 14)
6	Leva del freno anteriore (📖 Pag. 14)
7	Pedale di avviamento (📖 Pag. 18)
8	Pedale del freno (📖 Pag. 18)
9	Registro di compressione dell'ammortizzatore
10	Registro di estensione dell'ammortizzatore
11	Vetro spia del liquido freni posteriore

## 5.1 Numero di telaio

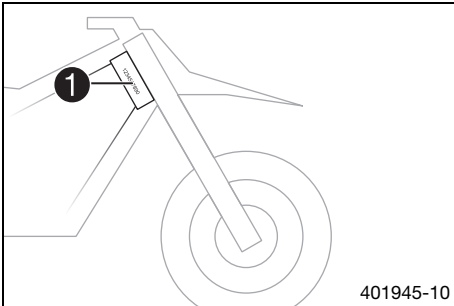

Il numero di telaio ❶ è impresso sul canotto di sterzo a destra.

## 5.2 Targhetta di identificazione

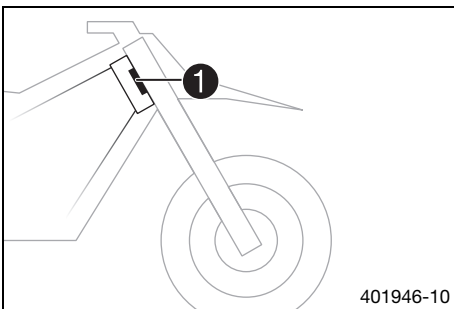

La targhetta di identificazione ❶ è ubicata sulla parte anteriore del canotto di sterzo.

## 5.3 Numero motore

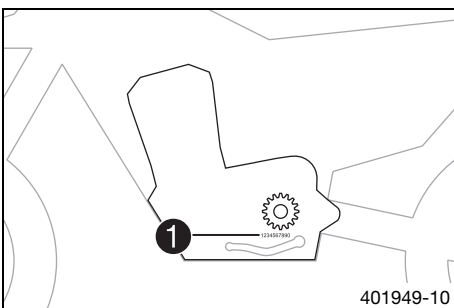

(TC 125)

Il numero motore ❶ è impresso sul lato sinistro del motore, al di sotto del pignone.

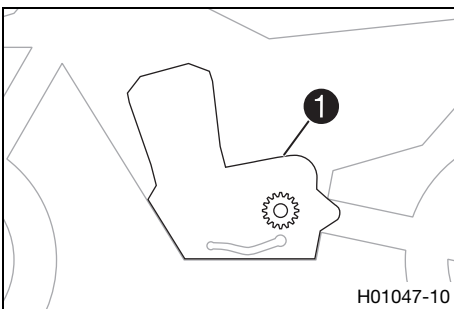

(TC 250, TX 300)

Il numero motore ❶ è impresso sul lato sinistro del motore, al di sopra del pignone.

## 5.4 Codice articolo della forcella

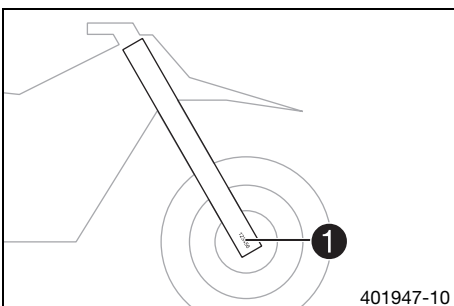

Il codice articolo della forcella ❶ è impresso sul lato interno del mozzo perno ruota anteriore.

## 5.5 Codice articolo dell'ammortizzatore

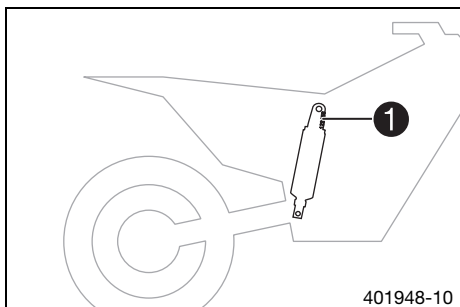

Il codice articolo dell'ammortizzatore **1** è impresso sulla parte superiore dell'ammortizzatore, sopra la ghiera di registro, verso il lato motore.

## 6.1 Leva della frizione

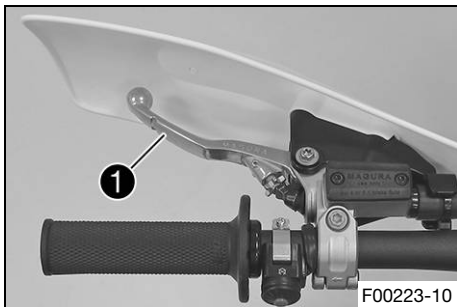

La leva della frizione ❶ è situata a sinistra sul manubrio.  
La frizione viene azionata idraulicamente e si regola in modo automatico.

## 6.2 Leva del freno anteriore

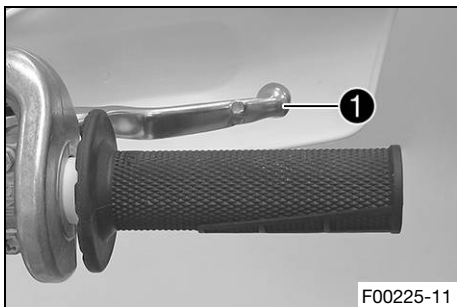

La leva del freno anteriore ❶ è situata a destra sul manubrio.  
Il freno della ruota anteriore viene azionato con la leva del freno anteriore.

## 6.3 Manopola dell'acceleratore

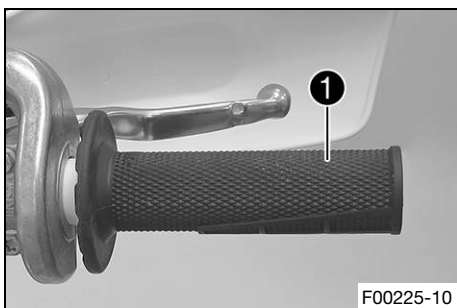

La manopola dell'acceleratore ❶ è situata sul manubrio a destra.

## 6.4 Pulsante di massa

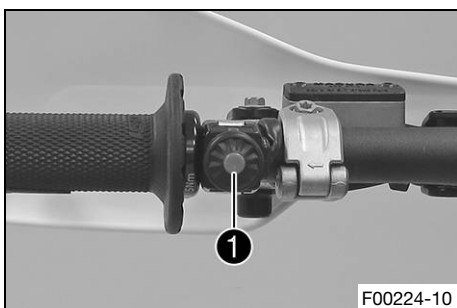

Il pulsante di massa ❶ è posto a sinistra sul manubrio.

### Stati possibili

- Pulsante di massa ☒ in posizione a riposo – In questa posizione il circuito d'accensione è chiuso e il motore può essere avviato.
- Pulsante di massa ☒ premuto – In questa posizione il circuito d'accensione è interrotto: il motore acceso si spegne, il motore fermo non parte.

## 6.5 Pulsante del motorino di avviamento elettrico (TX 300)

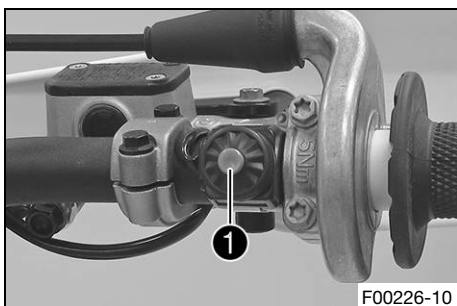

Il pulsante del motorino di avviamento elettrico ❶ è situato a destra sul manubrio.

### Stati possibili

- Pulsante del motorino di avviamento elettrico ☹ in posizione a riposo
- Pulsante del motorino di avviamento elettrico ☹ premuto – In questa posizione viene azionato il motorino di avviamento elettrico.



## 6.6 Apertura del tappo del serbatoio

**Pericolo**  
**Pericolo d'incendio** Il carburante è facilmente infiammabile.  
 All'interno del serbatoio il carburante tende a espandersi e, in caso di surriscaldamento, potrebbe fuoriuscire se il livello di riempimento è eccessivo.

- Non effettuare il rifornimento del veicolo in prossimità di fiamme libere o sigarette accese.
- Spegnerne il motore quando si effettua il rifornimento.
- Accertarsi che non venga versato carburante, in particolare sui componenti caldi del veicolo.
- Asciugare immediatamente l'eventuale carburante versato.
- Rispettare le indicazioni riguardanti il rifornimento di carburante.

**Avvertenza**  
**Rischio di avvelenamento** Il carburante è un liquido velenoso e dannoso per la salute.

- Evitare che il carburante entri in contatto con la pelle, gli occhi o i vestiti.
- In caso di ingestione di carburante, contattare subito un medico.
- Non respirare i vapori del carburante.
- In caso di contatto con la pelle, risciacquare la parte interessata con molta acqua.
- Sciacquare bene gli occhi con acqua e rivolgersi a un medico nel caso in cui del carburante sia finito negli occhi.
- Cambiarsi i vestiti se sopra vi è finito del carburante.
- Conservare correttamente il carburante in una tanica idonea e tenerlo lontano dalla portata dei bambini.

**Avvertenza**  
**Pericolo di inquinamento ambientale** Un utilizzo non corretto del carburante può provocare danni all'ambiente.

- Evitare che il carburante finisca nelle falde acquifere, nel terreno o nell'impianto fognario.



(tutti i modelli TC)

- Girare il tappo del serbatoio **1** in senso antiorario, quindi estrarlo tirandolo verso l'alto.

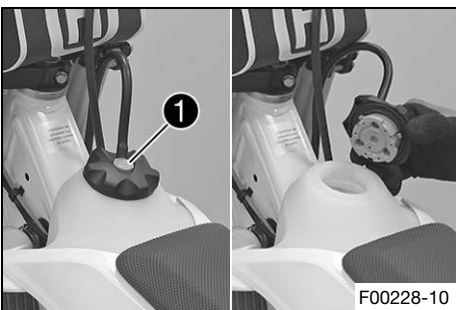

(TX 300)

- Premere il pulsante di sblocco **1**, girare il tappo del serbatoio in senso antiorario ed estrarlo verso l'alto.

## 6.7 Chiusura del tappo del serbatoio

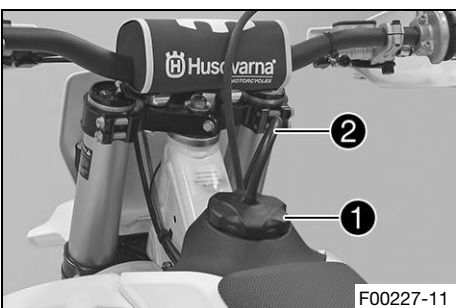

(tutti i modelli TC)

- Posizionare il tappo del serbatoio **1** e ruotarlo in senso orario fin quando il serbatoio del carburante risulta ben chiuso.

**i Info**  
 Posizionare il tubo flessibile dello sfiato del serbatoio carburante **2** facendo attenzione a non piegarlo.

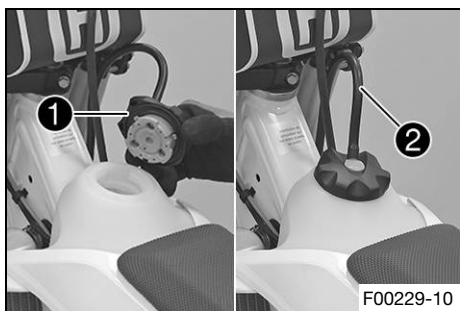

F00229-10

(TX 300)

- Posizionare il tappo del serbatoio ❶ e ruotarlo in senso orario fino a far scattare il pulsante di sblocco.

**i Info**  
 Posizionare il tubo flessibile dello sfiato del serbatoio carburante ❷ facendo attenzione a non piegarlo.

## 6.8 Rubinetto del carburante (tutti i modelli TC)

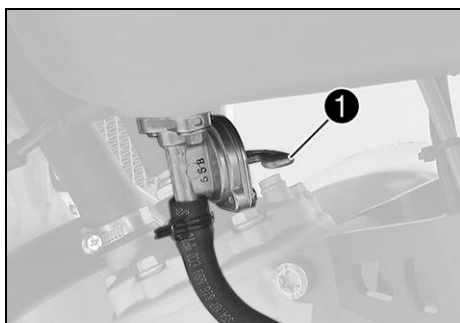

Il rubinetto del carburante ❶ si trova sul lato sinistro del serbatoio del carburante. Con la manopola ❶ del rubinetto del carburante aprire o chiudere l'alimentazione del carburante al carburatore.

**Stati possibili**

- Alimentazione del carburante chiusa **OFF** – Il carburante non può passare dal serbatoio al carburatore.
- Alimentazione del carburante aperta **ON** – Il carburante può passare dal serbatoio al carburatore. Il serbatoio carburante si svuota completamente.

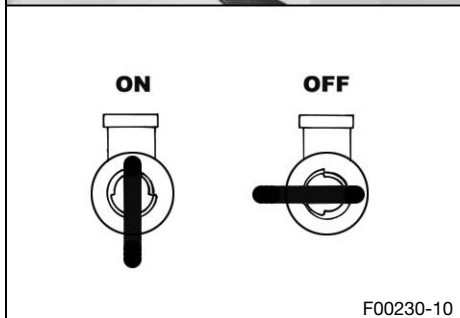

F00230-10

## 6.9 Rubinetto del carburante (TX 300)

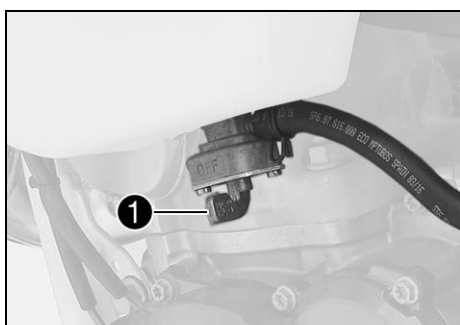

Il rubinetto del carburante ❶ si trova sul lato sinistro del serbatoio del carburante. Con la manopola ❶ del rubinetto del carburante aprire o chiudere l'alimentazione del carburante al carburatore.

**Stati possibili**

- Alimentazione del carburante chiusa **OFF** – Il carburante non può passare dal serbatoio al carburatore.
- Alimentazione del carburante aperta **ON** – Il carburante può passare dal serbatoio al carburatore. Il serbatoio carburante si svuota fino a raggiungere il livello della riserva.
- Alimentazione della riserva aperta **RES** – Il carburante può passare dal serbatoio al carburatore. Il serbatoio carburante si svuota completamente.

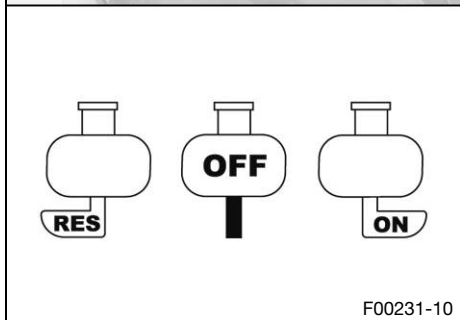

F00231-10

## 6.10 Starter

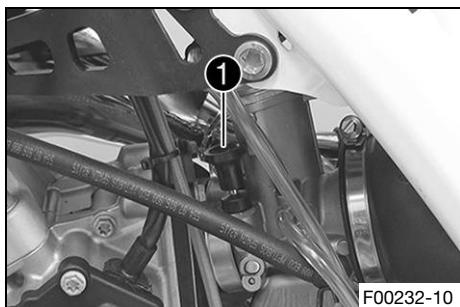

**(TC 125)**

Il pulsante dello starter ❶ è situato sul carburatore a sinistra.

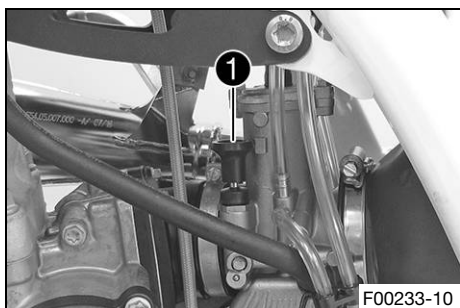

**(TC 250)**

Il pulsante dello starter ❶ è situato sul carburatore a sinistra.

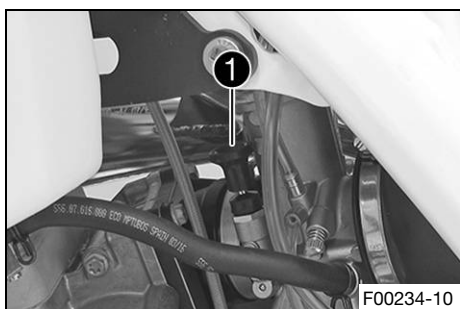

**(TX 300)**

Il pulsante dello starter ❶ è situato sul carburatore a sinistra.

Con la funzione starter attivata, nel carburatore si apre un foro che consente al motore di aspirare altro carburante. In tal modo si ottiene una miscela carburante-aria più ricca che facilita l'avviamento a freddo.

### **i** Info

Con il motore a temperatura d'esercizio, la funzione starter deve essere disattivata.

### Stati possibili

- Funzione starter attivata – Pulsante dello starter estratto fino a battuta.
- Funzione starter disattivata – Pulsante dello starter premuto fino a battuta.

## 6.11 Leva del cambio

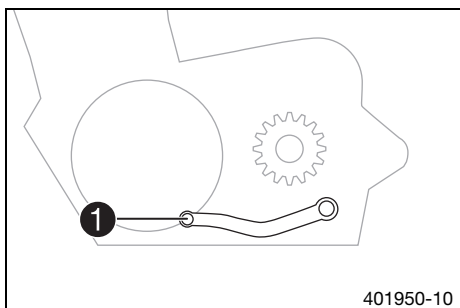

La leva del cambio ❶ è montata sul lato sinistro del motore.

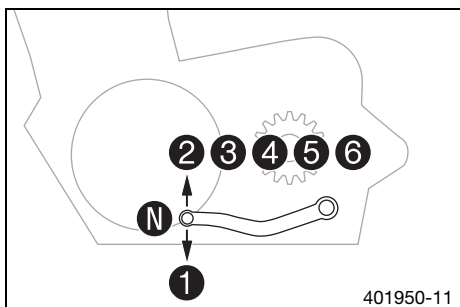

**(TC 125)**

La posizione delle marce è illustrata in figura.

La posizione di folle o marcia a vuoto si trova tra la 1<sup>a</sup> e la 2<sup>a</sup>.

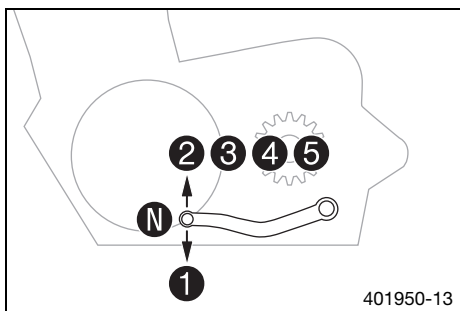

**(TC 250, TX 300)**

La posizione delle marce è illustrata in figura.  
La posizione di folle o marcia a vuoto si trova tra la 1<sup>a</sup> e la 2<sup>a</sup>.

## 6.12 Pedale di avviamento

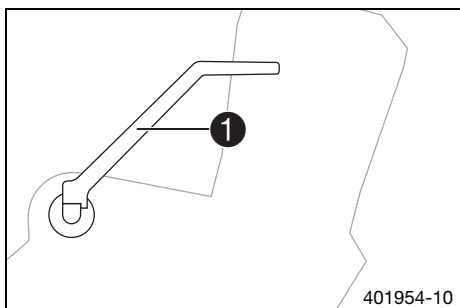

Il pedale di avviamento **1** è situato a destra sul motore.  
La parte superiore del pedale di avviamento può essere fatta ruotare.

**i Info**

Prima di mettersi in marcia, ruotare la parte superiore del pedale di avviamento verso il motore.

## 6.13 Pedale del freno

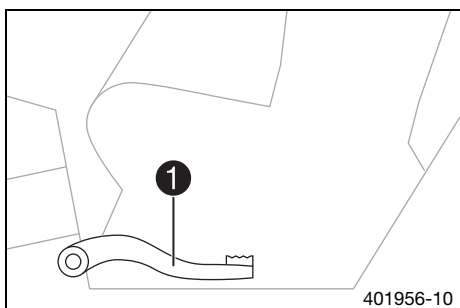

Il pedale del freno **1** si trova davanti alla pedana destra.  
Il pedale aziona il freno della ruota posteriore.

## 6.14 Cavalletto rimovibile (tutti i modelli TC)

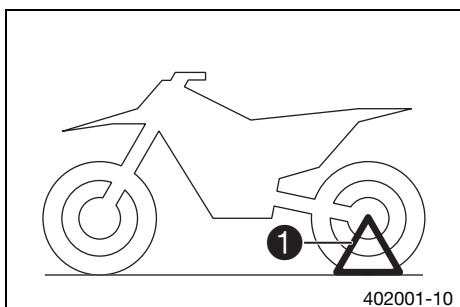

La sede d'alloggiamento del cavalletto rimovibile **1** è ricavata sul lato sinistro del perno ruota.  
Il cavalletto rimovibile serve per parcheggiare la motocicletta.

**i Info**

Prima di mettersi in marcia, togliere il cavalletto rimovibile.

## 6.15 Cavalletto laterale (TX 300)

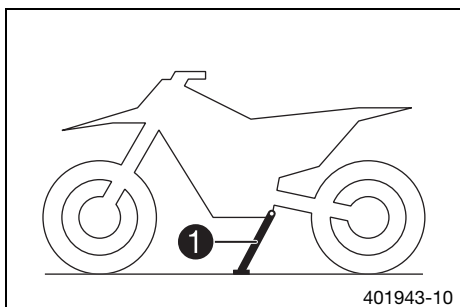

Il cavalletto laterale **1** è situato sul lato sinistro del veicolo.

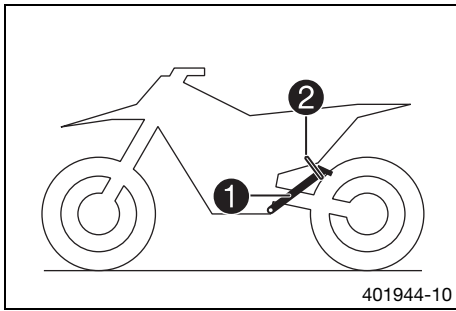

Il cavalletto laterale permette di parcheggiare la motocicletta.

**i Info**  
Durante la marcia il cavalletto laterale ❶ deve essere richiuso e fissato con l'occhiello elastico in gomma ❷.

## 6.16 Contaore



Il contaore ❶ è posizionato davanti al manubrio.  
Indica le ore di funzionamento totali del motore.  
Il contaore inizia a contare all'avviamento del motore e si ferma quando il motore si spegne.

**i Info**  
Sul contaore non è possibile effettuare nessuna cancellazione o regolazione.

## 7.1 Note relative alla prima messa in uso

-  **Pericolo**  
**Rischio di incidente** Un pilota non abile alla guida mette in pericolo sé stesso e gli altri.
- Non utilizzare il veicolo se si è sotto l'influenza di alcol, droghe o farmaci.
  - Non utilizzare il veicolo se non si è in condizioni fisiche e mentali idonee.
-  **Avvertenza**  
**Pericolo di lesioni** L'assenza di un abbigliamento protettivo o l'utilizzo di capi difettosi possono comportare un maggior rischio per la sicurezza.
- Indossare sempre un abbigliamento protettivo idoneo (casco, stivali, guanti e giacca e pantaloni con protezioni).
  - Indossare sempre abbigliamento protettivo in perfetto stato e a norma.
-  **Avvertenza**  
**Pericolo di caduta** Profili differenti sulla ruota anteriore e su quella posteriore influenzano negativamente il comportamento di marcia.  
Profili differenti possono rendere difficile il controllo del veicolo.
- Assicurarsi che sulla ruota anteriore e su quella posteriore siano montati solo pneumatici con lo stesso tipo di battistrada.
-  **Avvertenza**  
**Rischio di incidente** Uno stile di guida non adeguato compromette il comportamento di marcia.
- Adattare la velocità di marcia alle condizioni della sede stradale e alle proprie capacità di guida.
-  **Avvertenza**  
**Rischio di incidente** Il veicolo non è progettato per il trasporto di un passeggero.
- Non trasportare passeggeri.
-  **Avvertenza**  
**Rischio di incidente** In caso di surriscaldamento l'impianto frenante si blocca.  
Se il pedale del freno non viene rilasciato, le pastiglie sfregano ininterrottamente.
- Togliere il piede dal pedale del freno quando non si ha intenzione di frenare.
-  **Avvertenza**  
**Rischio di incidente** Il peso complessivo e i carichi assiali influiscono sul comportamento di marcia.
- Non superare né il peso massimo complessivo ammesso, né i carichi assiali.
-  **Avvertenza**  
**Pericolo di furto** Chiunque operi senza autorizzazione mette a repentaglio la propria sicurezza e quella di altre persone.
- Non lasciare mai il veicolo incustodito con il motore acceso.
  - Proteggere il veicolo dall'accesso da parte di persone non autorizzate.

---

 **Info**  
Durante l'utilizzo della motocicletta considerare che il rumore eccessivo potrebbe importunare le persone.

---

- Assicurarsi che i lavori dell'ispezione di preconsegna siano stati eseguiti da un'officina autorizzata Husqvarna Motorcycles.
  - ✓ Al momento della consegna del veicolo si riceverà il documento di consegna e il libretto tagliandi & garanzia.
- Prima di utilizzare il veicolo per la prima volta, leggere attentamente l'intero manuale d'uso.
- Acquisire familiarità con gli elementi di comando.
- Regolare la posizione a riposo della leva della frizione. (📖 Pag. 70)
- Regolare la posizione a riposo della leva del freno anteriore. (📖 Pag. 74)
- Regolare la posizione a riposo del pedale del freno. 🏹 (📖 Pag. 78)
- Regolare la posizione a riposo della leva del cambio. 🏹 (📖 Pag. 104)
- Abituarsi a maneggiare la motocicletta su un terreno adatto.

---

 **Info**  
La motocicletta non è omologata per l'utilizzo su strade pubbliche.  
Su sterrato è consigliabile procedere con un compagno su un secondo veicolo per potersi aiutare reciprocamente.

---

- Provare anche a procedere il più lentamente possibile, e in piedi, in modo da acquisire maggiore padronanza della motocicletta.
- Non affrontare percorsi fuoristrada che esulano dalle proprie esperienze e capacità.
- Durante la marcia afferrare il manubrio con entrambe le mani e lasciare i piedi sulle pedane.
- Non caricare a bordo nessun bagaglio.
- Rispettare il peso massimo complessivo ammesso e i carichi assiali massimi ammessi.

Nota

Peso totale massimo ammesso	335 kg
Carico massimo ammesso sull'assale anteriore	145 kg
Carico massimo ammesso sull'assale posteriore	190 kg

- Controllare la tensione dei raggi. (📖 Pag. 87)



### Info

Dopo mezz'ora di servizio, controllare la tensione dei raggi.

- Rodare il motore. (📖 Pag. 21)

## 7.2 Rodaggio del motore

- Durante la fase di rodaggio non superare la potenza motore prescritta.

Nota

Potenza massima del motore	
Durante le prime 3 ore di servizio	< 70 %
Durante le prime 5 ore di servizio	< 100 %

- Evitare la guida a tutto gas!

## 7.3 Predisposizione del veicolo all'utilizzo in condizioni di impiego gravose



### Info

L'utilizzo del veicolo in condizioni d'impiego gravose, ad es. su sabbia, circuiti/fuoristrada con fondi bagnati o fangosi, può comportare un'usura superiore alla media per componenti quali il sistema di trasmissione, l'impianto frenante o i componenti delle sospensioni. Pertanto il controllo o la sostituzione dei componenti potrebbe risultare necessario già prima della scadenza del tagliando.

- Ripristinare la tenuta dell'airbox. 🛠️ (📖 Pag. 59)
- Pulire il filtro dell'aria e della cassa filtro. 🛠️ (📖 Pag. 58)



### Info

Controllare il filtro dell'aria all'incirca ogni 30 minuti.

- Controllare che i connettori elettrici non presentino tracce di umidità o corrosione e assicurarsi che siano bene in sede.
  - » In presenza di umidità, corrosione o danneggiamenti:
    - Pulire e far asciugare i connettori, eventualmente sostituirli.

### Sono considerate condizioni di impiego gravose:

- Guida su sabbia asciutta. (📖 Pag. 22)
- Guida su sabbia bagnata. (📖 Pag. 23)
- Guida su strade bagnate e fangose. (📖 Pag. 24)
- Guida con temperature elevate e marcia lenta. (📖 Pag. 24)
- Guida con temperature basse o su neve. (📖 Pag. 25)

## 7.4 Predisposizione per l'utilizzo su sabbia asciutta



- Controllare il tappo del radiatore.

Valore sul tappo del radiatore	1,8 bar
--------------------------------	---------

» Se il valore visualizzato non corrisponde al valore nominale:



### Avvertenza

**Rischio di scottatura** Durante il funzionamento della motocicletta il liquido di raffreddamento raggiunge temperature estremamente elevate e si trova sotto pressione.

- Non aprire il radiatore, i flessibili del radiatore né altri componenti del sistema di raffreddamento quando il motore o il sistema di raffreddamento sono a temperatura di esercizio.
- Lasciare raffreddare il sistema di raffreddamento e il motore prima di aprire il radiatore, i flessibili del radiatore o altri componenti del sistema di raffreddamento.
- In caso di scottatura, immergere subito in acqua tiepida la parte interessata.

- Sostituire il tappo del radiatore.

- Montare la cuffia parapolvere del filtro dell'aria.



Cuffia parapolvere del filtro dell'aria (79006920000)
---



### Info

Attenersi a quanto indicato nelle istruzioni di montaggio degli accessori Husqvarna Motorcycles.

- Montare la protezione parasabbia del filtro dell'aria.



Protezione parasabbia del filtro dell'aria (79006922000)
--



### Info

Attenersi a quanto indicato nelle istruzioni di montaggio degli accessori Husqvarna Motorcycles.

- Adattare gli ugelli del carburatore e la relativa regolazione.



### Info

Per indicazioni sulla taratura del carburatore consultare la propria officina autorizzata Husqvarna Motorcycles.

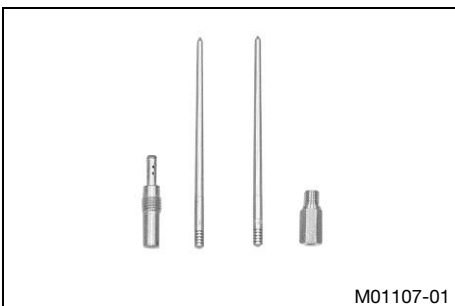

- Pulire la catena.
- Montare la corona in acciaio.



### Suggerimento

Non lubrificare la catena.

- Pulire le lamelle del radiatore.
- Raddrizzare delicatamente le lamelle piegate del radiatore.

### Condizione

Utilizzo frequente su sabbia

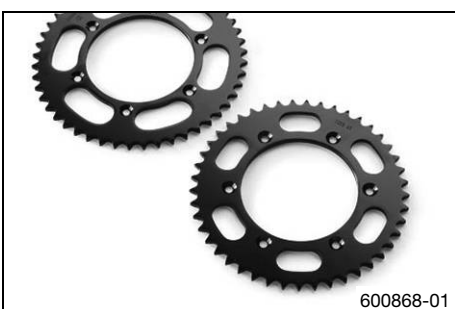



- Sostituire il pistone ogni 10 ore di servizio.

## 7.5 Predisposizione per l'utilizzo su sabbia bagnata

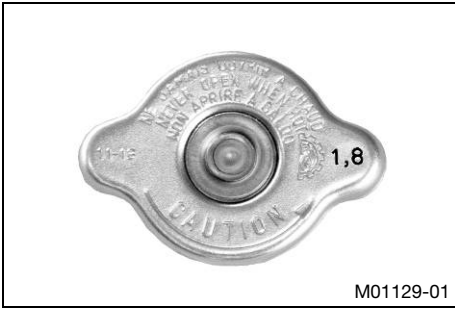

- Controllare il tappo del radiatore.

Valore sul tappo del radiatore	1,8 bar
--------------------------------	---------

- » Se il valore visualizzato non corrisponde al valore nominale:



### Avvertenza

**Rischio di scottatura** Durante il funzionamento della motocicletta il liquido di raffreddamento raggiunge temperature estremamente elevate e si trova sotto pressione.

- Non aprire il radiatore, i flessibili del radiatore né altri componenti del sistema di raffreddamento quando il motore o il sistema di raffreddamento sono a temperatura di esercizio.
- Lasciare raffreddare il sistema di raffreddamento e il motore prima di aprire il radiatore, i flessibili del radiatore o altri componenti del sistema di raffreddamento.
- In caso di scottatura, immergere subito in acqua tiepida la parte interessata.

- Sostituire il tappo del radiatore.

- Montare la cuffia antiacqua del filtro dell'aria.



Cuffia antiacqua del filtro dell'aria (79006921000)
---



### Info

Attenersi a quanto indicato nelle istruzioni di montaggio degli accessori Husqvarna Motorcycles.

- Adattare gli ugelli del carburatore e la relativa regolazione.



### Info

Per indicazioni sulla taratura del carburatore consultare la propria officina autorizzata Husqvarna Motorcycles.

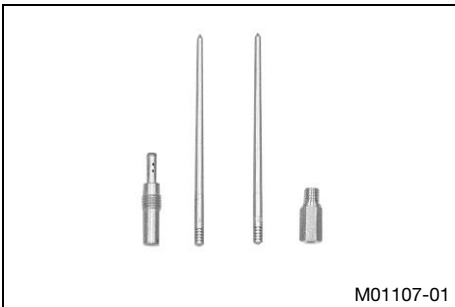

- Pulire la catena.
- Montare la corona in acciaio.



### Suggerimento

Non lubrificare la catena.

- Pulire le lamelle del radiatore.
- Raddrizzare delicatamente le lamelle piegate del radiatore.



### Condizione

Utilizzo frequente su sabbia

- Sostituire il pistone ogni 10 ore di servizio.

## 7.6 Predisposizione per l'utilizzo su strade bagnate e fangose



- Montare la cuffia antiacqua del filtro dell'aria.

Cuffia antiacqua del filtro dell'aria (79006921000)
---



### Info

Attenersi a quanto indicato nelle istruzioni di montaggio degli accessori Husqvarna Motorcycles.

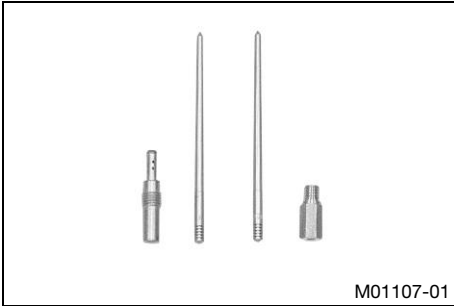

- Adattare gli ugelli del carburatore e la relativa regolazione.



### Info

Per indicazioni sulla taratura del carburatore consultare la propria officina autorizzata Husqvarna Motorcycles.



- Montare la corona in acciaio.
- Pulire la motocicletta. (📖 Pag. 110)
- Raddrizzare delicatamente le lamelle piegate del radiatore.

## 7.7 Predisposizione per l'utilizzo con temperature elevate e marcia lenta



- Controllare il tappo del radiatore.

Valore riportato sul tappo del radiatore	1,8 bar
--	---------

- » Se il valore visualizzato non corrisponde al valore nominale:



### Avvertenza

**Rischio di scottatura** Durante il funzionamento della motocicletta il liquido di raffreddamento raggiunge temperature estremamente elevate e si trova sotto pressione.

- Non aprire il radiatore, i flessibili del radiatore né altri componenti del sistema di raffreddamento quando il motore o il sistema di raffreddamento sono a temperatura di esercizio.
- Lasciare raffreddare il sistema di raffreddamento e il motore prima di aprire il radiatore, i flessibili del radiatore o altri componenti del sistema di raffreddamento.
- In caso di scottatura, immergere subito in acqua tiepida la parte interessata.

- Sostituire il tappo del radiatore.

- Adattare il rapporto di trasmissione secondario in funzione del percorso.



### Info

L'olio motore diventa caldo rapidamente se si deve azionare frequentemente la frizione a causa di un rapporto di trasmissione secondario troppo lungo.

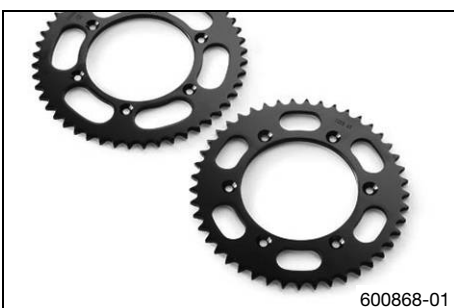

- Pulire la catena.

- Pulire le lamelle del radiatore.
- Raddrizzare delicatamente le lamelle piegate del radiatore.
- Controllare il livello del liquido di raffreddamento. (📖 Pag. 94)

## 7.8 Predisposizione per l'utilizzo con temperature basse o su neve



- Montare la cuffia antiacqua del filtro dell'aria.

Cuffia antiacqua del filtro dell'aria (79006921000)

**i** **Info**

Attenersi a quanto indicato nelle istruzioni di montaggio degli accessori Husqvarna Motorcycles.

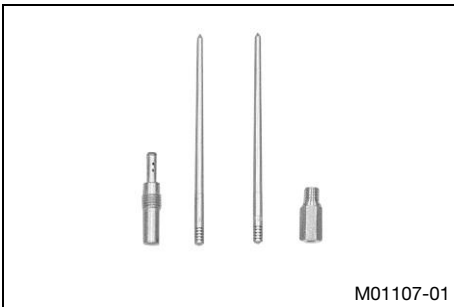

- Adattare gli ugelli del carburatore e la relativa regolazione.

**i** **Info**

Per indicazioni sulla taratura del carburatore consultare la propria officina autorizzata Husqvarna Motorcycles.

## 8.1 Interventi di controllo e manutenzione ordinaria prima di ogni messa in uso



### Info

Prima di ogni uscita controllare lo stato del veicolo e la sicurezza d'esercizio. Il veicolo deve essere in perfette condizioni tecniche.

- Controllare il livello dell'olio del cambio. (📖 Pag. 107)
- Controllare il livello del fluido freni della ruota anteriore. (📖 Pag. 75)
- Controllare il livello del liquido freni della ruota posteriore. (📖 Pag. 79)
- Controllare le pastiglie del freno della ruota anteriore. (📖 Pag. 76)
- Controllare le pastiglie del freno della ruota posteriore. (📖 Pag. 81)
- Controllare il funzionamento dell'impianto frenante.
- Controllare il livello del liquido di raffreddamento. (📖 Pag. 94)
- Controllare lo stato d'imbrattamento della catena. (📖 Pag. 65)
- Controllare la catena, la corona dentata, il pignone e il guidacatena. (📖 Pag. 67)
- Controllare la tensione della catena. (📖 Pag. 66)
- Controllare lo stato dei pneumatici. (📖 Pag. 86)
- Controllare la pressione dei pneumatici. (📖 Pag. 86)
- Controllare la tensione dei raggi. (📖 Pag. 87)
- Pulire le cuffie parapolvere dei gambali della forcella. (📖 Pag. 45)
- Sfiatare gli gambali della forcella. (📖 Pag. 45)
- Controllare il filtro dell'aria.
- Controllare la regolazione e la scorrevolezza di tutti gli elementi di comando.
- Controllare regolarmente che tutte le viti, i dadi e le fascette stringitubo siano ben serrati.
- Controllare la riserva di carburante.

## 8.2 Procedura di avviamento



### Pericolo

**Rischio di avvelenamento** I gas di scarico sono tossici e possono provocare perdita di coscienza e morte.

- A motore in funzione assicurare sempre una sufficiente aerazione.
- Utilizzare un sistema di aspirazione adeguato quando si avvia o si lascia in moto il motore in ambienti chiusi.

### Nota bene

**Danni al motore** Un alto numero di giri a motore freddo si ripercuote negativamente sulla durata del motore.

- Riscaldare sempre il motore con un numero di giri basso.



### Info

Un avviamento difficoltoso della motocicletta può dipendere dalla presenza di carburante vecchio nella vaschetta del galleggiante. Infatti, in caso di inattività prolungata, le parti facilmente infiammabili del carburante si volatilizzano. Se la vaschetta del galleggiante viene riempita con carburante fresco infiammabile, il motore si avvierà subito.

### Periodo di inattività della motocicletta superiore a 1 settimana

- Svuotare la vaschetta del galleggiante del carburatore. 📖 (📖 Pag. 102)

#### (tutti i modelli TC)

- Ruotare la manopola ❶ del rubinetto del carburante in posizione **ON**. (Figura F00230-10 📖 Pag. 16)  
✓ Il carburante può passare dal serbatoio al carburatore.
- Rimuovere il cavalletto a innesto.
- Portare il cambio in folle.

#### Condizione

Motore freddo

- Estrarre il pulsante dello starter fino a battuta.
- Premere con forza fino in fondo il pedale di avviamento.



### Info

Non dare gas.

(TX 300)

- Ruotare la manopola **1** del rubinetto del carburante in posizione **ON**. (Figura F00231-10  Pag. 16)
  - ✓ Il carburante può passare dal serbatoio al carburatore.
- Disinserire il cavalletto laterale.
- Portare il cambio in folle.

### Condizione

Motore freddo

- Estrarre il pulsante dello starter fino a battuta.
- Premere il pulsante del motorino di avviamento elettrico o premere con forza fino in fondo il pedale di avviamento.



### Info

Non dare gas.

## 8.3 Accensione



### Info

Prima di mettersi in marcia togliere il cavalletto rimovibile.  
Durante la marcia il cavalletto laterale deve essere ripiegato e fissato con l'elastico in gomma.

- Tirare la leva della frizione, inserire la 1<sup>a</sup>, rilasciare lentamente la leva della frizione e contemporaneamente accelerare in modo graduale.

## 8.4 Innesto marce e guida



### Avvertenza

**Rischio di incidente** Scalare marcia ad un regime elevato blocca la ruota posteriore e il motore va su di giri.

- Non scalare marcia a regime motore elevato.



### Info

Se durante l'utilizzo si avvertono rumori insoliti, fermarsi subito, spegnere il motore e contattare un'officina autorizzata Husqvarna Motorcycles.

La 1<sup>a</sup> è la marcia per la partenza o per la guida in salita.



- Se le condizioni (pendenza, situazione di guida, ecc.) lo consentono, è possibile passare a marce superiori. A tale scopo togliere gas, contemporaneamente tirare la leva della frizione, innestare la marcia successiva, rilasciare la leva della frizione e dare gas.
- Se è stata attivata la funzione starter, questa deve essere disattivata una volta riscaldato il motore.
- Raggiunta la velocità massima aprendo completamente la manopola dell'acceleratore, riportare quest'ultima indietro a  $\frac{3}{4}$ . La velocità si riduce di poco, ma il consumo di carburante diminuisce decisamente.
- Non dare più gas di quanto il motore possa gestire - l'apertura tutto d'un colpo della manopola dell'acceleratore fa lievitare i consumi.
- Per scalare di marcia, frenare la motocicletta e contemporaneamente togliere gas.
- Tirare la leva della frizione e inserire una marcia inferiore, rilasciare lentamente la leva della frizione e dare gas o cambiare nuovamente marcia.
- Spegnere il motore se si prevede un funzionamento prolungato al minimo o a veicolo fermo.

Nota



≥ 2 min

- Evitare lo slittamento frequente e prolungato della frizione. Ciò provoca infatti il surriscaldamento dell'olio motore, del motore e del sistema di raffreddamento.
- Procedere con un numero di giri basso anziché a un regime elevato facendo slittare la frizione.

## 8.5 Come frenare

-  **Avvertenza**  
**Rischio di incidente** Una frenata troppo brusca blocca le ruote.
- Adeguare la frenata alla situazione di guida e alle condizioni del fondo stradale.
-  **Avvertenza**  
**Rischio di incidente** Un punto di pressione non ben definito nel freno della ruota anteriore o posteriore riduce l'azione frenante.
- Controllare l'impianto frenante e non riutilizzare il veicolo fintanto che il problema non è stato risolto. (La vostra officina autorizzata Husqvarna Motorcycles sarà lieta di aiutarvi.)
-  **Avvertenza**  
**Rischio di incidente** Umidità e sporco danneggiano l'impianto frenante.
- Frenare più volte con cautela per asciugare le pastiglie e i dischi del freno e per rimuovere lo sporco.
- 
- Su fondo sabbioso, bagnato oppure sdruciolevole azionare prevalentemente il freno della ruota posteriore.
  - La frenata va sempre conclusa prima dell'inizio delle curve. Innestare inoltre una marcia più bassa in funzione della velocità.
  - Nei lunghi percorsi in discesa sfruttare l'effetto frenante del motore. A tale scopo, scalare di una o due marce, ma non far andare fuori giri il motore. In tal modo si riduce la necessità di azionare i freni e l'impianto frenante non si surriscalda.

## 8.6 Fermata e parcheggio

-  **Avvertenza**  
**Pericolo di furto** Chiunque operi senza autorizzazione mette a repentaglio la propria sicurezza e quella di altre persone.
- Non lasciare mai il veicolo incustodito con il motore acceso.
  - Proteggere il veicolo dall'accesso da parte di persone non autorizzate.
-  **Avvertenza**  
**Pericolo di scottature** Durante il funzionamento, alcune parti del veicolo raggiungono temperature molto alte.
- Non toccare parti come l'impianto di scarico, il radiatore, il motore, l'ammortizzatore o l'impianto frenante prima che i componenti del veicolo si siano raffreddati.
  - Prima di effettuare qualsiasi intervento far raffreddare le parti del veicolo.

### Nota bene

**Danni materiali** Se parcheggiato in modo non corretto, il veicolo può subire dei danni.

Possono verificarsi notevoli danni se il veicolo si sposta o cade.

I componenti necessari per poter parcheggiare il veicolo sono concepiti esclusivamente in funzione del peso del veicolo.

- Parcheggiare il veicolo su un terreno stabile e in piano.
- Assicurarsi che nessuno salga sul veicolo quando questo è parcheggiato sul cavalletto.



### Nota bene

**Pericolo d'incendio** Le parti calde del veicolo costituiscono un pericolo d'incendio e di esplosione.



- Non parcheggiare il veicolo in prossimità di materiali facilmente infiammabili o esplosivi.
- Far raffreddare il veicolo prima di coprirlo.

- 
- Frenare la motocicletta.
  - Portare il cambio in folle.
  - Con regime al minimo tenere premuto il pulsante di massa  fin quando il motore non si arresta.

### (tutti i modelli TC)

- Ruotare la manopola  del rubinetto del carburante in posizione **OFF**. (Figura F00230-10  Pag. 16)
- Parcheggiare il veicolo sul cavalletto rimovibile.

### (TX 300)

- Ruotare la manopola  del rubinetto del carburante in posizione **OFF**. (Figura F00231-10  Pag. 16)
- Posizionare il veicolo sul cavalletto laterale.

## 8.7 Trasporto

### Nota bene

**Rischio di danneggiamento** Il veicolo parcheggiato potrebbe mettersi involontariamente in movimento o cadere.

- Parcheggiare il veicolo su un terreno stabile e in piano.

### Nota bene

**Pericolo d'incendio** Le parti calde del veicolo costituiscono un pericolo d'incendio e di esplosione.

- Non parcheggiare il veicolo in prossimità di materiali facilmente infiammabili o esplosivi.
- Far raffreddare il veicolo prima di coprirlo.

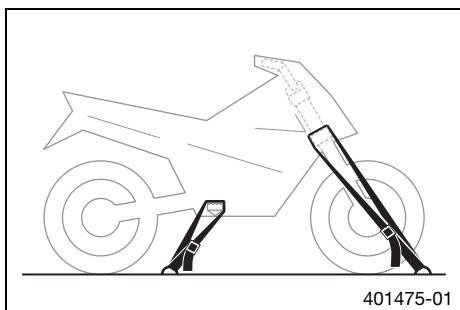

401475-01

- Spegnere il motore.
- Assicurare la motocicletta con delle cinghie o altri elementi di fissaggio adatti, in modo da evitare che cada o si sposti inavvertitamente.

## 8.8 Rifornimento di carburante



### Pericolo

**Pericolo d'incendio** Il carburante è facilmente infiammabile.

All'interno del serbatoio il carburante tende a espandersi e, in caso di surriscaldamento, potrebbe fuoriuscire se il livello di riempimento è eccessivo.

- Non effettuare il rifornimento del veicolo in prossimità di fiamme libere o sigarette accese.
- Spegnere il motore quando si effettua il rifornimento.
- Accertarsi che non venga versato carburante, in particolare sui componenti caldi del veicolo.
- Asciugare immediatamente l'eventuale carburante versato.
- Rispettare le indicazioni riguardanti il rifornimento di carburante.



### Avvertenza

**Rischio di avvelenamento** Il carburante è un liquido velenoso e dannoso per la salute.

- Evitare che il carburante entri in contatto con la pelle, gli occhi o i vestiti.
- In caso di ingestione di carburante, contattare subito un medico.
- Non respirare i vapori del carburante.
- In caso di contatto con la pelle, risciacquare la parte interessata con molta acqua.
- Sciacquare bene gli occhi con acqua e rivolgersi a un medico nel caso in cui del carburante sia finito negli occhi.
- Cambiarsi i vestiti se sopra vi è finito del carburante.



### Avvertenza

**Pericolo di inquinamento ambientale** Un utilizzo non corretto del carburante può provocare danni all'ambiente.

- Evitare che il carburante finisca nelle falde acquifere, nel terreno o nell'impianto fognario.



401522-10

- Spegnere il motore.
- Aprire il tappo del serbatoio. (📖 Pag. 15)
- Riempire il serbatoio del carburante al massimo fino alla misura **A**.

Nota

Misura <b>A</b>		35 mm
Contenuto serbatoio del carburante totale circa (tutti i modelli TC)	7 l	Benzina senza piombo (98 ottani) miscelata a olio per motori a 2 tempi (1:40) (📖 Pag. 130) (TC 125)

Contenuto serbatoio del carburante totale circa (tutti i modelli TC)	7 l	Benzina verde (95 ottani) miscelata con olio motore per 2 tempi (1:60) (📖 Pag. 130) (TC 250)
Contenuto serbatoio del carburante totale circa (TX 300)	10 l	Benzina verde (95 ottani) miscelata con olio motore per 2 tempi (1:60) (📖 Pag. 130)

Olío per motori a 2 tempi (📖 Pag. 131)

- Chiudere il tappo del serbatoio. (📖 Pag. 15)







































## 9.1 tutti i modelli TC

### 9.1.1 Informazioni aggiuntive

Per tutti gli interventi aggiuntivi risultanti dalle operazioni obbligatorie e/o dagli interventi consigliati deve essere emesso un ordine specifico e tali lavori vanno fatturati a parte.

### 9.1.2 Operazioni obbligatorie

	ogni 20 ore di servizio	
	ogni 10 ore di servizio / dopo ogni corsa	
	una sola volta dopo 1 ora di servizio	
Sostituire l'olio del cambio.  (TC 125)		• •
Sostituire l'olio del cambio.  (TC 250)		•
Controllare le pastiglie del freno della ruota anteriore.  Pag. 76		• •
Controllare le pastiglie del freno della ruota posteriore.  Pag. 81		• •
Controllare i dischi del freno.  Pag. 74		• •
Controllare che le tubazioni del freno non siano danneggiate e che siano a tenuta.		• •
Controllare il livello del liquido freni della ruota posteriore.  Pag. 79		• •
Controllare la corsa a vuoto sul pedale del freno.  Pag. 78		• •
Controllare il telaio e il forcellone. 		• •
Controllare il cuscinetto del forcellone. 		•
Controllare il supporto oscillante in corrispondenza dell'ammortizzatore superiore. 		• •
Controllare l'inclinazione dell'ammortizzatore. 		• •
Controllare lo stato dei pneumatici.  Pag. 86	○	• •
Controllare la pressione dei pneumatici.  Pag. 86	○	• •
Controllare il gioco del cuscinetto della ruota. 		• •
Controllare i mozzi ruota. 		• •
Controllare l'eccentricità dei cerchi. 	○	• •
Controllare la tensione dei raggi.  Pag. 87	○	• •
Controllare la catena, la corona dentata, il pignone e il guidacatena.  Pag. 67		• •
Controllare la tensione della catena.  Pag. 66	○	• •
Lubrificare tutti i componenti mobili (ad es. leve, catena ...) e verificarne la scorrevolezza. 		• •
Controllare/correggere il livello del liquido della frizione idraulica.  Pag. 71		• •
Controllare il livello del fluido freni della ruota anteriore.  Pag. 75		• •
Controllare la corsa a vuoto della leva del freno anteriore.  Pag. 74		• •
Controllare il gioco del cuscinetto del canotto di sterzo.  Pag. 49	○	• •
Sostituire la candela e il cappuccio della candela.  (TC 125)		• •
Sostituire la candela e il cappuccio della candela.  (TC 250)		•
Controllare che tutte le cuffie e i tubi flessibili (ad es. flessibili del carburante, dell'impianto di raffreddamento, dello spurgo, di drenaggio, ...) non presentino incrinature, siano a tenuta e disposti correttamente. 	○	• •
Controllare l'antigelo e il livello del liquido di raffreddamento.  Pag. 93	○	• •
Controllare che i cavi non siano danneggiati o piegati. 		• •
Controllare che i cavi flessibili non siano danneggiati, non presentino pieghe e che siano regolati correttamente.	○	• •
Pulire il filtro dell'aria e della cassa filtro.   Pag. 58		• •
Sostituire il materiale fonoassorbente del silenziatore.   Pag. 60		•
Controllare che i dadi e le viti siano bene in sede. 	○	• •
Controllare il minimo. 	○	• •
Controllo finale: verificare che il veicolo sia idoneo e sicuro ed effettuare un giro di prova. 	○	• •
Effettuare la registrazione dell'intervento su <b>Husqvarna Motorcycles Dealer.net</b> e nel libretto tagliandi & garanzia. 	○	• •

○ Primo e unico intervallo

• Intervallo periodico

## 9.1.3 Interventi consigliati

	ogni anno	
	ogni 40 ore di servizio	
	una sola volta dopo 20 ore di servizio / ogni 20 ore di servizio	
	ogni 10 ore di servizio / dopo ogni corsa	
	una sola volta dopo 10 ore di servizio	
Sostituire il liquido freni della ruota anteriore. 🛠️		•
Sostituire il liquido freni della ruota posteriore. 🛠️		•
Cambiare l'olio della frizione idraulica. 🛠️ (📖 Pag. 72)		•
Lubrificare il cuscinetto del canotto di sterzo. 🛠️ (📖 Pag. 51)		•
Controllare/regolare i componenti del carburatore. 🛠️		• •
Eseguire la manutenzione della forcella. 🛠️	○	•
Eseguire la manutenzione dell'ammortizzatore. 🛠️		○ •
Eseguire una revisione ridotta del motore. (Sostituire il pistone, controllare il cilindro e la misura Z (in condizioni d'impiego gravose). Controllare la membrana di aspirazione. Controllare la frizione.) 🛠️	•	• •
Eseguire una revisione media del motore. (Sostituire il pistone, controllare il cilindro e la misura Z. Controllare il corretto funzionamento e la scorrevolezza della valvola di scarico.) 🛠️		• •
Eseguire la revisione generale del motore, incluso il relativo smontaggio e rimontaggio. (Sostituire la biella, il cuscinetto di biella e l'asse di accoppiamento. Controllare la trasmissione e il cambio. Sostituire tutti i cuscinetti motore.) 🛠️		•

- Primo e unico intervallo
- Intervallo periodico

## 9.2 TX 300

### 9.2.1 Informazioni aggiuntive

Per tutti gli interventi aggiuntivi risultanti dalle operazioni obbligatorie e/o dagli interventi consigliati deve essere emesso un ordine specifico e tali lavori vanno fatturati a parte.

### 9.2.2 Operazioni obbligatorie

	ogni 40 ore di servizio / dopo ogni corsa	
	ogni 20 ore di servizio	
	una sola volta dopo 1 ora di servizio	
Controllare la batteria e metterla in carica. 🛠️		• •
Sostituire l'olio del cambio. 🛠️		• •
Controllare le pastiglie del freno della ruota anteriore. (📖 Pag. 76)		• •
Controllare le pastiglie del freno della ruota posteriore. (📖 Pag. 81)		• •
Controllare i dischi del freno. (📖 Pag. 74)		• •
Controllare che le tubazioni del freno non siano danneggiate e che siano a tenuta.		• •
Controllare il livello del liquido freni della ruota posteriore. (📖 Pag. 79)		• •
Controllare la corsa a vuoto sul pedale del freno. (📖 Pag. 78)		• •
Controllare il telaio e il forcellone. 🛠️		• •
Controllare il cuscinetto del forcellone. 🛠️		•
Controllare il supporto oscillante in corrispondenza dell'ammortizzatore superiore. 🛠️		• •
Controllare l'inclinazione dell'ammortizzatore. 🛠️		• •
Controllare lo stato dei pneumatici. (📖 Pag. 86)	○	• •
Controllare la pressione dei pneumatici. (📖 Pag. 86)	○	• •
Controllare il gioco del cuscinetto della ruota. 🛠️		• •
Controllare i mozzi ruota. 🛠️		• •
Controllare l'eccentricità dei cerchi. 🛠️	○	• •
Controllare la tensione dei raggi. (📖 Pag. 87)	○	• •
Controllare la catena, la corona dentata, il pignone e il guidacatena. (📖 Pag. 67)		• •
Controllare la tensione della catena. (📖 Pag. 66)	○	• •

	ogni 40 ore di servizio / dopo ogni corsa		
	ogni 20 ore di servizio		
	una sola volta dopo 1 ora di servizio		
Lubrificare tutti i componenti mobili (ad es. leve, catena ...) e verificarne la scorrevolezza. 🛠️		•	•
Controllare/correggere il livello del liquido della frizione idraulica. (📖 Pag. 71)		•	•
Controllare il livello del fluido freni della ruota anteriore. (📖 Pag. 75)		•	•
Controllare la corsa a vuoto della leva del freno anteriore. (📖 Pag. 74)		•	•
Controllare il gioco del cuscinetto del canotto di sterzo. (📖 Pag. 49)	○	•	•
Sostituire la candela e il cappuccio della candela. 🛠️		•	•
Controllare che tutte le cuffie e i tubi flessibili (ad es. flessibili del carburante, dell'impianto di raffreddamento, dello spurgo, di drenaggio, ...) non presentino incrinature, siano a tenuta e disposti correttamente. 🛠️	○	•	•
Controllare l'antigelo e il livello del liquido di raffreddamento. (📖 Pag. 93)	○	•	•
Controllare che i cavi non siano danneggiati o piegati. 🛠️		•	•
Controllare che i cavi flessibili non siano danneggiati, non presentino pieghe e che siano regolati correttamente.	○	•	•
Pulire il filtro dell'aria e della cassa filtro. 🛠️ (📖 Pag. 58)		•	•
Sostituire il materiale fonoassorbente del silenziatore. 🛠️ (📖 Pag. 60)		•	•
Controllare che i dadi e le viti siano bene in sede. 🛠️	○	•	•
Controllare il minimo. 🛠️	○	•	•
Controllo finale: verificare che il veicolo sia idoneo e sicuro ed effettuare un giro di prova. 🛠️	○	•	•
Effettuare la registrazione dell'intervento su <b>Husqvarna Motorcycles Dealer.net</b> e nel libretto tagliandi & garanzia. 🛠️	○	•	•

- Primo e unico intervallo
- Intervallo periodico

## 9.2.3 Interventi consigliati

	ogni anno		
	ogni 80 ore di servizio / ogni 40 ore di servizio in caso di impiego sportivo		
	ogni 40 ore di servizio / dopo ogni corsa		
	ogni 20 ore di servizio		
	una sola volta dopo 10 ore di servizio		
Sostituire il liquido freni della ruota anteriore. 🛠️			•
Sostituire il liquido freni della ruota posteriore. 🛠️			•
Cambiare l'olio della frizione idraulica. 🛠️ (📖 Pag. 72)			•
Lubrificare il cuscinetto del canotto di sterzo. 🛠️ (📖 Pag. 51)			•
Eeguire la manutenzione della forcella. 🛠️	○	•	•
Eeguire la manutenzione dell'ammortizzatore. 🛠️		•	•
Controllare l'ingranaggio dell'avviamento. 🛠️		•	•
Controllare la membrana di aspirazione. 🛠️		•	•
Controllare/regolare i componenti del carburatore. 🛠️		•	•
Eeguire una revisione ridotta del motore. (Controllare il corretto funzionamento e la scorrevolezza della valvola di scarico. Controllare la frizione.) 🛠️		•	•
Eeguire la revisione generale del motore, incluso il relativo smontaggio e rimontaggio. (Sostituire il pistone e controllare il cilindro. Sostituire la biella, il cuscinetto di biella e l'asse di accoppiamento. Controllare la trasmissione e il cambio. Sostituire tutti i cuscinetti motore.) 🛠️			•

- Primo e unico intervallo
- Intervallo periodico

## 10.1 Controllo della taratura base delle sospensioni rispetto al peso del conducente

**i** Info

Per la taratura base delle sospensioni procedere regolando prima l'ammortizzatore e poi la forcella.

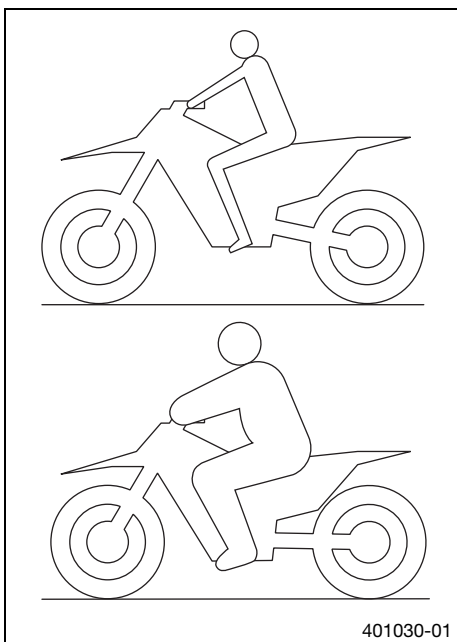

- Per ottenere una tenuta di strada ottimale della motocicletta ed evitare danni alla forcella, all'ammortizzatore, al forcellone e al telaio, adattare la taratura base dei componenti delle sospensioni in funzione del proprio peso corporeo.
- Alla consegna le motociclette offroad Husqvarna sono regolate in base al peso di un conducente standard (con equipaggiamento protettivo completo).

## Nota

Peso standard del conducente	75... 85 kg
------------------------------	-------------

- Se il peso del conducente non rientra in questi canoni, adattare opportunamente la taratura base dei componenti delle sospensioni.
- Lievi scostamenti di peso possono essere compensati modificando il precarico molla; in caso di scostamenti maggiori occorre montare le molle adeguate.

## 10.2 Sospensione pneumatica AER 48



Nella forcella **WP Performance Systems AER 48** è montata una sospensione pneumatica.

Con questo tipo di sistema, la funzione di sospensione si trova sul gambale sinistro della forcella mentre la funzione di smorzamento sul gambale destro.

Poiché le molle della forcella non servono più, si ottiene una netta riduzione di peso rispetto alle forcelle di tipo tradizionale. Anche la reattività su terreni con piccole irregolarità risulta notevolmente migliore.

In condizioni di guida normale, la funzione di sospensione è svolta esclusivamente da un cuscinio d'aria. Nel gambale sinistro della forcella, una molla di acciaio funge da fincorsa.

**i** Info

Se la forcella giunge frequentemente al fondo corsa, per evitare danni alla forcella e al telaio incrementare la pressione dell'aria nella forcella.

La pressione dell'aria nella forcella può essere adattata velocemente con una pompa per forcelle in funzione del peso e delle esigenze del conducente, nonché delle condizioni del percorso. La forcella non deve essere smontata. Non sarà più necessario il difficile montaggio di molle forcella più dure o più morbide.

Se la camera d'aria dovesse perdere aria a causa di una guarnizione danneggiata, la forcella comunque non si insacca. In questo caso, l'aria viene trattenuta nella forcella. L'escursione elastica viene per lo più mantenuta. Lo smorzamento si fa più duro e il comfort di guida diminuisce.

Lo smorzamento può essere regolato in estensione e compressione come nelle forcelle di tipo tradizionale.

Il registro di estensione è situato all'estremità inferiore del gambale destro della forcella.

Il registro di compressione è situato all'estremità superiore del gambale destro della forcella.

## 10.3 Smorzamento in compressione dell'ammortizzatore

Lo smorzamento in compressione dell'ammortizzatore prevede due diversi settori: High Speed e Low Speed.

I termini High Speed e Low Speed si riferiscono alla velocità di compressione della ruota posteriore e non alla velocità di marcia.

La regolazione High Speed è utile ad es. per ottimizzare l'atterraggio dopo un salto: in questo caso la ruota posteriore presenta una velocità di compressione rapida.

La regolazione Low Speed è utile quando si transita ad esempio per un lungo tratto su terreni con gobbe non ravvicinate: in questo caso la ruota posteriore effettua un ritorno più lento.

Questi due settori sono regolabili separatamente, ma il passaggio tra High Speed e Low Speed avviene in modo fluido. Pertanto, eventuali modifiche al settore High Speed della compressione si ripercuoteranno anche nel settore Low Speed e viceversa.

## 10.4 Regolazione dello smorzamento in compressione per basse velocità dell'ammortizzatore

### ⚠ Attenzione

**Pericolo di lesioni** Se l'ammortizzatore viene smontato in modo errato, parti dello stesso vengono proiettate con forza all'esterno.

L'ammortizzatore è pieno di azoto altamente compresso.

- Attenersi alla descrizione indicata. (La vostra officina autorizzata Husqvarna Motorcycles sarà lieta di aiutarvi.)

### i Info

La regolazione per basse velocità incide sul freno idraulico dell'ammortizzatore a normale o bassa velocità di compressione.

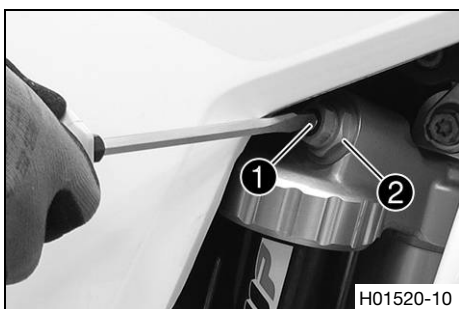

H01520-10

- Con un cacciavite girare in senso orario la vite di regolazione ❶ fino a sentire l'ultimo scatto.

### i Info

Non allentare il collegamento a vite ❷!

- Ruotare in senso antiorario per un numero di scatti corrispondente al tipo di ammortizzatore.

Nota

Smorzamento in compressione Low Speed (TC 125)	
Comfort	17 clic
Standard	15 clic
Sport	13 clic
Smorzamento in compressione Low Speed (TC 250)	
Comfort	17 clic
Standard	15 clic
Sport	13 clic
Smorzamento in compressione Low Speed (TX 300)	
Comfort	17 clic
Standard	15 clic
Sport	13 clic

### i Info

La rotazione in senso orario aumenta lo smorzamento, in senso antiorario lo riduce.

## 10.5 Regolazione dello smorzamento in compressione per alte velocità dell'ammortizzatore

**Attenzione**  
**Pericolo di lesioni** Se l'ammortizzatore viene smontato in modo errato, parti dello stesso vengono proiettate con forza all'esterno.

L'ammortizzatore è pieno di azoto altamente compresso.

- Attenersi alla descrizione indicata. (La vostra officina autorizzata Husqvarna Motorcycles sarà lieta di aiutarvi.)

**Info**  
 La regolazione per alte velocità incide sul freno idraulico dell'ammortizzatore ad alta velocità di compressione.

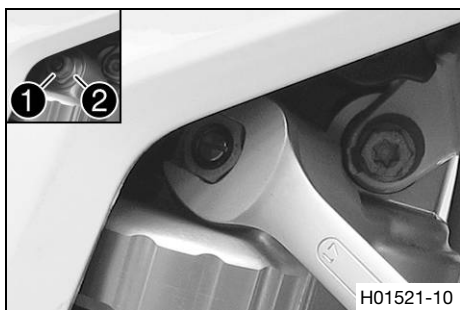

- Con una chiave inglese, girare in senso orario fino a battuta la vite di regolazione ①.

**Info**  
 Non allentare il collegamento a vite ②!

- Ruotare in senso antiorario per un numero di giri corrispondente al tipo di ammortizzatore.

Nota

Smorzamento in compressione High Speed (TC 125)	
Comfort	2,5 giri
Standard	2 giri
Sport	1,5 giri
Smorzamento in compressione High Speed (TC 250)	
Comfort	2,5 giri
Standard	2 giri
Sport	1,5 giri
Smorzamento in compressione High Speed (TX 300)	
Comfort	2,5 giri
Standard	2 giri
Sport	1,5 giri

**Info**  
 La rotazione in senso orario aumenta lo smorzamento, in senso antiorario lo riduce.

## 10.6 Regolazione dello smorzamento in estensione dell'ammortizzatore

**Attenzione**  
**Pericolo di lesioni** Se l'ammortizzatore viene smontato in modo errato, parti dello stesso vengono proiettate con forza all'esterno.

L'ammortizzatore è pieno di azoto altamente compresso.

- Attenersi alla descrizione indicata. (La vostra officina autorizzata Husqvarna Motorcycles sarà lieta di aiutarvi.)

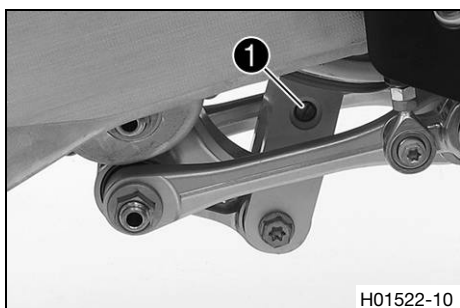

- Girare in senso orario la vite di regolazione ① fino a sentire l'ultimo scatto.
- Ruotare in senso antiorario per un numero di scatti corrispondente al tipo di ammortizzatore.

Nota

Smorzamento in estensione (TC 125)	
Comfort	17 clic
Standard	15 clic
Sport	13 clic
Smorzamento in estensione (TC 250)	
Comfort	17 clic
Standard	15 clic
Sport	13 clic
Smorzamento in estensione (TX 300)	
Comfort	17 clic
Standard	15 clic
Sport	13 clic

**i Info**  
 La rotazione in senso orario aumenta lo smorzamento durante l'estensione, in senso antiorario lo riduce.

## 10.7 Determinazione della misura della ruota posteriore senza carico

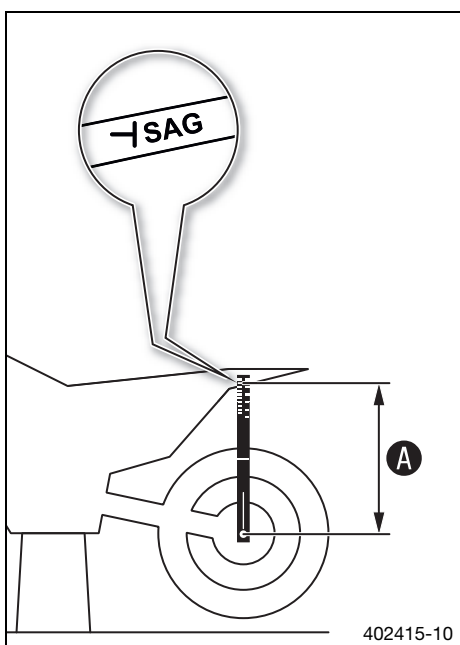

### Operazione preliminare

- Sollevare la motocicletta con il cavalletto alzamoto. (📖 Pag. 44)

### Operazione principale

- Posizionare l'attrezzo per la misurazione del precarico sul retrotreno e misurare la distanza rispetto al contrassegno **SAG** sul parafango posteriore.

Attrezzo per la misurazione del precarico (00029090500)
---

Piedino per l'attrezzo per la misurazione del precarico (00029990010)
---

- Annotare il valore come misura **A**.

### Operazione conclusiva

- Rimuovere la motocicletta dal cavalletto alzamoto. (📖 Pag. 44)

## 10.8 Controllo dell'affondamento statico dell'ammortizzatore

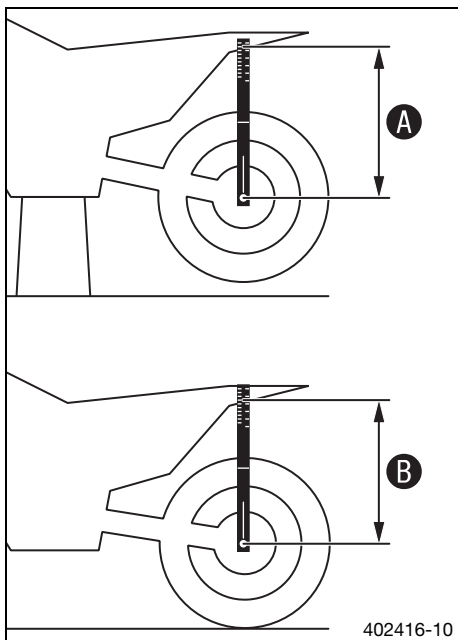

- Determinare la misura **A** della ruota posteriore senza carico. (📖 Pag. 37)
- Con l'aiuto di una seconda persona tenere la motocicletta in posizione verticale.
- Con l'attrezzo per la misurazione del precarico misurare nuovamente la distanza tra il retrotreno e il contrassegno **SAG** sul parafrangente posteriore.
- Annotare il valore come misura **B**.

### **i** Info

L'affondamento statico è dato dalla differenza tra le misure **A** e **B**.

- Controllare l'affondamento statico.

Compressione statica (TC 125)	35 mm
Compressione statica (TC 250)	35 mm
Compressione statica (TX 300)	35 mm

- » Se l'affondamento statico è inferiore o superiore al valore prescritto:
  - Regolare il precarico molla dell'ammortizzatore. 🛠️ (📖 Pag. 38)

## 10.9 Controllare l'affondamento in ordine di marcia dell'ammortizzatore

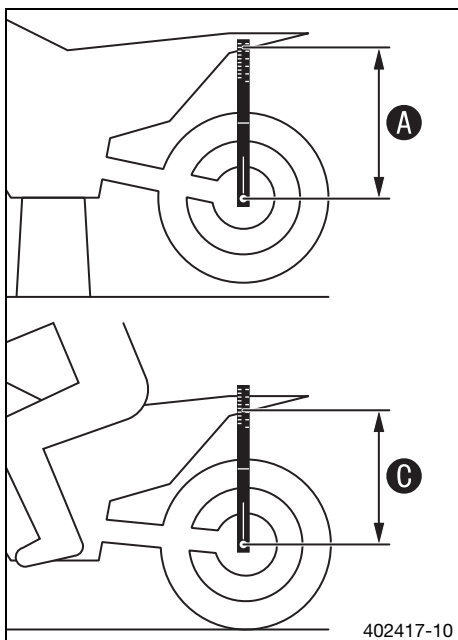

- Determinare la misura **A** della ruota posteriore senza carico. (📖 Pag. 37)
- Con l'aiuto di una seconda persona che tenga ferma la motocicletta, far sedere il pilota con equipaggiamento protettivo completo sulla motocicletta (piedi sulle pedane) e farlo muovere su e giù alcune volte.
  - ✓ La sospensione posteriore si assesta.
- Una seconda persona misura ora nuovamente con l'attrezzo per la misurazione del precarico la distanza tra il retrotreno e il contrassegno **SAG** sul parafrangente posteriore.
- Annotare il valore come misura **C**.

### **i** Info

L'affondamento in ordine di marcia è dato dalla differenza tra le misure **A** e **C**.

- Controllare l'affondamento in ordine di marcia.

Nota

Compressione in ordine di marcia (TC 125)	105 mm
Compressione in ordine di marcia (TC 250)	105 mm
Compressione in ordine di marcia (TX 300)	105 mm

- » Se l'affondamento in ordine di marcia non corrisponde alla misura prescritta:
  - Regolare l'affondamento in ordine di marcia. 🛠️ (📖 Pag. 39)

## 10.10 Regolazione del precarico molla dell'ammortizzatore 🛠️

### **!** Attenzione

**Pericolo di lesioni** Se l'ammortizzatore viene smontato in modo errato, parti dello stesso vengono proiettate con forza all'esterno.

L'ammortizzatore è pieno di azoto altamente compresso.

- Attenersi alla descrizione indicata. (La vostra officina autorizzata Husqvarna Motorcycles sarà lieta di aiutarvi.)



**i Info**  
Prima di modificare il precarico molla, prendere nota della regolazione presente (ad esempio misurare la lunghezza della molla).

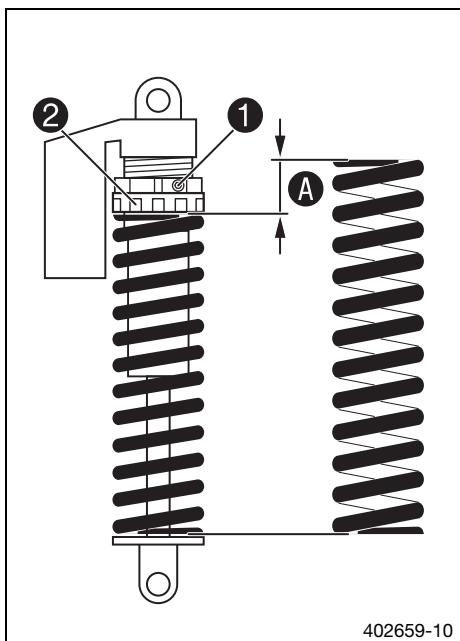

### Operazione preliminare

- Sollevare la motocicletta con il cavalletto alzamoto. (Pag. 44)
- Smontare l'ammortizzatore. (Pag. 52)
- Una volta smontato, pulire accuratamente l'ammortizzatore.

### Operazione principale

- Svitare la vite ①.
- Ruotare la ghiera di registro ② fino ad allentare completamente la molla.

Chiave a nasello (T106S)

- Misurare la lunghezza complessiva della molla libera.
- Mettere in compressione la molla ruotando la ghiera di registro ② fino alla misura A prescritta.

Nota

Precarico molla (TC 125)	6 mm
Precarico molla (TC 250)	5 mm
Precarico molla (TX 300)	7 mm

**i Info**

A seconda dell'affondamento statico e/o dell'affondamento in ordine di marcia, potrebbe rendersi necessario un precarico molla maggiore o minore.

- Serrare la vite ①.

Nota

Vite ghiera di registro dell'ammortizzatore	M5	5 Nm
---	----	------

### Operazione conclusiva

- Montare l'ammortizzatore. (Pag. 53)
- Rimuovere la motocicletta dal cavalletto alzamoto. (Pag. 44)

## 10.11 Regolazione dell'affondamento in ordine di marcia

### Operazione preliminare

- Sollevare la motocicletta con il cavalletto alzamoto. (Pag. 44)
- Smontare l'ammortizzatore. (Pag. 52)
- Una volta smontato, pulire accuratamente l'ammortizzatore.

### Operazione principale

- Scegliere una molla adatta e montarla.

Nota

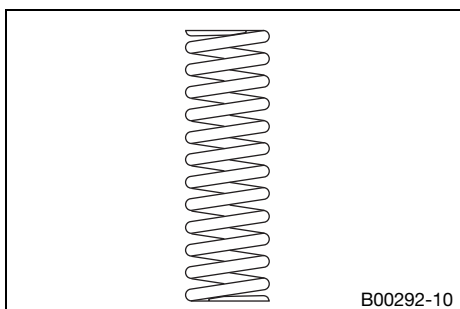

Indice di carico molle (TC 125)	
Peso del conducente: 65... 75 kg	36 N/mm
Peso del conducente: 75... 85 kg	39 N/mm
Peso del conducente: 85... 95 kg	42 N/mm
Indice di carico molle (TC 250)	
Peso del conducente: 65... 75 kg	39 N/mm
Peso del conducente: 75... 85 kg	42 N/mm
Peso del conducente: 85... 95 kg	45 N/mm
Indice di carico molle (TX 300)	
Peso del conducente: 65... 75 kg	39 N/mm
Peso del conducente: 75... 85 kg	42 N/mm
Peso del conducente: 85... 95 kg	45 N/mm

**Info**

L'indice di carico molle è riportato sulla superficie esterna della molla.

**Operazione conclusiva**

- Montare l'ammortizzatore. (📖 Pag. 53)
- Rimuovere la motocicletta dal cavalletto alzamoto. (📖 Pag. 44)
- Controllare l'affondamento statico dell'ammortizzatore. (📖 Pag. 38)
- Controllare l'affondamento in ordine di marcia dell'ammortizzatore. (📖 Pag. 38)
- Regolare lo smorzamento in estensione dell'ammortizzatore. (📖 Pag. 36)

## 10.12 Controllo della taratura base della forcella

**Info**

Per vari motivi non è possibile determinare l'esatta affondamento in ordine di marcia della forcella.

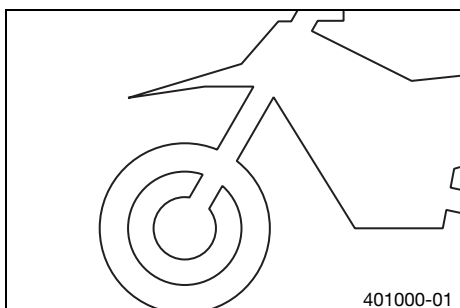

- Lievi scostamenti a livello di peso del conducente possono essere compensati con la pompa dell'aria per forcella.
- Se la forcella sbacchetta spesso (battuta dura in fase di affondamento), aumentare la pressione dell'aria nella forcella, nell'intervallo di valori prescritto, per evitare danni alla forcella e al telaio.
- Se, dopo un utilizzo prolungato, la forcella è insolitamente dura, spurgare i gambali della forcella.

## 10.13 Regolazione della pressione dell'aria della forcella

**Avvertenza**

**Rischio di incidente** Eventuali variazioni all'assetto del telaio possono modificare in modo sostanziale il comportamento di marcia.

Variazioni estreme all'assetto del telaio possono peggiorare notevolmente il comportamento di marcia e sovraccaricare i componenti.

- Eseguire le regolazioni esclusivamente all'interno del range consigliato.
- Se sono state apportate delle variazioni, all'inizio viaggiare lentamente, in modo da valutare il comportamento di marcia.

**Info**

Controllare o regolare la pressione dell'aria alle stesse condizioni non prima che siano trascorsi 5 minuti dallo spegnimento del motore.

La sospensione pneumatica si trova in corrispondenza del gambale sinistro della forcella. Lo smorzamento in compressione ed estensione ha luogo in corrispondenza del gambale destro della forcella.

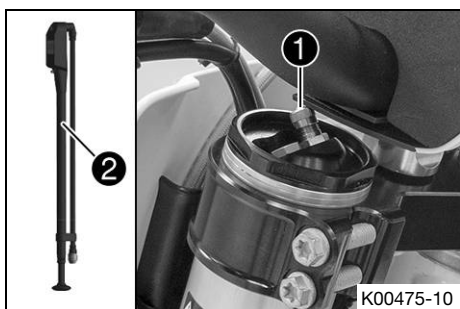
**Operazione preliminare**

- Sollevare la motocicletta con il cavalletto alzamoto. (📖 Pag. 44)

**Operazione principale**

- Rimuovere la protezione ❶.
- Chiudere completamente la pompa per forcelle ❷.

Pompa per forcelle (79412966000)

**Info**

La pompa per forcelle è fornita in dotazione alla motocicletta.

- Collegare la pompa per forcelle al gambale sinistro della forcella.
  - ✓ Il display della pompa per forcelle si attiva automaticamente.
  - ✓ Nell'eseguire il collegamento, dal gambale della forcella fuoriesce un po' d'aria.



**Info**

Ciò dipende dal volume del tubo flessibile e non rappresenta un difetto della pompa per forcelle o della forcella.  
 Attenersi a quanto indicato nelle istruzioni degli accessori Husqvarna Motorcycles allegate.

- Regolare la pressione dell'aria secondo quanto prescritto.

**Nota**

Pressione di gonfiaggio (TC 125)	8,2 bar
Pressione di gonfiaggio (TC 250)	10,2 bar
Pressione di gonfiaggio (TX 300)	9,6 bar
Modifica graduale della pressione dell'aria di	0,2 bar
Pressione minima dell'aria	7 bar
Pressione massima dell'aria	15 bar



**Info**

Non impostare in nessun caso una pressione dell'aria al di fuori dell'intervallo indicato.

- Staccare la pompa per forcelle dal gambale sinistro della forcella.
  - ✓ Nello staccare la pompa, la sovrappressione fuoriesce dal tubo flessibile, il gambale della forcella di per sé non perde aria.
  - ✓ Il display della pompa per forcelle si spegne automaticamente dopo 80 secondi.
- Montare la protezione.

**Operazione conclusiva**

- Rimuovere la motocicletta dal cavalletto alzamoto. (📖 Pag. 44)

## 10.14 Regolazione dello smorzamento in compressione della forcella



**Info**

Lo smorzamento idraulico della compressione determina il comportamento durante lo schiacciamento della forcella.

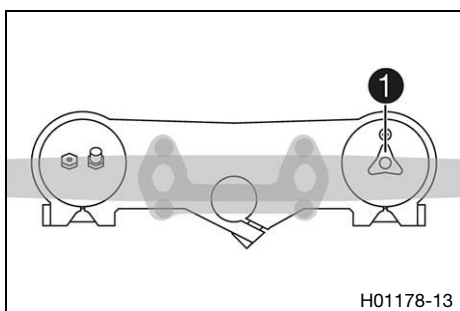

- Girare la vite di regolazione ❶ in senso orario fino a battuta.



**Info**

La vite di regolazione ❶ si trova in corrispondenza dell'estremità superiore del gambale destro della forcella.

- Ruotare in senso antiorario per un numero di scatti corrispondente al tipo di forcella.

**Nota**

Smorzamento in compressione (TC 125)	
Comfort	15 clic
Standard	12 clic
Sport	9 clic
Smorzamento in compressione (TC 250)	
Comfort	15 clic
Standard	12 clic
Sport	9 clic
Smorzamento in compressione (TX 300)	
Comfort	15 clic
Standard	12 clic
Sport	10 clic

**i Info**  
La rotazione in senso orario aumenta lo smorzamento durante la compressione, in senso antiorario lo riduce.

## 10.15 Regolazione dello smorzamento in estensione della forcella

**i Info**  
Lo smorzamento idraulico dell'estensione determina il comportamento durante l'estensione della forcella.

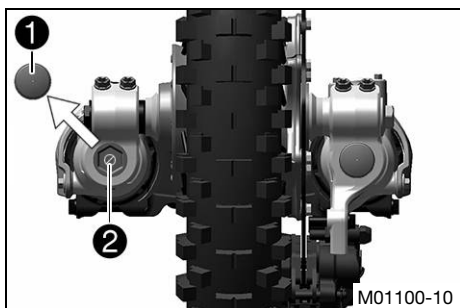

- Rimuovere la protezione ❶.
- Girare la vite di regolazione ❷ in senso orario fino a battuta.

**i Info**  
La vite di regolazione ❷ si trova in corrispondenza dell'estremità inferiore del gambale destro della forcella.

- Ruotare in senso antiorario per un numero di scatti corrispondente al tipo di forcella.

Nota

Smorzamento in estensione (TC 125)	
Comfort	20 clic
Standard	17 clic
Sport	14 clic
Smorzamento in estensione (TC 250)	
Comfort	20 clic
Standard	17 clic
Sport	14 clic
Smorzamento in estensione (TX 300)	
Comfort	15 clic
Standard	12 clic
Sport	10 clic

**i Info**  
La rotazione in senso orario aumenta lo smorzamento durante l'estensione, in senso antiorario lo riduce.

- Montare la protezione ❶.

## 10.16 Posizione del manubrio

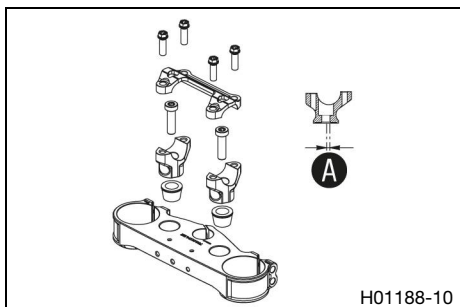

I fori sulle sedi del manubrio sono posizionati alla distanza **A** dalla mezzeria.

Distanza fori A	3,5 mm
-----------------	--------

Il manubrio può essere montato in 2 diverse posizioni, affinché il pilota possa trovare la posizione più comoda per sé.

## 10.17 Regolazione della posizione del manubrio ↗



### Avvertenza

**Rischio di incidente** Un manubrio riparato rappresenta un pericolo per la sicurezza.

Se il manubrio viene piegato o raddrizzato, il materiale perde di resistenza. Di conseguenza, il manubrio può spezzarsi.

- Sostituire il manubrio se è danneggiato o deformato.

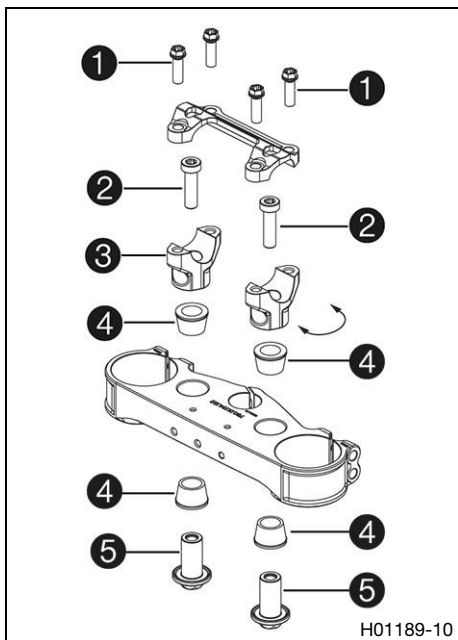

H01189-10

### Operazione preliminare

- Rimuovere i paracolpi del manubrio.

### Operazione principale

- Rimuovere le viti ❶. Rimuovere il morsetto del manubrio. Estrarre il manubrio e metterlo da parte.



#### Info

Coprire i componenti per evitare di danneggiarli.  
Non piegare cavi e tubazioni.

- Rimuovere le viti ❷. Rimuovere le sedi del manubrio ❸.
- Posizionare le bussole in gomma ❹ e infilare i dadi ❺ dal basso.
- Collocare le sedi del manubrio nella posizione desiderata.



#### Info

Su un lato, le sedi del manubrio sono più lunghe e più alte.  
Posizionare in modo equidistante le sedi del manubrio a sinistra e a destra.

- Montare e serrare le viti ❷.

#### Nota

Vite sede manubrio	M10	40 Nm	Loctite® 243™
--------------------	-----	-------	---------------

- Posizionare il manubrio.



#### Info

Fare attenzione alla disposizione corretta di cavi e tubazioni.

- Posizionare il morsetto del manubrio.
- Montare le viti ❶, senza però serrarle.
- Avvitare il morsetto del manubrio con le viti ❶ prima sul lato più lungo e alto delle sedi del manubrio fino al blocco.
- Serrare uniformemente le viti ❶.

#### Nota

Vite morsetto manubrio	M8	20 Nm
------------------------	----	-------

### Operazione conclusiva

- Montare i paracolpi del manubrio.

## 11.1 Sollevamento della motocicletta con cavalletto alzamoto

### Nota bene

**Danni materiali** Se parcheggiato in modo non corretto, il veicolo può subire dei danni.

Possono verificarsi notevoli danni se il veicolo si sposta o cade.

I componenti necessari per poter parcheggiare il veicolo sono concepiti esclusivamente in funzione del peso del veicolo.

- Parcheggiare il veicolo su un terreno stabile e in piano.
- Assicurarsi che nessuno salga sul veicolo quando questo è parcheggiato sul cavalletto.

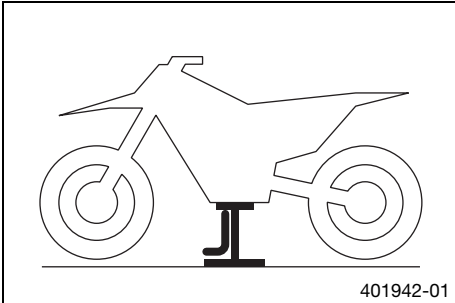

- Sollevare la motocicletta in corrispondenza del telaio situato sotto il motore.

Cavalletto alzamoto (81329955100)

- ✓ Nessuna delle due ruote è a contatto con il terreno.
- Bloccare la motocicletta per evitare che cada.

## 11.2 Rimozione della motocicletta dal cavalletto alzamoto

### Nota bene

**Danni materiali** Se parcheggiato in modo non corretto, il veicolo può subire dei danni.

Possono verificarsi notevoli danni se il veicolo si sposta o cade.

I componenti necessari per poter parcheggiare il veicolo sono concepiti esclusivamente in funzione del peso del veicolo.

- Parcheggiare il veicolo su un terreno stabile e in piano.
- Assicurarsi che nessuno salga sul veicolo quando questo è parcheggiato sul cavalletto.

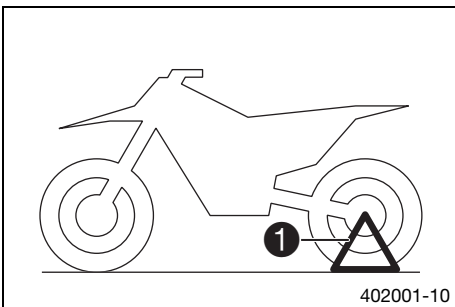

### (tutti i modelli TC)

- Rimuovere la motocicletta dal cavalletto alzamoto.
- Rimuovere il cavalletto alzamoto.
- Per parcheggiare la motocicletta, inserire il cavalletto a innesto ❶ sul lato sinistro del perno ruota.



### Info

Prima di mettersi in marcia, rimuovere il cavalletto a innesto.

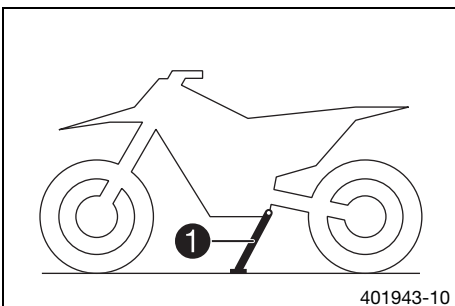

### (TX 300)

- Rimuovere la motocicletta dal cavalletto alzamoto.
- Rimuovere il cavalletto alzamoto.
- Per parcheggiare la motocicletta, con il piede spingere verso terra il cavalletto laterale ❶ e coricare la motocicletta.



### Info

Durante la marcia il cavalletto laterale deve essere ripiegato e fissato con l'elastico in gomma.

## 11.3 Sfiato dei gambali della forcella

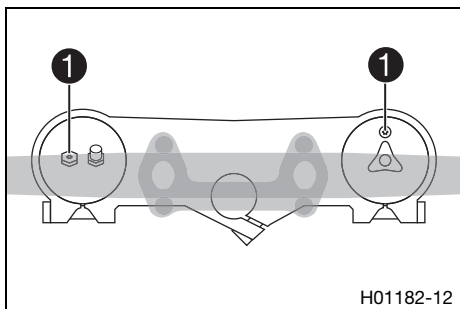

### Operazione preliminare

- Sollevare la motocicletta con il cavalletto alzamoto. (📖 Pag. 44)

### Operazione principale

- Svitare le viti di spurgo ①.
- ✓ Si scarica l'eventuale sovrappressione presente all'interno della forcella.
- Stringere le viti di spurgo.

### Operazione conclusiva

- Rimuovere la motocicletta dal cavalletto alzamoto. (📖 Pag. 44)

## 11.4 Pulizia delle cuffie parapolvere dei gambali della forcella

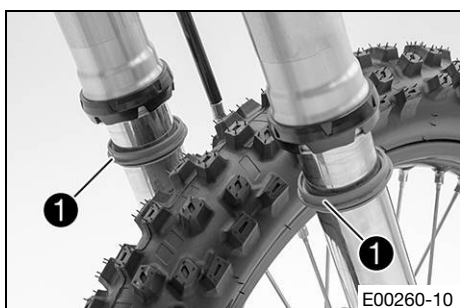

### Operazione preliminare

- Sollevare la motocicletta con il cavalletto alzamoto. (📖 Pag. 44)
- Smontare il copristelo. (📖 Pag. 46)

### Operazione principale

- Spingere verso il basso le cuffie parapolvere ① sui due gambali della forcella.

### Info

Le cuffie parapolvere hanno il compito di rimuovere la polvere e lo sporco grossolano che si accumula sui tubi interni della forcella. Col tempo lo sporco può penetrare dietro le cuffie parapolvere. Se non viene rimosso, gli anelli di tenuta dell'olio, posti internamente, possono perdere ermeticità.

### Avvertenza

**Rischio di incidente** Olio e grasso sui dischi del freno riducono l'effetto frenante.

- Assicurarsi che i dischi del freno siano sempre privi di olio e grasso.
- Eventualmente, pulire i dischi del freno con del pulitore per freni.

- Pulire e lubrificare le cuffie parapolvere e i tubi interni della forcella su entrambi gli steli della forcella.

Olio spray universale (📖 Pag. 132)

- Riportare le cuffie parapolvere in posizione di montaggio.
- Rimuovere l'olio in eccesso.

### Operazione conclusiva

- Montare il copristelo. (📖 Pag. 47)
- Rimuovere la motocicletta dal cavalletto alzamoto. (📖 Pag. 44)

## 11.5 Smontaggio degli steli della forcella 🛠️

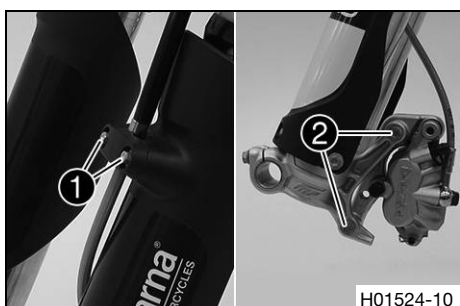

### Operazione preliminare

- Sollevare la motocicletta con il cavalletto alzamoto. (📖 Pag. 44)
- Smontare la ruota anteriore. 🛠️ (📖 Pag. 83)

### Operazione principale

- Rimuovere le viti ① e il morsetto.
- Rimuovere le viti ② ed estrarre la pinza del freno.
- Appendere lateralmente la pinza e la tubazione del freno senza metterle in tensione.

### Info

Non azionare la leva del freno anteriore con la ruota anteriore smontata.



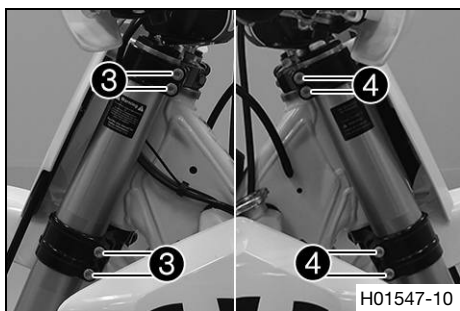

- Allentare le viti **3**. Rimuovere lo stelo sinistro della forcella.
- Allentare le viti **4**. Rimuovere lo stelo destro della forcella.

## 11.6 Montaggio dei gambali della forcella

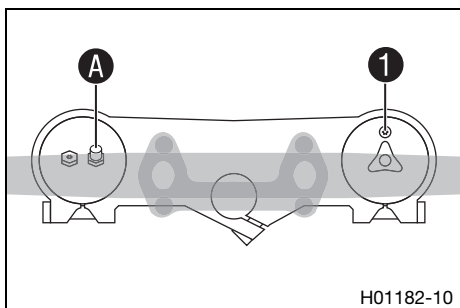

### Operazione principale

- Posizionare i gambali della forcella.
- ✓ La vite di spurgo **1** del gambale destro della forcella è posizionata in avanti.
- ✓ La valvola **A** del gambale sinistro della forcella è rivolta in avanti.

### i Info

Sull'estremità superiore dei gambali della forcella, lateralmente, sono presenti delle scanalature. La seconda scanalatura (dall'alto) deve coincidere con il bordo superiore della piastra superiore della forcella. La sospensione pneumatica si trova in corrispondenza del gambale sinistro della forcella. Lo smorzamento in compressione ed estensione ha luogo in corrispondenza del gambale destro della forcella.

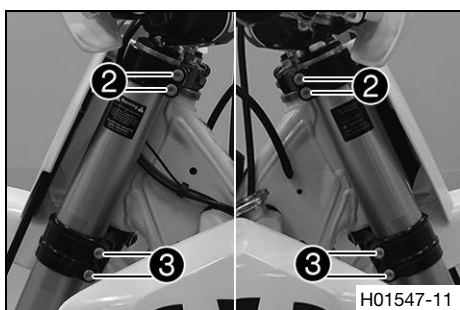

- Serrare le viti **2**.

### Nota

Vite piastra superiore della forcella	M8	17 Nm
---------------------------------------	----	-------

- Serrare le viti **3**.

### Nota

Vite piastra inferiore della forcella	M8	12 Nm
---------------------------------------	----	-------

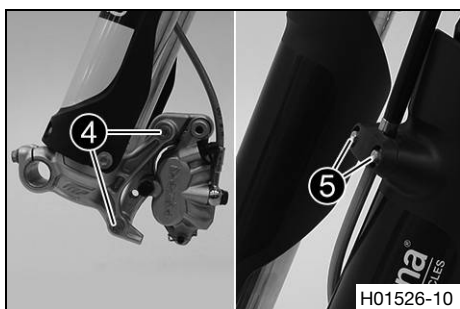

- Posizionare la pinza del freno. Montare e serrare le viti **4**.

### Nota

Vite pinza freno anteriore	M8	25 Nm	Loctite® 243™
----------------------------	----	-------	---------------

- Posizionare il tubo del freno e il morsetto. Montare e serrare le viti **5**.

### Operazione conclusiva

- Montare la ruota anteriore. (📖 Pag. 83)

## 11.7 Smontaggio del copristelo

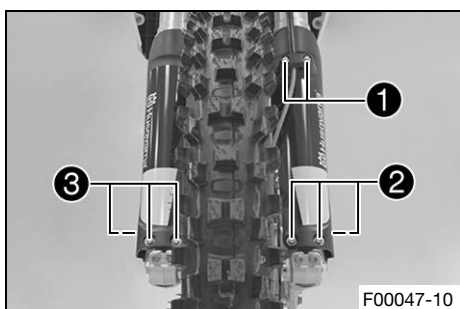

- Rimuovere le viti **1**. Rimuovere il morsetto.
- Rimuovere le viti **2**. Rimuovere il copristelo di sinistra.
- Rimuovere le viti **3**. Rimuovere il copristelo di destra.



## 11.8 Montaggio del copristelo

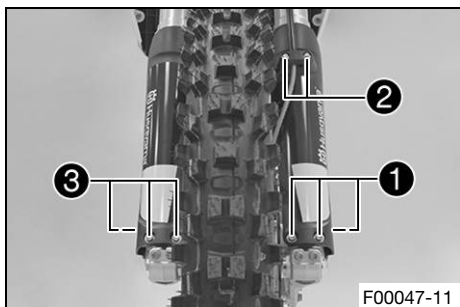

- Posizionare il copristelo sul gambale sinistro della forcella. Montare e serrare le viti **1**.

Nota

Altre viti della ciclistica	M6	10 Nm
-----------------------------	----	-------

- Posizionare il tubo del freno e il morsetto. Montare e serrare le viti **2**.
- Posizionare il copristelo sul gambale destro della forcella. Montare e serrare le viti **3**.

Nota

Altre viti della ciclistica	M6	10 Nm
-----------------------------	----	-------

## 11.9 Smontaggio della piastra inferiore della forcella

### Operazione preliminare

- Sollevare la motocicletta con il cavalletto alzamoto. (Pag. 44)
- Smontare la ruota anteriore. (Pag. 83)
- Smontare gli steli della forcella. (Pag. 45)
- Smontare la tabella portanumero. (Pag. 51)
- Smontare il parafango anteriore. (Pag. 51)
- Rimuovere i paracolpi del manubrio.

### Operazione principale

- Rimuovere il portacavo **1** davanti al radiatore a sinistra.
- Rimuovere la vite **2**.
- Rimuovere la vite **3**.
- Staccare la piastra superiore della forcella con il manubrio e agganciarla di lato.

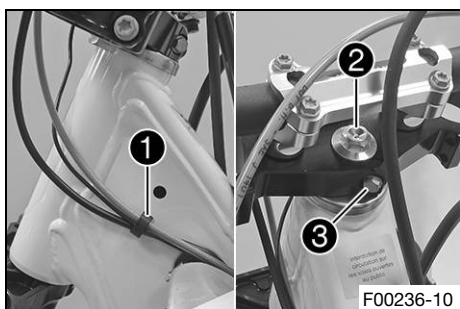

### Info

Coprire i componenti per evitare di danneggiarli.  
Non piegare cavi e tubazioni.



- Rimuovere l'O-ring **4**. Rimuovere l'anello di protezione **5**.
- Staccare la piastra inferiore forcella con il perno di sterzo.
- Rimuovere il cuscinetto superiore del canotto di sterzo.

## 11.10 Montaggio della piastra inferiore della forcella ↘

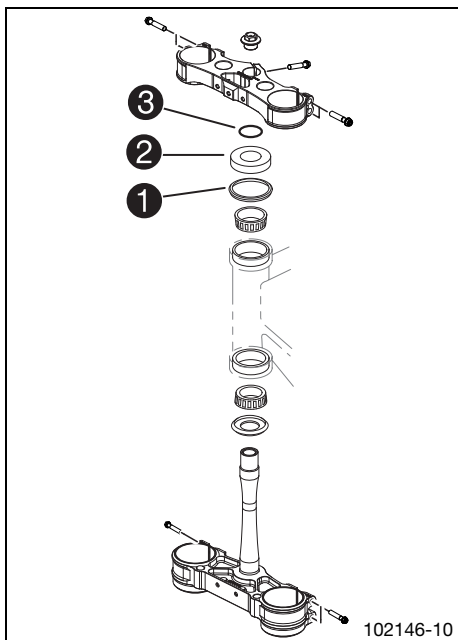

### Operazione principale

- Pulire i cuscinetti e gli elementi di tenuta, controllare l'eventuale presenza di danni e ingrassare.

Grasso lubrificante a elevata viscosità (📖 Pag. 132)

- Inserire la piastra inferiore della forcella con il perno di sterzo. Montare il cuscinetto superiore del canotto di sterzo.
- Controllare che la guarnizione superiore del canotto di sterzo **1** sia posizionata correttamente.
- Applicare l'anello di protezione **2** e l'O-Ring **3**.



- Posizionare la piastra superiore della forcella con il manubrio.
- Montare la vite **4**, senza però serrarla.

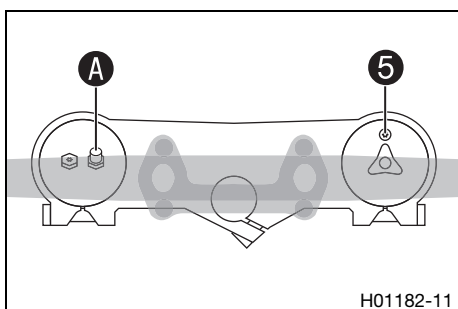

- Posizionare i gambali della forcella.
- ✓ La vite di spurgo **5** del gambale destro della forcella è posizionata in avanti.
- ✓ La valvola **A** del gambale sinistro della forcella è rivolta in avanti.

### Info

Sull'estremità superiore dei gambali della forcella, lateralmente, sono presenti delle scanalature. La seconda scanalatura (dall'alto) deve coincidere con il bordo superiore della piastra superiore della forcella.

La sospensione pneumatica si trova in corrispondenza del gambale sinistro della forcella. Lo smorzamento in compressione ed estensione ha luogo in corrispondenza del gambale destro della forcella.

- Serrare le viti **6**.

### Nota

Vite piastra inferiore della forcella	M8	12 Nm
---------------------------------------	----	-------

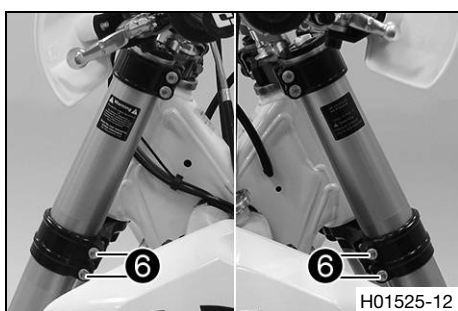



- Serrare la vite ④.

Nota

Vite superiore canotto sterzo	M20x1,5	12 Nm
-------------------------------	---------	-------

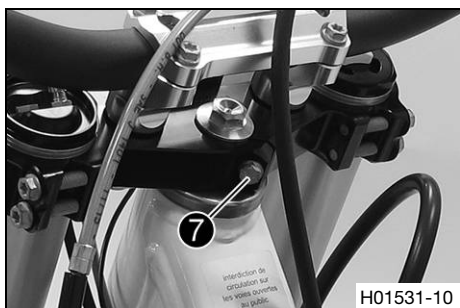

- Montare e serrare la vite ⑦.

Nota

Vite perno di sterzo superiore	M8	20 Nm	Loctite® 243™
--------------------------------	----	-------	---------------

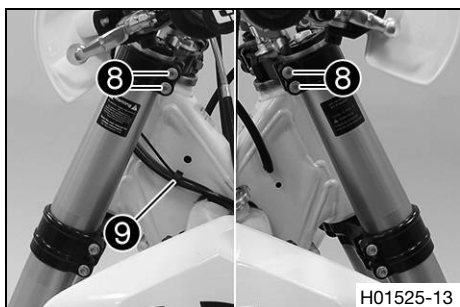

- Per evitare deformazioni, battere delicatamente sulla piastra superiore della forcella con un martello di plastica.

- Serrare le viti ⑧.

Nota

Vite piastra superiore della forcella	M8	17 Nm
---------------------------------------	----	-------

- Fissare il cablaggio e la tubazione della frizione con il portacavo ⑨.

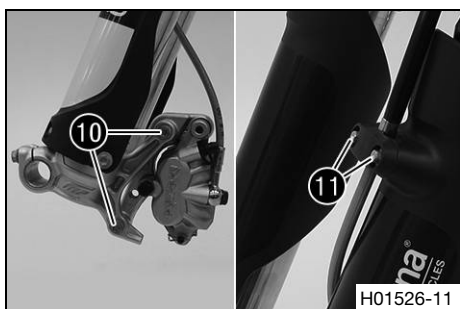

- Posizionare la pinza del freno. Montare e serrare le viti ⑩.

Nota

Vite pinza freno anteriore	M8	25 Nm	Loctite® 243™
----------------------------	----	-------	---------------

- Posizionare il tubo del freno e il morsetto. Montare e serrare le viti ⑪.

### Operazione conclusiva

- Montare il parafango anteriore. (📖 Pag. 52)
- Montare la tabella portanumero. (📖 Pag. 51)
- Montare la ruota anteriore. 🛠️ (📖 Pag. 83)
- Controllare la libertà di movimento e la posa del cablaggio, dei cavi flessibili e delle tubazioni di freno e frizione.
- Controllare il gioco del cuscinetto del canotto di sterzo. (📖 Pag. 49)
- Rimuovere la motocicletta dal cavalletto alzamoto. (📖 Pag. 44)
- Montare i paracolpi del manubrio.

## 11.11 Controllo del gioco del cuscinetto del canotto di sterzo



### Avvertenza

**Rischio di incidente** Un gioco errato dei cuscinetti del canotto di sterzo influenza negativamente il comportamento di marcia e danneggia i componenti.

- Correggere immediatamente il gioco errato dei cuscinetti del canotto di sterzo. (La vostra officina autorizzata Husqvarna Motorcycles sarà lieta di aiutarvi.)

## **i** Info

Guidare per periodi di tempo prolungati in presenza di gioco sul cuscinetto del canotto di sterzo provoca un danneggiamento delle sedi dei cuscinetti sul telaio.

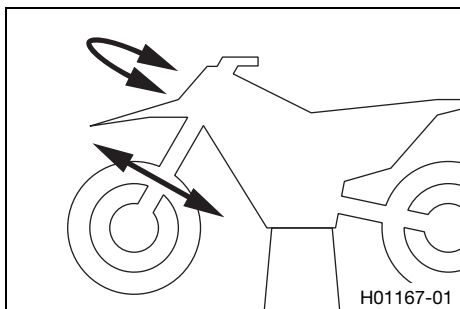

### Operazione preliminare

- Sollevare la motocicletta con il cavalletto alzamoto. (📖 Pag. 44)

### Operazione principale

- Raddrizzare il manubrio. Muovere avanti e indietro gli steli della forcella in direzione di marcia.

Non deve essere percettibile alcun gioco sul cuscinetto del canotto di sterzo.

» In presenza di gioco percettibile:

- Regolare il gioco dei cuscinetti del canotto di sterzo. 🛠️ (📖 Pag. 50)

- Muovere il manubrio a destra e sinistra per l'intero raggio di sterzata.

Il manubrio deve poter essere mosso facilmente per l'intero raggio di sterzata. Non deve essere percettibile alcuna posizione di indurimento.

» In presenza di un percettibile indurimento alla rotazione:

- Regolare il gioco dei cuscinetti del canotto di sterzo. 🛠️ (📖 Pag. 50)
- Controllare ed eventualmente sostituire il cuscinetto del canotto di sterzo.

### Operazione conclusiva

- Rimuovere la motocicletta dal cavalletto alzamoto. (📖 Pag. 44)

## 11.12 Regolazione del gioco dei cuscinetti del canotto di sterzo 🛠️

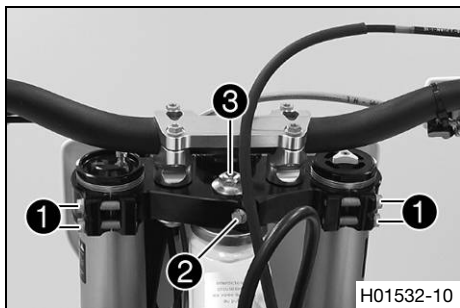

### Operazione preliminare

- Sollevare la motocicletta con il cavalletto alzamoto. (📖 Pag. 44)
- Rimuovere i paracolpi del manubrio.

### Operazione principale

- Svitare le viti ①.
- Rimuovere la vite ②.
- Allentare e serrare nuovamente la vite ③.

Nota

Vite superiore canotto sterzo	M20x1,5	12 Nm
-------------------------------	---------	-------

- Per evitare deformazioni, battere delicatamente sulla piastra superiore della forcella con un martello di plastica.

- Serrare le viti ①.

Nota

Vite piastra superiore della forcella	M8	17 Nm
---------------------------------------	----	-------

- Montare e serrare la vite ②.

Nota

Vite perno di sterzo superiore	M8	20 Nm	Loctite® 243™
--------------------------------	----	-------	---------------

### Operazione conclusiva

- Controllare il gioco del cuscinetto del canotto di sterzo. (📖 Pag. 49)
- Rimuovere la motocicletta dal cavalletto alzamoto. (📖 Pag. 44)
- Montare i paracolpi del manubrio.

## 11.13 Lubrificazione del cuscinetto del canotto di sterzo

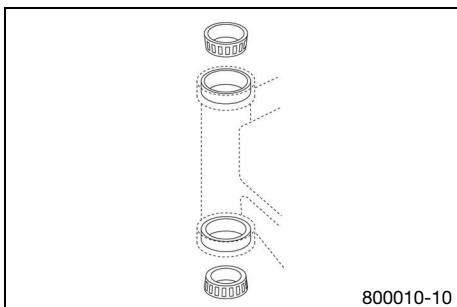

- Smontare la piastra inferiore della forcella. (📖 Pag. 47)
- Montare la piastra inferiore della forcella. (📖 Pag. 48)

## 11.14 Smontaggio della tabella portanumero

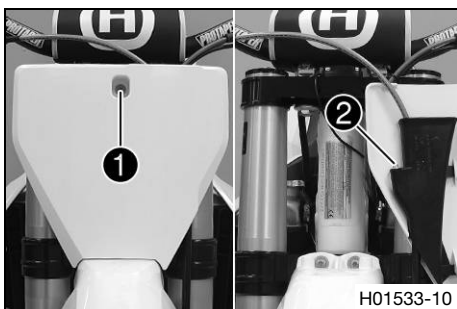

- Rimuovere la vite ①.
- Rimuovere la vite ②, la guida della tubazione del freno e la tabella portanumero.

## 11.15 Montaggio della tabella portanumero

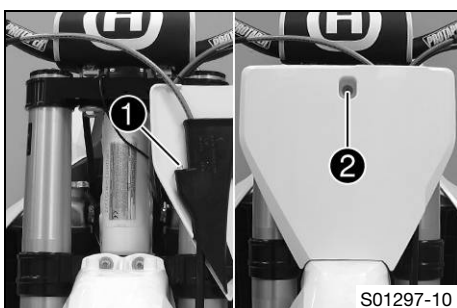

- Posizionare la tubazione del freno e la relativa guida dalla tabella portanumero.
- Montare e serrare la vite ①.
- Posizionare la tabella portanumero.
  - ✓ I naselli d'ancoraggio si innestano nel parafango.
- Montare e serrare la vite ②.

## 11.16 Smontaggio del parafango anteriore

### Operazione preliminare

- Smontare la tabella portanumero. (📖 Pag. 51)

### Operazione principale

- Rimuovere le viti ① e ②. Rimuovere il parafango anteriore.

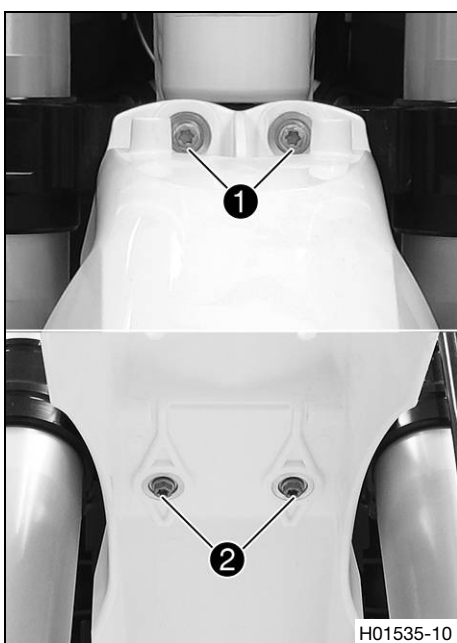

## 11.17 Montaggio del parafango anteriore

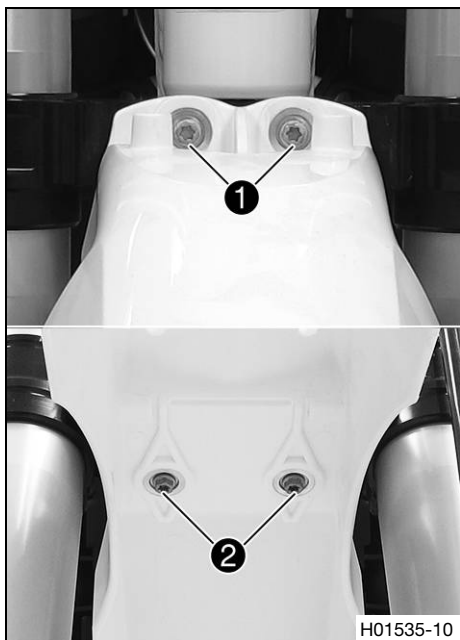

### Operazione principale

- Posizionare il parafango anteriore. Inserire e serrare le viti **1** e **2**.

### Nota

Altre viti della ciclistica	M6	10 Nm
-----------------------------	----	-------

### Operazione conclusiva

- Montare la tabella portanumero. (📖 Pag. 51)

## 11.18 Smontaggio dell'ammortizzatore

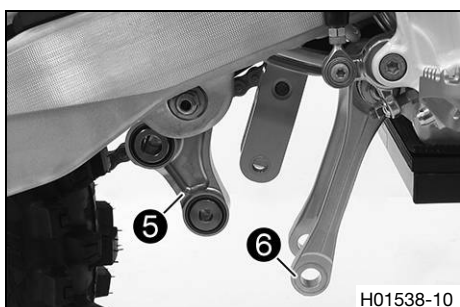
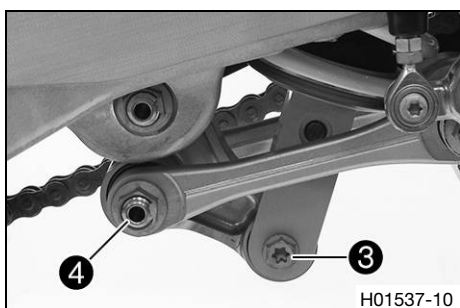
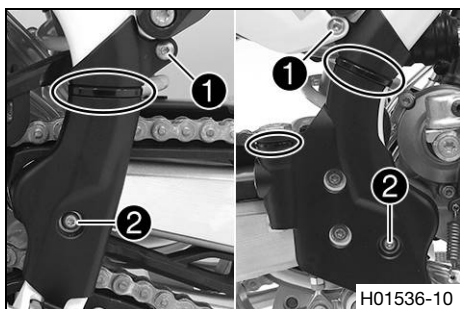

### Operazione preliminare

- Sollevare la motocicletta con il cavalletto alzamoto. (📖 Pag. 44)

### Operazione principale

- Rimuovere le fascette serracavi.
- Rimuovere le viti **1**.
- Rimuovere le viti **2** con le rondelle.
- Rimuovere la protezione del telaio a sinistra e a destra.

- Rimuovere la vite **3**.
- Rimuovere il collegamento a vite **4**.

### **i** Info

Sollevare leggermente la ruota, in modo da poter rimuovere le viti con maggiore facilità.

- Spingere la leva a squadra **5** all'indietro.
- Spingere la leva di collegamento **6** verso il basso.



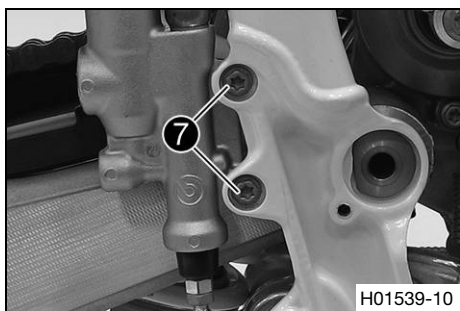

- Rimuovere le viti 7.
- Staccare la pompa freno posteriore dall'asta di spinta.

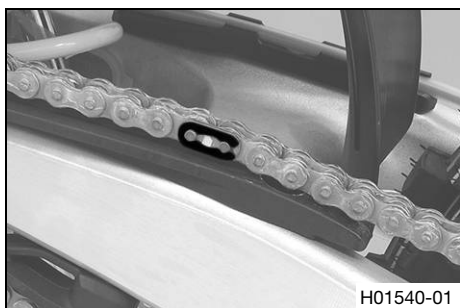

- Rimuovere la maglia di giunzione della catena.
- Estrarre la catena.

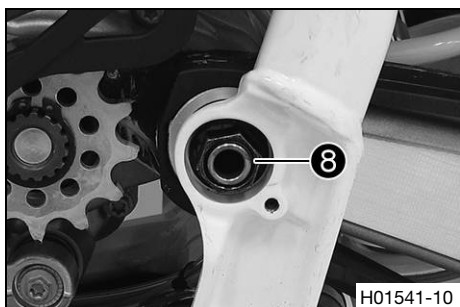

- Rimuovere il dado 8 ed estrarre il perno forcellone.
- Spingere il forcellone indietro e bloccarlo in modo che non cada.

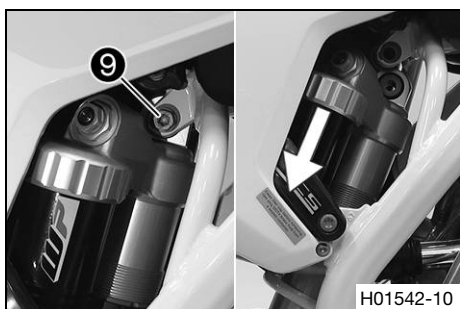

- Tenere fermo l'ammortizzatore e rimuovere la vite 9.
- Estrarre con cautela l'ammortizzatore verso il basso.

## 11.19 Montaggio dell'ammortizzatore ↶

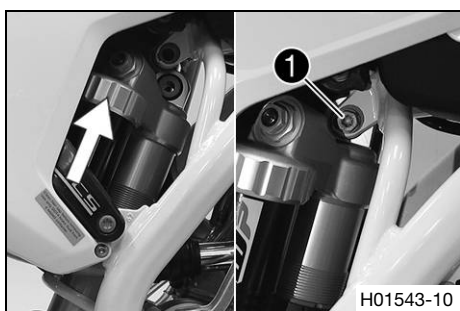

### Operazione principale

- Dal basso, posizionare delicatamente l'ammortizzatore nel veicolo.
- Montare e serrare la vite 1.

Nota

Vite superiore dell'ammortizzatore	M10	60 Nm	Loctite® 2701™
------------------------------------	-----	-------	----------------

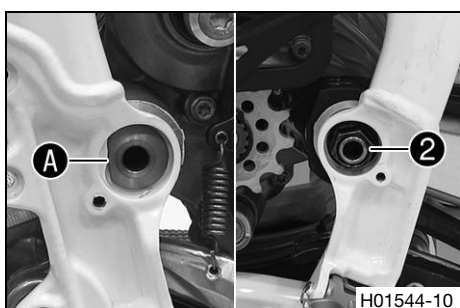

- Posizionare il forcellone e montare il perno forcellone.

**i Info**  
Prestare attenzione alla superficie piatta A.

- Montare e serrare il dado 2.

Nota

Dado perno forcellone	M16x1,5	100 Nm
-----------------------	---------	--------

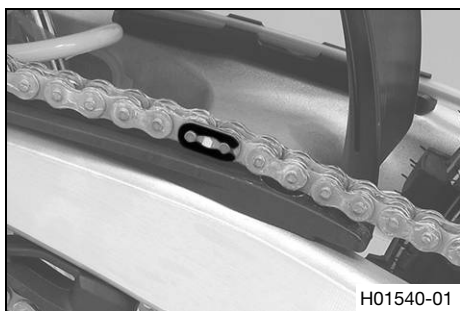

- Montare la catena.
- Collegare la catena con l'elemento di giunzione.

Nota

Il lato chiuso del fermo della maglia di chiusura della catena deve essere rivolto in direzione di marcia.

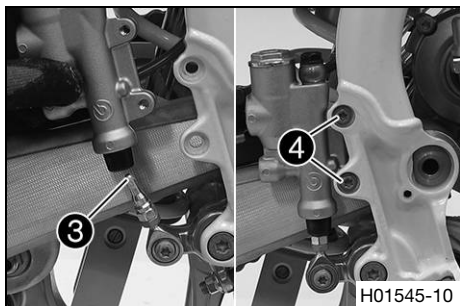

- Posizionare la pompa freno posteriore.
  - ✓ L'asta di spinta ③ si innesta nella pompa freno posteriore.
  - ✓ La cuffia parapolvere è posizionata correttamente.
- Montare e serrare le viti ④.

Nota

Altre viti della ciclistica	M6	10 Nm
-----------------------------	----	-------

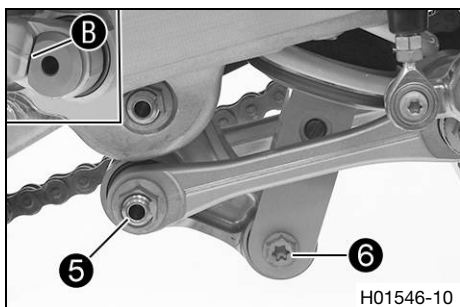

- Posizionare la leva a squadra e la leva di collegamento.
- Montare e serrare il collegamento a vite ⑤.

Nota

Dado leva di collegamento su leva a squadra	M14x1,5	80 Nm
---	---------	-------



**Info**

Prestare attenzione alla superficie piatta ⑥.

- Montare e serrare la vite ⑥.

Nota

Vite inferiore dell'ammortizzatore	M10	60 Nm	Loctite® 2701™
------------------------------------	-----	-------	----------------



**Info**

Sollevarlo leggermente la ruota in modo da poter inserire la vite con maggiore facilità.

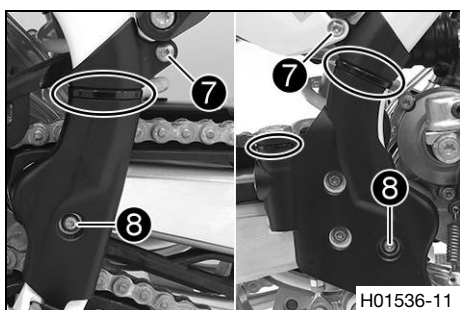

- Posizionare la protezione del telaio a sinistra e a destra.
- Montare e serrare le viti ⑦.

Nota

Vite protezione del telaio	M5	3 Nm
----------------------------	----	------

- Montare e serrare le viti ⑧ con le rondelle.

Nota

Vite protezione del telaio	M5	3 Nm
----------------------------	----	------

- Montare la fascetta serracavi.
- Controllare la corsa a vuoto sul pedale del freno. (📖 Pag. 78)

**Operazione conclusiva**

- Rimuovere la motocicletta dal cavalletto alzamoto. (📖 Pag. 44)



## 11.20 Rimozione della sella

### Operazione preliminare

- Smontare il coperchio dell'airbox. (📖 Pag. 56)

### Operazione principale

(tutti i modelli TC)

- Rimuovere la vite ❶.
- Tirare indietro la sella, quindi estrarla verso l'alto.

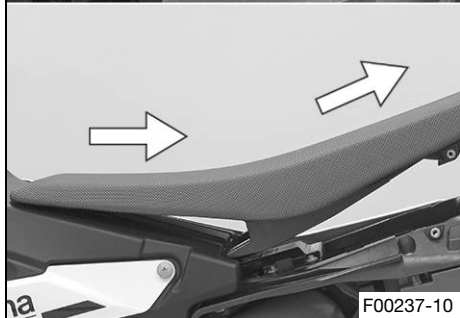
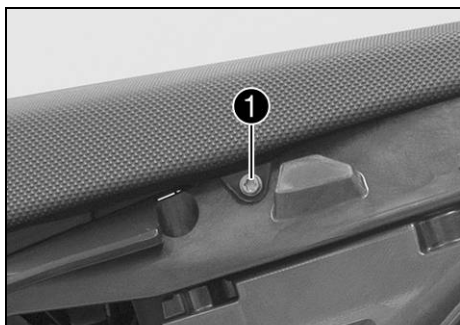

F00237-10

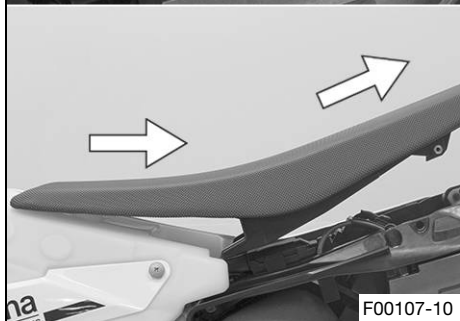
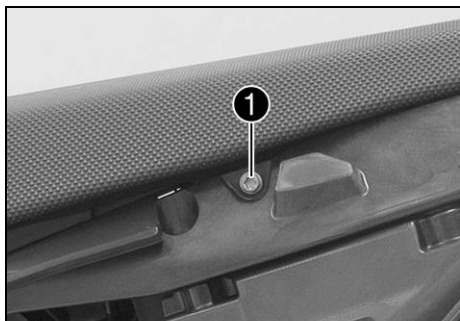

F00107-10

(TX 300)

- Rimuovere la vite ❶.
- Tirare indietro la sella, quindi estrarla verso l'alto.

## 11.21 Montaggio della sella

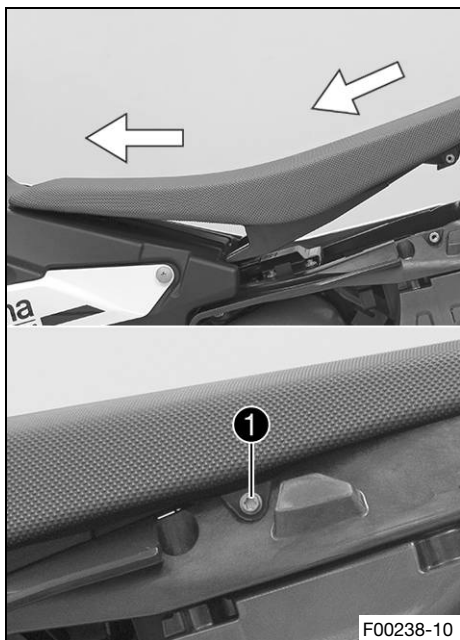

### Operazione principale

(tutti i modelli TC)

- Agganciare la sella sul davanti alla bussola flangiata del serbatoio del carburante e dietro nel supporto.
- Spingere la sella in avanti.
- Controllare che la sella si innesti correttamente in sede.
- Montare e serrare la vite ①.

Nota

Altre viti della ciclistica	M6	10 Nm
-----------------------------	----	-------

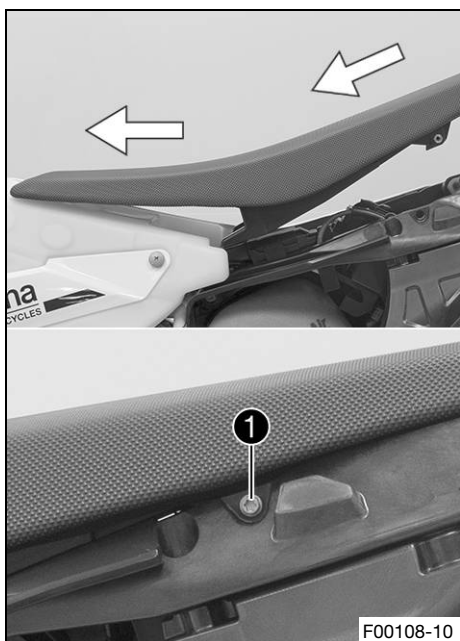

(TX 300)

- Agganciare la sella sul davanti alla bussola flangiata del serbatoio del carburante e dietro nel supporto.
- Spingere la sella in avanti.
- Controllare che la sella si innesti correttamente in sede.
- Montare e serrare la vite ①.

Nota

Altre viti della ciclistica	M6	10 Nm
-----------------------------	----	-------

### Operazione conclusiva

- Montare il coperchio dell'airbox. (📖 Pag. 57)

## 11.22 Smontaggio del coperchio dell'airbox

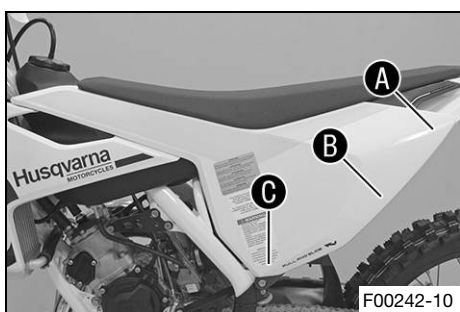

(tutti i modelli TC)

- Tirare di lato il coperchio dell'airbox in corrispondenza delle zone A, B e C e rimuoverlo spostandolo in avanti.

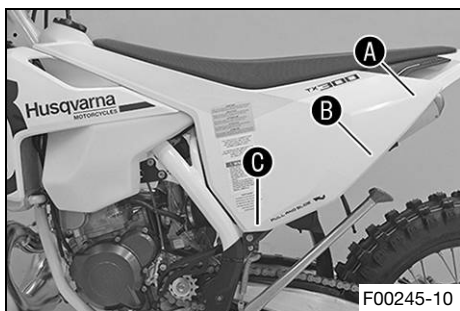

(TX 300)

- Tirare di lato il coperchio dell'airbox in corrispondenza delle zone **A**, **B** e **C** e rimuoverlo spostandolo in avanti.

## 11.23 Montaggio del coperchio dell'airbox



(tutti i modelli TC)

- Posizionare il coperchio dell'airbox sulle bussole flangiate **1** e **2** e spingere verso la parte posteriore.
- Far innestare il coperchio dell'airbox in corrispondenza delle zone **A**, **B** e **C**.

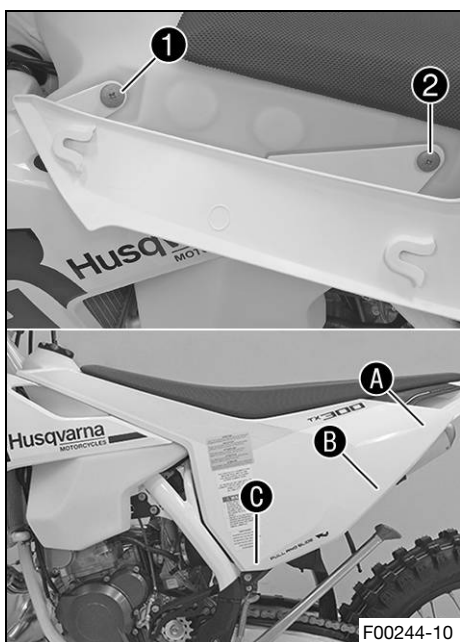

(TX 300)

- Posizionare il coperchio dell'airbox sulle bussole flangiate **1** e **2** e spingere verso la parte posteriore.
- Far innestare il coperchio dell'airbox in corrispondenza delle zone **A**, **B** e **C**.

## 11.24 Smontaggio del filtro dell'aria ↘

### Nota bene

**Danni al motore** Il mancato filtraggio dell'aria aspirata si ripercuote in modo negativo sulla durata del motore. Senza filtro dell'aria la polvere e lo sporco penetrano nel motore.

- Non mettere mai in funzione il veicolo senza filtro dell'aria.

### Avvertenza

**Pericolo di inquinamento ambientale** I rifiuti inquinanti provocano danni all'ambiente.

- Smaltire oli, grassi, filtri, carburanti, detergenti, liquidi freni, ecc. correttamente e secondo le disposizioni vigenti.



F00246-10



F00247-10

### Operazione preliminare

- Smontare il coperchio dell'airbox. (📖 Pag. 56)

### Operazione principale (tutti i modelli TC)

- Disimpegnare la linguetta di arresto ❶. Rimuovere il filtro dell'aria con il relativo cestello di supporto.
- Rimuovere il filtro dell'aria dal relativo cestello di supporto.

### (TX 300)

- Disimpegnare la linguetta di arresto ❶. Rimuovere il filtro dell'aria con il relativo cestello di supporto.
- Rimuovere il filtro dell'aria dal relativo cestello di supporto.

## 11.25 Pulizia del filtro dell'aria e della cassa filtro ↘

### Avvertenza

**Pericolo di inquinamento ambientale** I rifiuti inquinanti provocano danni all'ambiente.

- Smaltire oli, grassi, filtri, carburanti, detergenti, liquidi freni, ecc. correttamente e secondo le disposizioni vigenti.

### Info

Non pulire il filtro dell'aria con carburante o petrolio, poiché tali sostanze sono aggressive nei confronti della spugna di cui è costituito il filtro.



K00518-01

### Operazione preliminare

- Smontare il coperchio dell'airbox. (📖 Pag. 56)
- Smontare il filtro dell'aria. ↘ (📖 Pag. 58)

### Operazione principale

- Lavare accuratamente il filtro dell'aria con del detergente liquido specifico e far asciugare bene.

Prodotto di pulizia per filtro dell'aria (📖 Pag. 132)

### Info

Il filtro dell'aria va semplicemente schiacciato, senza strizzarlo.

- Lubrificare il filtro dell'aria asciutto utilizzando dell'olio di alta qualità specifico per i filtri dell'aria.

Olio per filtro aria in spugna (📖 Pag. 132)

- Pulire la cassa del filtro.
- Pulire il collettore di aspirazione, controllare l'eventuale presenza di danni e il corretto inserimento in sede.

### Operazione conclusiva

- Montare il filtro dell'aria. (📖 Pag. 59)
- Montare il coperchio dell'airbox. (📖 Pag. 57)

## 11.26 Montaggio del filtro dell'aria 🛠️

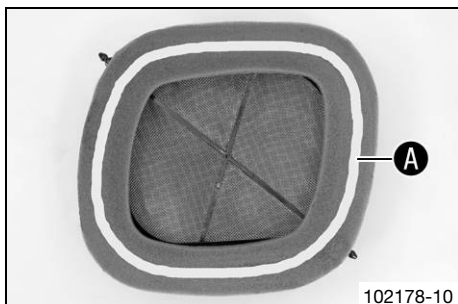

### Operazione principale

- Montare il filtro dell'aria pulito sul relativo cestello di supporto.
- Lubrificare il filtro dell'aria in corrispondenza della zona **A**.

Grasso a lunga durata (📖 Pag. 132)

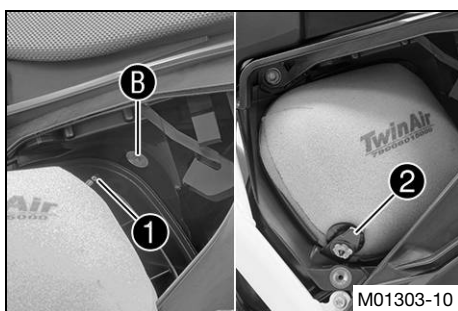

- Inserire il filtro dell'aria e posizionare il perno di arresto superiore **1** nella boccia **B**.
- ✓ Il filtro dell'aria è posizionato correttamente.
- Fissare il perno di arresto inferiore con la linguetta di arresto **2**.

### Info

Se il filtro dell'aria non è montato correttamente, polvere e sporco possono entrare nel motore e provocare danni.

### Operazione conclusiva

- Montare il coperchio dell'airbox. (📖 Pag. 57)

## 11.27 Ripristino della tenuta dell'airbox 🛠️

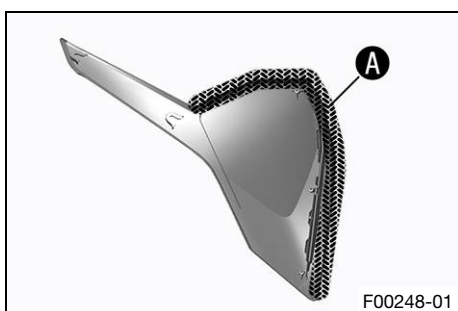

### Operazione preliminare

- Smontare il coperchio dell'airbox. (📖 Pag. 56)

### Operazione principale

- Ripristinare la tenuta del coperchio dell'airbox in corrispondenza della zona contrassegnata **A**.

### Operazione conclusiva

- Montare il coperchio dell'airbox. (📖 Pag. 57)

## 11.28 Smontaggio del silenziatore 🛠️

### ⚠️ Avvertenza

**Pericolo di scottature** Durante il funzionamento, l'impianto di scarico del veicolo raggiunge temperature molto alte.

- Prima di effettuare qualsiasi intervento far raffreddare l'impianto di scarico.

### Operazione preliminare

- Smontare la fiancatina destra. (📖 Pag. 61)



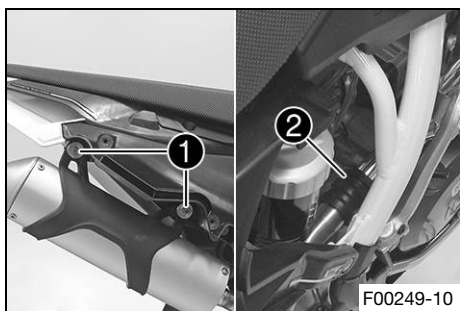

F00249-10

### Operazione principale

**(TC 125)**

- Rimuovere le viti **1** con le rondelle.
- Staccare il silenziatore dal collettore in corrispondenza del manicotto in gomma **2**.

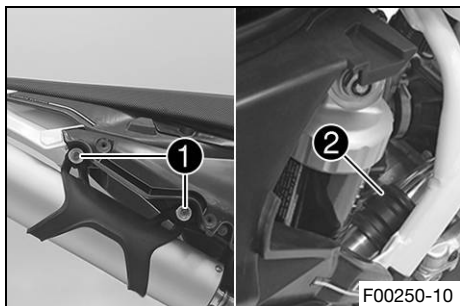

F00250-10

**(TC 250, TX 300)**

- Rimuovere le viti **1** con le rondelle.
- Staccare il silenziatore dal collettore in corrispondenza del manicotto in gomma **2**.

## 11.29 Montaggio del silenziatore

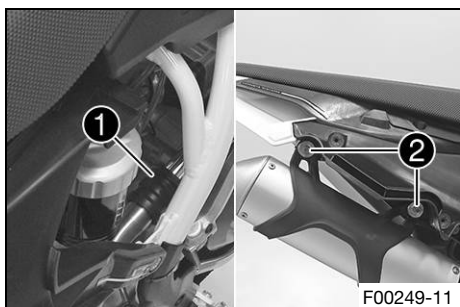

F00249-11

### Operazione principale

**(TC 125)**

- Posizionare il silenziatore nel manicotto in gomma **1**.
- Montare e serrare le viti **2** con le rondelle.

Nota

Altre viti della ciclistica	M6	10 Nm
-----------------------------	----	-------

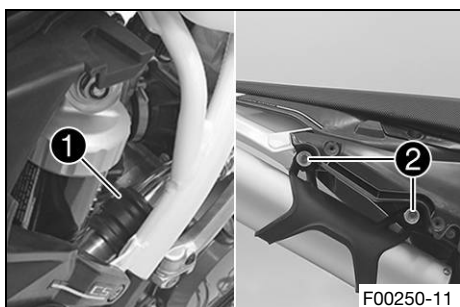

F00250-11

**(TC 250, TX 300)**

- Posizionare il silenziatore nel manicotto in gomma **1**.
- Montare e serrare le viti **2** con le rondelle.

Nota

Altre viti della ciclistica	M6	10 Nm
-----------------------------	----	-------

### Operazione conclusiva

- Montare la fiancatina destra. (🔊 Pag. 62)

## 11.30 Sostituzione del materiale fonoassorbente del silenziatore 🗑️

### ⚠️ Avvertenza

**Pericolo di scottature** Durante il funzionamento, l'impianto di scarico del veicolo raggiunge temperature molto alte.

- Prima di effettuare qualsiasi intervento far raffreddare l'impianto di scarico.

### i Info

Con l'uso, le fibre del filato di lana di vetro si volatilizzano nell'atmosfera e il silenziatore si "esaurisce". Oltre all'aumento del livello sonoro, ciò influisce anche sulle prestazioni.

### Operazione preliminare

- Smontare la fiancatina destra. (🔊 Pag. 61)
- Smontare il silenziatore. (🔊 Pag. 59)

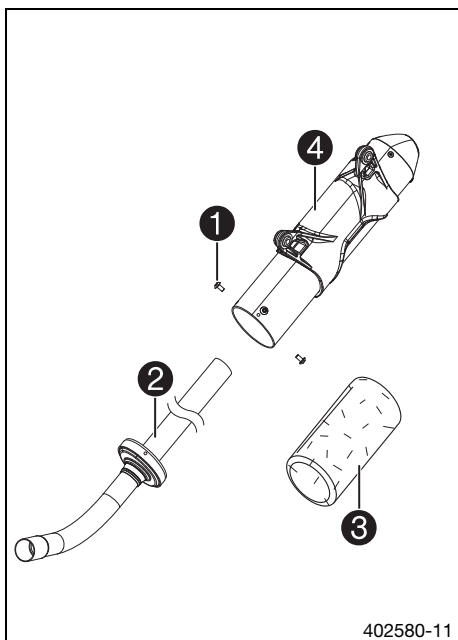

### Operazione principale

- Rimuovere le viti ❶. Estrarre il tubo interno ❷.
- Estrarre il materiale fonoassorbente ❸ dal tubo interno.
- Pulire i componenti che dovranno essere riutilizzati e controllare che non siano danneggiati.
- Montare il nuovo materiale fonoassorbente ❸ sul tubo interno.
- Spingere il tubo esterno ❹ sul tubo interno con il nuovo materiale fonoassorbente.
- Montare e stringere tutte le viti ❶.

### Nota

Viti su silenziatore	M5	7 Nm
----------------------	----	------

### Operazione conclusiva

- Montare il silenziatore. (📖 Pag. 60)
- Montare la fiancatina destra. (📖 Pag. 62)

## 11.31 Smontaggio della fiancatina destra

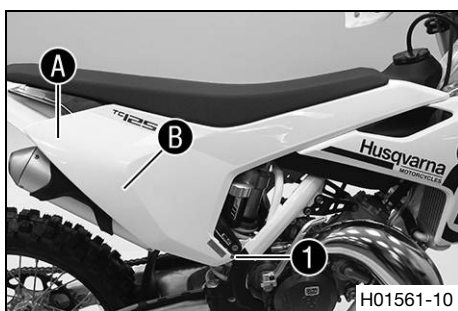

### (tutti i modelli TC)

- Rimuovere la vite ❶.
- Tirare di lato la fiancatina in corrispondenza delle zone A e B e rimuoverla spostandola in avanti.

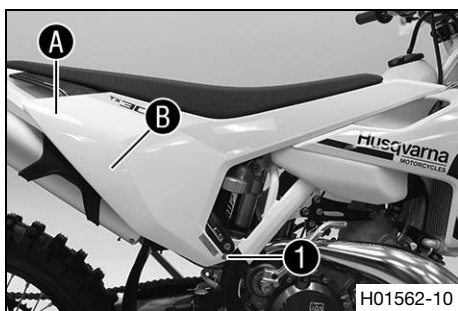

### (TX 300)

- Rimuovere la vite ❶.
- Tirare di lato la fiancatina in corrispondenza delle zone A e B e rimuoverla spostandola in avanti.

## 11.32 Montaggio della fiancatina destra

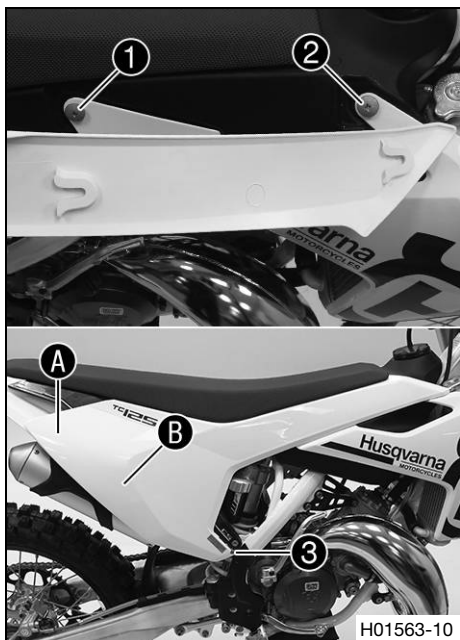

(tutti i modelli TC)

- Posizionare la fiancatina sulle bussole flangiate ① e ② e spingere verso la parte posteriore.
- Far innestare la fiancatina in corrispondenza delle zone A e B.
- Montare e serrare la vite ③.

Nota

Altre viti della ciclistica	M5	5 Nm
-----------------------------	----	------

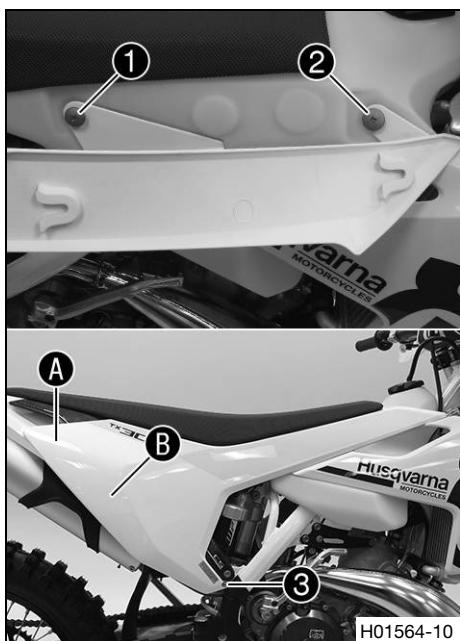

(TX 300)

- Posizionare la fiancatina sulle bussole flangiate ① e ② e spingere verso la parte posteriore.
- Far innestare la fiancatina in corrispondenza delle zone A e B.
- Montare e serrare la vite ③.

Nota

Altre viti della ciclistica	M5	5 Nm
-----------------------------	----	------

## 11.33 Smontaggio del serbatoio del carburante



### Pericolo

**Pericolo d'incendio** Il carburante è facilmente infiammabile.

All'interno del serbatoio il carburante tende a espandersi e, in caso di surriscaldamento, potrebbe fuoriuscire se il livello di riempimento è eccessivo.

- Non effettuare il rifornimento del veicolo in prossimità di fiamme libere o sigarette accese.
- Spegnerne il motore quando si effettua il rifornimento.
- Accertarsi che non venga versato carburante, in particolare sui componenti caldi del veicolo.
- Asciugare immediatamente l'eventuale carburante versato.
- Rispettare le indicazioni riguardanti il rifornimento di carburante.



## ⚠ Avvertenza

**Rischio di avvelenamento** Il carburante è un liquido velenoso e dannoso per la salute.





- Evitare che il carburante entri in contatto con la pelle, gli occhi o i vestiti.
- In caso di ingestione di carburante, contattare subito un medico.
- Non respirare i vapori del carburante.
- In caso di contatto con la pelle, risciacquare la parte interessata con molta acqua.
- Sciacquare bene gli occhi con acqua e rivolgersi a un medico nel caso in cui del carburante sia finito negli occhi.
- Cambiarsi i vestiti se sopra vi è finito del carburante.
- Conservare correttamente il carburante in una tanica idonea e tenerlo lontano dalla portata dei bambini.

### Operazione preliminare

(tutti i modelli TC)

- Ruotare la manopola ❶ del rubinetto del carburante in posizione **OFF**.  
(Figura F00230-10  Pag. 16)

(TX 300)

- Ruotare la manopola ❶ del rubinetto del carburante in posizione **OFF**.  
(Figura F00231-10  Pag. 16)
- Smontare il coperchio dell'airbox. ( Pag. 56)
- Rimuovere la sella. ( Pag. 55)
- Smontare la fiancatina destra. ( Pag. 61)

### Operazione principale

- Estrarre il tubo del carburante.

#### Info

Dal tubo può fuoriuscire del carburante residuo.

- Rimuovere le viti ❶.

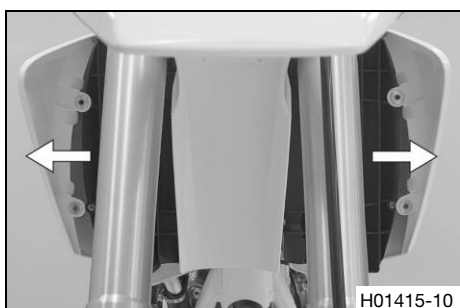
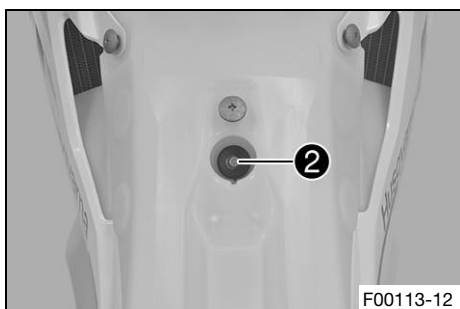
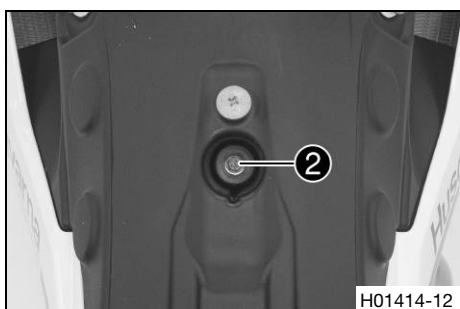
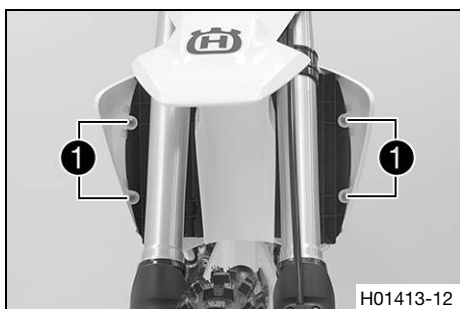

(tutti i modelli TC)

- Rimuovere la vite ❷ con la bussola in gomma.
- Estrarre dal tappo del serbatoio il tubo flessibile di sfiato del serbatoio del carburante.

(TX 300)

- Rimuovere la vite ❷ con la bussola in gomma.
- Estrarre dal tappo del serbatoio il tubo flessibile di sfiato del serbatoio del carburante.

- Tirare di lato i due spoiler rispetto al fissaggio del radiatore ed estrarre il serbatoio del carburante verso l'alto.

## 11.34 Montaggio del serbatoio del carburante ↩



### Pericolo

**Pericolo d'incendio** Il carburante è facilmente infiammabile.

All'interno del serbatoio il carburante tende a espandersi e, in caso di surriscaldamento, potrebbe fuoriuscire se il livello di riempimento è eccessivo.

- Non effettuare il rifornimento del veicolo in prossimità di fiamme libere o sigarette accese.
- Spegnerne il motore quando si effettua il rifornimento.
- Accertarsi che non venga versato carburante, in particolare sui componenti caldi del veicolo.
- Asciugare immediatamente l'eventuale carburante versato.
- Rispettare le indicazioni riguardanti il rifornimento di carburante.



### Avvertenza

**Rischio di avvelenamento** Il carburante è un liquido velenoso e dannoso per la salute.

- Evitare che il carburante entri in contatto con la pelle, gli occhi o i vestiti.
- In caso di ingestione di carburante, contattare subito un medico.
- Non respirare i vapori del carburante.
- In caso di contatto con la pelle, risciacquare la parte interessata con molta acqua.
- Sciacquare bene gli occhi con acqua e rivolgersi a un medico nel caso in cui del carburante sia finito negli occhi.
- Cambiarsi i vestiti se sopra vi è finito del carburante.

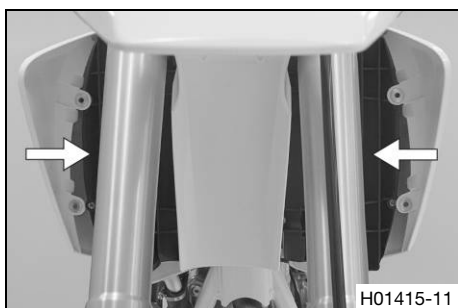

### Operazione principale

- Controllare la disposizione del cavo flessibile del gas. (📖 Pag. 69)
- Posizionare il serbatoio del carburante e agganciare lateralmente i due spoiler nella sede di fissaggio del radiatore.
- Assicurarsi che nessun cavo o flessibile venga bloccato o danneggiato.

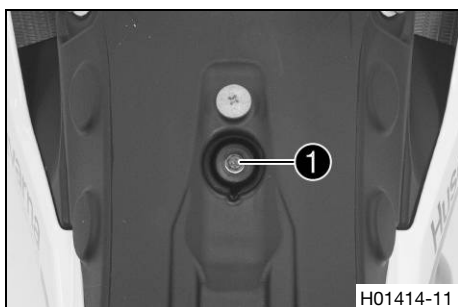

### (tutti i modelli TC)

- Inserire il tubo di sfiato del serbatoio del carburante.
- Montare e serrare la vite **1** con la bussola in gomma.

Nota

Altre viti della ciclistica	M6	10 Nm
-----------------------------	----	-------

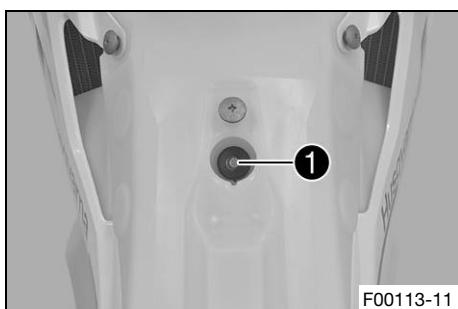

### (TX 300)

- Inserire il tubo di sfiato del serbatoio del carburante.
- Montare e serrare la vite **1** con la bussola in gomma.

Nota

Altre viti della ciclistica	M6	10 Nm
-----------------------------	----	-------

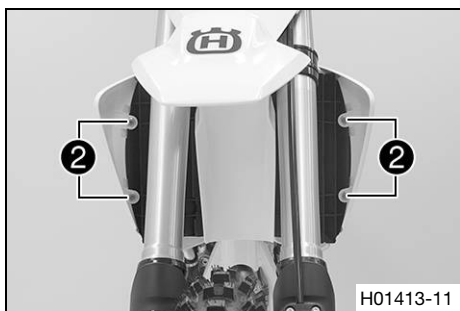

- Montare e serrare le viti ②.

Nota

Altre viti della ciclistica	M6	10 Nm
-----------------------------	----	-------

- Collegare il tubo del carburante.

### Operazione conclusiva

- Montare la fiancatina destra. (📖 Pag. 62)
- Montare la sella. (📖 Pag. 56)
- Montare il coperchio dell'airbox. (📖 Pag. 57)

## 11.35 Controllo dell'imbrattamento della catena

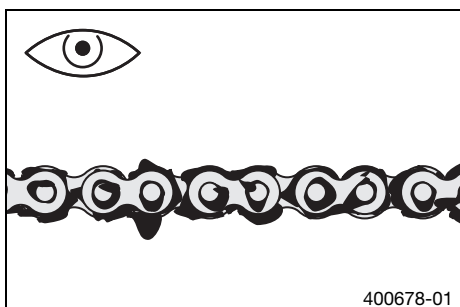

- Verificare l'eventuale presenza di particelle di sporcizia grossolane sulla catena.
  - » Se la catena è molto sporca:
    - Pulire la catena. (📖 Pag. 65)

## 11.36 Pulizia della catena



### Avvertenza

**Rischio di incidente** Il lubrificante versato sullo pneumatico ne riduce l'aderenza al suolo.

- Rimuovere il lubrificante dallo pneumatico con un detergente adeguato.



### Avvertenza

**Rischio di incidente** Olio e grasso sui dischi del freno riducono l'effetto frenante.

- Assicurarsi che i dischi del freno siano sempre privi di olio e grasso.
- Eventualmente, pulire i dischi del freno con del pulitore per freni.



### Avvertenza

**Pericolo di inquinamento ambientale** I rifiuti inquinanti provocano danni all'ambiente.

- Smaltire oli, grassi, filtri, carburanti, detergenti, liquidi freni, ecc. correttamente e secondo le disposizioni vigenti.



### Info

La durata della catena dipende in larga misura dalla manutenzione ordinaria.

### Operazione preliminare

- Sollevare la motocicletta con il cavalletto alzamoto. (📖 Pag. 44)

### Operazione principale

- Pulire regolarmente la catena e trattarla con spray per catene.

Spray per catene Offroad (📖 Pag. 132)
---------------------------------------

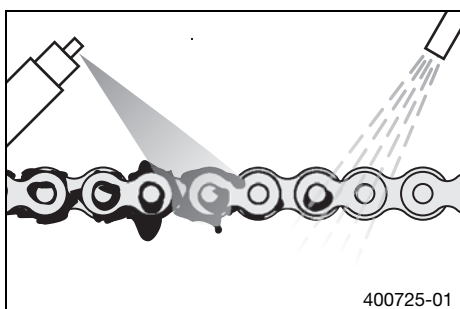

### Operazione conclusiva

- Rimuovere la motocicletta dal cavalletto alzamoto. (📖 Pag. 44)

## 11.37 Controllo della tensione della catena

### **Avvertenza**

**Rischio di incidente** Un'errata tensione della catena danneggia i componenti e provoca incidenti.

Se la tensione della catena è eccessiva, la catena, il pignone, la corona dentata nonché il cuscinetto del cambio e della ruota posteriore si usurano più rapidamente. Alcuni componenti possono rompersi in caso di sovraccarico.

Se la tensione della catena è insufficiente, la catena può cadere dal pignone o dalla corona dentata. Di conseguenza, la ruota posteriore si blocca o il motore viene danneggiato.

- Controllare regolarmente la tensione della catena.
- Impostare la tensione della catena secondo le indicazioni.

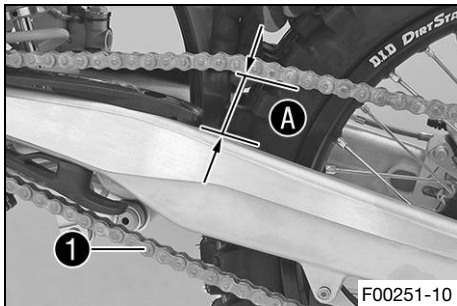

### **Operazione preliminare**

- Sollevare la motocicletta con il cavalletto alzamoto. (📖 Pag. 44)

### **Operazione principale**

- Tirare verso l'alto la catena all'estremità del pattino di guida e misurare la tensione **A**.

### **Info**

Il tratto di catena inferiore **1** deve essere teso.

Le catene spesso si usurano in modo non uniforme, quindi ripetere questa misurazione su più punti.

Tensione della catena	55... 58 mm
-----------------------	-------------

- » Se la tensione della catena non corrisponde al valore prescritto:
  - Regolare la tensione della catena. (📖 Pag. 66)

### **Operazione conclusiva**

- Rimuovere la motocicletta dal cavalletto alzamoto. (📖 Pag. 44)

## 11.38 Regolazione della tensione della catena

### **Avvertenza**

**Rischio di incidente** Un'errata tensione della catena danneggia i componenti e provoca incidenti.

Se la tensione della catena è eccessiva, la catena, il pignone, la corona dentata nonché il cuscinetto del cambio e della ruota posteriore si usurano più rapidamente. Alcuni componenti possono rompersi in caso di sovraccarico.

Se la tensione della catena è insufficiente, la catena può cadere dal pignone o dalla corona dentata. Di conseguenza, la ruota posteriore si blocca o il motore viene danneggiato.

- Controllare regolarmente la tensione della catena.
- Impostare la tensione della catena secondo le indicazioni.

### **Operazione preliminare**

- Sollevare la motocicletta con il cavalletto alzamoto. (📖 Pag. 44)
- Controllare la tensione della catena. (📖 Pag. 66)

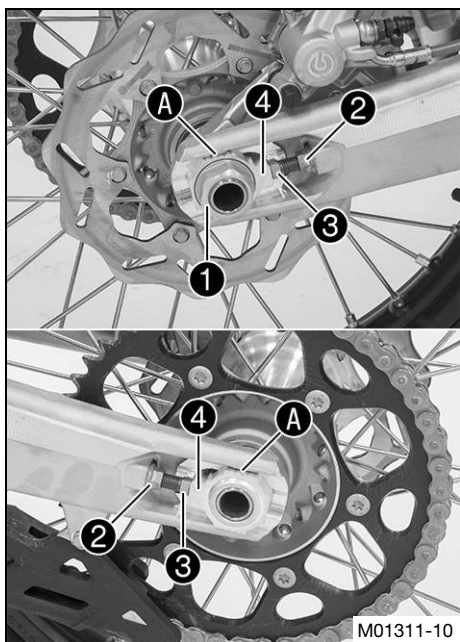

### Operazione principale

- Allentare il dado ①.
- Allentare i dadi ②.
- Regolare a sinistra e a destra la tensione della catena girando le viti di regolazione ③.

Nota

Tensione della catena	55... 58 mm
Ruotare le viti di regolazione ③ a sinistra e a destra in modo che le marcature sul tendicatena sinistro e destro si trovino nella stessa posizione rispetto alle tacche di riferimento A. In tal modo la ruota posteriore è allineata correttamente.	

- Serrare i dadi ②.
- Accertarsi che i tendicatena ④ siano a contatto con le viti di regolazione ③.
- Serrare il dado ①.

Nota

Dado perno ruota posteriore	M25x1,5	80 Nm
-----------------------------	---------	-------

### **i** Info

L'ampio campo di regolazione dei tendicatena (32 mm) consente di adottare diversi rapporti di trasmissione finale mantenendo invariata la lunghezza della catena.

I tendicatena ④ possono essere fatti ruotare di 180°.

### Operazione conclusiva

- Rimuovere la motocicletta dal cavalletto alzamoto. (📖 Pag. 44)

## 11.39 Controllo di catena, corona dentata, pignone e guidacatena

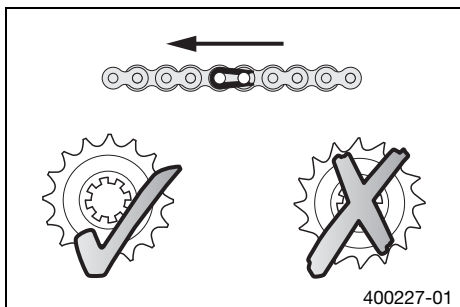

400227-01

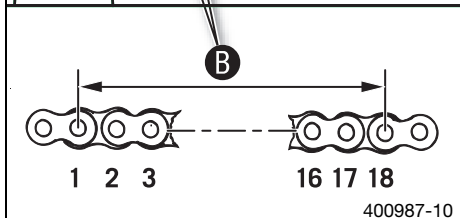
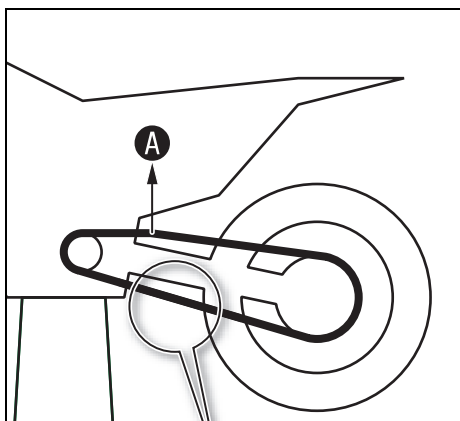

400987-10

### Operazione preliminare

- Sollevare la motocicletta con il cavalletto alzamoto. (📖 Pag. 44)

### Operazione principale

- Portare il cambio in folle.
- Controllare che la corona dentata e il pignone non siano usurati.
  - » Se la corona dentata e/o il pignone sono usurati:
    - Sostituire il kit trasmissione. 🛠️

### **i** Info

Il pignone, la corona dentata e la catena devono essere sostituiti sempre insieme.

- Tirare il tratto di catena superiore con il peso indicato A.

Nota

Peso misurazione usura della catena	10... 15 kg
-------------------------------------	-------------

- Misurare la lunghezza B su 18 rulli nel tratto inferiore della catena.

### **i** Info

Le catene spesso si usurano in modo non uniforme, quindi ripetere questa misurazione su più punti.

Distanza massima B nel punto più allungato della catena	272 mm
---	--------

- » Se la distanza B è superiore al valore indicato:
  - Sostituire il kit trasmissione. 🛠️

### **i** Info

Quando si monta una catena nuova è necessario sostituire anche la corona dentata e il pignone.

Le catene nuove si logorano più velocemente se la corona dentata e/o il pignone sono vecchi e usurati.

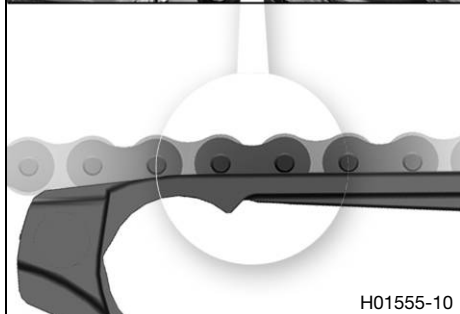

H01555-10

- Controllare che il copricatena non sia usurato.
  - » Se il bordo inferiore del perno della catena si trova all'altezza o al di sotto del copricatena:
    - Sostituire il copricatena. 🛠️
- Controllare che il copricatena risulti bene in sede.
  - » Se il copricatena è allentato:
    - Serrare le viti del copricatena.

Nota

Vite copricatena	M6	6 Nm	<b>Loctite® 243™</b>
------------------	----	------	----------------------

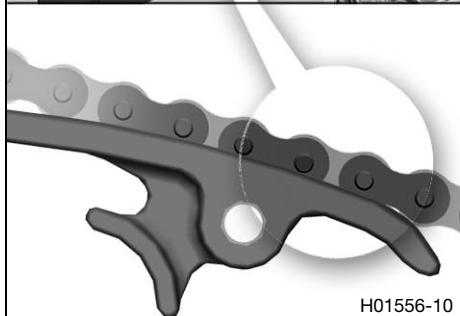

H01556-10

- Controllare che il pattino guidacatena non sia usurato.
  - » Se il bordo inferiore del perno della catena si trova all'altezza o al di sotto del pattino guidacatena:
    - Sostituire il pattino guidacatena. 🛠️
- Controllare che il pattino guidacatena risulti bene in sede.
  - » Se il pattino guidacatena è allentato:
    - Serrare la vite del pattino guidacatena.

Nota

Vite pattino guidacatena	M8	15 Nm
--------------------------	----	-------

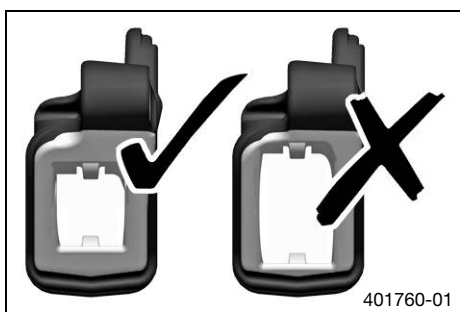

401760-01

- Controllare che il guidacatena non sia usurato.

**i Info**

L'usura si riscontra sul lato anteriore del guidacatena.

- » Se la parte chiara del guidacatena è usurata:
  - Sostituire il guidacatena. 🛠️

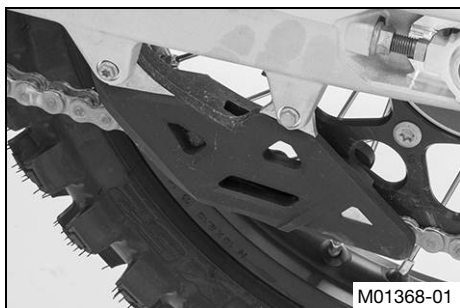

M01368-01

- Controllare che il guidacatena risulti bene in sede.
  - » Se il guidacatena è allentato:
    - Serrare il collegamento a vite del guidacatena.

Nota

Altre viti della ciclistica	M6	10 Nm
Altri dadi della ciclistica	M6	10 Nm

**Operazione conclusiva**

- Rimuovere la motocicletta dal cavalletto alzamoto. (📖 Pag. 44)



## 11.40 Controllo del telaio

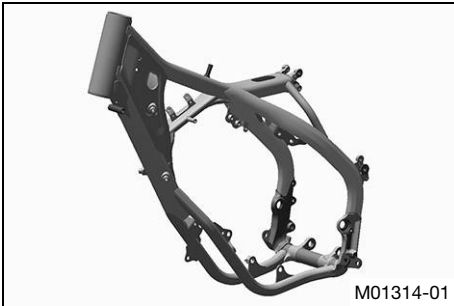

- Controllare che il telaio non sia crepato e deformato.
  - » Se per effetto di forze meccaniche il telaio presenta incrinature o deformazioni:
    - Sostituire il telaio.



### Info

In presenza di danni provocati da forze meccaniche, sostituire sempre il telaio. Non è prevista la riparazione del telaio da parte di Husqvarna Motorcycles.

## 11.41 Controllo del forcellone

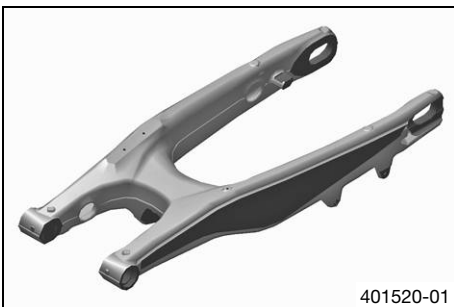

- Controllare che il forcellone non sia danneggiato e non presenti incrinature o deformazioni.
  - » Se il forcellone è danneggiato o presenta incrinature o deformazioni:
    - Sostituire il forcellone.



### Info

Se danneggiato, sostituire sempre il forcellone. Non è prevista la riparazione del forcellone da parte di Husqvarna Motorcycles.

## 11.42 Controllo della disposizione del cavo flessibile del gas

### Operazione preliminare (tutti i modelli TC)

- Ruotare la manopola ❶ del rubinetto del carburante in posizione **OFF**.  
(Figura F00230-10 Pag. 16)

### (TX 300)

- Ruotare la manopola ❶ del rubinetto del carburante in posizione **OFF**.  
(Figura F00231-10 Pag. 16)
- Smontare il coperchio dell'airbox. (Pag. 56)
- Rimuovere la sella. (Pag. 55)
- Smontare la fiancatina destra. (Pag. 61)
- Smontare il serbatoio del carburante. (Pag. 62)

### Operazione principale (TC 125)

- Controllare la disposizione del cavo flessibile del gas.

Il cavo flessibile del gas deve essere fatto passare sul lato posteriore del manubrio, a destra sul telaio, sopra il cuscinetto del serbatoio del carburante, fin verso il carburatore. Il cavo flessibile del gas deve essere fissato dietro l'elastico in gomma del supporto del serbatoio del carburante.

- » Se la disposizione del cavo flessibile del gas non corrisponde a quanto prescritto:
  - Correggere la disposizione del cavo flessibile del gas.





**(TC 250, TX 300)**

- Controllare la disposizione del cavo flessibile del gas.

Il cavo flessibile del gas deve essere fatto passare sul lato posteriore del manubrio, a destra sul telaio, sopra il cuscinetto del serbatoio del carburante, fin verso il carburatore. Il cavo flessibile del gas deve essere fissato sul cuscinetto del serbatoio del carburante con un elastico in gomma.

- » Se la disposizione del cavo flessibile del gas non corrisponde a quanto prescritto:
  - Correggere la disposizione del cavo flessibile del gas.

**Operazione conclusiva**

- Montare il serbatoio del carburante. (📖 Pag. 64)
- Montare la fiancatina destra. (📖 Pag. 62)
- Montare la sella. (📖 Pag. 56)
- Montare il coperchio dell'airbox. (📖 Pag. 57)

**11.43 Controllo della manopola**

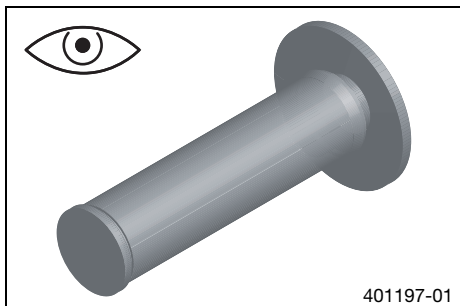

- Controllare che le manopole del manubrio non siano danneggiate o usurate e verificare che siano bene in sede.

**i Info**

Le manopole sono vulcanizzate a sinistra su un manicotto e a destra sul tubo della manopola dell'acceleratore. Il manicotto sinistro è serrato sul manubrio. La manopola può essere sostituita solo con il manicotto e/o il tubo del gas.

- » Se una manopola è danneggiata o usurata
  - Sostituire la manopola.

- Controllare che la vite ❶ risulti bene in sede.

**Nota**

Vite manopola fissa	M4	5 Nm	Loctite® 243™
---------------------	----	------	---------------

Il rombo ❷ deve essere posizionato verso l'alto.

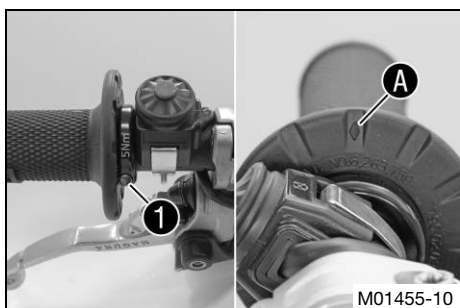

**11.44 Regolazione della posizione a riposo della leva della frizione**

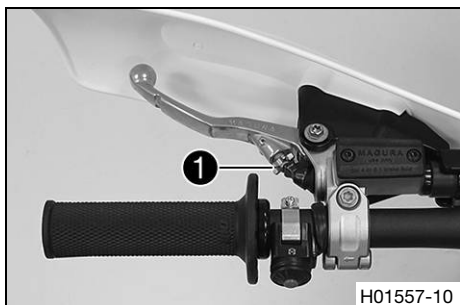

- Con la vite di regolazione ❶ adattare la posizione a riposo della leva della frizione in modo da avere una buona presa.



**i Info**

Se la vite di regolazione viene ruotata in senso antiorario, la leva della frizione si allontana dal manubrio.  
 Se la vite di regolazione viene ruotata in senso orario, la leva della frizione si avvicina al manubrio.  
 Il campo di regolazione è limitato.  
 Ruotare la vite di regolazione solo a mano e non forzare in caso di resistenza.  
 Non eseguire interventi di regolazione durante la marcia.

**11.45 Controllo/correzione del livello del liquido della frizione idraulica****! Avvertenza**

**Irritazioni cutanee** Il liquido freni provoca irritazioni cutanee.

- Conservare il liquido freni lontano dalla portata dei bambini.
- Indossare indumenti protettivi adatti e un paio di occhiali di protezione.
- Evitare che il liquido freni entri in contatto con la pelle, gli occhi o i vestiti.
- In caso di ingestione di liquido freni, contattare subito un medico.
- In caso di contatto con la pelle, risciacquare la parte interessata con molta acqua.
- Sciacquare immediatamente a fondo gli occhi con acqua e rivolgersi a un medico nel caso in cui del liquido freni sia entrato negli occhi.
- Cambiarsi i vestiti se sopra vi è finito del liquido freni.

**i Info**

Il livello del liquido aumenta in modo proporzionale all'usura dei dischi guarniti della frizione. Non utilizzare mai il liquido freni DOT 5. È a base di olio silconico ed è di colore porpora. Le guarnizioni e i tubi della frizione non sono progettati per il liquido freni DOT 5. Il liquido freni non deve venire a contatto con parti verniciate, in quanto corrode la vernice. Utilizzare solo liquido freni nuovo, prelevato da un recipiente chiuso ermeticamente.

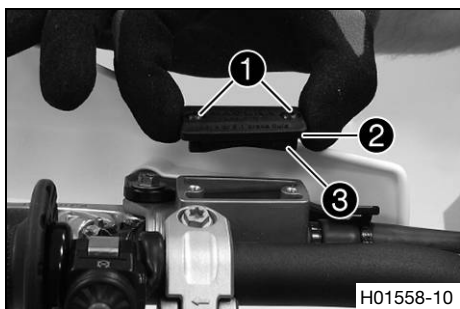

- Portare in posizione orizzontale il serbatoio della frizione idraulica montato sul manubrio.
- Rimuovere le viti ①.
- Rimuovere il coperchio ② con la membrana ③.
- Controllare il livello del liquido.

Livello del liquido sotto il bordo superiore del serbatoio	4 mm
--	------

- » Se il livello del liquido non corrisponde al valore prescritto:
- Correggere il livello del liquido della frizione idraulica.

Fluido freni DOT 4 (📖 Pag. 130)

- Posizionare il coperchio con la membrana. Montare e serrare le viti.

**i Info**

Sciacquare subito con acqua il liquido freni colato fuori o traboccato.

## 11.46 Cambio dell'olio della frizione idraulica ↗

### ⚠ Avvertenza

**Irritazioni cutanee** Il liquido freni provoca irritazioni cutanee.

- Conservare il liquido freni lontano dalla portata dei bambini.
- Indossare indumenti protettivi adatti e un paio di occhiali di protezione.
- Evitare che il liquido freni entri in contatto con la pelle, gli occhi o i vestiti.
- In caso di ingestione di liquido freni, contattare subito un medico.
- In caso di contatto con la pelle, risciacquare la parte interessata con molta acqua.
- Sciacquare immediatamente a fondo gli occhi con acqua e rivolgersi a un medico nel caso in cui del liquido freni sia entrato negli occhi.
- Cambiarsi i vestiti se sopra vi è finito del liquido freni.

### ☀ Avvertenza

**Pericolo di inquinamento ambientale** I rifiuti inquinanti provocano danni all'ambiente.

- Smaltire oli, grassi, filtri, carburanti, detersivi, liquidi freni, ecc. correttamente e secondo le disposizioni vigenti.

### i Info

Non utilizzare mai il liquido freni DOT 5. È a base di olio siliconico ed è di colore porpora. Le guarnizioni e i tubi della frizione non sono progettati per il liquido freni DOT 5.

Il liquido freni non deve venire a contatto con parti verniciate, in quanto corrode la vernice.

Utilizzare solo liquido freni nuovo, prelevato da un recipiente chiuso ermeticamente.

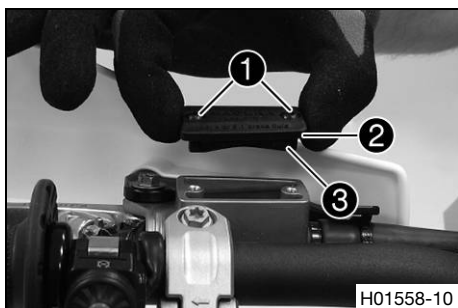

- Portare in posizione orizzontale il serbatoio della frizione idraulica montato sul manubrio.
- Rimuovere le viti ①.
- Rimuovere il coperchio ② con la membrana ③.

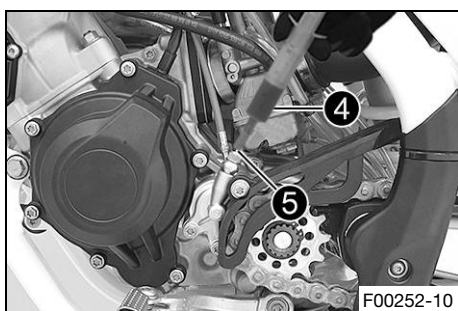

#### (TC 125)

- Riempire una siringa per lo spurgo ④ con il liquido adatto.

Siringa per lo spurgo (50329050000)
-------------------------------------

Fluido freni DOT 4 (Pag. 130)
-------------------------------

- Rimuovere la vite di spurgo ⑤.
- Montare la siringa per lo spurgo ④ sul cilindro della frizione.

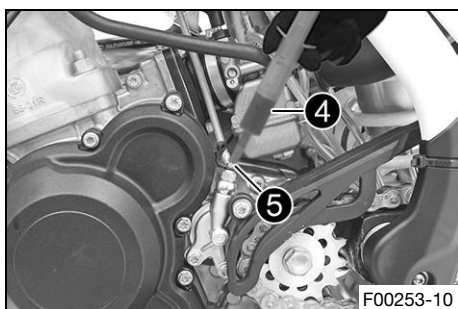

#### (TC 250, TX 300)

- Riempire una siringa per lo spurgo ④ con il liquido adatto.

Siringa per lo spurgo (50329050000)
-------------------------------------

Fluido freni DOT 4 (Pag. 130)
-------------------------------

- Rimuovere la vite di spurgo ⑤.
- Montare la siringa per lo spurgo ④ sul cilindro della frizione.

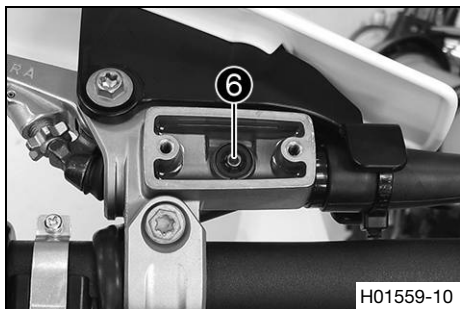

- A questo punto versare l'olio nel sistema finché non fuoriesce senza bollicine dall'apertura ⑥ sulla pompa idraulica.
- Di tanto in tanto aspirare l'olio dal serbatoio della pompa idraulica, per evitarne il traboccamento.
- Rimuovere la siringa per lo spurgo. Inserire e serrare la vite di spurgo.
- Correggere il livello del liquido della frizione idraulica.

#### Nota

Livello del liquido sotto il bordo superiore del serbatoio	4 mm
--	------

- Posizionare il coperchio con la membrana. Montare e serrare le viti.



#### Info

Sciacquare subito con acqua il liquido freni colato fuori o traboccato.

## 12.1 Controllo della corsa a vuoto della leva del freno anteriore

### ⚠ Avvertenza

**Rischio di incidente** In caso di surriscaldamento l'impianto frenante si blocca.

In assenza di corsa a vuoto sulla leva del freno anteriore, nell'impianto frenante si accumula pressione sul freno ruota anteriore.

- Regolare la corsa a vuoto della leva del freno anteriore ai valori prescritti.

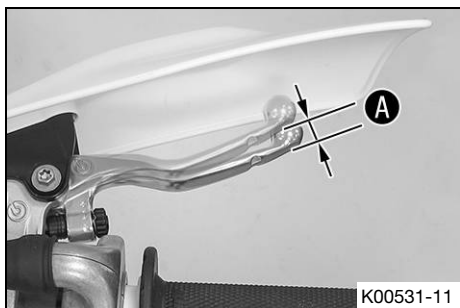

- Spingere in avanti la leva del freno anteriore e controllare la corsa a vuoto **A**.

Corsa a vuoto sulla leva del freno anteriore	≥ 3 mm
--	--------

- » Se la corsa a vuoto non corrisponde al valore prescritto:
  - Regolare la posizione a riposo della leva del freno anteriore. (📖 Pag. 74)

## 12.2 Regolazione della posizione a riposo della leva del freno anteriore

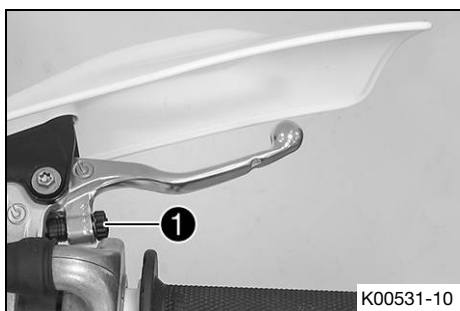

- Controllare la corsa a vuoto della leva del freno anteriore. (📖 Pag. 74)
- Con la vite di regolazione **1**, adattare la posizione a riposo della leva del freno anteriore in modo da avere una buona presa.

### **i** Info

Per allontanare la leva del freno anteriore dal manubrio, ruotare la vite di regolazione in senso orario.

Per avvicinare la leva del freno anteriore al manubrio, ruotare la vite di regolazione in senso antiorario.

Il campo di regolazione è limitato.

Girare la vite di regolazione solo a mano e non forzare se fa resistenza.

Non eseguire interventi di regolazione durante la marcia.

## 12.3 Controllo dei dischi del freno

### ⚠ Avvertenza

**Rischio di incidente** I dischi del freno usurati riducono l'effetto frenante.

- Assicurarsi che i dischi del freno usurati vengano sostituiti immediatamente. (La vostra officina autorizzata Husqvarna Motorcycles sarà lieta di aiutarvi.)

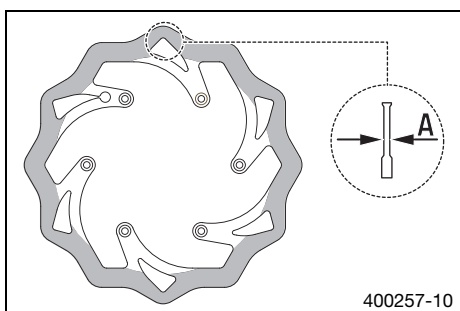

- Controllare su più punti lo spessore dei dischi del freno anteriore e posteriore (misura **A**).

### **i** Info

L'usura comporta la riduzione dello spessore del disco nella zona di contatto delle pastiglie del freno.

Dischi del freno - limite di usura	
anteriore	2,5 mm
posteriore	3,5 mm

- » Se lo spessore del disco del freno è inferiore al valore prescritto:
  - Sostituire il disco del freno della ruota anteriore. 🛠
  - Sostituire il disco del freno della ruota posteriore. 🛠
- Controllare che i dischi del freno anteriore e posteriore non siano danneggiati, non presentino incrinature o deformazioni.
  - » Se il disco del freno dovesse apparire danneggiato o presentare incrinature o deformazioni:
    - Sostituire il disco del freno della ruota anteriore. 🛠
    - Sostituire il disco del freno della ruota posteriore. 🛠

## 12.4 Controllo del livello del fluido freni della ruota anteriore

- Avvertenza**  
**Rischio di incidente** Se il livello del liquido freni è insufficiente, l'impianto frenante può non funzionare correttamente. Se il livello del liquido freni scende al di sotto della tacca di riferimento o del valore indicato, l'impianto frenante non tiene più o le pastiglie del freno sono usurate.
- Controllare l'impianto frenante e non riutilizzare il veicolo fintanto che il problema non è stato risolto. (La vostra officina autorizzata Husqvarna Motorcycles sarà lieta di aiutarvi.)

- Avvertenza**  
**Rischio di incidente** Il liquido freni vecchio riduce l'effetto frenante.
- Assicurarsi che il liquido del freno ruota posteriore e anteriore venga sostituito secondo il programma di manutenzione. (La vostra officina autorizzata Husqvarna Motorcycles sarà lieta di aiutarvi.)

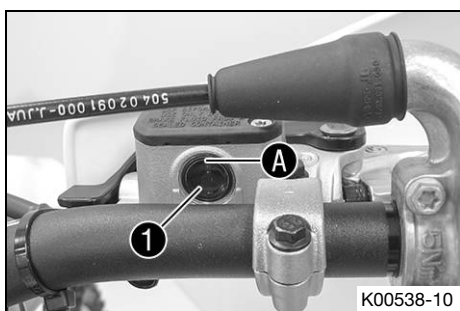
**Operazione preliminare**

- Controllare le pastiglie del freno della ruota anteriore. (📖 Pag. 76)

**Operazione principale**

- Portare in posizione orizzontale il serbatoio del fluido freni montato sul manubrio.
- Controllare il livello del fluido freni dal vetro spia 1.
- » Se il livello del fluido freni è sceso al di sotto della marcatura A:
  - Rabboccare il liquido freni della ruota anteriore. 🛠️ (📖 Pag. 75)

## 12.5 Rabbocco del liquido freni della ruota anteriore 🛠️

- Avvertenza**  
**Rischio di incidente** Se il livello del liquido freni è insufficiente, l'impianto frenante può non funzionare correttamente. Se il livello del liquido freni scende al di sotto della tacca di riferimento o del valore indicato, l'impianto frenante non tiene più o le pastiglie del freno sono usurate.
- Controllare l'impianto frenante e non riutilizzare il veicolo fintanto che il problema non è stato risolto. (La vostra officina autorizzata Husqvarna Motorcycles sarà lieta di aiutarvi.)

- Avvertenza**  
**Irritazioni cutanee** Il liquido freni provoca irritazioni cutanee.
- Conservare il liquido freni lontano dalla portata dei bambini.
  - Indossare indumenti protettivi adatti e un paio di occhiali di protezione.
  - Evitare che il liquido freni entri in contatto con la pelle, gli occhi o i vestiti.
  - In caso di ingestione di liquido freni, contattare subito un medico.
  - In caso di contatto con la pelle, risciacquare la parte interessata con molta acqua.
  - Sciacquare immediatamente a fondo gli occhi con acqua e rivolgersi a un medico nel caso in cui del liquido freni sia entrato negli occhi.
  - Cambiarsi i vestiti se sopra vi è finito del liquido freni.

- Avvertenza**  
**Rischio di incidente** Il liquido freni vecchio riduce l'effetto frenante.
- Assicurarsi che il liquido del freno ruota posteriore e anteriore venga sostituito secondo il programma di manutenzione. (La vostra officina autorizzata Husqvarna Motorcycles sarà lieta di aiutarvi.)

- Avvertenza**  
**Pericolo di inquinamento ambientale** I rifiuti inquinanti provocano danni all'ambiente.
- Smaltire oli, grassi, filtri, carburanti, detergenti, liquidi freni, ecc. correttamente e secondo le disposizioni vigenti.

## **i** Info

Non utilizzare mai il liquido freni DOT 5. È a base di olio silconico ed è di colore porpora. Le guarnizioni e le tubazioni del freno non sono progettate per il liquido freni DOT 5.

Il liquido freni non deve venire a contatto con parti verniciate, in quanto corrode la vernice.

Utilizzare solo liquido freni nuovo, prelevato da un recipiente chiuso ermeticamente.

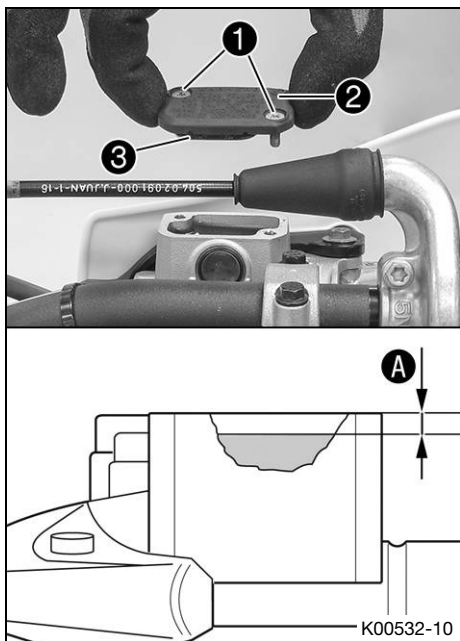

### Operazione preliminare

- Controllare le pastiglie del freno della ruota anteriore. (📖 Pag. 76)

### Operazione principale

- Portare in posizione orizzontale il serbatoio del liquido freni montato sul manubrio.
- Rimuovere le viti ①.
- Rimuovere il coperchio ② con la membrana ③.
- Rabboccare il liquido freni fino alla misura A.

#### Nota

Misura A (livello del liquido freni sotto il bordo superiore del serbatoio)	5 mm
---	------

Fluido freni DOT 4 (📖 Pag. 130)
---------------------------------

- Posizionare il coperchio con la membrana. Montare e serrare le viti.

## **i** Info

Sciaccare subito con acqua il liquido freni colato fuori o traboccato.

## 12.6 Controllo delle pastiglie del freno della ruota anteriore

### **⚠** Avvertenza

**Rischio di incidente** Le pastiglie del freno usurate riducono l'effetto frenante.

- Assicurarsi che le pastiglie del freno usurate vengano sostituite immediatamente. (La vostra officina autorizzata Husqvarna Motorcycles sarà lieta di aiutarvi.)

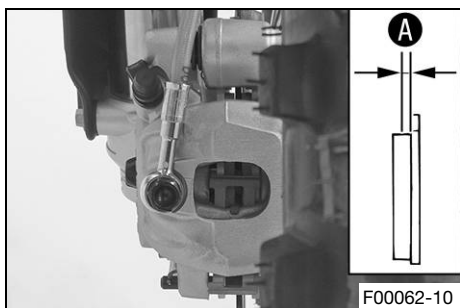

- Controllare lo spessore minimo A delle pastiglie del freno.

Spessore minimo A	≥ 1 mm
-------------------	--------

- » Se non è presente lo spessore minimo:
  - Sostituire le pastiglie del freno della ruota anteriore. 🛠 (📖 Pag. 76)
- Controllare che le pastiglie del freno non siano danneggiate e non presentino incrinature.
  - » Se sono presenti danni o incrinature:
    - Sostituire le pastiglie del freno della ruota anteriore. 🛠 (📖 Pag. 76)

## 12.7 Sostituzione delle pastiglie del freno della ruota anteriore 🛠

### **⚠** Avvertenza

**Rischio di incidente** Se non sottoposto a una corretta manutenzione l'impianto frenante può non funzionare correttamente.

- Accertarsi che gli interventi di manutenzione e le riparazioni siano eseguiti a regola d'arte. (La vostra officina autorizzata Husqvarna Motorcycles sarà lieta di aiutarvi.)





### Avvertenza

**Irritazioni cutanee** Il liquido freni provoca irritazioni cutanee.

- Conservare il liquido freni lontano dalla portata dei bambini.
- Indossare indumenti protettivi adatti e un paio di occhiali di protezione.
- Evitare che il liquido freni entri in contatto con la pelle, gli occhi o i vestiti.
- In caso di ingestione di liquido freni, contattare subito un medico.
- In caso di contatto con la pelle, risciacquare la parte interessata con molta acqua.
- Sciacquare immediatamente a fondo gli occhi con acqua e rivolgersi a un medico nel caso in cui del liquido freni sia entrato negli occhi.
- Cambiarsi i vestiti se sopra vi è finito del liquido freni.



### Avvertenza

**Rischio di incidente** Il liquido freni vecchio riduce l'effetto frenante.

- Assicurarsi che il liquido del freno ruota posteriore e anteriore venga sostituito secondo il programma di manutenzione. (La vostra officina autorizzata Husqvarna Motorcycles sarà lieta di aiutarvi.)



### Avvertenza

**Pericolo di inquinamento ambientale** I rifiuti inquinanti provocano danni all'ambiente.

- Smaltire oli, grassi, filtri, carburanti, detergenti, liquidi freni, ecc. correttamente e secondo le disposizioni vigenti.



### Info

Non utilizzare mai il liquido freni DOT 5. È a base di olio silconico ed è di colore porpora. Le guarnizioni e le tubazioni del freno non sono progettate per il liquido freni DOT 5.

Il liquido freni non deve venire a contatto con parti verniciate, in quanto corrode la vernice.

Utilizzare solo liquido freni nuovo, prelevato da un recipiente chiuso ermeticamente.

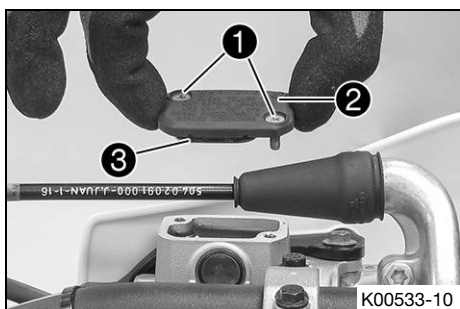

- Portare in posizione orizzontale il serbatoio del liquido freni montato sul manubrio.
- Rimuovere le viti **1**.
- Rimuovere il coperchio **2** con la membrana **3**.

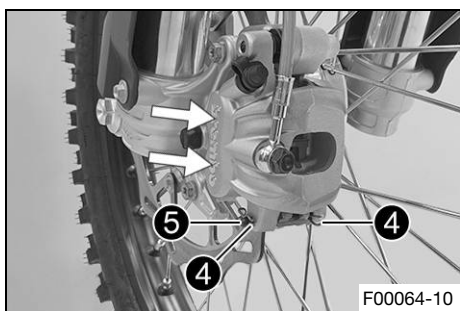

- Per retrarre i pistoncini del freno, con la mano premere la pinza verso il disco del freno e assicurarsi che il liquido freni non trabocchi dal rispettivo serbatoio; se necessario aspirarlo.



### Info

Nel retrarre i pistoncini del freno, accertarsi che la pinza del freno non venga spinta contro i raggi.

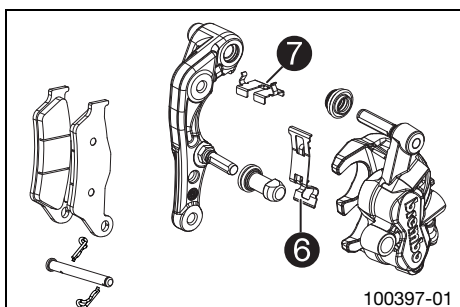

- Rimuovere le copiglie elastiche **4**, estrarre il perno **5** e rimuovere le pastiglie del freno.
- Pulire la pinza del freno e il supporto pinza.
- Controllare che la molla a balestra **6** della pinza del freno e la piastra di scorrimento **7** del supporto pinza siano correttamente in sede.



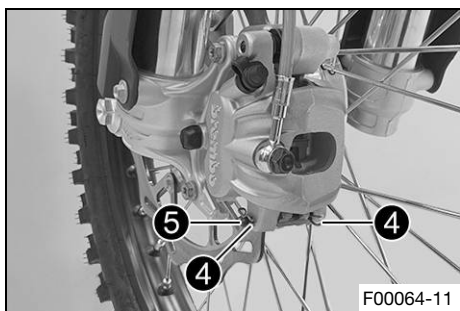

- Inserire pastiglie del freno nuove, il perno 5 e le copiglie elastiche 4.

**i Info**

Le pastiglie del freno vanno sostituite sempre in gruppo.

- Azionare più volte la leva del freno anteriore fino a portare le pastiglie a contatto con il disco del freno e creare un punto di pressione.

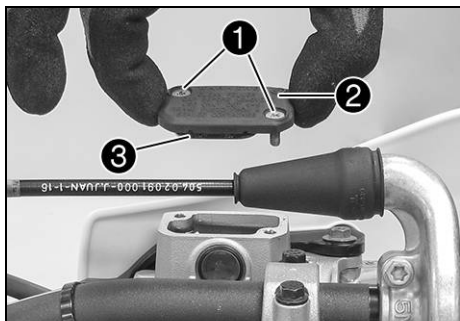

- Correggere il livello del liquido freni, portandolo fino alla misura A.

Nota

Misura A (livello del liquido freni sotto il bordo superiore del serbatoio)	5 mm
---	------

Fluido freni DOT 4 (Pag. 130)

- Posizionare il coperchio 2 con la membrana 3.
- Montare e serrare le viti 1.

**i Info**

Sciacquare subito con acqua il liquido freni colato fuori o traboccato.

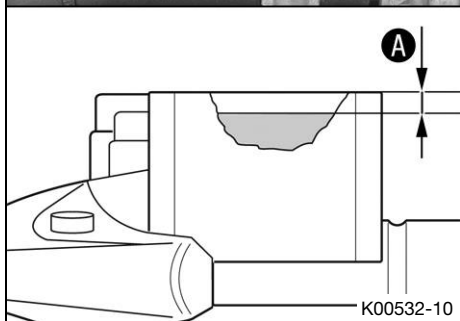

## 12.8 Controllo della corsa a vuoto sul pedale del freno

**⚠ Avvertenza**

**Rischio di incidente** In caso di surriscaldamento l'impianto frenante si blocca.

In assenza di corsa a vuoto sul pedale del freno, all'interno dell'impianto frenante si accumula pressione sul freno ruota posteriore.

- Regolare la corsa a vuoto del pedale del freno secondo le indicazioni.

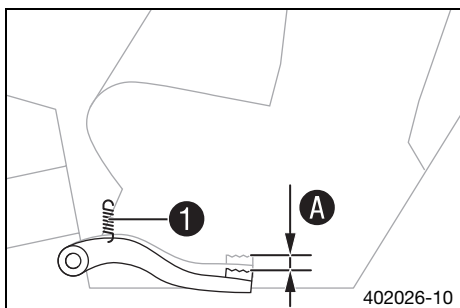

- Sganciare la molla 1.
- Muovere su e giù il pedale del freno, tra l'arresto di finecorsa e il punto di lavoro sul pistoncino pompa freno posteriore, quindi controllare la corsa a vuoto A.

Nota

Corsa a vuoto sul pedale del freno	3... 5 mm
------------------------------------	-----------

- » Se la corsa a vuoto non corrisponde al valore prescritto:
  - Regolare la posizione a riposo del pedale del freno. (Pag. 78)
- Agganciare la molla 1.

## 12.9 Regolazione della posizione a riposo del pedale del freno

**⚠ Avvertenza**

**Rischio di incidente** In caso di surriscaldamento l'impianto frenante si blocca.

In assenza di corsa a vuoto sul pedale del freno, all'interno dell'impianto frenante si accumula pressione sul freno ruota posteriore.

- Regolare la corsa a vuoto del pedale del freno secondo le indicazioni.

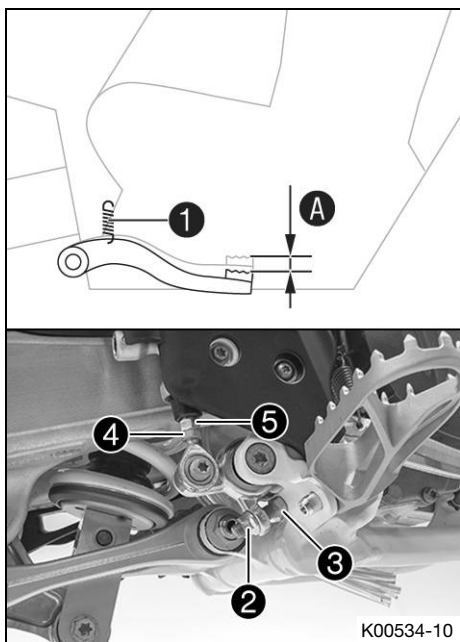

- Sganciare la molla ①.
- Svitare il dado ④ e ruotarlo all'indietro con l'asta di spinta ⑤ fino a raggiungere la corsa a vuoto massima.
- Per adeguare la posizione a riposo del pedale del freno, allentare il dado ②, quindi girare opportunamente la vite ③.

**i Info**  
Il campo di regolazione è limitato.

- Ruotare l'asta di spinta ⑤ fin quando la corsa a vuoto non corrisponde al valore A. Se necessario, adattare la posizione a riposo del pedale del freno.

Nota

Corsa a vuoto sul pedale del freno	3... 5 mm
------------------------------------	-----------

- Tenere ferma la vite ③ e serrare il dado ②.

Nota

Dado battuta pedale del freno	M8	20 Nm
-------------------------------	----	-------

- Tenere ferma l'asta di spinta ⑤ e serrare il dado ④.

Nota

Altri dadi della ciclistica	M6	10 Nm
-----------------------------	----	-------

- Agganciare la molla ①.

## 12.10 Controllo del livello del liquido freni della ruota posteriore

**⚠ Avvertenza**

**Rischio di incidente** Se il livello del liquido freni è insufficiente, l'impianto frenante può non funzionare correttamente. Se il livello del liquido freni scende al di sotto della tacca di riferimento o del valore indicato, l'impianto frenante non tiene più o le pastiglie del freno sono usurate.

- Controllare l'impianto frenante e non riutilizzare il veicolo fintanto che il problema non è stato risolto. (La vostra officina autorizzata Husqvarna Motorcycles sarà lieta di aiutarvi.)

**⚠ Avvertenza**

**Rischio di incidente** Il liquido freni vecchio riduce l'effetto frenante.

- Assicurarsi che il liquido del freno ruota posteriore e anteriore venga sostituito secondo il programma di manutenzione. (La vostra officina autorizzata Husqvarna Motorcycles sarà lieta di aiutarvi.)

**Operazione preliminare**

- Controllare le pastiglie del freno della ruota posteriore. (📖 Pag. 81)

**Operazione principale**

- Mettere il veicolo in posizione verticale.
- Controllare il livello del liquido freni dal vetro spia ①.
  - » Se il livello del liquido freni è sceso al di sotto della marcatura A:
    - Rabboccare il liquido freni della ruota posteriore. 🛠 (📖 Pag. 80)

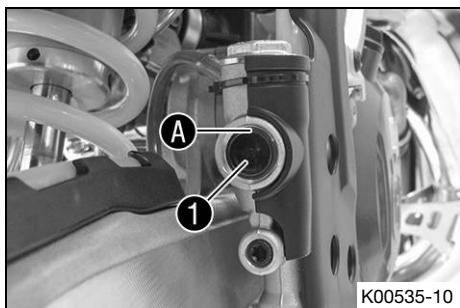

## 12.11 Rabbocco del liquido freni della ruota posteriore ↻

- Avvertenza**  
**Rischio di incidente** Se il livello del liquido freni è insufficiente, l'impianto frenante può non funzionare correttamente. Se il livello del liquido freni scende al di sotto della tacca di riferimento o del valore indicato, l'impianto frenante non tiene più o le pastiglie del freno sono usurate.
- Controllare l'impianto frenante e non riutilizzare il veicolo fintanto che il problema non è stato risolto. (La vostra officina autorizzata Husqvarna Motorcycles sarà lieta di aiutarvi.)

- Avvertenza**  
**Irritazioni cutanee** Il liquido freni provoca irritazioni cutanee.
- Conservare il liquido freni lontano dalla portata dei bambini.
  - Indossare indumenti protettivi adatti e un paio di occhiali di protezione.
  - Evitare che il liquido freni entri in contatto con la pelle, gli occhi o i vestiti.
  - In caso di ingestione di liquido freni, contattare subito un medico.
  - In caso di contatto con la pelle, risciacquare la parte interessata con molta acqua.
  - Sciacquare immediatamente a fondo gli occhi con acqua e rivolgersi a un medico nel caso in cui del liquido freni sia entrato negli occhi.
  - Cambiarsi i vestiti se sopra vi è finito del liquido freni.

- Avvertenza**  
**Rischio di incidente** Il liquido freni vecchio riduce l'effetto frenante.
- Assicurarsi che il liquido del freno ruota posteriore e anteriore venga sostituito secondo il programma di manutenzione. (La vostra officina autorizzata Husqvarna Motorcycles sarà lieta di aiutarvi.)

- Avvertenza**  
**Pericolo di inquinamento ambientale** I rifiuti inquinanti provocano danni all'ambiente.
- Smaltire oli, grassi, filtri, carburanti, detergenti, liquidi freni, ecc. correttamente e secondo le disposizioni vigenti.

- i Info**  
 Non utilizzare mai il liquido freni DOT 5. È a base di olio silconico ed è di colore porpora. Le guarnizioni e le tubazioni del freno non sono progettate per il liquido freni DOT 5. Il liquido freni non deve venire a contatto con parti verniciate, in quanto corrode la vernice. Utilizzare solo liquido freni nuovo, prelevato da un recipiente chiuso ermeticamente.

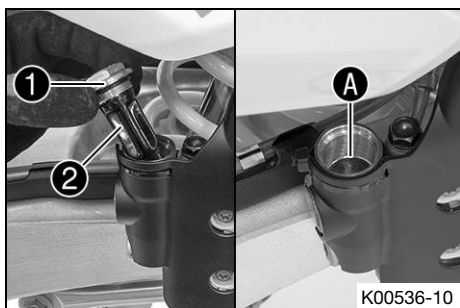
**Operazione preliminare**

- Controllare le pastiglie del freno della ruota posteriore. (📖 Pag. 81)

**Operazione principale**

- Mettere il veicolo in posizione verticale.
- Rimuovere il coperchio a vite ① con la membrana ② e l'O-ring.
- Riempire il liquido freni fino alla marcatura A.

Fluido freni DOT 4 (📖 Pag. 130)

- Montare il coperchio a vite con la membrana e l'O-ring.

- i Info**  
 Sciacquare subito con acqua il liquido freni colato fuori o traboccato.

## 12.12 Controllo delle pastiglie del freno della ruota posteriore

- Avvertenza**  
**Rischio di incidente** Le pastiglie del freno usurate riducono l'effetto frenante.
- Assicurarsi che le pastiglie del freno usurate vengano sostituite immediatamente. (La vostra officina autorizzata Husqvarna Motorcycles sarà lieta di aiutarvi.)

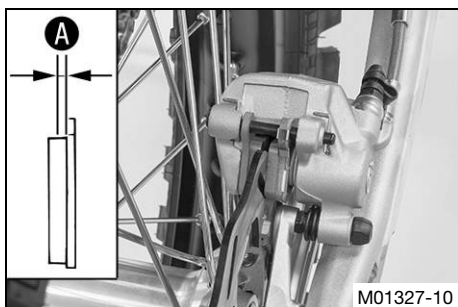

- Controllare lo spessore minimo **A** delle pastiglie del freno.

Spessore minimo <b>A</b>	$\geq 1 \text{ mm}$
--------------------------	---------------------

- » Se non è presente lo spessore minimo:
  - Sostituire le pastiglie del freno della ruota posteriore. Pag. 81
- Controllare che le pastiglie del freno non siano danneggiate e non presentino incrinature.
  - » Se sono presenti danni o incrinature:
    - Sostituire le pastiglie del freno della ruota posteriore. Pag. 81

## 12.13 Sostituzione delle pastiglie del freno della ruota posteriore

- Avvertenza**  
**Rischio di incidente** Se non sottoposto a una corretta manutenzione l'impianto frenante può non funzionare correttamente.
- Accertarsi che gli interventi di manutenzione e le riparazioni siano eseguiti a regola d'arte. (La vostra officina autorizzata Husqvarna Motorcycles sarà lieta di aiutarvi.)

- Avvertenza**  
**Irritazioni cutanee** Il liquido freni provoca irritazioni cutanee.
- Conservare il liquido freni lontano dalla portata dei bambini.
  - Indossare indumenti protettivi adatti e un paio di occhiali di protezione.
  - Evitare che il liquido freni entri in contatto con la pelle, gli occhi o i vestiti.
  - In caso di ingestione di liquido freni, contattare subito un medico.
  - In caso di contatto con la pelle, risciacquare la parte interessata con molta acqua.
  - Sciacquare immediatamente a fondo gli occhi con acqua e rivolgersi a un medico nel caso in cui del liquido freni sia entrato negli occhi.
  - Cambiarsi i vestiti se sopra vi è finito del liquido freni.

- Avvertenza**  
**Rischio di incidente** Il liquido freni vecchio riduce l'effetto frenante.
- Assicurarsi che il liquido del freno ruota posteriore e anteriore venga sostituito secondo il programma di manutenzione. (La vostra officina autorizzata Husqvarna Motorcycles sarà lieta di aiutarvi.)

- Avvertenza**  
**Rischio di incidente** Olio e grasso sui dischi del freno riducono l'effetto frenante.
- Assicurarsi che i dischi del freno siano sempre privi di olio e grasso.
  - Eventualmente, pulire i dischi del freno con del pulitore per freni.

- Avvertenza**  
**Rischio di incidente** Pastiglie freno non omologate riducono l'azione frenante.

Non tutte le pastiglie freno sono testate e omologate per le motociclette Husqvarna. La struttura e il coefficiente di attrito, e quindi anche la potenza frenante, possono presentare notevoli differenze rispetto alle pastiglie originali.

Se si utilizzano pastiglie freno diverse da quelle equipaggiate di serie, non è garantito che abbiano le stesse caratteristiche delle originali. In tal caso, il veicolo non corrisponde più allo stato di consegna e la garanzia decade.

- Utilizzare esclusivamente pastiglie freno approvate e consigliate da Husqvarna Motorcycles.

- Avvertenza**  
**Pericolo di inquinamento ambientale** I rifiuti inquinanti provocano danni all'ambiente.

- Smaltire oli, grassi, filtri, carburanti, detersivi, liquidi freni, ecc. correttamente e secondo le disposizioni vigenti.

## **i** Info

Non utilizzare mai il liquido freni DOT 5. È a base di olio silconico ed è di colore porpora. Le guarnizioni e le tubazioni del freno non sono progettate per il liquido freni DOT 5.

Il liquido freni non deve venire a contatto con parti verniciate, in quanto corrode la vernice.

Utilizzare solo liquido freni nuovo, prelevato da un recipiente chiuso ermeticamente.

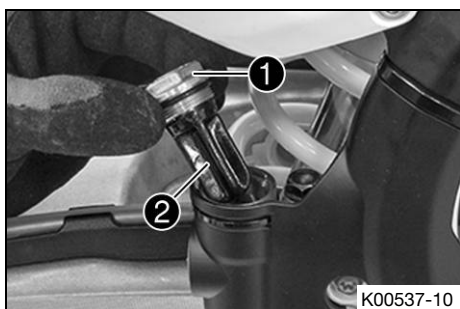

K00537-10

- Mettere il veicolo in posizione verticale.
- Rimuovere il coperchio a vite **1** con la membrana **2** e l'O-ring.

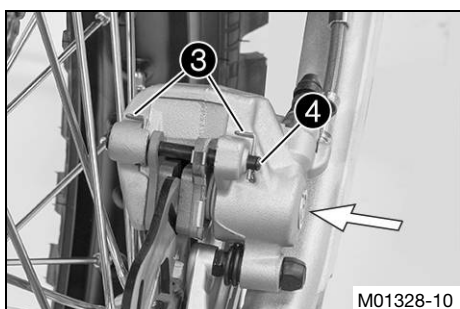

M01328-10

- Per retrarre il pistoncino del freno, con la mano premere la pinza verso il disco del freno e assicurarsi che il liquido freni non trabocchi dal rispettivo serbatoio; se necessario aspirarlo.

## **i** Info

Durante la retrazione del pistoncino del freno accertarsi che la pinza del freno non venga spinta contro i raggi.

- Rimuovere le copiglie elastiche **3**, estrarre il perno **4** e rimuovere le pastiglie del freno.
- Pulire la pinza del freno e il supporto pinza.
- Controllare che la molla a balestra **5** della pinza del freno e la piastra di scorrimento **6** del supporto pinza siano correttamente in sede.

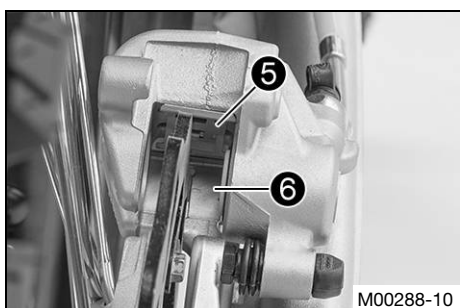

M00288-10

## **i** Info

La freccia sulla molla a balestra è rivolta nel senso di rotazione del disco del freno.

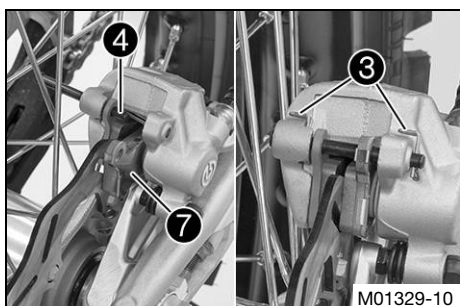

M01329-10

- Inserire pastiglie del freno nuove, il perno **4** e le copiglie elastiche **3**.

## **i** Info

Le pastiglie del freno vanno sostituite sempre in gruppo.

Accertarsi che il lamierino di sblocco **7** sia montato sulla pastiglia del freno lato pistone.

- Azionare più volte il pedale del freno, fino a portare le pastiglie a contatto con il disco del freno e ripristinare il punto di pressione.

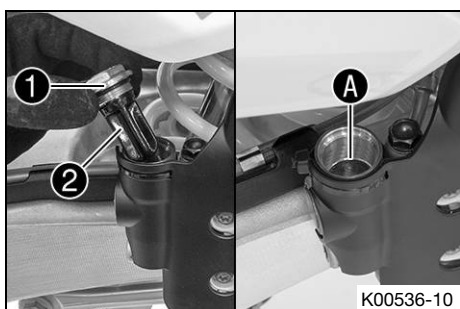

K00536-10

- Correggere il livello del liquido freni fino alla marcatura **A**.

Fluido freni DOT 4 (📖 Pag. 130)

- Montare e serrare il coperchio a vite **1** con la membrana **2** e l'O-ring.

## **i** Info

Sciacquare subito con acqua il liquido freni colato fuori o traboccato.



## 13.1 Smontaggio della ruota anteriore

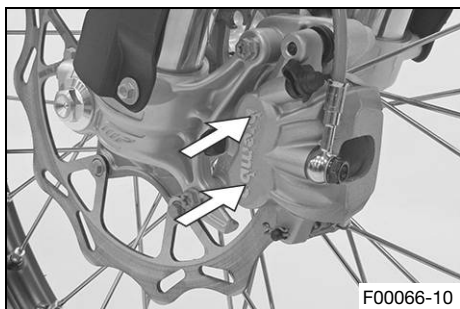

### Operazione preliminare

- Sollevare la motocicletta con il cavalletto alzamoto. (Pag. 44)

### Operazione principale

- Per retrarre i pistoncini del freno, premere con la mano la pinza verso il disco del freno.

### **i** Info

Nel retrarre i pistoncini del freno, accertarsi che la pinza del freno non venga spinta contro i raggi.

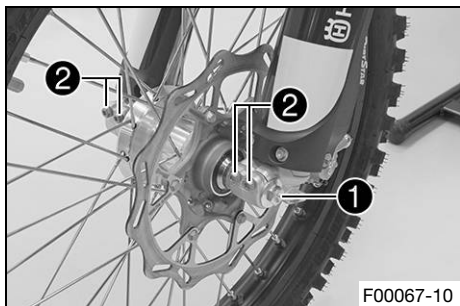

- Allentare la vite ① di alcuni giri.
- Svitare le viti ②.
- Per spingere il perno ruota fuori dal mozzo del perno ruota anteriore, premere sulla vite ①.
- Rimuovere la vite ①.

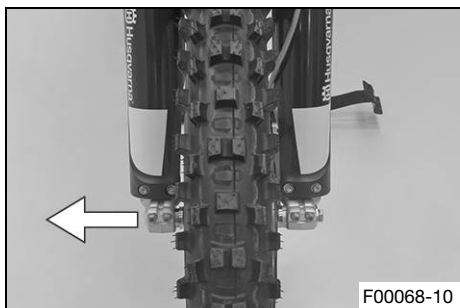

### **!** Avvertenza

**Rischio di incidente** I dischi del freno danneggiati riducono l'effetto frenante.

- Posizionare sempre la ruota in modo che il disco del freno non venga danneggiato.

- Tenere ferma la ruota anteriore ed estrarre il perno ruota. Estrarre la ruota anteriore dalla forcella.

### **i** Info

Non azionare la leva del freno anteriore con la ruota anteriore smontata.

- Rimuovere le bussole distanziali ③.

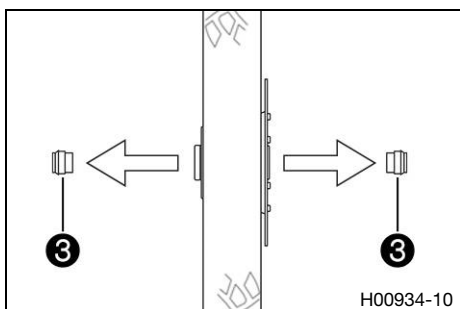

## 13.2 Montaggio della ruota anteriore

### **!** Avvertenza

**Rischio di incidente** Olio e grasso sui dischi del freno riducono l'effetto frenante.

- Assicurarsi che i dischi del freno siano sempre privi di olio e grasso.
- Eventualmente, pulire i dischi del freno con del pulitore per freni.

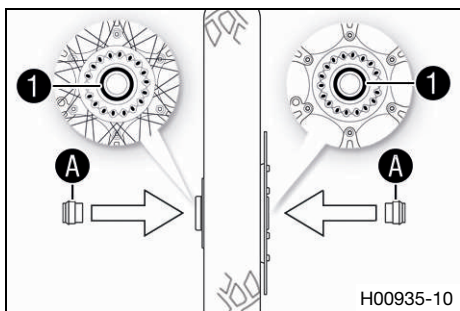

H00935-10

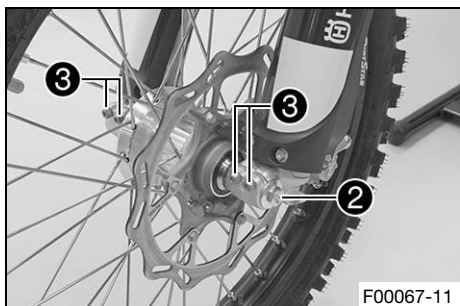

F00067-11

- Controllare che il cuscinetto della ruota non sia danneggiato e usurato.
  - » Se il cuscinetto della ruota è danneggiato o usurato:
    - Sostituire i cuscinetti della ruota anteriore. 🛠️
- Pulire e ingrassare i paraolio **1** e la superficie di scorrimento **A** delle bussole distanziali.

Grasso a lunga durata (📖 Pag. 132)

- Inserire le bussole distanziali.
- Sollevare la ruota anteriore nella forcella, posizionarla e inserire il perno ruota.
  - ✓ Le pastiglie del freno sono posizionate correttamente.
- Montare e serrare la vite **2**.

Nota

Vite perno ruota anteriore	M20x1,5	35 Nm
----------------------------	---------	-------

- Azionare più volte la leva del freno anteriore fino a portare le pastiglie del freno a contatto con il disco del freno.
- Rimuovere la motocicletta dal cavalletto alzamato. (📖 Pag. 44)
- Azionare il freno della ruota anteriore e affondare alcune volte con forza la forcella.
  - ✓ I gambali della forcella si allineano.
- Serrare le viti **3**.

Nota

Vite mozzo perno ruota anteriore	M8	15 Nm
----------------------------------	----	-------

## 13.3 Smontaggio della ruota posteriore 🛠️

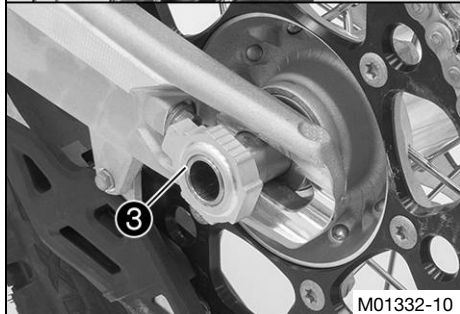
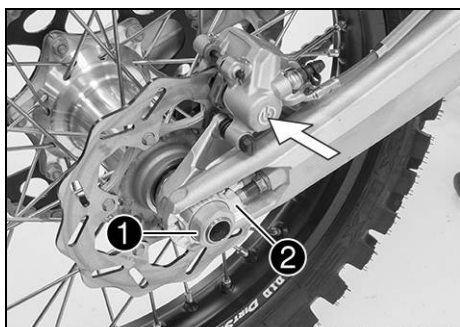

M01332-10

### Operazione preliminare

- Sollevare la motocicletta con il cavalletto alzamato. (📖 Pag. 44)

### Operazione principale

- Per retrarre il pistoncino del freno, premere la pinza con la mano verso il disco del freno.



#### Info

Durante la retrazione del pistoncino del freno accertarsi che la pinza del freno non venga spinta contro i raggi.

- Rimuovere il dado **1**.
- Rimuovere il tendicatena **2**. Estrarre il perno ruota **3** solo della misura necessaria per poter spostare in avanti la ruota posteriore.
- Spingere la ruota posteriore in avanti il più possibile. Estrarre la catena dalla corona dentata.



#### Info

Coprire i componenti per evitare di danneggiarli.



#### Avvertenza

**Rischio di incidente** I dischi del freno danneggiati riducono l'effetto frenante.

- Posizionare sempre la ruota in modo che il disco del freno non venga danneggiato.
- Tenere ferma la ruota posteriore ed estrarre il perno ruota. Estrarre la ruota posteriore dal forcellone.



#### Info

Non azionare il pedale del freno con la ruota posteriore smontata.



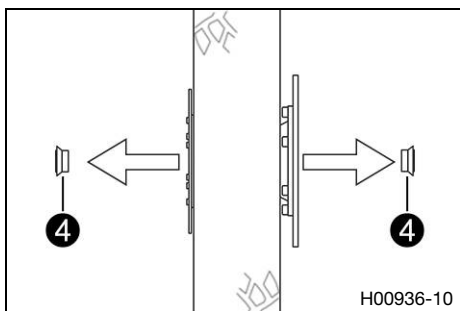

- Rimuovere le bussole distanziali ④.

## 13.4 Montaggio della ruota posteriore

### ⚠ Avvertenza

**Rischio di incidente** Olio e grasso sui dischi del freno riducono l'effetto frenante.

- Assicurarsi che i dischi del freno siano sempre privi di olio e grasso.
- Eventualmente, pulire i dischi del freno con del pulitore per freni.

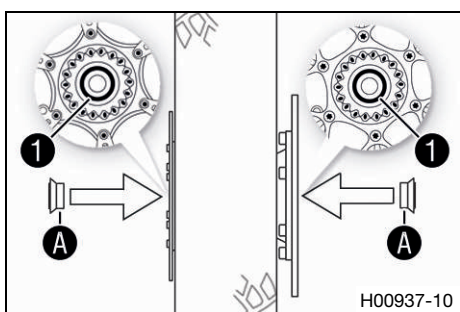

### Operazione principale

- Controllare che il cuscinetto della ruota non sia danneggiato e usurato.
  - » Se il cuscinetto della ruota è danneggiato o usurato:
    - Sostituire il cuscinetto della ruota posteriore.
- Pulire e ingrassare i paraolio ① e la superficie di scorrimento A delle bussole distanziali.

Grasso a lunga durata (Pag. 132)

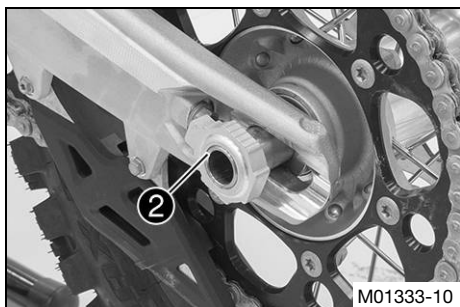

- Inserire le bussole distanziali.
- Posizionare la ruota posteriore e inserire il perno ruota ②.
  - ✓ Le pastiglie del freno sono posizionate correttamente.
- Posare la catena.

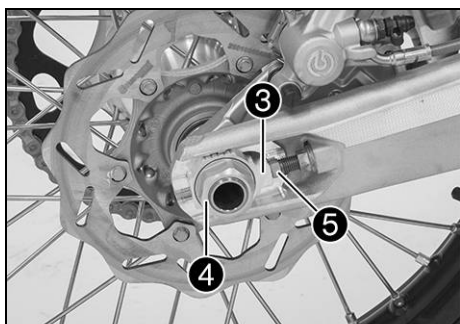

- Posizionare il tendicatena ③. Montare il dado ④, ma non serrare ancora a fondo.
- Accertarsi che i tendicatena ③ siano a contatto con le viti di regolazione ⑤.
- Controllare la tensione della catena. (Pag. 66)
- Serrare il dado ④.

### Nota

Dado perno ruota posteriore	M25x1,5	80 Nm
-----------------------------	---------	-------

### i Info

L'ampio campo di regolazione dei tendicatena (32 mm) consente di adottare diversi rapporti di trasmissione finale mantenendo invariata la lunghezza della catena.

I tendicatena ③ possono essere fatti ruotare di 180°.

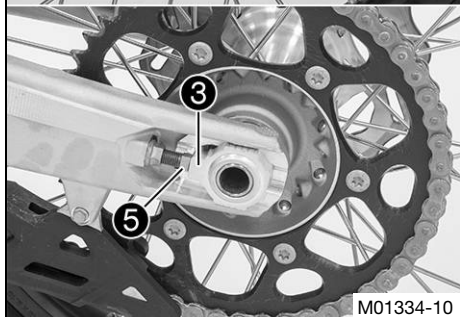

- Azionare più volte il pedale del freno, fino a portare le pastiglie a contatto con il disco del freno e ripristinare il punto di pressione.

### Operazione conclusiva

- Rimuovere la motocicletta dal cavalletto alzamoto. (Pag. 44)

## 13.5 Controllo dello stato dei pneumatici

### **i** Info

Montare esclusivamente pneumatici omologati e/o consigliati da Husqvarna Motorcycles. Altri pneumatici possono incidere negativamente sul comportamento di marcia. Il tipo, lo stato e la pressione dei pneumatici influisce sulla tenuta di strada della motocicletta. Sulla ruota anteriore e su quella posteriore devono essere montati esclusivamente pneumatici con lo stesso tipo di battistrada. I pneumatici consumati pregiudicano la tenuta di strada, in particolare su fondo bagnato.

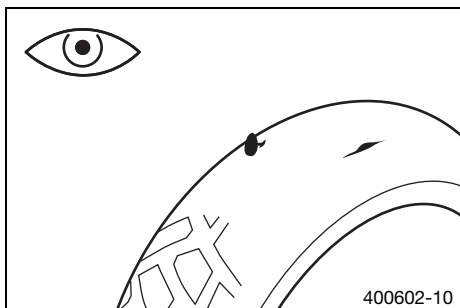

- Controllare che il pneumatico anteriore e quello posteriore non presentino incisioni, inclusioni di oggetti e altri danni.
  - » Se il pneumatico presenta incisioni, inclusioni di oggetti e altri danni:
    - Sostituire il pneumatico.
- Controllare la profondità del battistrada.

### **i** Info

Rispettare la profondità minima del battistrada in vigore nel proprio Paese.

Profondità minima del battistrada	≥ 2 mm
-----------------------------------	--------

- » Se il battistrada non presenta la profondità minima:
  - Sostituire il pneumatico.
- Controllare l'età dei pneumatici.

### **i** Info

Di solito la data di produzione è riportata sui pneumatici ed è rappresentata dalle ultime quattro cifre del codice **DOT**. Le prime due cifre si riferiscono alla settimana di produzione, le ultime due all'anno di produzione. Husqvarna Motorcycles consiglia di sostituire i pneumatici, indipendentemente dall'usura effettiva, al più tardi ogni 5 anni.

- » Se il pneumatico ha più di 5 anni:
  - Sostituire il pneumatico.

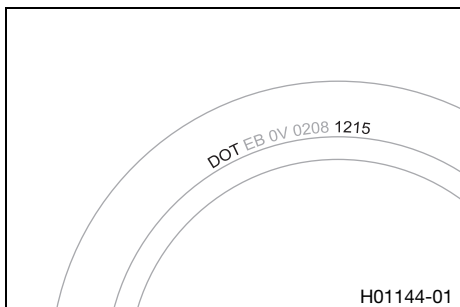

## 13.6 Controllo della pressione dei pneumatici

### **i** Info

Una pressione dei pneumatici insufficiente provoca un'usura anomala e il surriscaldamento del pneumatico. La corretta pressione di gonfiaggio garantisce un comfort di guida ottimale e la massima durata del pneumatico.

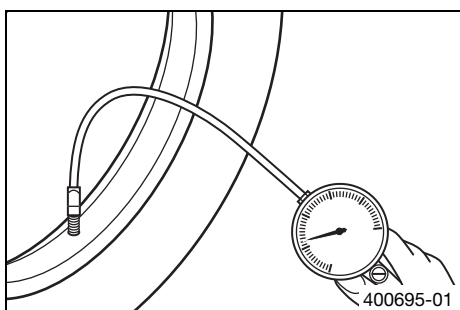

- Rimuovere il cappuccio antipolvere.
- Controllare la pressione a pneumatici freddi.

#### Pressione pneumatici fuoristrada

anteriore	1,0 bar
posteriore	1,0 bar

- » Se la pressione dei pneumatici non corrisponde al valore prescritto:
  - Correggere la pressione dei pneumatici.
- Montare il cappuccio antipolvere.

## 13.7 Controllo della tensione dei raggi

**Avvertenza**  
**Rischio di incidente** Raggi tesi in modo errato compromettono il comportamento di marcia con conseguenti danni indiretti.

Se i raggi sono troppo tesi, il sovraccarico ne provoca la rottura. Se i raggi sono troppo laschi, la ruota può deformarsi (eccentricità e acircularità). Di conseguenza si allentano altri raggi.

- Controllare regolarmente la tensione dei raggi, soprattutto se il veicolo è nuovo. (La vostra officina autorizzata Husqvarna Motorcycles sarà lieta di aiutarvi.)

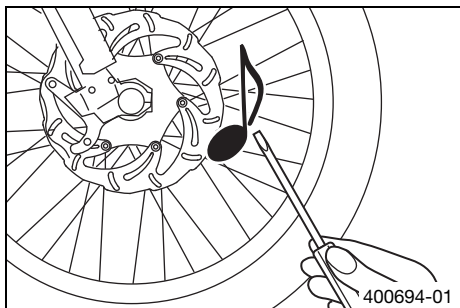

- Colpire brevemente con la lama di un cacciavite ciascun raggio.

**Info**  
 La frequenza del suono dipende dalla lunghezza e dal diametro dei raggi. Se su raggi di identica lunghezza e spessore si ottengono toni diversi, ciò è indice di una messa in tensione non uniforme.

Deve risultarne un suono chiaro.

- » Se la tensione dei raggi non è uniforme:
  - Correggere la tensione dei raggi. 🛠️
- Controllare la coppia di serraggio dei raggi.

Nota

Nipplo raggi ruota anteriore	M4,5	6 Nm
Nipplo raggi ruota posteriore	M4,5	6 Nm

Chiave dinamometrica con kit composto da diversi inserti (58429094000)

## 14.1 Smontaggio della batteria ↻ (TX 300)



### Avvertenza

**Pericolo di lesioni** Le batterie contengono sostanze nocive.

- Conservare le batterie fuori dalla portata dei bambini.
- Tenere lontano dalle batterie scintille e fiamme libere.
- Eseguire la ricarica delle batterie solo in ambienti ben ventilati.
- Quando si caricano le batterie, tenersi ad una distanza minima da materiali infiammabili.  
Distanza minima 1 m
- Non ricaricare batterie completamente scariche la cui tensione sia già al di sotto del valore minimo.  
Tensione minima prima di iniziare la ricarica 9 V
- Smaltire le batterie la cui tensione sia al di sotto del valore minimo nel rispetto delle normative in vigore.

### Operazione preliminare

- Disattivare tutte le utenze elettriche e spegnere il motore.
- Smontare il coperchio dell'airbox. (📖 Pag. 56)
- Rimuovere la sella. (📖 Pag. 55)

### Operazione principale

- Tirare indietro il cappuccio del polo negativo ❶ e staccare il cavo negativo ❷ dalla batteria.
- Tirare indietro il cappuccio del polo positivo ❸ e staccare il cavo positivo ❹ dalla batteria.
- Rimuovere la vite ❺.
- Tirare la staffa di ritegno ❻ in avanti e rimuovere la batteria estraendola dall'alto.

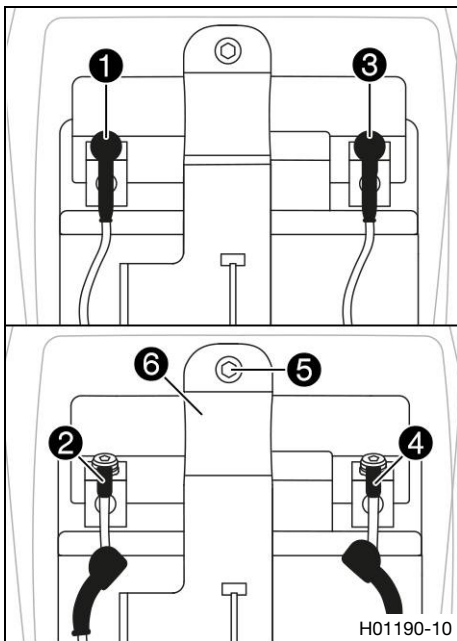

## 14.2 Montaggio della batteria ↻ (TX 300)

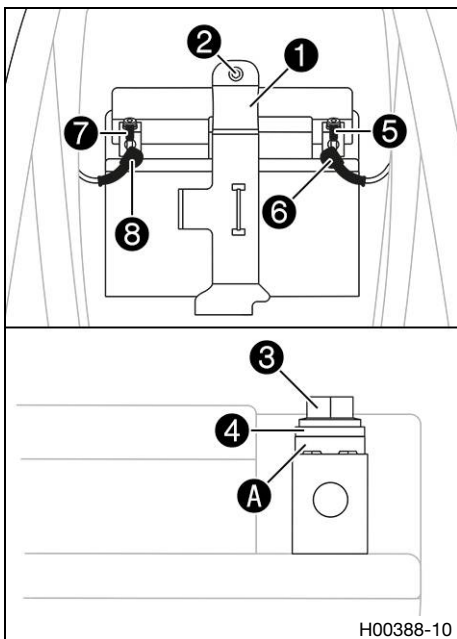

### Operazione principale

- Posizionare la batteria nel suo scomparto con i poli rivolti in avanti e fissarla con la staffa di ritegno ❶.

Batteria (HJTZ5S-FP) (📖 Pag. 125)

- Montare e serrare la vite ❷.

Nota

Vite staffa di ritegno batteria	M6	10 Nm
---------------------------------	----	-------

- Collegare il cavo positivo ❺ alla batteria.

Nota

Vite polo della batteria	M5	2,5 Nm
--------------------------	----	--------

Montare le rondelle di contatto A sotto le viti ❸ e i capicorda ❹ con le graffe rivolte verso il polo della batteria.

- Spingere il cappuccio del polo positivo ❸ sopra il polo positivo.
- Collegare il cavo negativo ❷ alla batteria.

Nota

Vite polo della batteria	M5	2,5 Nm
--------------------------	----	--------

- Spingere il cappuccio del polo negativo **8** sopra il polo negativo.

**Operazione conclusiva**

- Montare la sella. (📖 Pag. 56)
- Montare il coperchio dell'airbox. (📖 Pag. 57)

**14.3 Messa in ricarica della batteria ↘ (TX 300)****⚠ Avvertenza**

**Pericolo di lesioni** Le batterie contengono sostanze nocive.

- Conservare le batterie fuori dalla portata dei bambini.
- Tenere lontano dalle batterie scintille e fiamme libere.
- Eseguire la ricarica delle batterie solo in ambienti ben ventilati.
- Quando si caricano le batterie, tenersi ad una distanza minima da materiali infiammabili.  
Distanza minima 1 m
- Non ricaricare batterie completamente scariche la cui tensione sia già al di sotto del valore minimo.  
Tensione minima prima di iniziare la ricarica 9 V
- Smaltire le batterie la cui tensione sia al di sotto del valore minimo nel rispetto delle normative in vigore.

**☀ Avvertenza**

**Pericolo di inquinamento ambientale** Le batterie contengono sostanze dannose per l'ambiente.

- Non smaltire le batterie nei rifiuti domestici.
- Riportare le batterie al proprio concessionario autorizzato Husqvarna Motorcycles o presso un centro di raccolta per batterie esauste.

**☀ Avvertenza**

**Pericolo di inquinamento ambientale** I rifiuti inquinanti provocano danni all'ambiente.

- Smaltire oli, grassi, filtri, carburanti, detergenti, liquidi freni, ecc. correttamente e secondo le disposizioni vigenti.

**i Info**

Anche se la batteria non viene utilizzata, giorno dopo giorno perde parte della sua carica.

Un aspetto importante per la durata utile della batteria è dato dallo stato e dal tipo di ricarica.

Le operazioni di ricarica rapida con corrente elevata pregiudicano la durata della batteria.

In caso di superamento della corrente, della tensione o del tempo di carica, la batteria rischia di venire danneggiata.

Se durante i tentativi di avviamento la batteria si scarica completamente, deve essere ricaricata immediatamente.

Se la batteria rimane a lungo scarica, si scarica eccessivamente e si avvia un processo di perdita di capacità, che la distrugge.

La batteria non richiede manutenzione.

**Operazione preliminare**

- Disattivare tutte le utenze elettriche e spegnere il motore.
- Smontare il coperchio dell'airbox. (📖 Pag. 56)
- Rimuovere la sella. (📖 Pag. 55)
- Smontare la batteria. ↘ (📖 Pag. 88)

**Operazione principale**

- Controllare il voltaggio della batteria.
  - » Voltaggio della batteria: < 9 V
    - Non mettere in ricarica la batteria.
    - Sostituire la batteria e smaltire quella vecchia secondo le prescrizioni vigenti.
  - » Se il valore corrisponde a quello indicato:  
Voltaggio della batteria: ≥ 9 V
    - Mettere la batteria in ricarica.



Nota

Non superare i valori relativi a corrente, tensione e durata di carica.	
Tensione di carica massima	14,4 V
Corrente di carica massima	3,0 A
Ricaricare regolarmente la batteria anche se non si utilizza la motocicletta	6 mesi

**Info**

Non rimuovere in nessun caso il coperchio ❶.

- Collegare il caricabatterie alla batteria. Accendere il caricabatterie.

Caricabatterie (81229074000)

Questo caricabatterie permette inoltre di testare la tensione di riposo, la capacità di avviamento della batteria e il generatore. Esso impedisce inoltre alla batteria di sovraccaricarsi. Il tempo di carica può essere maggiore con temperature basse.

- Al termine della ricarica, spegnere il caricabatterie e scollegarlo dalla batteria.

**Operazione conclusiva**

- Montare la batteria. (📖 Pag. 88)
- Montare la sella. (📖 Pag. 56)
- Montare il coperchio dell'airbox. (📖 Pag. 57)

## 14.4 Sostituzione del fusibile principale (TX 300)

**Avvertenza**

**Pericolo d'incendio** Fusibili errati sovraccaricano l'impianto elettrico.

- Utilizzare esclusivamente fusibili con l'ampereaggio prescritto.
- Non cercare mai di ponticellare o riparare i fusibili.

**Info**

Il fusibile principale protegge tutte le utenze elettriche del veicolo. Si trova all'interno della scatola del relè di avviamento sotto la sella.

**Operazione preliminare**

- Disattivare tutte le utenze elettriche e spegnere il motore.
- Smontare il coperchio dell'airbox. (📖 Pag. 56)
- Rimuovere la sella. (📖 Pag. 55)

**Operazione principale**

- Staccare il relè di avviamento ❶ dal supporto.

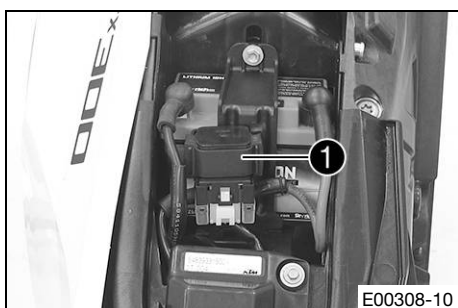

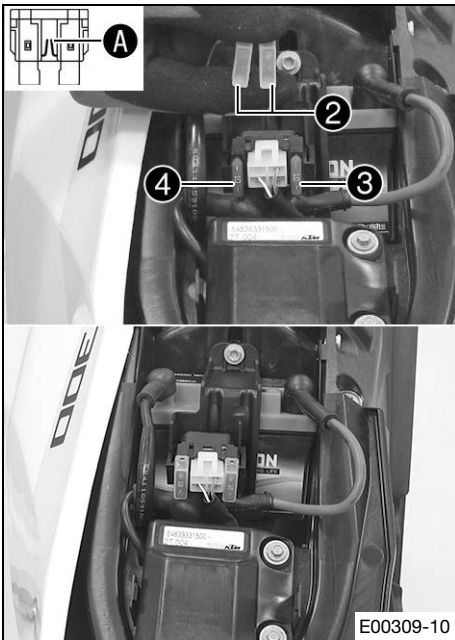

- Rimuovere le protezioni ②.
- Rimuovere il fusibile principale ③ difettoso.

**i Info**

Un fusibile difettoso si riconosce dal filo **A** rotto.  
Nel relè di avviamento si trova un fusibile di ricambio **4**.

- Installare il nuovo fusibile principale.

Fusibile (58011109110) (📖 Pag. 125)

- Controllare il funzionamento dell'impianto elettrico.

**i Suggerimento**

Inserire un nuovo fusibile di ricambio, in modo da averne uno disponibile in caso di necessità.

- Applicare i coperchi di protezione.
- Innestare il relè di avviamento sul supporto e posizionare il cavo.

**Operazione conclusiva**

- Montare la sella. (📖 Pag. 56)
- Montare il coperchio dell'airbox. (📖 Pag. 57)



## 15.1 Sistema di raffreddamento

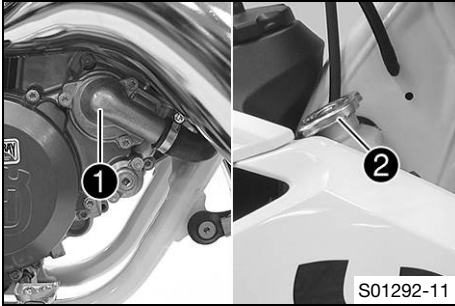

### (TC 125)

La pompa dell'acqua **1** posta nel motore assicura una circolazione forzata del liquido di raffreddamento.

La pressione generata con il calore nel sistema di raffreddamento è regolata da una valvola posta nel tappo del radiatore **2**. Ciò consente di raggiungere la temperatura del liquido di raffreddamento prescritta, senza dover fare i conti con anomalie di funzionamento.

120 °C
--------

Il raffreddamento è assicurato dal flusso d'aria dovuto al moto del mezzo.

Più bassa è la velocità, minore è l'effetto di raffreddamento. Inoltre, la sporcizia sulle alette di raffreddamento riduce l'efficacia del raffreddamento.

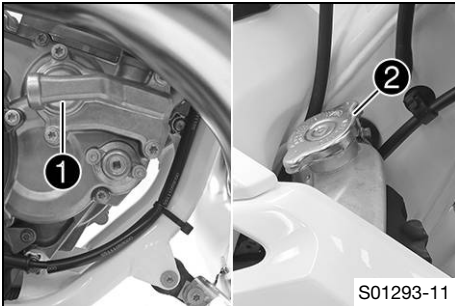

### (TC 250, TX 300)

La pompa dell'acqua **1** posta nel motore assicura una circolazione forzata del liquido di raffreddamento.

La pressione generata con il calore nel sistema di raffreddamento è regolata da una valvola posta nel tappo del radiatore **2**. Ciò consente di raggiungere la temperatura del liquido di raffreddamento prescritta, senza dover fare i conti con anomalie di funzionamento.

120 °C
--------

Il raffreddamento è assicurato dal flusso d'aria dovuto al moto del mezzo.

Più bassa è la velocità, minore è l'effetto di raffreddamento. Inoltre, la sporcizia sulle alette di raffreddamento riduce l'efficacia del raffreddamento.

## 15.2 Copertura del radiatore (TC 125)



La copertura del radiatore viene montata davanti al radiatore sinistro, tra la protezione del radiatore e il radiatore.

La copertura del radiatore consente di mantenere la temperatura del liquido di raffreddamento entro un range ottimale.

Temperatura del liquido di raffreddamento	65... 70 °C
---	-------------

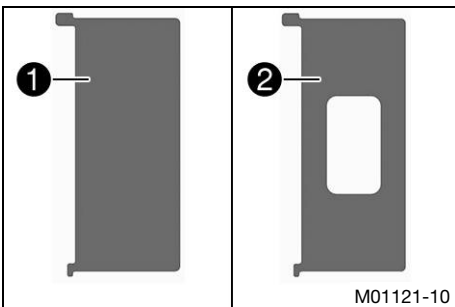

A seconda della temperatura ambiente, la copertura del radiatore viene montata davanti al radiatore sinistro.

Copertura del radiatore <b>1</b> integrale	< 7 °C
--	--------

Copertura del radiatore <b>2</b> semi-integrale	7... 16 °C
---	------------

senza copertura del radiatore	> 16 °C
-------------------------------	---------

### **i** Info

Non utilizzare entrambe le coperture del radiatore contemporaneamente.

## 15.3 Montaggio della copertura del radiatore (TC 125)

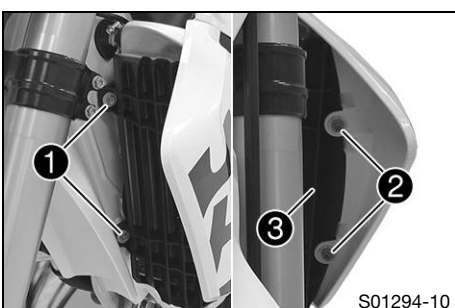

- Rimuovere le viti **1**.
- Rimuovere le viti **2**.
- Rimuovere la protezione del radiatore **3**.



- Posizionare la rispettiva copertura del radiatore (📖 Pag. 92).
- ✓ Il nasello più grande si trova in alto a sinistra.

**i Info**

Non utilizzare entrambe le coperture del radiatore contemporaneamente.

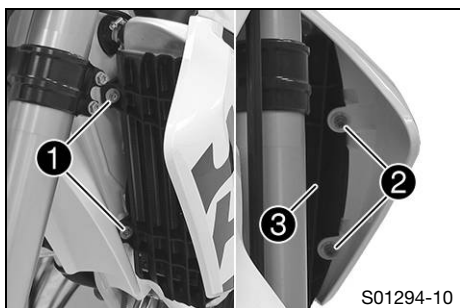

- Posizionare la protezione del radiatore ③.
- Montare e serrare le viti ②.

Nota

Altre viti della ciclistica	M6	10 Nm
-----------------------------	----	-------

- Montare e serrare le viti ①.

Nota

Altre viti della ciclistica	M6	10 Nm
-----------------------------	----	-------

## 15.4 Smontaggio della copertura del radiatore (TC 125)

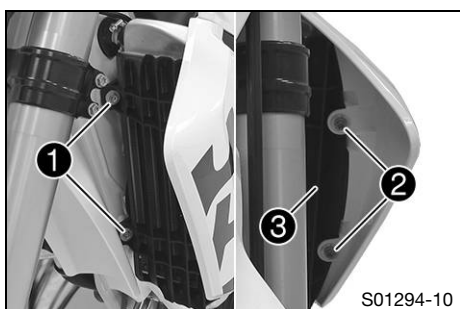

- Rimuovere le viti ①.
- Rimuovere le viti ②.
- Rimuovere la protezione del radiatore ③.
- Rimuovere la copertura del radiatore.
- Posizionare la protezione del radiatore ③.
- Montare e serrare le viti ②.

Nota

Altre viti della ciclistica	M6	10 Nm
-----------------------------	----	-------

- Montare e serrare le viti ①.

Nota

Altre viti della ciclistica	M6	10 Nm
-----------------------------	----	-------

## 15.5 Controllo dell'antigelo e del livello del liquido di raffreddamento

**⚠ Avvertenza**

**Rischio di scottatura** Durante il funzionamento della motocicletta il liquido di raffreddamento raggiunge temperature estremamente elevate e si trova sotto pressione.

- Non aprire il radiatore, i flessibili del radiatore né altri componenti del sistema di raffreddamento quando il motore o il sistema di raffreddamento sono a temperatura di esercizio.
- Lasciare raffreddare il sistema di raffreddamento e il motore prima di aprire il radiatore, i flessibili del radiatore o altri componenti del sistema di raffreddamento.
- In caso di scottatura, immergere subito in acqua tiepida la parte interessata.

**⚠ Avvertenza**

**Rischio di avvelenamento** Il liquido di raffreddamento è tossico e nocivo alla salute.

- Conservare il liquido di raffreddamento lontano dalla portata dei bambini.
- Evitare che il liquido di raffreddamento entri in contatto con la pelle, gli occhi o i vestiti.
- In caso di ingestione di liquido di raffreddamento, contattare subito un medico.
- In caso di contatto con la pelle, risciacquare subito la parte interessata con molta acqua.
- Sciacquare bene gli occhi con acqua e rivolgersi a un medico nel caso in cui del liquido di raffreddamento sia entrato negli occhi.
- Cambiarsi i vestiti se sopra vi è finito del liquido di raffreddamento.

**Condizione**

Il motore è freddo.

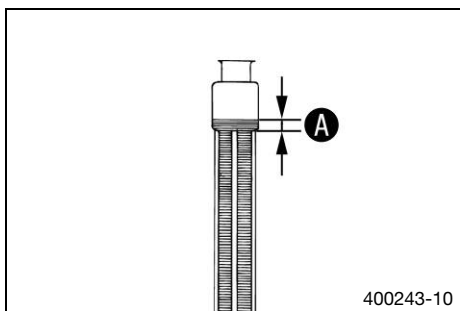

- Collocare la motocicletta in posizione verticale su una superficie piana.
- Estrarre il tappo del radiatore.
- Controllare l'antigelo nel liquido di raffreddamento.

-25... -45 °C

» Se l'antigelo nel liquido di raffreddamento non corrisponde al valore prescritto:

- Correggere l'antigelo nel liquido di raffreddamento.

- Controllare il livello del liquido di raffreddamento nel radiatore.

Livello del liquido di raffreddamento <b>A</b> sopra le lamelle del radiatore	10 mm
---	-------

» Se il livello del liquido di raffreddamento non corrisponde al valore prescritto:

- Correggere il livello del liquido di raffreddamento.

Liquido di raffreddamento (📖 Pag. 131)

- Montare il tappo del radiatore.

## 15.6 Controllo del livello del liquido di raffreddamento



### Avvertenza

**Rischio di scottatura** Durante il funzionamento della motocicletta il liquido di raffreddamento raggiunge temperature estremamente elevate e si trova sotto pressione.

- Non aprire il radiatore, i flessibili del radiatore né altri componenti del sistema di raffreddamento quando il motore o il sistema di raffreddamento sono a temperatura di esercizio.
- Lasciare raffreddare il sistema di raffreddamento e il motore prima di aprire il radiatore, i flessibili del radiatore o altri componenti del sistema di raffreddamento.
- In caso di scottatura, immergere subito in acqua tiepida la parte interessata.



### Avvertenza

**Rischio di avvelenamento** Il liquido di raffreddamento è tossico e nocivo alla salute.

- Conservare il liquido di raffreddamento lontano dalla portata dei bambini.
- Evitare che il liquido di raffreddamento entri in contatto con la pelle, gli occhi o i vestiti.
- In caso di ingestione di liquido di raffreddamento, contattare subito un medico.
- In caso di contatto con la pelle, risciacquare subito la parte interessata con molta acqua.
- Sciacquare bene gli occhi con acqua e rivolgersi a un medico nel caso in cui del liquido di raffreddamento sia entrato negli occhi.
- Cambiarsi i vestiti se sopra vi è finito del liquido di raffreddamento.

### Condizione

Il motore è freddo.

- Collocare la motocicletta in posizione verticale su una superficie piana.
- Estrarre il tappo del radiatore.
- Controllare il livello del liquido di raffreddamento nel radiatore.

Livello del liquido di raffreddamento <b>A</b> sopra le lamelle del radiatore	10 mm
---	-------

» Se il livello del liquido di raffreddamento non corrisponde al valore prescritto:

- Correggere il livello del liquido di raffreddamento.

Liquido di raffreddamento (📖 Pag. 131)

- Montare il tappo del radiatore.

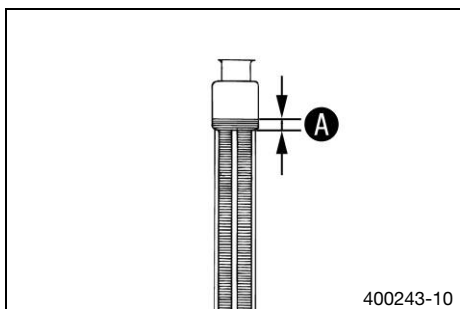

## 15.7 Scarico del liquido di raffreddamento ↘

### ⚠ Avvertenza

**Rischio di scottatura** Durante il funzionamento della motocicletta il liquido di raffreddamento raggiunge temperature estremamente elevate e si trova sotto pressione.

- Non aprire il radiatore, i flessibili del radiatore né altri componenti del sistema di raffreddamento quando il motore o il sistema di raffreddamento sono a temperatura di esercizio.
- Lasciare raffreddare il sistema di raffreddamento e il motore prima di aprire il radiatore, i flessibili del radiatore o altri componenti del sistema di raffreddamento.
- In caso di scottatura, immergere subito in acqua tiepida la parte interessata.

### ⚠ Avvertenza

**Rischio di avvelenamento** Il liquido di raffreddamento è tossico e nocivo alla salute.

- Conservare il liquido di raffreddamento lontano dalla portata dei bambini.
- Evitare che il liquido di raffreddamento entri in contatto con la pelle, gli occhi o i vestiti.
- In caso di ingestione di liquido di raffreddamento, contattare subito un medico.
- In caso di contatto con la pelle, risciacquare subito la parte interessata con molta acqua.
- Sciacquare bene gli occhi con acqua e rivolgersi a un medico nel caso in cui del liquido di raffreddamento sia entrato negli occhi.
- Cambiarsi i vestiti se sopra vi è finito del liquido di raffreddamento.

### Condizione

Il motore è freddo.

- Mettere la motocicletta in posizione verticale.
- Porre un recipiente adatto sotto il coperchio della pompa dell'acqua.

### (TC 125)

- Rimuovere la vite ❶. Estrarre il tappo del radiatore ❷.
- Scaricare completamente il liquido di raffreddamento.
- Montare e serrare la vite ❶ con un nuovo anello di tenuta.

Nota

Vite di scarico del coperchio pompa dell'acqua	M6	8 Nm
--	----	------

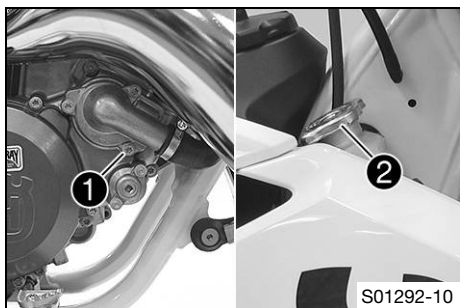

S01292-10

### (TC 250, TX 300)

- Rimuovere la vite ❶. Estrarre il tappo del radiatore ❷.
- Scaricare completamente il liquido di raffreddamento.
- Montare e serrare la vite ❶ con un nuovo anello di tenuta.

Nota

Vite coperchio pompa dell'acqua (TC 250)	M6	10 Nm
Vite coperchio pompa dell'acqua (TX 300)	M6	10 Nm

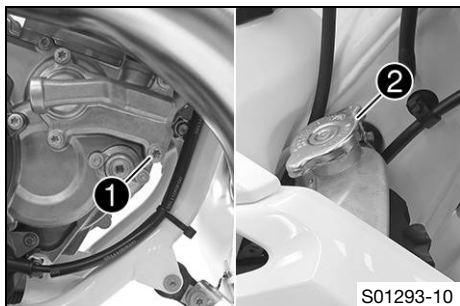

S01293-10

## 15.8 Riempimento con il liquido di raffreddamento ↘

### ⚠ Avvertenza

**Rischio di avvelenamento** Il liquido di raffreddamento è tossico e nocivo alla salute.

- Conservare il liquido di raffreddamento lontano dalla portata dei bambini.
- Evitare che il liquido di raffreddamento entri in contatto con la pelle, gli occhi o i vestiti.
- In caso di ingestione di liquido di raffreddamento, contattare subito un medico.
- In caso di contatto con la pelle, risciacquare subito la parte interessata con molta acqua.
- Sciacquare bene gli occhi con acqua e rivolgersi a un medico nel caso in cui del liquido di raffreddamento sia entrato negli occhi.
- Cambiarsi i vestiti se sopra vi è finito del liquido di raffreddamento.



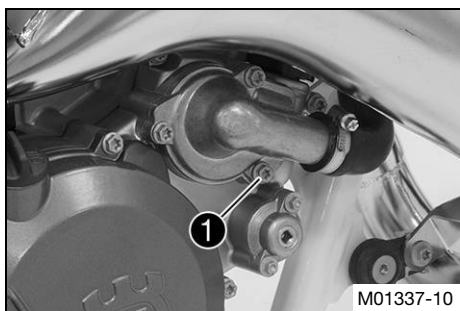

**(TC 125)**

- Accertarsi che la vite ① sia ben serrata.
- Mettere la motocicletta in posizione verticale.
- Riempire completamente il radiatore con il liquido di raffreddamento.

Liquido di raffreddamento (📖 Pag. 131)

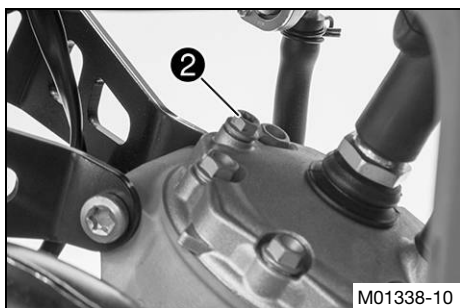

- Rimuovere la vite ② finché il liquido di raffreddamento non fuoriesce senza bollicine.
- Montare e serrare la vite ②.

Nota

Vite di spurgo testa cilindro	M6	8 Nm
-------------------------------	----	------

- Riempire completamente il radiatore con il liquido di raffreddamento.

Liquido di raffreddamento (📖 Pag. 131)

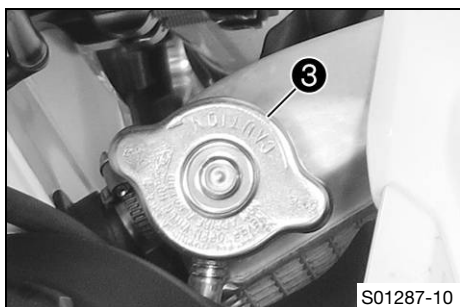

- Montare il tappo del radiatore ③.

**⚠ Pericolo**

**Rischio di avvelenamento** I gas di scarico sono tossici e possono provocare perdita di coscienza e morte.

- A motore in funzione assicurare sempre una sufficiente aerazione.
- Utilizzare un sistema di aspirazione adeguato quando si avvia o si lascia in moto il motore in ambienti chiusi.

- Portare il motore alla temperatura di esercizio e lasciarlo raffreddare.
- Controllare la tenuta del sistema di raffreddamento.
- Controllare il livello del liquido di raffreddamento. (📖 Pag. 94)

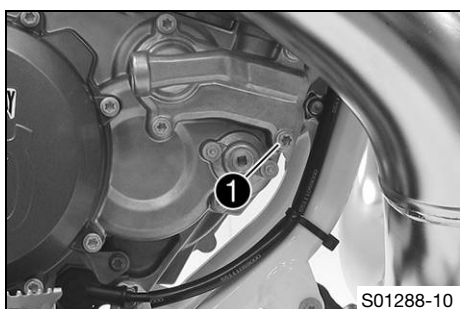

**(TC 250, TX 300)**

- Accertarsi che la vite ① sia ben serrata.
- Mettere la motocicletta in posizione verticale.
- Riempire completamente il radiatore con il liquido di raffreddamento.

Liquido di raffreddamento (📖 Pag. 131)

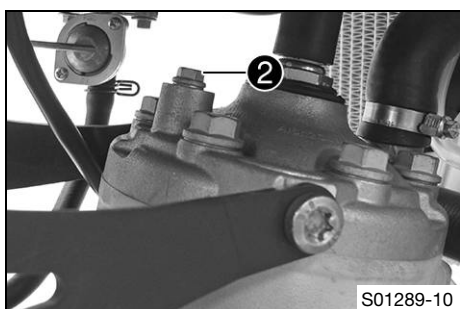

- Rimuovere la vite ② finché il liquido di raffreddamento non fuoriesce senza bollicine.
- Montare e serrare la vite ②.

Nota

Vite di spurgo testa cilindro (TC 250)	M6	10 Nm
Vite di spurgo testa cilindro (TX 300)	M6	10 Nm

- Riempire completamente il radiatore con il liquido di raffreddamento.

Liquido di raffreddamento (📖 Pag. 131)

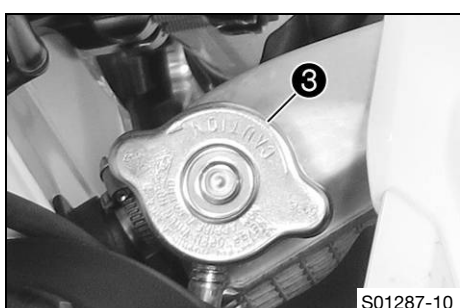

- Montare il tappo del radiatore ③.

**⚠ Pericolo**

**Rischio di avvelenamento** I gas di scarico sono tossici e possono provocare perdita di coscienza e morte.

- A motore in funzione assicurare sempre una sufficiente aerazione.
- Utilizzare un sistema di aspirazione adeguato quando si avvia o si lascia in moto il motore in ambienti chiusi.

- Portare il motore alla temperatura di esercizio e lasciarlo raffreddare.
- Controllare la tenuta del sistema di raffreddamento.
- Controllare il livello del liquido di raffreddamento. (📖 Pag. 94)

## 16.1 Controllo del gioco dei cavi flessibili del gas

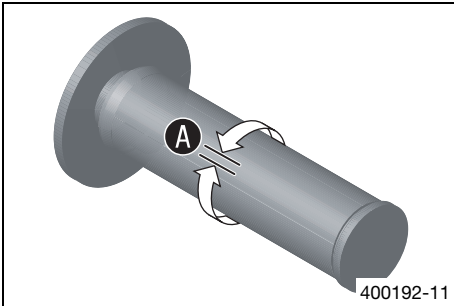

- Controllare la scorrevolezza della manopola dell'acceleratore.
- Raddrizzare il manubrio. Ruotare leggermente la manopola dell'acceleratore avanti e indietro per rilevare il gioco dei cavi flessibili del gas **A**.

Gioco del cavo flessibile del gas	2... 3 mm
-----------------------------------	-----------

- » Se il gioco dei cavi flessibili del gas non corrisponde al valore prescritto:
  - Regolare il gioco del cavo flessibile del gas. (Pag. 98)



### Pericolo

**Rischio di avvelenamento** I gas di scarico sono tossici e possono provocare perdita di coscienza e morte.

- A motore in funzione assicurare sempre una sufficiente aerazione.
- Utilizzare un sistema di aspirazione adeguato quando si avvia o si lascia in moto il motore in ambienti chiusi.

- Avviare il motore e lasciarlo girare al minimo. Muovere il manubrio a destra e sinistra per l'intero raggio di sterzata.

Il regime del minimo non deve cambiare.

- » Se i giri del minimo cambiano:
  - Regolare il gioco del cavo flessibile del gas. (Pag. 98)

## 16.2 Regolazione del gioco del cavo flessibile del gas

### Operazione preliminare (tutti i modelli TC)

- Ruotare la manopola **1** del rubinetto del carburante in posizione **OFF**. (Figura F00230-10 Pag. 16)

### (TX 300)

- Ruotare la manopola **1** del rubinetto del carburante in posizione **OFF**. (Figura F00231-10 Pag. 16)
- Smontare il coperchio dell'airbox. ( Pag. 56)
- Rimuovere la sella. ( Pag. 55)
- Smontare la fiancatina destra. ( Pag. 61)
- Smontare il serbatoio del carburante. ( Pag. 62)
- Controllare la disposizione del cavo flessibile del gas. ( Pag. 69)

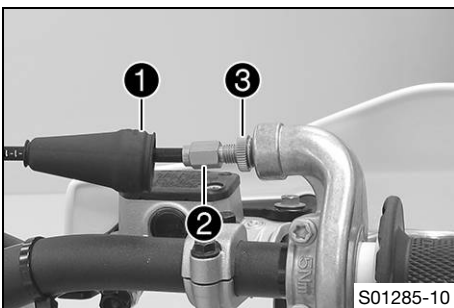

### Operazione principale

- Raddrizzare il manubrio.
- Spingere indietro la cuffia **1**.
- Assicurarsi che il rivestimento del cavo flessibile del gas sia stato spinto fino a battuta sulla vite di regolazione **2**.
- Allentare il dado **3**.

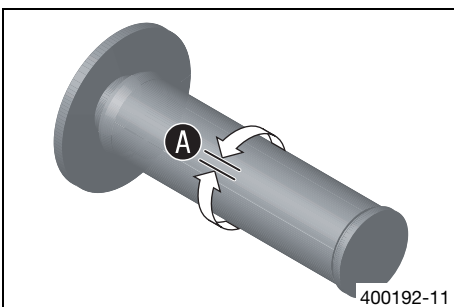

- Ruotare la vite di regolazione **2** in modo che in corrispondenza della manopola dell'acceleratore il cavo flessibile del gas presenti il gioco **A**.

Nota

Gioco del cavo flessibile del gas	2... 3 mm
-----------------------------------	-----------

- Serrare il dado **3**.
- Inserire la cuffia **1**.

### Operazione conclusiva

- Controllare la scorrevolezza della manopola dell'acceleratore.
- Montare il serbatoio del carburante. ( Pag. 64)
- Montare la fiancatina destra. ( Pag. 62)



- Montare la sella. (📖 Pag. 56)
- Montare il coperchio dell'airbox. (📖 Pag. 57)
- Controllare il gioco dei cavi flessibili del gas. (📖 Pag. 98)

## 16.3 Regolazione del carburatore

### Effetti della regolazione del carburatore

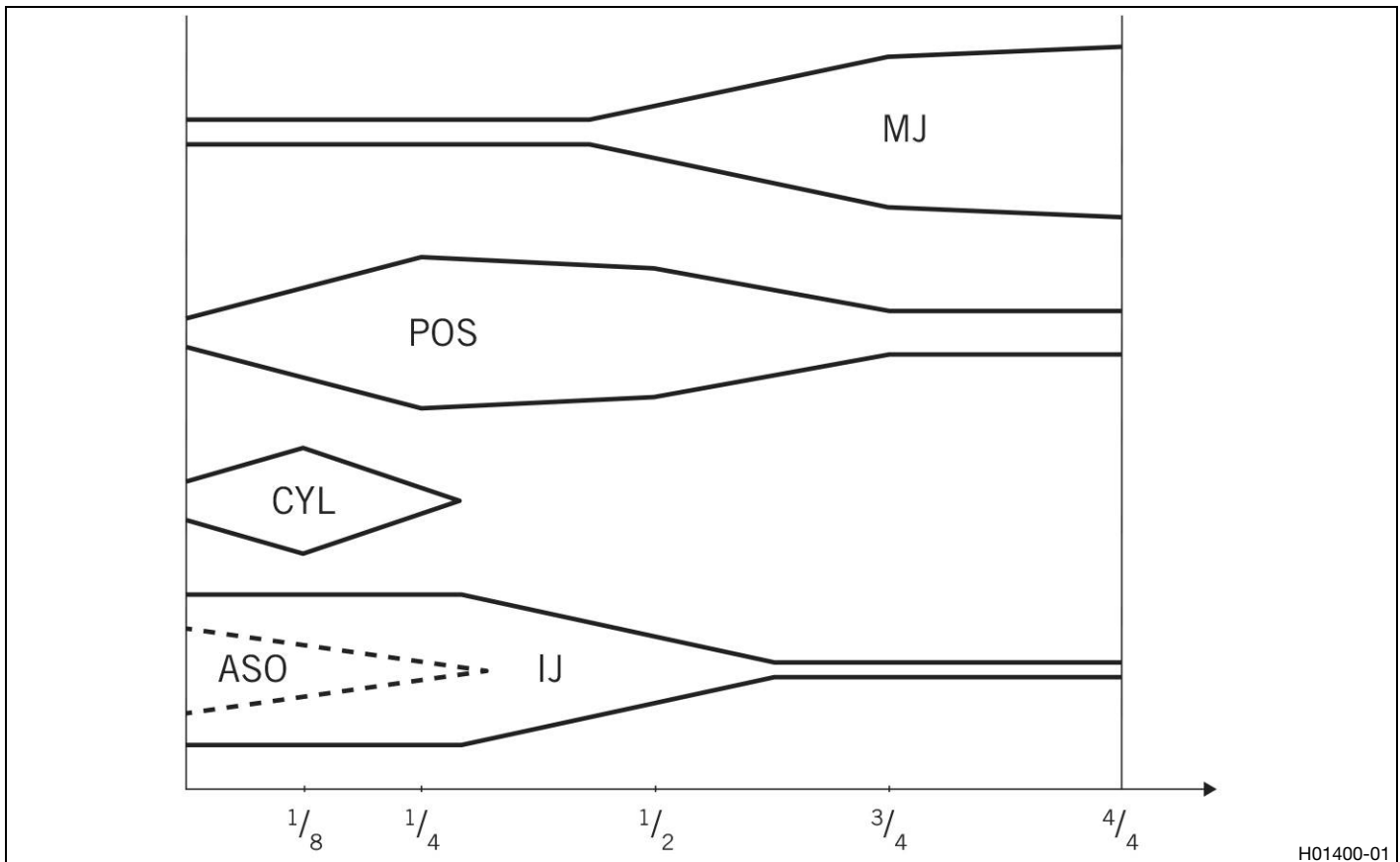

I vari componenti del carburatore devono essere regolati l'uno con l'altro in base all'utilizzo previsto.

#### Getto massimo MJ

Il getto massimo MY ha la massima influenza con la valvola del gas aperta (a manetta).

Se dopo un breve tratto percorso a pieno gas l'isolante di una candela nuova appare di colore molto chiaro o bianco e/o se il motore evidenzia battiti in testa, montare un getto massimo più grande. Se l'isolante appare di un marrone scuro o fuliginoso, montare un getto massimo più piccolo.

#### Posizione spillo POS

La posizione dello spillo ha la massima influenza nella zona intermedia della valvola del gas.

Se accelerando con valvola del gas parzialmente aperta il motore scoppietta, abbassare lo spillo conico. Se invece il motore evidenzia battiti in testa, soprattutto in accelerazione quando raggiunge la piena potenza entro l'intervallo di regime, sollevare lo spillo conico.

#### Parte cilindrica dello spillo CYL

La parte cilindrica dello spillo ha la massima influenza con la valvola del gas quasi completamente chiusa.

#### Getto del minimo IJ

Il getto del minimo ha la massima influenza nella zona da bassa a intermedia della valvola del gas.

Se in folle o accelerando con valvola del gas parzialmente aperta il motore scoppietta, utilizzare un getto del minimo più piccolo. Se il motore evidenzia battiti in testa in questo campo di potenza, deve essere utilizzato un getto del minimo più grande.

#### Vite di registro dell'aria del minimo aperta ASO

La vite di registro dell'aria del minimo ha la massima influenza in folle.

## Influenza della posizione della valvola del gas

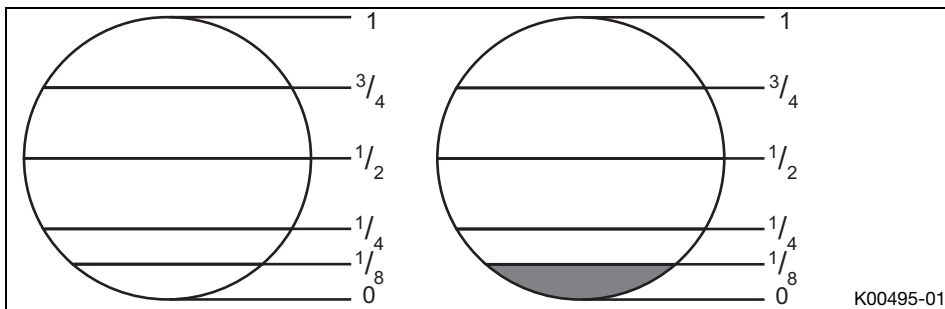

Con la valvola del gas chiusa, il getto del minimo ha la massima influenza. La prima parte cilindrica dello spillo e la posizione della clip hanno solo un'influenza limitata.

Se la valvola del gas è aperta di  $1/8$ , la prima parte cilindrica dello spillo, il getto del minimo e la posizione della clip hanno il massimo effetto.

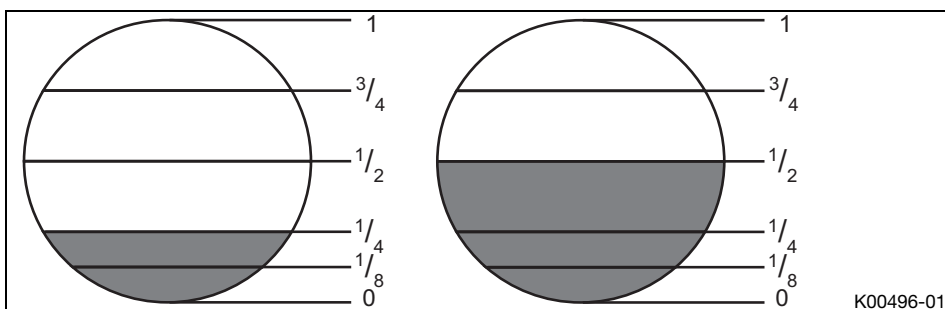

Se la valvola del gas è aperta di  $1/4$ , il getto del minimo e la posizione della clip hanno il massimo effetto. La prima parte cilindrica dello spillo ha un'influenza limitata.

Se la valvola del gas è aperta a metà, la posizione dello spillo ha il massimo effetto. Il getto massimo e il getto del minimo hanno solo un'influenza limitata.

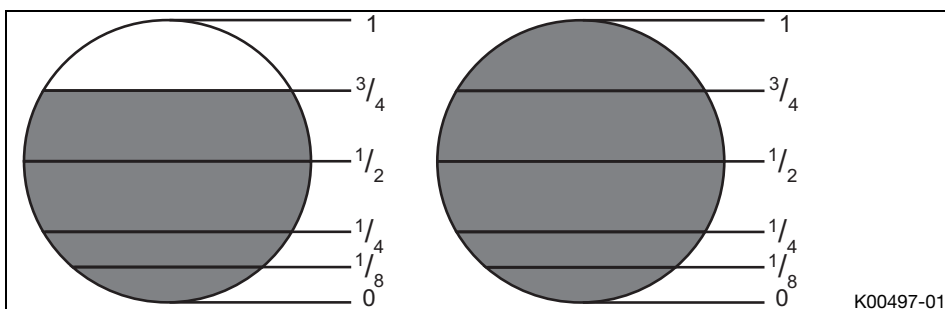

Se la valvola del gas è aperta di  $3/4$ , il getto massimo ha il massimo effetto. La posizione della clip e il getto del minimo hanno solo un'influenza limitata.

Se la valvola del gas è aperta completamente, il getto massimo ha il massimo effetto. La posizione della clip e il getto del minimo hanno solo un'influenza limitata.

### Panoramica spilli

Gli spilli conici disponibili sono rappresentati nella seguente tabella.

	1	2	3	4
A	6BFY42-71	6BFY43-71	6BFY44-71	2,71 mm
B	6BFY42-72	6BFY43-72	6BFY44-72	2.72 mm
C	6BFY42-73	6BFY43-73	6BFY44-73	2.73 mm
D	6BFY42-74	6BFY43-74	6BFY44-74	2.74 mm
E	6BFY42-75	6BFY43-75	6BFY44-75	2.75 mm
F	6BFY42-76	6BFY43-76	6BFY44-76	2.76 mm

402674-01

La colonna **2** corrisponde a uno spillo in posizione standard.

La colonna **1** corrisponde a uno spillo più magro di mezza clip.

La colonna **3** corrisponde a uno spillo più grasso di mezza clip.

La colonna **4** indica il diametro della prima parte cilindrica dello spillo. Più piccolo è il diametro della prima parte cilindrica dello spillo, più grassa è la formazione della miscela. Più grande è il diametro della prima parte cilindrica dello spillo, più magra è la formazione della miscela. La prima parte cilindrica dello spillo ha il massimo effetto nell'intervallo di carico più basso.

## **i** Info

Lo spillo conico destro in alto **A3** corrisponde alla regolazione più grassa, lo spillo conico sinistro in basso **F1** corrisponde alla regolazione più magra del carburatore. La taratura ottimale del carburatore è rappresentata sotto il rispettivo modello.

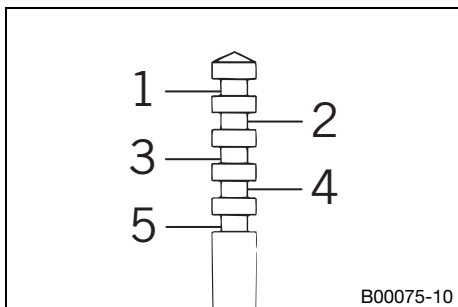

### Posizione della clip

1... 5	Posizione della clip dall'alto
--------	--------------------------------

Qui sono rappresentate le cinque possibili posizioni della clip.

La taratura del carburatore dipende dalle condizioni ambientali e da quelle di impiego.

## 16.4 Carburatore - Minimo

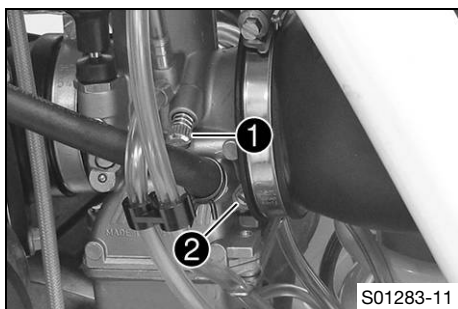

La regolazione del minimo del carburatore incide fortemente sul corretto avviamento, su un regime di minimo stabile e sulla risposta all'accelerazione. Pertanto, una regolazione corretta del minimo consente di avviare più facilmente il motore rispetto a una regolazione errata.

## **i** Info

Il carburatore e i suoi componenti sono soggetti a una maggiore usura per effetto delle vibrazioni del motore. L'usura può comportare malfunzionamenti.

Le impostazioni di fabbrica del carburatore sono le seguenti:

### (TC 125)

Altitudine sopra il livello del mare	301... 750 m
Temperatura ambiente	16... 24 °C
Benzina senza piombo (98 ottani) miscelata a olio per motori a 2 tempi (1:40) ( Pag. 130)	

### (TC 250, TX 300)

Altitudine sopra il livello del mare	301... 750 m
Temperatura ambiente	6... 15 °C
Benzina verde (95 ottani) miscelata con olio motore per 2 tempi (1:60) ( Pag. 130)	

Per regolare il regime del minimo utilizzare la vite di registro **1**.

La miscela del minimo viene impostata mediante la vite di registro dell'aria del minimo **2**.

## 16.5 Carburatore - Regolazione del minimo

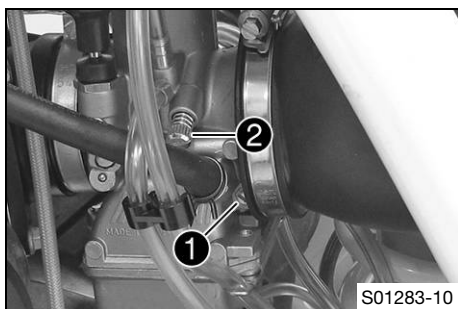

- Avvitare fino a battuta la vite di registro dell'aria del minimo **1**, quindi ruotarla fino a ottenere la taratura base prescritta.

## **i** Info

La posizione a riposo è rappresentata sotto il rispettivo modello.

- Portare il motore alla temperatura di esercizio.

### Nota

Tempo per il raggiungimento della temperatura di esercizio	≥ 5 min
--	---------



## Pericolo

**Rischio di avvelenamento** I gas di scarico sono tossici e possono provocare perdita di coscienza e morte.

- A motore in funzione assicurare sempre una sufficiente aerazione.
- Utilizzare un sistema di aspirazione adeguato quando si avvia o si lascia in moto il motore in ambienti chiusi.

- Con la vite di registro ② regolare il regime del minimo.

Nota

Funzione starter disattivata – Pulsante dello starter premuto fino a battuta. (🗨️ Pag. 17)	
Numero di giri al minimo	1.400... 1.500 giri/min

- Ruotare lentamente in senso orario la vite di registro dell'aria del minimo ①, finché il regime del minimo inizia a diminuire.
- Annotare la posizione, quindi girare lentamente in senso antiorario la vite di registro dell'aria del minimo, finché il regime del minimo cala nuovamente.
- Tra queste due posizioni regolare il punto con il regime del minimo più alto.

### Info

Se in questa occasione si verifica un notevole aumento di giri, il regime del minimo deve essere ridotto riportandolo al livello normale, per poi eseguire nuovamente la procedura precedente.

Se dopo aver applicato la procedura qui descritta non si ottengono risultati soddisfacenti, ciò può essere dovuto a un dimensionamento errato del getto del minimo.

Se la vite di registro dell'aria del minimo è stata avvitata fino a battuta, ma non si è verificata una variazione del numero di giri, occorre impiegare un getto del minimo di dimensioni inferiori.

Dopo aver sostituito gli ugelli, ricominciare daccapo le regolazioni.

In caso di notevoli variazioni della temperatura esterna e di altitudine, è necessario regolare nuovamente il minimo.

## 16.6 Svuotamento della vaschetta del galleggiante del carburatore

### Pericolo

**Pericolo d'incendio** Il carburante è facilmente infiammabile.

All'interno del serbatoio il carburante tende a espandersi e, in caso di surriscaldamento, potrebbe fuoriuscire se il livello di riempimento è eccessivo.

- Non effettuare il rifornimento del veicolo in prossimità di fiamme libere o sigarette accese.
- Spegnerne il motore quando si effettua il rifornimento.
- Accertarsi che non venga versato carburante, in particolare sui componenti caldi del veicolo.
- Asciugare immediatamente l'eventuale carburante versato.
- Rispettare le indicazioni riguardanti il rifornimento di carburante.

### Avvertenza

**Rischio di avvelenamento** Il carburante è un liquido velenoso e dannoso per la salute.

- Evitare che il carburante entri in contatto con la pelle, gli occhi o i vestiti.
- In caso di ingestione di carburante, contattare subito un medico.
- Non respirare i vapori del carburante.
- In caso di contatto con la pelle, risciacquare la parte interessata con molta acqua.
- Sciacquare bene gli occhi con acqua e rivolgersi a un medico nel caso in cui del carburante sia finito negli occhi.
- Cambiarsi i vestiti se sopra vi è finito del carburante.
- Conservare correttamente il carburante in una tanica idonea e tenerlo lontano dalla portata dei bambini.

### Avvertenza

**Pericolo di inquinamento ambientale** Un utilizzo non corretto del carburante può provocare danni all'ambiente.

- Evitare che il carburante finisca nelle falde acquifere, nel terreno o nell'impianto fognario.

### Info

Eseguire questo intervento a motore freddo.

La presenza di acqua nella vaschetta del galleggiante provoca anomalie di funzionamento.

## Operazione preliminare

(tutti i modelli TC)

- Ruotare la manopola ❶ del rubinetto del carburante in posizione **OFF**.  
(Figura F00230-10  Pag. 16)
- ✓ Il carburante non passa più dal serbatoio al carburatore.

(TX 300)

- Ruotare la manopola ❶ del rubinetto del carburante in posizione **OFF**.  
(Figura F00231-10  Pag. 16)
- ✓ Il carburante non passa più dal serbatoio al carburatore.

## Operazione principale

- Mettere un panno sotto il carburatore per raccogliere il carburante fuoriuscito.

(TC 125)

- Rimuovere il tappo di chiusura ❶.
- Scaricare tutto il carburante.
- Inserire e serrare il tappo di chiusura.

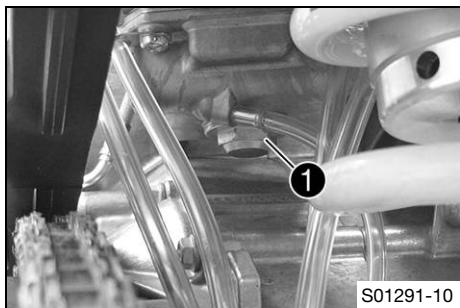
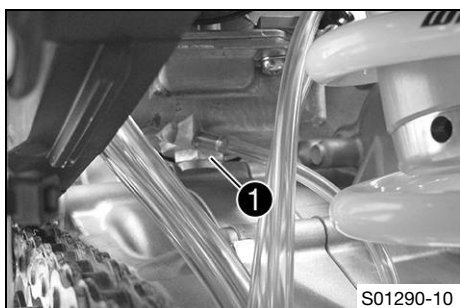

(TC 250, TX 300)

- Rimuovere il tappo di chiusura ❶.
- Scaricare tutto il carburante.
- Inserire e serrare il tappo di chiusura.

## 16.7 Connettore dell'adattamento curva d'accensione

(tutti i modelli TC)

Il connettore ❶ dell'adattamento curva d'accensione è situato sotto il serbatoio del carburante sul telaio.



(TX 300)

Il connettore ❶ dell'adattamento curva d'accensione è situato sotto il serbatoio del carburante sul telaio.

### Stati possibili

(tutti i modelli TC)

- Soft – Il connettore dell'adattamento curva d'accensione è staccato e si ottiene una migliore guidabilità.
- Performance – Il connettore dell'adattamento curva d'accensione è collegato e si ottiene una maggiore potenza.

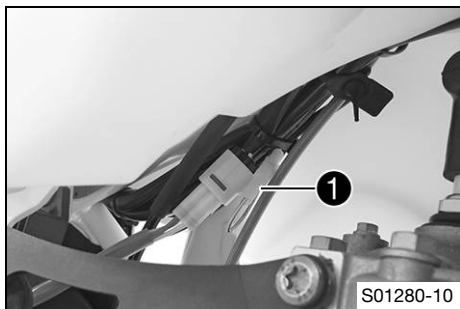

(TX 300)

- Soft – Il connettore dell'adattamento curva d'accensione è staccato e si ottiene una migliore guidabilità.
- Performance – Il connettore dell'adattamento curva d'accensione è collegato e si ottiene una maggiore potenza.

## 16.8 Modifica della curva d'accensione

### Portare la curva d'accensione da Performance a Soft

(tutti i modelli TC)

- Scollegare il connettore ❶ dell'adattamento curva d'accensione. (Figura S01279-10  Pag. 103)
- ✓ Soft – Migliore guidabilità

(TX 300)

- Scollegare il connettore ❶ dell'adattamento curva d'accensione. (Figura S01280-10  Pag. 103)
- ✓ Soft – Migliore guidabilità

### Portare la curva d'accensione da Soft a Performance

(tutti i modelli TC)

- Collegare il connettore ❶ dell'adattamento curva d'accensione. (Figura S01279-10  Pag. 103)
- ✓ Performance – Potenza maggiore

(TX 300)

- Collegare il connettore ❶ dell'adattamento curva d'accensione. (Figura S01280-10  Pag. 103)
- ✓ Performance – Potenza maggiore

## 16.9 Controllo della posizione a riposo della leva del cambio

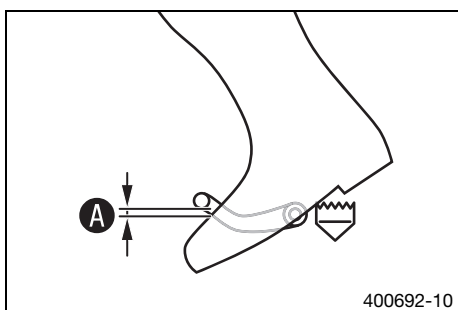

### Info

Durante la marcia la leva del cambio in posizione a riposo non deve toccare lo stivale. Se la leva del cambio tocca continuamente lo stivale, il cambio viene sollecitato eccessivamente.



- Salire sul veicolo assumendo la posizione di marcia e misurare la distanza A tra il bordo superiore dello stivale e la leva del cambio.

Distanza tra la leva del cambio e il bordo superiore dello stivale	10... 20 mm
--	-------------

- » Se la distanza non corrisponde al valore prescritto:
  - Regolare la posizione a riposo della leva del cambio.   Pag. 104)

## 16.10 Regolazione della posizione a riposo della leva del cambio

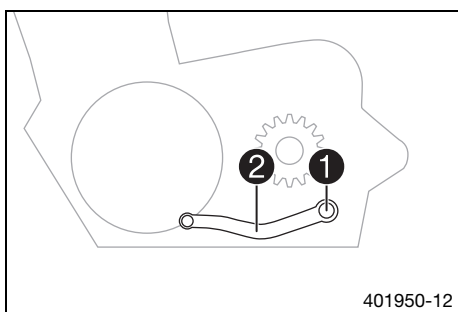

- Rimuovere la vite ❶ con le rondelle e rimuovere la leva del cambio ❷.

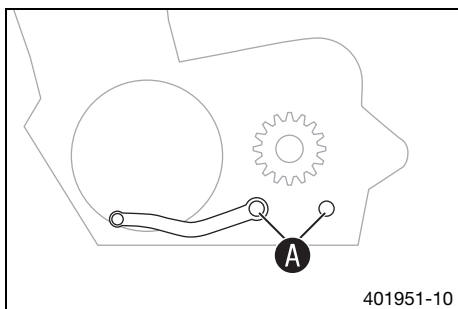

- Pulire la dentatura A della leva del cambio e dell'albero di comando del cambio.
- Innestare la leva del cambio sull'albero di comando del cambio nella posizione desiderata e far ingranare la dentatura.

### Info

Il campo di regolazione è limitato. Durante il cambio marce la leva del cambio non deve venire a contatto con nessun componente del veicolo.

- Montare e serrare la vite ❶ con le rondelle.

Nota

Vite della leva del cambio	M6	14 Nm	Loctite® 243™
----------------------------	----	-------	---------------

## 16.11 Curva caratteristica del motore - molla ausiliaria (TC 250, TX 300)

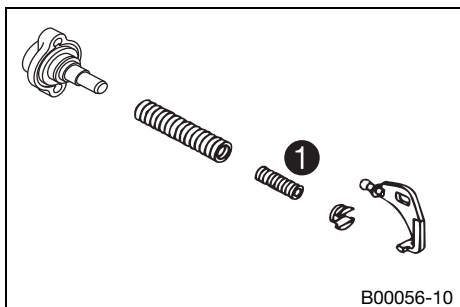

La molla ausiliaria si trova sul lato destro del motore, sotto il coperchio della pompa dell'acqua.

### Stati possibili

- Molla ausiliaria con contrassegno colorato giallo – Alla consegna, la molla ausiliaria è tarata a livelli medi (standard) al fine di assicurare una buona guidabilità.
- Molla ausiliaria con contrassegno colorato verde – Molla ausiliaria per rendere più armoniosa l'erogazione di potenza.
- Molla ausiliaria con contrassegno colorato rosso – Molla ausiliaria per rendere più aggressiva l'erogazione di potenza.

Variando lo spessore della molla ausiliaria **1** cambia la curva caratteristica del motore.

## 16.12 Curva caratteristica del motore - regolazione della molla ausiliaria ↘ (TC 250, TX 300)

### ⚠ Avvertenza

**Pericolo di scottature** Durante il funzionamento, alcune parti del veicolo raggiungono temperature molto alte.

- Non toccare parti come l'impianto di scarico, il radiatore, il motore, l'ammortizzatore o l'impianto frenante prima che i componenti del veicolo si siano raffreddati.
- Prima di effettuare qualsiasi intervento far raffreddare le parti del veicolo.

### Operazione preliminare

- Inclinare la motocicletta verso sinistra e assicurarla in modo da non farla cadere da questa posizione.

Nota

Angolo di inclinazione ca.	45°
----------------------------	-----

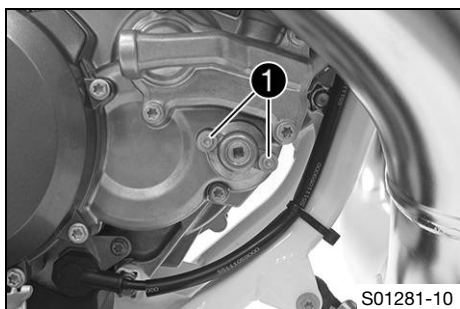

### Operazione principale

- Rimuovere le viti **1**.

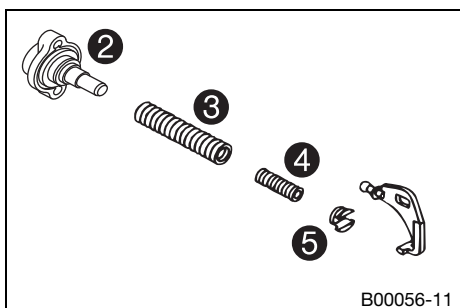

- Estrarre dal coperchio della frizione il tappo a vite **2**, la molla di regolazione **3**, la molla ausiliaria **4** e l'inserto molla **5**.
- Estrarre dall'inserto entrambe le molle.

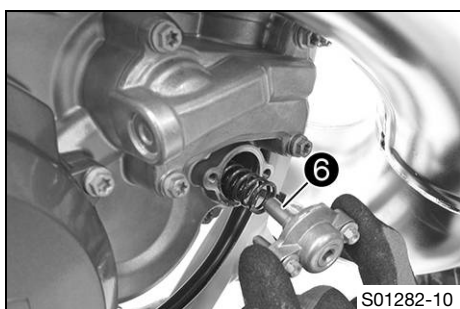

- Montare la molla ausiliaria **4** e la molla di regolazione **3** desiderate, quindi spingerle insieme nel coperchio della frizione.

Molla ausiliaria con contrassegno colorato giallo (54637072300)
---

Molla ausiliaria con contrassegno colorato verde (54837072100)
--

Molla ausiliaria con contrassegno colorato rosso (54837072000)
--

- ✓ La rientranza dell'inserto molla **5** si innesta nella leva a squadra.

### i Info

Non modificare in nessun caso la posizione della vite **6**, altrimenti si rischia di compromettere la curva caratteristica del motore.



- Controllare l'O-ring del tappo a vite.
- Posizionare il tappo a vite.
- Montare e serrare le viti.

Nota

Vite coperchio controllo scarico (TC 250)	M5	6 Nm
Vite coperchio controllo scarico (TX 300)	M5	6 Nm

## 17.1 Controllo del livello dell'olio del cambio

### **i** Info

Controllare il livello dell'olio del cambio a motore freddo.

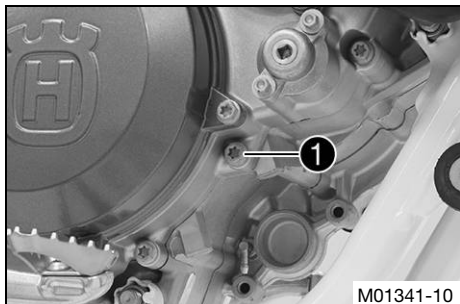

### Operazione preliminare

- Collocare la motocicletta in posizione verticale su una superficie piana.

### Operazione principale

#### (TC 125)

- Rimuovere la vite di controllo del livello dell'olio del cambio ①.
- Controllare il livello dell'olio del cambio.

Una piccola quantità di olio del cambio deve fuoriuscire dal foro.

- » Se l'olio del cambio non fuoriesce:
  - Rabboccare l'olio del cambio. 🛠️ (Pag. 109)
- Inserire e serrare la vite di controllo del livello dell'olio del cambio.

#### Nota

Vite di controllo del livello dell'olio del cambio	M6	8 Nm
--	----	------

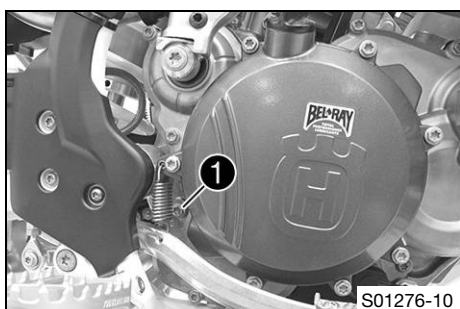

#### (TC 250, TX 300)

- Rimuovere la vite di controllo del livello dell'olio del cambio ①.
- Controllare il livello dell'olio del cambio.

Una piccola quantità di olio del cambio deve fuoriuscire dal foro.

- » Se l'olio del cambio non fuoriesce:
  - Rabboccare l'olio del cambio. 🛠️ (Pag. 109)
- Inserire e serrare la vite di controllo del livello dell'olio del cambio.

#### Nota

Vite di controllo del livello dell'olio del cambio (TC 250)	M6	10 Nm
Vite di controllo del livello dell'olio del cambio (TX 300)	M6	10 Nm

## 17.2 Sostituzione dell'olio del cambio 🛠️

### **⚠️** Avvertenza

**Rischio di scottatura** Durante il funzionamento della motocicletta, l'olio del motore e l'olio del cambio raggiungono temperature molto alte.

- Indossare indumenti e guanti protettivi adatti.
- In caso di scottatura, immergere subito in acqua tiepida la parte interessata.

### **☀️** Avvertenza

**Pericolo di inquinamento ambientale** I rifiuti inquinanti provocano danni all'ambiente.

- Smaltire oli, grassi, filtri, carburanti, detergenti, liquidi freni, ecc. correttamente e secondo le disposizioni vigenti.

### **i** Info

Scaricare l'olio del cambio a motore caldo.

### Operazione preliminare

- Parcheggiare la motocicletta su una superficie in piano.
- Porre un recipiente adatto sotto al motore.

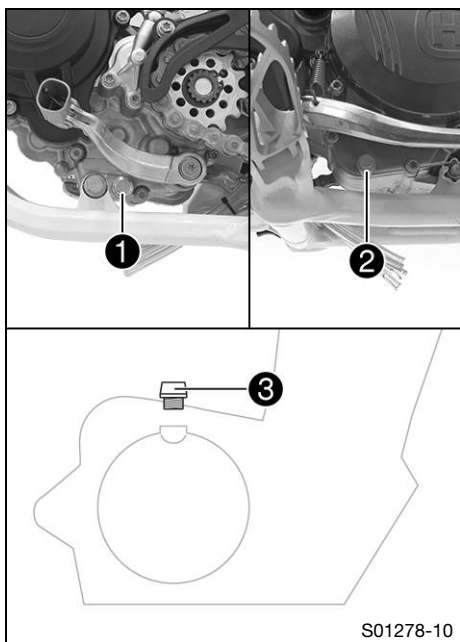

## Operazione principale (TC 125)

- Rimuovere la vite di scarico dell'olio del cambio con il magnete ❶.
- Rimuovere la vite di scarico dell'olio del cambio ❷.
- Rimuovere la vite di riempimento olio ❸.
- Scaricare completamente l'olio del cambio.
- Pulire a fondo le viti di scarico dell'olio del cambio.
- Pulire la superficie di tenuta sul motore.
- Inserire e serrare la vite di scarico dell'olio del cambio con il magnete ❶ e il nuovo anello di tenuta.

### Nota

Vite di scarico olio del cambio con magnete	M12x1,5	20 Nm
---	---------	-------

- Inserire e serrare la vite di scarico dell'olio del cambio ❷ con un nuovo anello di tenuta.

### Nota

Vite di scarico olio del cambio	M10x1	15 Nm
---------------------------------	-------	-------

- Riempire l'olio del cambio.

olio del cambio	0,8 l	olio motore (SAE 10W/40) (📖 Pag. 131)
-----------------	-------	--

- Montare e serrare la vite di riempimento olio ❸.



### Pericolo

**Rischio di avvelenamento** I gas di scarico sono tossici e possono provocare perdita di coscienza e morte.

- A motore in funzione assicurare sempre una sufficiente aerazione.
- Utilizzare un sistema di aspirazione adeguato quando si avvia o si lascia in moto il motore in ambienti chiusi.

- Avviare il motore e controllare la tenuta.

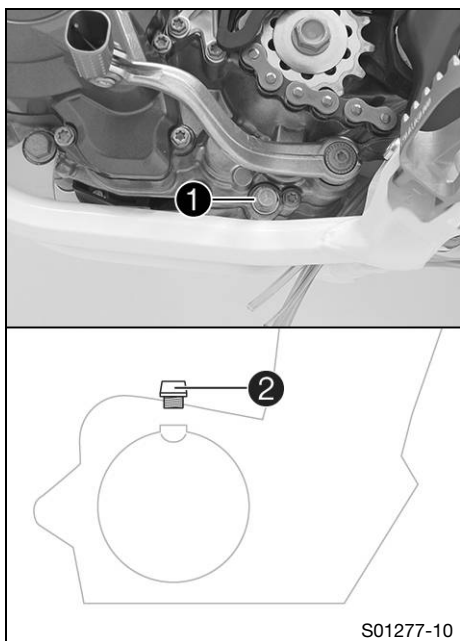

## (TC 250, TX 300)

- Rimuovere la vite di scarico dell'olio del cambio con il magnete ❶.
- Rimuovere la vite di riempimento olio ❷.
- Scaricare completamente l'olio del cambio.
- Pulire accuratamente la vite di scarico dell'olio del cambio con il magnete.
- Pulire la superficie di tenuta sul motore.
- Inserire e serrare la vite di scarico dell'olio del cambio con il magnete ❶ e il nuovo anello di tenuta.

### Nota

Vite di scarico dell'olio del cambio con magnete (TC 250)	M12x1,5	20 Nm
Vite di scarico dell'olio del cambio con magnete (TX 300)	M12x1,5	20 Nm

- Riempire l'olio del cambio.

olio del cambio	0,8 l	olio motore (SAE 10W/40) (📖 Pag. 131)
-----------------	-------	--

- Montare e serrare la vite di riempimento olio ❷.



### Pericolo

**Rischio di avvelenamento** I gas di scarico sono tossici e possono provocare perdita di coscienza e morte.

- A motore in funzione assicurare sempre una sufficiente aerazione.
- Utilizzare un sistema di aspirazione adeguato quando si avvia o si lascia in moto il motore in ambienti chiusi.

- Avviare il motore e controllare la tenuta.

**Operazione conclusiva**

- Controllare il livello dell'olio del cambio. (📖 Pag. 107)

## 17.3 Rabbocco dell'olio del cambio ↩

**i Info**

L'olio del cambio, se in quantità insufficiente o di scarsa qualità, comporta l'usura precoce del cambio. Rabboccare l'olio del cambio a motore freddo.

**Operazione preliminare**

- Parcheggiare la motocicletta su una superficie in piano.

**Operazione principale**

**(TC 125)**

- Rimuovere la vite di controllo del livello dell'olio del cambio ❶.

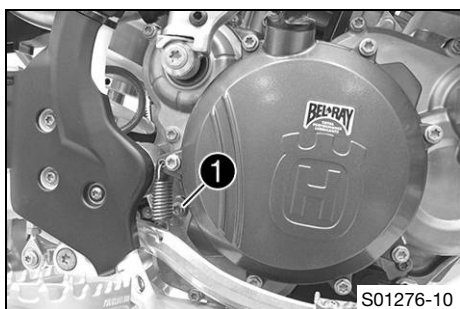
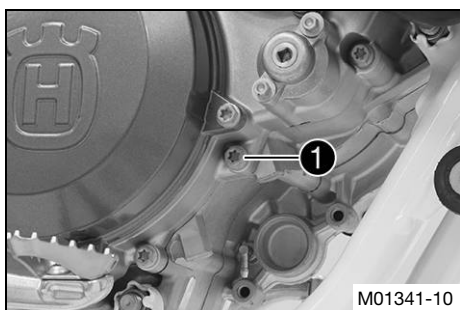

**(TC 250, TX 300)**

- Rimuovere la vite di controllo del livello dell'olio del cambio ❶.

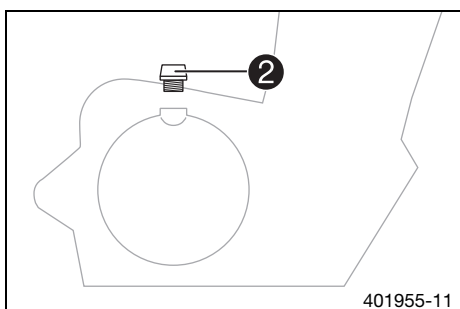

- Rimuovere la vite di riempimento olio ❷.
- Rabboccare l'olio del cambio finché questo non fuoriesce dal foro della vite di controllo del livello dell'olio del cambio.

olio motore (SAE 10W/40) (📖 Pag. 131)

- Inserire e serrare la vite di controllo del livello dell'olio del cambio.

**Nota**

**(TC 125)**

Vite di controllo del livello dell'olio del cambio	M6	8 Nm
--	----	------

**(TC 250, TX 300)**

Vite di controllo del livello dell'olio del cambio (TC 250)	M6	10 Nm
Vite di controllo del livello dell'olio del cambio (TX 300)	M6	10 Nm

- Montare e serrare la vite di riempimento olio ❷.

**Operazione conclusiva**



**Pericolo**

**Rischio di avvelenamento** I gas di scarico sono tossici e possono provocare perdita di coscienza e morte.

- A motore in funzione assicurare sempre una sufficiente aerazione.
- Utilizzare un sistema di aspirazione adeguato quando si avvia o si lascia in moto il motore in ambienti chiusi.

- Avviare il motore e controllare la tenuta.

## 18.1 Pulizia della motocicletta

**Nota bene**

**Danni materiali** Un utilizzo errato dell'idropulitrice danneggia o distrugge i componenti.

La forte pressione del getto fa penetrare l'acqua nei componenti elettrici, nei connettori, nei cavi flessibili, nei cuscinetti, ecc. Una pressione eccessiva provoca anomalie e danneggia i componenti.

- Non orientare il getto d'acqua direttamente sui componenti elettrici, sui connettori, sui cavi flessibili o sui cuscinetti.
- Mantenere una distanza minima tra l'ugello dell'idropulitrice e i componenti.

Distanza minima

60 cm

**Avvertenza**

**Pericolo di inquinamento ambientale** I rifiuti inquinanti provocano danni all'ambiente.

- Smaltire oli, grassi, filtri, carburanti, detergenti, liquidi freni, ecc. correttamente e secondo le disposizioni vigenti.

**Info**

Pulire con regolarità la motocicletta, al fine di conservarne il più a lungo possibile il valore e l'aspetto. Durante la pulizia evitare l'esposizione diretta della motocicletta ai raggi solari.

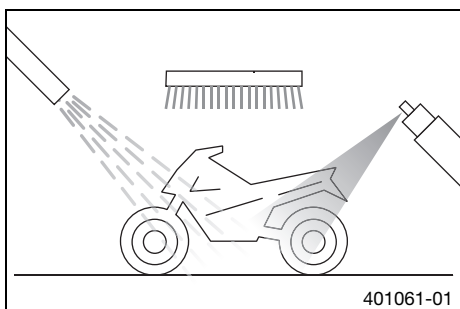

- Chiudere l'impianto di scarico, in modo da evitare che dentro vi penetri dell'acqua.
- Con un getto d'acqua delicato rimuovere lo sporco grossolano.
- Trattare i punti più sporchi con un comune detergente per motociclette, aiutandosi con un pennello.

**Info**

Utilizzare una spugna morbida e acqua calda miscelata a un comune detergente per motociclette.

Non applicare mai del detergente per motociclette sul veicolo asciutto: prima lavare sempre con dell'acqua.

- Una volta lavata a fondo la motocicletta con un getto d'acqua delicato, farla asciugare bene.
- Svuotare la vaschetta del galleggiante del carburatore. (🔧 Pag. 102)
- Rimuovere il tappo dell'impianto di scarico.

**Avvertenza**

**Rischio di incidente** Umidità e sporco danneggiano l'impianto frenante.

- Frenare più volte con cautela per asciugare le pastiglie e i dischi del freno e per rimuovere lo sporco.

- Terminata la pulizia guidare per un breve tratto, finché il motore raggiunge la temperatura d'esercizio.

**Info**

Con il calore, l'acqua evapora anche nei punti del motore e dell'impianto frenante meno accessibili.

- Quando la motocicletta si sarà raffreddata, lubrificare tutti i punti di scorrimento e di lavoro.
- Pulire la catena. (🔧 Pag. 65)
- Trattare con anticorrosivo i componenti metallici nudi (a eccezione dei dischi del freno e dell'impianto di scarico).

Sostanze protettive per vernici, metallo e gomma (🔧 Pag. 132)

- Trattare tutti i componenti in plastica e quelli verniciati a polvere con detergenti o prodotti non aggressivi specifici per la cura del veicolo.

## 19.1 Rimessaggio

**Avvertenza**

**Rischio di avvelenamento** Il carburante è un liquido velenoso e dannoso per la salute.

- Evitare che il carburante entri in contatto con la pelle, gli occhi o i vestiti.
- In caso di ingestione di carburante, contattare subito un medico.
- Non respirare i vapori del carburante.
- In caso di contatto con la pelle, risciacquare la parte interessata con molta acqua.
- Sciacquare bene gli occhi con acqua e rivolgersi a un medico nel caso in cui del carburante sia finito negli occhi.
- Cambiarsi i vestiti se sopra vi è finito del carburante.
- Conservare correttamente il carburante in una tanica idonea e tenerlo lontano dalla portata dei bambini.

**Info**

Se si desidera mettere a riposo la motocicletta per un periodo prolungato, è necessario effettuare o far eseguire i seguenti interventi.

Prima della messa a riposo della motocicletta, controllare il funzionamento e l'usura di tutti i componenti. Se sono necessari interventi di manutenzione, riparazione o modifica, questi andrebbero eseguiti durante il periodo di inattività della motocicletta (minor carico di lavoro per le officine). In tal modo è possibile evitare lunghi tempi di attesa nelle officine a inizio stagione.

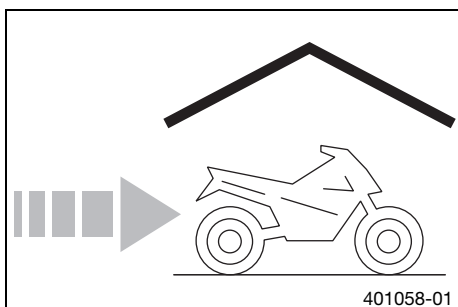

- In occasione dell'ultimo rifornimento prima di mettere a riposo la motocicletta, aggiungere dell'additivo al carburante.
- Fare rifornimento di carburante. (📖 Pag. 29)
- Pulire la motocicletta. (📖 Pag. 110)
- Sostituire l'olio del cambio. 🛠️ (📖 Pag. 107)
- Controllare l'antigelo e il livello del liquido di raffreddamento. (📖 Pag. 93)
- Svuotare la vaschetta del galleggiante del carburatore. 🛠️ (📖 Pag. 102)
- Controllare la pressione dei pneumatici. (📖 Pag. 86)
- Parcheggiare il veicolo in un luogo asciutto, non soggetto a forti variazioni di temperatura.

**Info**

Husqvarna Motorcycles consiglia di sollevare la motocicletta.

- Sollevare la motocicletta con il cavalletto alzamoto. (📖 Pag. 44)
- Coprire il veicolo con una coperta o un telone traspiranti.

**Info**

Non utilizzare in nessun caso materiali impermeabili all'aria, poiché l'umidità non può fuoriuscire, con conseguente formazione di corrosione. È vivamente sconsigliato mettere in moto per breve tempo il motore della motocicletta messa a riposo. Dal momento che il motore non ha modo di riscaldarsi a sufficienza, il vapore acqueo generato dal processo di combustione si condensa facendo arrugginire parti del motore e l'impianto di scarico.

## 19.2 Messa in uso dopo un periodo di inattività

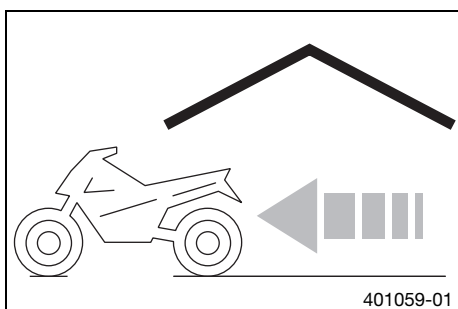

- Rimuovere la motocicletta dal cavalletto alzamoto. (📖 Pag. 44)
- Prima di ogni messa in uso effettuare gli interventi di controllo e manutenzione ordinaria. (📖 Pag. 26)
- Effettuare un giro di prova.

Errore	Possibile causa	Intervento
Il motorino di avviamento elettrico non gira (TX 300)	Errore procedura avvio	– Eseguire le fasi della procedura di avviamento. (📖 Pag. 26)
	Batteria scarica	– Mettere la batteria in ricarica. 🛠️ (📖 Pag. 89) – Controllare la tensione di carica. 🛠️ – Controllare la corrente a riposo. 🛠️ – Controllare il generatore. 🛠️
	Fusibile principale bruciato	– Sostituire il fusibile principale. (📖 Pag. 90)
	Relè di avviamento difettoso	– Controllare il relè di avviamento. 🛠️
	Motorino d'avviamento elettrico difettoso	– Controllare il motorino di avviamento elettrico. 🛠️
Il motore gira, ma non si mette in moto	Errore procedura avvio	– Eseguire le fasi della procedura di avviamento. (📖 Pag. 26)
	La motocicletta non è stata utilizzata per lungo tempo, pertanto nella vaschetta del galleggiante vi è del carburante degradato	– Svuotare la vaschetta del galleggiante del carburatore. 🛠️ (📖 Pag. 102)
	Interruzione alimentazione del carburante	– Controllare lo sfiato del serbatoio del carburante. – Pulire il rubinetto del carburante. – Controllare/regolare i componenti del carburatore.
	Candela annerita o bagnata	– Pulire e far asciugare la candela, eventualmente sostituirla.
	Eccessiva distanza degli elettrodi della candela	– Regolare la distanza degli elettrodi. Nota <b>(TC 125)</b> Distanza elettrodi della candela 0,60 mm <b>(TC 250)</b> Distanza elettrodi della candela 0,60 mm <b>(TX 300)</b> Distanza elettrodi della candela 0,60 mm
	Difetto nel sistema di accensione	– Controllare il sistema di accensione. 🛠️
	Sfregamento del cavo del corto circuito nel fascio di cavi, pulsante di massa difettoso	– Controllare il pulsante di massa. 🛠️
	Connettore o bobina accensione allentati o ossidati	– Pulire il connettore e applicarvi sopra dello spray per contatti elettrici.
	Presenza di acqua nel carburatore o getti intasati	– Controllare/regolare i componenti del carburatore.
Il motore non mantiene il minimo	Getto del minimo intasato	– Controllare/regolare i componenti del carburatore.
	Viti di registro del carburatore sregolate	– Carburatore - Regolazione del minimo. 🛠️ (📖 Pag. 101)
	Candela difettosa	– Sostituire la candela.
	Impianto d'accensione difettoso	– Controllare la bobina di accensione. 🛠️ – Controllare il cappuccio della candela. 🛠️
Il motore non gira a regime elevato	Il carburatore trabocca, poiché l'ago del galleggiante è sporco o usurato	– Controllare/regolare i componenti del carburatore.
	Getti del carburatore allentati	– Controllare/regolare i componenti del carburatore.
	Difetto nel sistema di accensione	– Controllare il sistema di accensione. 🛠️



Errore	Possibile causa	Intervento
La potenza erogata dal motore è insufficiente	Interruzione alimentazione del carburante	<ul style="list-style-type: none"> <li>- Controllare lo sfiato del serbatoio del carburante.</li> <li>- Pulire il rubinetto del carburante.</li> <li>- Controllare/regolare i componenti del carburatore.</li> </ul>
	Filtro dell'aria molto sporco	- Pulire il filtro dell'aria e della cassa filtro. 🗑️ (Pag. 58)
	Impianto di scarico non a tenuta, deformato o lana di vetro nel silenziatore esausta	<ul style="list-style-type: none"> <li>- Controllare che l'impianto di scarico non sia danneggiato.</li> <li>- Sostituire il materiale fonoassorbente del silenziatore. 🗑️ (Pag. 60)</li> </ul>
	Difetto nel sistema di accensione	- Controllare il sistema di accensione. 🗑️
	Membrana o pacco lamellare danneggiati	- Controllare la membrana e il pacco lamellare.
Il motore si arresta o scoppietta nel carburatore	Mancanza di carburante	<b>(tutti i modelli TC)</b> <ul style="list-style-type: none"> <li>- Ruotare la manopola ❶ del rubinetto del carburante in posizione <b>ON</b>. (Figura F00230-10 🗑️ Pag. 16)</li> </ul>
		<b>(TX 300)</b> <ul style="list-style-type: none"> <li>- Ruotare la manopola ❶ del rubinetto del carburante in posizione <b>ON</b>. (Figura F00231-10 🗑️ Pag. 16)</li> </ul>
		<b>(TX 300)</b> <ul style="list-style-type: none"> <li>- Ruotare la manopola ❶ del rubinetto del carburante in posizione <b>RES</b>. (Figura F00231-10 🗑️ Pag. 16)</li> </ul>
		- Fare rifornimento di carburante. (Pag. 29)
	Mancanza di tenuta	- Controllare che la flangia di aspirazione e il carburatore siano bene in sede.
	Connettore o bobina accensione allentati o ossidati	- Pulire il connettore e applicarvi sopra dello spray per contatti elettrici.
Il motore si surriscalda	Scarso livello del liquido di raffreddamento nel circuito	<ul style="list-style-type: none"> <li>- Controllare la tenuta del sistema di raffreddamento.</li> <li>- Controllare il livello del liquido di raffreddamento. (Pag. 94)</li> </ul>
	Ventilazione insufficiente	- Quando ci si ferma, spegnere il motore.
	Le lamelle del radiatore sono molto sporche	- Pulire le lamelle del radiatore.
	Formazione di schiuma nel sistema di raffreddamento	<ul style="list-style-type: none"> <li>- Scaricare il liquido di raffreddamento. 🗑️ (Pag. 95)</li> <li>- Versare il liquido di raffreddamento. 🗑️ (Pag. 95)</li> </ul>
	Testa cilindro o guarnizione testa cilindro danneggiati	- Controllare la testa cilindro e la guarnizione testa cilindro.
	Tubo del radiatore strozzato	- Sostituire il tubo flessibile del radiatore. 🗑️
	Punto d'accensione errato a causa dello statore lasco	- Regolare l'accensione. 🗑️
Formazione di fumo bianco (vapore nei gas di scarico)	Testa cilindro o guarnizione testa cilindro danneggiati	- Controllare la testa cilindro e la guarnizione testa cilindro.
L'olio del cambio fuoriesce dal tubo di sfiato	È stato rabboccato troppo olio del cambio	- Controllare il livello dell'olio del cambio. (Pag. 107)
Acqua nell'olio del cambio	Paraolio o pompa dell'acqua danneggiati	- Controllare il paraolio e la pompa dell'acqua.

## 21.1 Motore

### 21.1.1 TC 125

Tipo motore	Motore a ciclo Otto a 1 cilindro e a 2 tempi, raffreddato a liquido, con ingresso a membrana e controllo dello scarico
Cilindrata	124,8 cm <sup>3</sup>
Corsa	54,5 mm
Alesaggio	54 mm
Supporto dell'albero motore	1 cuscinetto a sfere / 1 cuscinetto a rulli cilindrici
Cuscinetto di biella	Cuscinetto a rullini
Boccola del piede di biella	Cuscinetto a rullini
Pistone	Alluminio fuso
Segmenti pistone	2 segmenti trapezoidali
Misura X (bordo superiore del pistone rispetto al bordo superiore del cilindro)	0... 0,10 mm
Misura Z (altezza della valvola di comando)	36,5 mm
Rapporto di trasmissione primario	23:73
Frizione	Frizione a dischi multipli in bagno d'olio/azionata idraulicamente
Trasmissione	6 marce, innesto frontale
Rapporto di trasmissione	
1 <sup>a</sup> marcia	14:32
2 <sup>a</sup> marcia	15:30
3 <sup>a</sup> marcia	17:28
4 <sup>a</sup> marcia	20:28
5 <sup>a</sup> marcia	19:23
6 <sup>a</sup> marcia	22:24
Impianto d'accensione	Impianto d'accensione statico completamente elettronico con messa in fase digitale dell'accensione, tipo Kokusan
Candela	NGK BR9 ECMVX
Distanza elettrodi della candela	0,60 mm
Ausilio per l'avviamento	Pedale di avviamento

### 21.1.2 TC 250

Tipo	Motore a ciclo Otto a 1 cilindro e a 2 tempi, raffreddato a liquido, con ingresso a membrana e valvola di scarico
Cilindrata	249 cm <sup>3</sup>
Corsa	72 mm
Alesaggio	66,4 mm
Valvola di scarico - inizio regolazione	5.125 giri/min
Cuscinetto dell'albero motore	1 cuscinetto a sfere/1 cuscinetto a rulli cilindrici
Cuscinetto di biella	Cuscinetto a rullini
Boccola del piede di biella	Cuscinetto a rullini
Pistone	Alluminio fuso
Segmenti pistone	2 segmenti trapezoidali
Misura X (spigolo superiore del pistone rispetto allo spigolo superiore del cilindro)	0... 0,10 mm
Misura Z (altezza della valvola di scarico)	49 mm
Rapporto di trasmissione primario	26:73
Frizione	Frizione a dischi multipli in bagno d'olio/azionata idraulicamente
Cambio	5 marce, innesto frontale
Rapporto di trasmissione	

1 <sup>a</sup> marcia	14:28
2 <sup>a</sup> marcia	16:26
3 <sup>a</sup> marcia	18:24
4 <sup>a</sup> marcia	21:24
5 <sup>a</sup> marcia	22:21
Impianto d'accensione	Impianto d'accensione statico completamente elettronico con messa in fase digitale dell'accensione, tipo Kokusan
Candela	NGK BR 8 ECM
Distanza elettrodi della candela	0,60 mm
Ausilio per l'avviamento	Pedale di avviamento

## 21.1.3 TX 300

Tipo	Motore a ciclo Otto a 1 cilindro e a 2 tempi, raffreddato a liquido, con ingresso a membrana e valvola di scarico
Cilindrata	293,2 cm <sup>3</sup>
Corsa	72 mm
Alesaggio	72 mm
Valvola di scarico - inizio regolazione	5.150 giri/min
Cuscinetto dell'albero motore	1 cuscinetto a sfere/1 cuscinetto a rulli cilindrici
Cuscinetto di biella	Cuscinetto a rullini
Boccola del piede di biella	Cuscinetto a rullini
Pistone	Alluminio fuso
Segmenti pistone	2 segmenti R
Misura X (spigolo superiore del pistone rispetto allo spigolo superiore del cilindro)	0... 0,10 mm
Misura Z (altezza della valvola di scarico)	49,5 mm
Rapporto di trasmissione primario	26:73
Frizione	Frizione a dischi multipli in bagno d'olio/azionata idraulicamente
Cambio	6 marce, innesto frontale
Rapporto di trasmissione	
1 <sup>a</sup> marcia	15:31
2 <sup>a</sup> marcia	16:25
3 <sup>a</sup> marcia	20:25
4 <sup>a</sup> marcia	22:23
5 <sup>a</sup> marcia	25:22
6 <sup>a</sup> marcia	26:20
Impianto d'accensione	Impianto d'accensione statico completamente elettronico con messa in fase digitale dell'accensione, tipo Kokusan
Candela	NGK BR 7 ES
Distanza elettrodi della candela	0,60 mm
Ausilio per l'avviamento	Pedale di avviamento e motorino di avviamento elettrico

## 21.2 Coppie di serraggio motore

### 21.2.1 TC 125

Vite lamine esterne	<b>EJOT DELTA PT<sup>®</sup></b> 30x6	1 Nm	–
Vite lamine interne	<b>EJOT DELTA PT<sup>®</sup></b> 35x25	1 Nm	–
Vite piastra portalamelle	<b>EJOT DELTA PT<sup>®</sup></b> 30x12	1 Nm	–
Vite coperchio controllo scarico	M5	6 Nm	–
Vite girante pompa dell'acqua	M5	6 Nm	<b>Loctite<sup>®</sup> 243<sup>TM</sup></b>
Vite leva di regolazione controllo dello scarico	M5	6 Nm	<b>Loctite<sup>®</sup> 243<sup>TM</sup></b>

Vite leva selettore	M5	6 Nm	Loctite® 243™
Vite piastrina dell'alberino di comando	M5	6 Nm	–
Vite pick-up	M5	6 Nm	Loctite® 243™
Vite statore	M5	6 Nm	Loctite® 243™
Dado vite di regolazione valvola di scarico	M6	8 Nm	–
Vite bloccacuscini	M6	10 Nm	Loctite® 243™
Vite carter motore	M6	10 Nm	–
Vite cilindro della frizione	M6	10 Nm	–
Vite coperchio del generatore	M6	8 Nm	–
Vite coperchio della pompa dell'acqua	M6	10 Nm	–
Vite coperchio esterno della frizione	M6x20	8 Nm	–
Vite coperchio esterno della frizione	M6x50	8 Nm	–
Vite coperchio intermedio della frizione	M6x20	10 Nm	–
Vite coperchio intermedio della frizione	M6x25	10 Nm	–
Vite coperchio intermedio della frizione	M6x30	10 Nm	–
Vite di controllo del livello dell'olio del cambio	M6	8 Nm	–
Vite di scarico del coperchio pompa dell'acqua	M6	8 Nm	–
Vite di spurgo testa cilindro	M6	8 Nm	–
Vite dispositivo selettore marce	M6	8 Nm	Loctite® 243™
Vite flangia dello scarico	M6	10 Nm	–
Vite flangia di aspirazione/pacco lamellare	M6	6 Nm	–
Vite lamiera di battuta pedale di avviamento	M6	10 Nm	Loctite® 243™
Vite lamierino di battuta del controllo dello scarico	M6	10 Nm	Loctite® 243™
Vite leva del cambio	M6	14 Nm	Loctite® 243™
Vite leva di regolazione controllo dello scarico	M6	10 Nm	Loctite® 243™
Vite piattello molla della frizione	M6	10 Nm	–
Vite testa cilindro	M7	18 Nm	–
Dado base del cilindro	M8	23 Nm	–
Vite base del cilindro	M8	20 Nm	–
Vite pedale di avviamento	M8	25 Nm	Loctite® 243™
Vite di scarico olio del cambio	M10x1	15 Nm	–
Dado rotore	M12x1	60 Nm	–
Vite di scarico olio del cambio con magnete	M12x1,5	20 Nm	–
Candela	M14x1,25	25 Nm	–
Dado ingranaggio primario	M16Sxx1,5	130 Nm	Loctite® 243™
Dado mozzo frizione	M18x1,5	100 Nm	Loctite® 243™

## 21.2.2 TC 250

Vite lamine esterne	<b>EJOT DELTA PT®</b> 30x6	1 Nm	–
Vite lamine interne	<b>EJOT DELTA PT®</b> 35x25	1 Nm	–
Vite piastra di supporto membrana	<b>EJOT DELTA PT®</b> 30x12	1 Nm	–
Vite bloccacuscini	M5	7 Nm	Loctite® 243™
Vite cavalletto valvola di scarico	M5	6 Nm	Loctite® 243™

Vite coperchio controllo scarico	M5	6 Nm	–
Vite girante pompa dell'acqua	M5	6 Nm	Loctite® 243™
Vite leva a squadra controllo dello scarico	M5	6 Nm	Loctite® 243™
Vite leva selettore	M5	6 Nm	Loctite® 243™
Vite piastrina della valvola di scarico	M5	7 Nm	Loctite® 2701™
Vite piattello molla della frizione	M5	6 Nm	–
Vite pick-up	M5	6 Nm	Loctite® 243™
Vite statore	M5	6 Nm	Loctite® 243™
Vite tappo a vite controllo dello scarico	M5	5 Nm	–
Coperchio esterno della frizione	M6	8 Nm	–
Vite carter motore	M6	10 Nm	–
Vite cilindro della frizione	M6	10 Nm	–
Vite coperchio dell'alternatore	M6	8 Nm	–
Vite coperchio intermedio della frizione	M6	10 Nm	–
Vite coperchio pompa dell'acqua	M6	10 Nm	–
Vite della leva del cambio	M6	14 Nm	Loctite® 243™
Vite di controllo del livello dell'olio del cambio	M6	10 Nm	–
Vite di spurgo testa cilindro	M6	10 Nm	–
Vite dispositivo selettore marce	M6	10 Nm	Loctite® 243™
Vite flangia dello scarico	M6	8 Nm	–
Vite flangia di aspirazione/pacco lamellare	M6	6 Nm	–
Vite lamierino di battuta pedale di avviamento	M6	10 Nm	Loctite® 243™
Vite piastrina ingranaggio intermedio	M6	10 Nm	–
Vite valvola controllo dello scarico	M6	10 Nm	Loctite® 243™
Vite albero di equilibratura	M8	30 Nm	Loctite® 243™
Vite pedale di avviamento	M8	25 Nm	Loctite® 2701™
Vite testa cilindro	M8	27 Nm	–
Dado base del cilindro	M10	35 Nm	–
Vite pignone catena di azionamento	M10	60 Nm	Loctite® 2701™
Dado rotore	M12x1	60 Nm	–
Vite di scarico dell'olio del cambio con magnete	M12x1,5	20 Nm	–
Candela	M14x1,25	25 Nm	–
Dado ingranaggio primario	M18Sxx1,5	150 Nm	Loctite® 648™
Dado mozzo frizione	M18x1,5	100 Nm	Loctite® 648™

## 21.2.3 TX 300

Vite lamine esterne	<b>EJOT DELTA PT®</b> 30x6	1 Nm	–
Vite lamine interne	<b>EJOT DELTA PT®</b> 35x25	1 Nm	–
Vite piastra di supporto membrana	<b>EJOT DELTA PT®</b> 30x12	1 Nm	–
Vite bloccacuscini	M5	7 Nm	Loctite® 243™
Vite cavalletto valvola di scarico	M5	6 Nm	Loctite® 243™
Vite coperchio controllo scarico	M5	6 Nm	–
Vite girante pompa dell'acqua	M5	6 Nm	Loctite® 243™
Vite leva a squadra controllo dello scarico	M5	6 Nm	Loctite® 243™
Vite leva selettore	M5	6 Nm	Loctite® 243™
Vite piastrina controllo dello scarico	M5	7 Nm	Loctite® 2701™

Vite piattello molla della frizione	M5	6 Nm	–
Vite protezione motorino d'avviamento	M5	6 Nm	–
Vite tappo a vite controllo dello scarico	M5	5 Nm	–
Coperchio esterno della frizione	M6	8 Nm	–
Vite carter motore	M6	10 Nm	–
Vite cilindro della frizione	M6	10 Nm	–
Vite coperchio dell'alternatore	M6	10 Nm	–
Vite coperchio intermedio della frizione	M6	10 Nm	–
Vite coperchio pompa dell'acqua	M6	10 Nm	–
Vite della leva del cambio	M6	14 Nm	<b>Loctite® 243™</b>
Vite di controllo del livello dell'olio del cambio	M6	10 Nm	–
Vite di spurgo testa cilindro	M6	10 Nm	–
Vite dispositivo selettore marce	M6	10 Nm	<b>Loctite® 243™</b>
Vite flangia dello scarico	M6	8 Nm	–
Vite flangia di aspirazione/pacco lamellare	M6	6 Nm	–
Vite lamierino di battuta pedale di avviamento	M6	10 Nm	<b>Loctite® 243™</b>
Vite motorino d'avviamento elettrico	M6	10 Nm	<b>Loctite® 243™</b>
Vite statore	M6	10 Nm	<b>Loctite® 243™</b>
Vite valvola controllo dello scarico	M6	10 Nm	<b>Loctite® 243™</b>
Vite albero di equilibratura	M8	30 Nm	<b>Loctite® 243™</b>
Vite pedale di avviamento	M8	25 Nm	<b>Loctite® 2701™</b>
Vite testa cilindro	M8	27 Nm	–
Dado base del cilindro	M10	35 Nm	–
Vite pignone catena di azionamento	M10	60 Nm	<b>Loctite® 2701™</b>
Dado rotore	M12x1	60 Nm	–
Vite di scarico dell'olio del cambio con magnete	M12x1,5	20 Nm	–
Candela	M14x1,25	25 Nm	–
Dado ingranaggio primario	M18Sxx1,5	150 Nm	<b>Loctite® 648™</b>
Dado mozzo frizione	M18x1,5	100 Nm	<b>Loctite® 648™</b>

## 21.3 Carburatore

### 21.3.1 TC 125

Tipo di carburatore	MIKUNI TMX 38
Numero di identificazione del carburatore	TMX 38 82
Posizione spillo	3ª posizione dall'alto
Spillo conico	6BFY43-74 (6BFY44-74, 6BFY44-73, 6BFY43-73)
Getto massimo	480 (490, 500, 520, 540)
Getto del minimo	45 (42.5 / 47.5)
Getto d'avviamento	80
Polverizzatore	S-1
Vite di registro dell'aria del minimo	
aperto	1,5 giri

### 21.3.2 Carburatore - taratura base per i percorsi su sabbia (TC 125)

Vite di registro dell'aria del minimo	
aperto	1,5 giri
Getto del minimo	45
Spillo conico	6BFY44-73
Posizione spillo	3ª posizione dall'alto
Getto massimo	560

**Info**

Se il motore gira in modo irregolare, montare un getto massimo più piccolo.



## 21.3.3 Taratura del carburatore (TC 125)

MIKUNI TMX 38							
M/FT ASL ↓	TEMP →	-20°C ... -7°C	-6°C ... 5°C	6°C ... 15°C	16°C ... 24°C	25°C ... 36°C	37°C ... 49°C
		-2°F ... 20°F	19°F ... 41°F	42°F ... 60°F	61°F ... 78°F	79°F ... 98°F	99°F ... 120°F
3.000 m 10,000 ft ↑ 2.301 m 7,501 ft	ASO IJ NDL POS MJ	1,5 45 43-74 3 480	2 42,5 43-74 3 470	2 42,5 44-73 2 470	2 42,5 44-74 2 460	2,5 40 44-75 2 450	
2.300 m 7,500 ft ↑ 1.501 m 5,001 ft	ASO IJ NDL POS MJ	1,5 45 43-74 3 490	1,5 45 43-74 3 480	2 42,5 43-74 3 470	2 42,5 44-73 2 470	2 42,5 44-74 2 460	2,5 40 44-75 2 450
1.500 m 5,000 ft ↑ 751 m 2,501 ft	ASO IJ NDL POS MJ	1,5 45 44-74 3 490	1,5 45 43-74 3 490	1,5 45 43-74 3 480	2 42,5 43-74 3 470	2 42,5 44-73 2 470	2 42,5 44-74 2 460
750 m 2,500 ft ↑ 301 m 1,001 ft	ASO IJ NDL POS MJ	1,5 45 44-74 3 520	1,5 45 44-74 3 490	1,5 45 43-74 3 490	<b>1,5</b> <b>45</b> <b>43-74</b> <b>3</b> <b>480</b>	2 42,5 43-74 3 470	2 42,5 44-73 2 470
300 m 1,000 ft ↑ 0 m 0 ft	ASO IJ NDL POS MJ	1,5 45 43-73 4 520	1,5 45 44-74 3 520	1,5 45 44-74 3 490	1,5 45 43-74 3 490	1,5 45 43-74 3 480	2 42,5 43-74 3 470

402669-01

M/FT ASL	Livello del mare
TEMP	Temperatura
ASO	Vite di registro dell'aria del minimo aperta
IJ	Getto minimo
NDL	Spillo
POS	Posizione spillo dall'alto
MJ	Getto massimo



### Info

Non utilizzare per tracciati sabbiosi.

## 21.3.4 TC 250

Tipo di carburatore	MIKUNI TMX 38
Numero di identificazione del carburatore	TMX 38 84
Posizione spillo	3ª posizione dall'alto
Spillo conico	6BFY43-73 (6BFY44-73)
Getto massimo	440 (430, 450, 460)
Getto del minimo	42.5 (45 / 47.5)
Getto d'avviamento	80
Polverizzatore	S-1
Vite di registro dell'aria del minimo	
aperto	1,5 giri

## 21.3.5 Carburatore - taratura base per i percorsi su sabbia (TC 250)

Vite di registro dell'aria del minimo	
aperto	1,5 giri
Getto del minimo	45
Spillo conico	6BFY44-73
Posizione spillo	3ª posizione dall'alto
Getto massimo	480



### Info

Se il motore gira in modo irregolare, montare un getto massimo più piccolo.

## 21.3.6 Taratura del carburatore (TC 250)

MIKUNI TMX 38							
M/FT ASL ↓	TEMP →	-20°C ... -7°C	-6°C ... 5°C	6°C ... 15°C	16°C ... 24°C	25°C ... 36°C	37°C ... 49°C
		-2°F ... 20°F	19°F ... 41°F	42°F ... 60°F	61°F ... 78°F	79°F ... 98°F	99°F ... 120°F
3.000 m 10,000 ft ↑ 2.301 m 7,501 ft	ASO IJ NDL POS MJ	2 42,5 43-73 3 440	2 40 43-74 3 430	2 40 42-74 3 430	2 37,5 42-74 3 420	2 37,5 43-73 2 420	
2.300 m 7,500 ft ↑ 1.501 m 5,001 ft	ASO IJ NDL POS MJ	1,5 42,5 43-73 3 440	2 42,5 43-73 3 440	2 40 43-74 3 430	2 40 42-74 3 430	2 37,5 42-74 3 420	2 37,5 43-73 2 420
1.500 m 5,000 ft ↑ 751 m 2,501 ft	ASO IJ NDL POS MJ	1,5 42,5 44-73 3 450	1,5 42,5 43-73 3 440	2 42,5 43-73 3 440	2 40 43-74 3 430	2 40 42-74 3 430	2 37,5 42-74 3 420
750 m 2,500 ft ↑ 301 m 1,001 ft	ASO IJ NDL POS MJ	1,5 45 44-73 3 460	1,5 42,5 44-73 3 450	<b>1,5</b> <b>42,5</b> <b>43-73</b> <b>3</b> <b>440</b>	2 42,5 43-73 3 440	2 40 43-74 3 430	2 40 42-74 3 430
300 m 1,000 ft ↑ 0 m 0 ft	ASO IJ NDL POS MJ	1,5 47,5 44-73 3 470	1,5 45 44-73 3 460	1,5 42,5 44-73 3 450	1,5 42,5 43-73 3 440	2 42,5 43-73 3 440	2 40 43-74 3 430

402671-01

M/FT ASL	Livello del mare
TEMP	Temperatura
ASO	Vite di registro dell'aria del minimo aperta
IJ	Getto minimo
NDL	Spillo
POS	Posizione spillo dall'alto
MJ	Getto massimo



### Info

Non utilizzare per tracciati sabbiosi.

## 21.3.7 TX 300

Tipo di carburatore	MIKUNI TMX 38
Numero di identificazione del carburatore	TMX 38 81
Posizione spillo	3ª posizione dall'alto
Spillo conico	6BFY44-73 (6BFY43-73)
Getto massimo	430 (420, 440, 450, 460)
Getto del minimo	37.5 (35 / 40)
Getto d'avviamento	80
Polverizzatore	R-8
Vite di registro dell'aria del minimo	
aperto	1,5 giri

## 21.3.8 Taratura del carburatore (TX 300) ↴

MIKUNI TMX 38							
M/FT ASL ↓	TEMP →	-20°C ... -7°C	-6°C ... 5°C	6°C ... 15°C	16°C ... 24°C	25°C ... 36°C	37°C ... 49°C
		-2°F ... 20°F	19°F ... 41°F	42°F ... 60°F	61°F ... 78°F	79°F ... 98°F	99°F ... 120°F
3.000 m 10,000 ft ↑ 2.301 m 7,501 ft	ASO IJ NDL POS MJ	2 35 44-73 3 430	1,5 35 43-73 3 430	2 35 43-74 3 420	2 32,5 43-74 3 410	2 32,5 44-73 2 410	
2.300 m 7,500 ft ↑ 1.501 m 5,001 ft	ASO IJ NDL POS MJ	1,5 37,5 44-73 3 430	2 35 44-73 3 430	1,5 35 43-73 3 430	2 35 43-74 3 420	2 32,5 43-74 3 410	2 32,5 44-73 2 410
1.500 m 5,000 ft ↑ 751 m 2,501 ft	ASO IJ NDL POS MJ	1,5 40 44-73 3 440	1,5 37,5 44-73 3 430	2 35 44-73 3 430	1,5 35 43-73 3 430	2 35 43-74 3 420	2 32,5 43-74 3 410
750 m 2,500 ft ↑ 301 m 1,001 ft	ASO IJ NDL POS MJ	1,5 40 43-73 4 440	1,5 40 44-73 3 440	<b>1,5</b> <b>37,5</b> <b>44-73</b> <b>3</b> <b>430</b>	2 35 44-73 3 430	1,5 35 43-73 3 430	2 35 43-74 3 420
300 m 1,000 ft ↑ 0 m 0 ft	ASO IJ NDL POS MJ	1,5 42,5 43-73 4 450	1,5 40 43-73 4 440	1,5 40 44-73 3 440	1,5 37,5 44-73 3 430	2 35 44-73 3 430	1,5 35 43-73 3 430

402675-01

M/FT ASL	Livello del mare
TEMP	Temperatura
ASO	Vite di registro dell'aria del minimo aperta
IJ	Getto minimo

NDL	Spillo
POS	Posizione spillo dall'alto
MJ	Getto massimo

**Info**

Non utilizzare per tracciati sabbiosi.

## 21.4 Quantitativi

### 21.4.1 Olio del cambio

Olio del cambio	0,8 l	Olio motore (SAE 10W/40) (📖 Pag. 131)
-----------------	-------	---------------------------------------

### 21.4.2 Liquido di raffreddamento

Liquido di raffreddamento	1,2 l	Liquido di raffreddamento (📖 Pag. 131)
---------------------------	-------	--

### 21.4.3 Carburante

Contenuto serbatoio del carburante totale circa (tutti i modelli TC)	7 l	Benzina senza piombo (98 ottani) miscelata a olio per motori a 2 tempi (1:40) (📖 Pag. 130) (TC 125)
		Benzina verde (95 ottani) miscelata con olio motore per 2 tempi (1:60) (📖 Pag. 130) (TC 250)
Contenuto serbatoio del carburante totale circa (TX 300)	10 l	Benzina verde (95 ottani) miscelata con olio motore per 2 tempi (1:60) (📖 Pag. 130)
Riserva carburante ca. (TX 300)		1,5 l

## 21.5 Ciclistica

Telaio	Telaio a tubo centrale in acciaio al cromo-molibdenu
Forcella	<b>WP Performance Systems</b> Up Side Down <b>AER 48</b>
Escursione	
anteriore	310 mm
posteriore	300 mm
Avancorsa	22 mm
Ammortizzatore (TC 125)	<b>WP Performance Systems</b> 5018 DCC Link
Ammortizzatore (TC 250)	<b>WP Performance Systems</b> 5018 DCC Link
Ammortizzatore (TX 300)	<b>WP Performance Systems</b> 5018 DCC Link
Impianto frenante	Freni a disco, pinze freno flottanti
Dischi del freno - diametro	
anteriore	260 mm
posteriore	220 mm
Dischi del freno - limite di usura	
anteriore	2,5 mm
posteriore	3,5 mm
Pressione pneumatici fuoristrada	
anteriore	1,0 bar
posteriore	1,0 bar
Rapporti di trasmissione finale (TC 125)	13:50
Rapporti di trasmissione finale (TC 250)	14:50
Rapporti di trasmissione finale (TX 300)	13:50
Catena	5/8 x 1/4"
Corone disponibili	48, 50, 52
Inclinazione canotto sterzo	63,9°
Interasse	1.485±10 mm

Altezza sella senza carico	960 mm
Altezza libera senza carico (tutti i modelli TC)	375 mm
Altezza libera senza carico (TX 300)	370 mm
Peso senza carburante circa (TC 125)	87,4 kg
Peso senza carburante circa (TC 250)	95,8 kg
Peso senza carburante circa (TX 300)	98,4 kg
Carico massimo ammesso sull'assale anteriore	145 kg
Carico massimo ammesso sull'assale posteriore	190 kg
Peso totale massimo ammesso	335 kg

## 21.6 Impianto elettrico

### 21.6.1 TX 300

Batteria	HJTZ5S-FP	Batteria agli ioni di litio Vtaggio della batteria: 12 V Capacità nominale: 2,0 Ah Non richiede manutenzione
Fusibile	58011109110	10 A

## 21.7 Pneumatici

Validità	Pneumatico anteriore	Pneumatico posteriore
(TC 125)	<b>80/100 - 21 51M TT</b> Dunlop GEOMAX MX3S	<b>100/90 - 19 57M TT</b> Dunlop GEOMAX MX3S
(TC 250)	<b>80/100 - 21 51M TT</b> Dunlop GEOMAX MX3S	<b>110/90 - 19 62M TT</b> Dunlop GEOMAX MX3S
(TX 300)	<b>90/90 - 21 54M TT</b> Dunlop GEOMAX AT81F	<b>110/100 - 18 64M TT</b> Dunlop GEOMAX AT81

Per ulteriori informazioni, visitare l'area Assistenza del sito:  
[www.husqvarna-motorcycles.com](http://www.husqvarna-motorcycles.com)

## 21.8 Forcella

### 21.8.1 TC 125

Codice articolo della forcella	34.18.8Q.01
Forcella	<b>WP Performance Systems</b> Up Side Down <b>AER 48</b>
Smorzamento in compressione	
Comfort	15 clic
Standard	12 clic
Sport	9 clic
Smorzamento in estensione	
Comfort	20 clic
Standard	17 clic
Sport	14 clic
Pressione di gonfiaggio	8,2 bar
Lunghezza della forcella	950 mm

Quantità d'olio meccanismo esterno sinistro	200 <sup>+40</sup> <sub>-20</sub> ml	Olio per forcelle (SAE 4) (48601166S1) (📖 Pag. 131)
Quantità d'olio meccanismo esterno destro	200 <sup>+40</sup> <sub>-20</sub> ml	Olio per forcelle (SAE 4) (48601166S1) (📖 Pag. 131)
Portata grasso cartuccia sigillata sinistra	11 ml	Grasso multiuso (00062010051) (📖 Pag. 130)
Portata olio cartuccia sigillata destra	380 ml	Olio per forcelle (SAE 4) (48601166S1) (📖 Pag. 131)

## 21.8.2 TC 250

Codice articolo della forcella	34.18.8Q.03	
Forcella	<b>WP Performance Systems Up Side Down AER 48</b>	
Smorzamento in compressione		
Comfort	15 clic	
Standard	12 clic	
Sport	9 clic	
Smorzamento in estensione		
Comfort	20 clic	
Standard	17 clic	
Sport	14 clic	
Pressione di gonfiaggio	10,2 bar	
Lunghezza della forcella	950 mm	
Quantità d'olio meccanismo esterno sinistro	200 <sup>+40</sup> <sub>-20</sub> ml	Olio per forcelle (SAE 4) (48601166S1) (📖 Pag. 131)
Quantità d'olio meccanismo esterno destro	200 <sup>+40</sup> <sub>-20</sub> ml	Olio per forcelle (SAE 4) (48601166S1) (📖 Pag. 131)
Portata grasso cartuccia sigillata sinistra	11 ml	Grasso multiuso (00062010051) (📖 Pag. 130)
Portata olio cartuccia sigillata destra	380 ml	Olio per forcelle (SAE 4) (48601166S1) (📖 Pag. 131)

## 21.8.3 TX 300

Codice articolo della forcella	34.18.8Q.73	
Forcella	<b>WP Performance Systems Up Side Down AER 48</b>	
Smorzamento in compressione		
Comfort	15 clic	
Standard	12 clic	
Sport	10 clic	
Smorzamento in estensione		
Comfort	15 clic	
Standard	12 clic	
Sport	10 clic	
Pressione di gonfiaggio	9,6 bar	
Lunghezza della forcella	950 mm	
Quantità d'olio meccanismo esterno sinistro	200 <sup>+40</sup> <sub>-20</sub> ml	Olio per forcelle (SAE 4) (48601166S1) (📖 Pag. 131)
Quantità d'olio meccanismo esterno destro	200 <sup>+40</sup> <sub>-20</sub> ml	Olio per forcelle (SAE 4) (48601166S1) (📖 Pag. 131)
Portata grasso cartuccia sigillata sinistra	11 ml	Grasso multiuso (00062010051) (📖 Pag. 130)
Portata olio cartuccia sigillata destra	380 ml	Olio per forcelle (SAE 4) (48601166S1) (📖 Pag. 131)



## 21.9 Ammortizzatore

## 21.9.1 TC 125

Codice articolo dell'ammortizzatore	18.18.7Q.01
Ammortizzatore	<b>WP Performance Systems 5018 DCC Link</b>
Smorzamento in compressione Low Speed	
Comfort	17 clic
Standard	15 clic
Sport	13 clic
Smorzamento in compressione High Speed	
Comfort	2,5 giri
Standard	2 giri
Sport	1,5 giri
Smorzamento in estensione	
Comfort	17 clic
Standard	15 clic
Sport	13 clic
Precarico molla	6 mm
Indice di carico molle	
Peso del conducente: 65... 75 kg	36 N/mm
Peso del conducente: 75... 85 kg	39 N/mm
Peso del conducente: 85... 95 kg	42 N/mm
Lunghezza della molla	247 mm
Pressione del gas	10 bar
Compressione statica	35 mm
Compressione in ordine di marcia	105 mm
Lunghezza del monoammortizzatore esteso	477 mm
Olio ammortizzatore (📖 Pag. 131)	SAE 2,5

## 21.9.2 TC 250

Codice articolo dell'ammortizzatore	18.18.7Q.53
Ammortizzatore	<b>WP Performance Systems 5018 DCC Link</b>
Smorzamento in compressione Low Speed	
Comfort	17 clic
Standard	15 clic
Sport	13 clic
Smorzamento in compressione High Speed	
Comfort	2,5 giri
Standard	2 giri
Sport	1,5 giri
Smorzamento in estensione	
Comfort	17 clic
Standard	15 clic
Sport	13 clic
Precarico molla	5 mm
Indice di carico molle	
Peso del conducente: 65... 75 kg	39 N/mm
Peso del conducente: 75... 85 kg	42 N/mm
Peso del conducente: 85... 95 kg	45 N/mm
Lunghezza della molla	247 mm
Pressione del gas	10 bar
Compressione statica	35 mm

Compressione in ordine di marcia	105 mm
Lunghezza del monoammortizzatore esteso	477 mm
Olio ammortizzatore (📖 Pag. 131)	SAE 2,5

## 21.9.3 TX 300

Codice articolo dell'ammortizzatore	18.18.7Q.73
Ammortizzatore	<b>WP Performance Systems</b> 5018 DCC Link
Smorzamento in compressione Low Speed	
Comfort	17 clic
Standard	15 clic
Sport	13 clic
Smorzamento in compressione High Speed	
Comfort	2,5 giri
Standard	2 giri
Sport	1,5 giri
Smorzamento in estensione	
Comfort	17 clic
Standard	15 clic
Sport	13 clic
Precarico molla	7 mm
Indice di carico molle	
Peso del conducente: 65... 75 kg	39 N/mm
Peso del conducente: 75... 85 kg	42 N/mm
Peso del conducente: 85... 95 kg	45 N/mm
Lunghezza della molla	247 mm
Pressione del gas	10 bar
Compressione statica	35 mm
Compressione in ordine di marcia	105 mm
Lunghezza del monoammortizzatore esteso	477 mm
Olio ammortizzatore (📖 Pag. 131)	SAE 2,5

## 21.10 Coppie di serraggio ciclistica

Vite contaore	M4	1 Nm	–
Vite manopola fissa	M4	5 Nm	<b>Loctite® 243™</b>
Nipplo raggi ruota anteriore	M4,5	6 Nm	–
Nipplo raggi ruota posteriore	M4,5	6 Nm	–
Altre viti della ciclistica	M5	5 Nm	–
Altri dadi della ciclistica	M5	5 Nm	–
Vite ghiera di registro dell'ammortizzatore	M5	5 Nm	–
Vite polo della batteria (TX 300)	M5	2,5 Nm	–
Altre viti della ciclistica	M6	10 Nm	–
Altri dadi della ciclistica	M6	10 Nm	–
Dado cavo su motorino d'avviamento elettrico (TX 300)	M6	4 Nm	–
Vite copricatena	M6	6 Nm	<b>Loctite® 243™</b>
Vite disco freno anteriore	M6	14 Nm	<b>Loctite® 243™</b>
Vite disco freno posteriore	M6	14 Nm	<b>Loctite® 243™</b>
Vite giunto sferico asta di spinta sulla pompa del freno posteriore	M6	10 Nm	<b>Loctite® 243™</b>
Vite manopola dell'acceleratore	M6	5 Nm	–
Vite staffa di ritegno batteria (TX 300)	M6	10 Nm	–

Altre viti della ciclistica	M8	25 Nm	–
Altri dadi della ciclistica	M8	25 Nm	–
Dado battuta pedale del freno	M8	20 Nm	–
Dado fermacopertone	M8	12 Nm	–
Dado vite della corona dentata	M8	35 Nm	<b>Loctite® 2701™</b>
Vite del codino del telaio	M8x20	30 Nm	<b>Loctite® 2701™</b>
Vite del codino del telaio	M8x30	30 Nm	<b>Loctite® 2701™</b>
Vite elemento di fissaggio cavalletto laterale (TX 300)	M8	35 Nm	<b>Loctite® 2701™</b>
Vite morsetto manubrio	M8	20 Nm	–
Vite mozzo perno ruota anteriore	M8	15 Nm	–
Vite pattino guidacatena	M8	15 Nm	–
Vite perno di sterzo superiore	M8	20 Nm	<b>Loctite® 243™</b>
Vite piastra inferiore della forcella	M8	12 Nm	–
Vite piastra superiore della forcella	M8	17 Nm	–
Vite pinza freno anteriore	M8	25 Nm	<b>Loctite® 243™</b>
Vite supporto motore	M8	25 Nm	<b>Loctite® 2701™</b>
Altre viti della ciclistica	M10	45 Nm	–
Altri dadi della ciclistica	M10	45 Nm	–
Vite inferiore dell'ammortizzatore	M10	60 Nm	<b>Loctite® 2701™</b>
Vite sede manubrio	M10	40 Nm	<b>Loctite® 243™</b>
Vite superiore dell'ammortizzatore	M10	60 Nm	<b>Loctite® 2701™</b>
Vite supporto motore	M10	60 Nm	–
Dado leva a squadra su forcellone	M14x1,5	80 Nm	–
Dado leva di collegamento su leva a squadra	M14x1,5	80 Nm	–
Dado telaio su leva di collegamento	M14x1,5	80 Nm	–
Dado perno forcellone	M16x1,5	100 Nm	–
Raccordo filettato sistema di raffreddamento	M20x1,5	12 Nm	<b>Loctite® 243™</b>
Vite perno ruota anteriore	M20x1,5	35 Nm	–
Vite superiore canotto sterzo	M20x1,5	12 Nm	–
Dado perno ruota posteriore	M25x1,5	80 Nm	–

## Benzina senza piombo (98 ottani) miscelata a olio per motori a 2 tempi (1:40)

### Norma / classificazione

- DIN EN 228
- JASO FD (📖 Pag. 133) (1:40)

### Rapporto miscela

1:40	Olio per motori a 2 tempi (📖 Pag. 131) Carburante super senza piombo (ROZ 98) (📖 Pag. 130)
------	---

### Fornitore consigliato

#### Bel-Ray®

- Si-7 Synthetic 2T

## Benzina verde (95 ottani) miscelata con olio motore per 2 tempi (1:60)

### Norma / classificazione

- DIN EN 228
- JASO FD (📖 Pag. 133) (1:60)

### Rapporto miscela

1:60	Olio per motori a 2 tempi (📖 Pag. 131) Carburante super senza piombo (ROZ 95) (📖 Pag. 130)
------	---

### Fornitore consigliato

#### Bel-Ray®

- Si-7 Synthetic 2T

## Carburante super senza piombo (ROZ 98)

### Norma / classificazione

- DIN EN 228 (ROZ 98)

## Carburante super senza piombo (ROZ 95)

### Norma / classificazione

- DIN EN 228 (ROZ 95)

### Nota

- Utilizzare solo benzina senza piombo conforme alla normativa indicata o equivalente.
- Una percentuale di etanolo inferiore al 10% (carburante E10) non è da considerarsi problematica.



### Info

Non utilizzare carburanti a base di metanolo (ad es. M15, M85, M100) o con una percentuale di etanolo superiore al 10% (ad es. E15, E25, E85, E100).

## Fluido freni DOT 4

### Norma / classificazione

- DOT

### Nota

- Impiegare solo fluidi freni conformi alla normativa indicata (v. i dati riportati sul serbatoio) e aventi le necessarie caratteristiche.

### Fornitore consigliato

#### Bel-Ray®

- Super DOT 4 Brake Fluid

## Grasso multiuso (00062010051)

### Fornitore consigliato

#### Klüber Lubrication®

- CENTOPLEX 2 EP

## Liquido di raffreddamento

### Nota

- Utilizzare solo liquido di raffreddamento di alta qualità con additivo anticorrosione per motori in alluminio (anche nei Paesi con temperature elevate). Un antigelo di scarsa qualità può comportare la formazione di corrosione e schiuma.

### Rapporto miscela

Protezione antigelo: -25... -45 °C	liquido anticorrosione e antigelo acqua distillata
------------------------------------	---

### Fornitore consigliato

#### Bel-Ray®

- Moto Chill Racing Coolant

## Olio ammortizzatore (SAE 2,5) (50180751S1)

### Norma / classificazione

- SAE (📖 Pag. 133) (SAE 2,5)

### Nota

- Utilizzare solo oli conformi alle normative indicate (v. i dati riportati sul serbatoio) e aventi le proprietà corrispondenti.

## Olio motore (SAE 10W/40)

### Norma / classificazione

- JASO T903 MA (📖 Pag. 133)
- SAE (📖 Pag. 133) (SAE 10W/40)

### Nota

- Utilizzare solo oli motore conformi alle norme indicate (vedere i dati sul contenitore) e in possesso delle proprietà corrispondenti.

Olio motore minerale
----------------------

### Fornitore consigliato

#### Bel-Ray®

- EXL Mineral 4T

## Olio per forcelle (SAE 4) (48601166S1)

### Norma / classificazione

- SAE (📖 Pag. 133) (SAE 4)

### Nota

- Utilizzare solo oli conformi alle norme indicate (vedere i dati sul contenitore) e aventi le proprietà corrispondenti.

## Olio per motori a 2 tempi

### Norma / classificazione

- JASO FD (📖 Pag. 133)

### Nota

- Utilizzare esclusivamente oli di qualità, di marca e specifici per motori a 2 tempi.

Olio motore completamente sintetico
-------------------------------------

### Fornitore consigliato

#### Bel-Ray®

- Si-7 Synthetic 2T

### Grasso a lunga durata

Fornitore consigliato

Bel-Ray®

- Waterproof Grease

### Grasso lubrificante a elevata viscosità

Fornitore consigliato

SKF®

- LGHB 2

### Olio per filtro aria in spugna

Fornitore consigliato

Bel-Ray®

- Foam Filter Oil

### Olio spray universale

Fornitore consigliato

Bel-Ray®

- 6 in 1

### Prodotto di pulizia per filtro dell'aria

Fornitore consigliato

Bel-Ray®

- Foam Filter Cleaner & Degreaser

### Sostanze protettive per vernici, metallo e gomma

Fornitore consigliato

Bel-Ray®

- Silicone Detailer & Protectant Spray

### Spray per catene Offroad

Nota

Fornitore consigliato

Bel-Ray®

- Blue Tac Chain Lube

### JASO FD

JASO FD è un tipo di classificazione per gli oli dei motori a 2 cicli, sviluppati specificatamente per i requisiti estremi tipici del motociclismo. Grazie agli esteri sintetici di prima qualità e agli additivi ottimizzati specificatamente per tale scopo, anche nelle condizioni più estreme la combustione risulta perfetta.

### SAE

Le classi di viscosità SAE sono state definite dalla Society of Automotive Engineers e servono per classificare gli oli in base alla relativa viscosità. La viscosità descrive solo una proprietà di un olio e non contiene alcuna indicazione sulla qualità.

### JASO T903 MA

Linee tecniche di sviluppo diverse hanno richiesto una norma specifica per le motociclette a 4 tempi, ossia la norma JASO T903 MA. In precedenza per le motociclette a 4 tempi venivano impiegati oli motore per autovetture, poiché non esisteva una norma specifica per le motociclette. Mentre per i motori delle autovetture sono previsti lunghi intervalli tra un tagliando e l'altro, per i motori delle motociclette prevale il rendimento elevato a regimi motore elevati. Nella maggior parte dei motori per motociclette anche il cambio e la frizione vengono lubrificati con lo stesso olio. La norma JASO MA approfondisce questi requisiti specifici.



Ad es.	Ad esempio
ca.	Circa
cfr.	Confronta
Cod.	Codice
ecc.	Eccetera
event.	Eventualmente
N°	Numero
risp.	Rispettivamente
se nec.	Se necessario

<b>A</b>	
<b>Abbigliamento protettivo</b> .....	7
<b>Accessori</b> .....	9
<b>Affondamento in ordine di marcia</b>	
Regolazione .....	39
<b>Ambiente</b> .....	8
<b>Ammortizzatore</b>	
Controllo dell'affondamento in ordine di marcia .....	38
Controllo dell'affondamento statico .....	38
Informazioni generali sullo smorzamento in compressione	35
Montaggio .....	53
Regolazione del precarico molla .....	38
Smontaggio .....	52
<b>Antigelo</b>	
Controllo .....	93
<b>B</b>	
<b>Batteria</b>	
Messa in ricarica .....	89
Montaggio .....	88
Smontaggio .....	88
<b>C</b>	
<b>Carburatore</b>	
Minimo .....	101
Regolazione del minimo .....	101
Svuotamento della vaschetta del galleggiante .....	102
<b>Cassa filtro</b>	
Pulizia .....	58
Ripristino della tenuta .....	59
<b>Catena</b>	
Controllo .....	67
Pulizia .....	65
<b>Cavalletto laterale</b> .....	18
<b>Cavalletto rimovibile</b> .....	18
<b>Codice articolo della forcella</b> .....	12
<b>Codice articolo dell'ammortizzatore</b> .....	13
<b>Condizioni di impiego gravose</b> .....	21
Basse temperature .....	25
Marcia lenta .....	24
Neve .....	25
Sabbia asciutta .....	22
Sabbia bagnata .....	23
Strade bagnate .....	24
Strade fangose .....	24
Temperature elevate .....	24
<b>Contaore</b> .....	19
<b>Controllo della taratura base delle sospensioni</b>	
Rispetto al peso del conducente .....	34
<b>Coperchio della cassa filtro</b>	
Montaggio .....	57
Smontaggio .....	56
<b>Copertura del radiatore</b> .....	92
Montaggio .....	92
Smontaggio .....	93

<b>Copristelo</b>	
Montaggio .....	47
Smontaggio .....	46
<b>Corona dentata</b>	
Controllo .....	67
<b>Curva caratteristica del motore</b>	
Molla ausiliaria .....	105
Regolazione della molla ausiliaria .....	105
<b>Curva d'accensione</b>	
Connettore .....	103
Modifica .....	104
<b>Cuscinetto del canotto di sterzo</b>	
Lubrificazione .....	51
<b>D</b>	
<b>Dati tecnici</b>	
Ammortizzatore .....	127
Carburatore .....	119
Ciclistica .....	124
Coppie di serraggio ciclistica .....	128
Coppie di serraggio motore .....	115
Forcella .....	125
Impianto elettrico .....	125
Motore .....	114
Pneumatici .....	125
Quantitativi .....	124
<b>Definizione del campo d'impiego</b> .....	6
<b>Diagnosi dei difetti</b> .....	112-113
<b>Dischi del freno</b>	
Controllo .....	74
<b>Disposizione del cavo flessibile del gas</b>	
Controllo .....	69
<b>F</b>	
<b>Fiancatina destra</b>	
Montaggio .....	62
Smontaggio .....	61
<b>Figure</b> .....	9
<b>Filtro dell'aria</b>	
Montaggio .....	59
Pulizia .....	58
Smontaggio .....	58
<b>Forcella</b>	
Controllo della taratura base .....	40
Regolazione della pressione dell'aria .....	40
<b>Forcellone</b>	
Controllo .....	69
<b>Frizione</b>	
Cambio dell'olio .....	72
Controllo/correzione del livello del liquido .....	71
<b>Fusibile</b>	
Sostituzione del fusibile principale .....	90
<b>Fusibile principale</b>	
Sostituzione .....	90

<b>G</b>	
<b>Gambali della forcella</b>	
Montaggio	46
Pulizia delle cuffie parapolvere	45
Sfiato	45
<b>Garanzia commerciale</b>	9
<b>Garanzia legale</b>	9
<b>Gioco cuscinetti del canotto di sterzo</b>	
Regolazione	50
<b>Gioco dei cavi flessibili del gas</b>	
Controllo	98
<b>Gioco del cavo flessibile del gas</b>	
Regolazione	98
<b>Gioco del cuscinetto del canotto di sterzo</b>	
Controllo	49
<b>Guidacatena</b>	
Controllo	67
<b>L</b>	
<b>Leva del cambio</b>	17
Controllo della posizione a riposo	104
Regolazione della posizione a riposo	104
<b>Leva del freno anteriore</b>	14
Controllo della corsa a vuoto	74
Regolazione della posizione a riposo	74
<b>Leva della frizione</b>	14
Regolazione della posizione a riposo	70
<b>Liquido di raffreddamento</b>	
Riempimento	95
Scarico	95
<b>Liquido freni</b>	
del freno ruota posteriore, rabbocco	80
della ruota anteriore, rabbocco	75
<b>Livello del fluido freni</b>	
della ruota anteriore, controllo	75
<b>Livello del liquido di raffreddamento</b>	
Controllo	93-94
<b>Livello del liquido freni</b>	
della ruota posteriore, controllo	79
<b>Livello dell'olio del cambio</b>	
Controllo	107
<b>M</b>	
<b>Manopola</b>	
Controllo	70
<b>Manopola dell'acceleratore</b>	14
<b>Manuale d'uso</b>	8
<b>Materiali ausiliari</b>	9
<b>Materiali di consumo</b>	9
<b>Messa in uso</b>	
Dopo un periodo di inattività	111
Interventi di controllo e manutenzione ordinaria prima di ogni messa in uso	26
Note relative alla prima messa in uso	20
<b>Motocicletta</b>	
Pulizia	110

Rimozione dal cavalletto alzamoto	44
Sollevamento tramite cavalletto alzamoto	44
<b>Motore</b>	
Rodaggio	21
<b>N</b>	
<b>Numero di telaio</b>	12
<b>Numero motore</b>	12
<b>O</b>	
<b>Olio del cambio</b>	
Rabbocco	109
Sostituzione	107
<b>P</b>	
<b>Parafango anteriore</b>	
Montaggio	52
Smontaggio	51
<b>Parti di ricambio</b>	9
<b>Pastiglie del freno</b>	
della ruota anteriore, controllo	76
della ruota anteriore, sostituzione	76
della ruota posteriore, controllo	81
della ruota posteriore, sostituzione	81
<b>Pedale del freno</b>	18
Controllo della corsa a vuoto	78
Regolazione della posizione a riposo	78
<b>Pedale di avviamento</b>	18
<b>Piastra inferiore della forcella</b>	
Montaggio	48
Smontaggio	47
<b>Pignone</b>	
Controllo	67
<b>Posizione del manubrio</b>	42
Regolazione	43
<b>Pressione dei pneumatici</b>	
Controllo	86
<b>Procedura di avviamento</b>	26
<b>Pulsante del motorino di avviamento elettrico</b>	14
<b>Pulsante di massa</b>	14
<b>Q</b>	
<b>Quantitativo</b>	
Liquido di raffreddamento	124
Olio del cambio	108, 124
<b>R</b>	
<b>Regolazione del carburatore</b>	99
<b>Regole di lavoro</b>	7
<b>Rifornimento</b>	
Carburante	29
<b>Rimessaggio</b>	111
<b>Rubinetto del carburante</b>	16
<b>Ruota anteriore</b>	
Montaggio	83
Smontaggio	83
<b>Ruota posteriore</b>	
Montaggio	85

Smontaggio .....	84
<b>S</b>	
<b>Sella</b>	
Montaggio .....	56
Rimozione .....	55
<b>Serbatoio del carburante</b>	
Montaggio .....	64
Smontaggio .....	62
<b>Servizio clienti</b> .....	
	9
<b>Silenziatore</b>	
Montaggio .....	60
Smontaggio .....	59
Sostituzione del materiale fonoassorbente .....	60
<b>Sistema di raffreddamento</b> .....	
	92
<b>Smorzamento in compressione</b>	
della forcella, regolazione .....	41
<b>Smorzamento in compressione per alte velocità</b>	
dell'ammortizzatore, regolazione .....	36
<b>Smorzamento in compressione per basse velocità</b>	
dell'ammortizzatore, regolazione .....	35
<b>Smorzamento in estensione</b>	
della forcella, regolazione .....	42
dell'ammortizzatore, regolazione .....	36
<b>Sospensione pneumatica AER 48</b> .....	
	34
<b>Starter</b> .....	
	17
<b>Stato pneumatici</b>	
Controllo .....	86
<b>Steli della forcella</b>	
Smontaggio .....	45
<b>T</b>	
<b>Tabella portanumero</b>	
Montaggio .....	51
Smontaggio .....	51
<b>Tagliandi</b> .....	
	9
<b>Tappo del serbatoio</b>	
Apertura .....	15
Chiusura .....	15
<b>Targhetta di identificazione</b> .....	
	12
<b>Telaio</b>	
Controllo .....	69
<b>Tensione dei raggi</b>	
Controllo .....	87
<b>Tensione della catena</b>	
Controllo .....	66
Regolazione .....	66
<b>Trasporto</b> .....	
	29
<b>U</b>	
<b>Uso regolamentare</b> .....	
	6
<b>Utilizzo sicuro</b> .....	
	7
<b>V</b>	
<b>Vista del veicolo</b>	
Anteriore sinistra .....	10
Posteriore destra .....	11



3402094it

04/2016



**Husqvarna**<sup>®</sup>  
MOTORCYCLES

Husqvarna Motorcycles GmbH  
Stallhofnerstraße 3 | 5230 Mattighofen | Austria  
[www.husqvarna-motorcycles.com](http://www.husqvarna-motorcycles.com)



Foto: Mitterbauer,  
Husqvarna Motorcycles GmbH