

# JAGUAR F-TYPE



THE ART OF PERFORMANCE





BY APPOINTMENT TO  
HM THE QUEEN  
MANUFACTURERS OF  
MOTOR VEHICLES  
JAGUAR LAND ROVER LIMITED  
COVENTRY



BY APPOINTMENT TO  
HRH THE DUKE OF EDINBURGH  
MANUFACTURERS OF  
MOTOR VEHICLES  
JAGUAR LAND ROVER LIMITED  
COVENTRY



BY APPOINTMENT TO  
HRH THE PRINCE OF WALES  
MANUFACTURERS OF  
MOTOR VEHICLES  
JAGUAR LAND ROVER LIMITED  
COVENTRY



## THE ART OF PERFORMANCE

Ogni giorno spingiamo le nostre prestazioni e quelle delle nostre auto oltre i limiti.  
Innoviamo, progettiamo, creiamo. Scriviamo nuove regole per poi superarle.  
Per andare sempre oltre i limiti delle convenzioni. È così che le prestazioni diventano arte.

Jaguar. The Art of Performance.



## INDICE

### INTRODUZIONE

Il progetto F-TYPE	06
F-TYPE - Cosa offre	08

### DESIGN

I principi ispiratori degli esterni	10
Dettagli esterni	12
Fari con luci a LED	14
Connessione con l'ambiente interno	16
Uno spazio esclusivo	18
Sedili leggeri	20
Spazio di carico	22

### PRESTAZIONI

Panoramica sui motori	24
Motore i4	25
Motore V6	26
Motore V8	28
Struttura leggera in alluminio	30
Telaio e sospensioni	32
Design aerodinamico evoluto	34
Testata in condizioni estreme	36

### TECNOLOGIE DI GUIDA

Dinamiche di guida avanzate	38
Modalità Dynamic e sistema Configurable Dynamics	40
Tecnologia di trazione avanzata	42
Torque Vectoring	44
Stabilità e controllo	46
Sistemi di frenata ad alte prestazioni	48

### TECNOLOGIA

Infotainment	50
Connettività	52
Audio	56

### SICUREZZA

Sistemi di assistenza alla guida	58
----------------------------------	----

### F-TYPE SVR

Special Vehicle Operations	60
Il progetto F-TYPE SVR	62
F-TYPE SVR aerodinamica	64
F-TYPE SVR tecnologie leggere	66
F-TYPE SVR interni	68

### PERSONALIZZAZIONE

F-TYPE - A te la scelta	70
Scegli il tuo motore	72
Nuova F-TYPE Chequered Flag	74
Scegli il tuo modello	76
Scegli le tue opzioni	78
Scegli il tuo colore	88
Scegli i tuoi cerchi e sistema di frenata	92
Scegli i tuoi interni	94
Scegli i tuoi accessori - Jaguar Gear	108
Specifiche tecniche	112
Dimensioni	114

### IL MONDO JAGUAR

116

### AL TUO SERVIZIO

121

## INTRODUZIONE

# IL PROGETTO F-TYPE

Ultima nata di un'illustre discendenza, F-TYPE si inserisce a pieno diritto nel solco della tradizione Jaguar: auto potenti, agili e assolutamente esclusive. Grazie alla fusione di prestazioni eccellenti, maneggevolezza straordinaria e tecnologie all'avanguardia, offre un'esperienza di guida eccezionale che ha come protagonista il guidatore.

Le tecnologie avanzate rendono F-TYPE un'auto all'avanguardia e, al tempo stesso, esclusiva. L'intera gamma è dotata del motore più evoluto ed efficiente mai montato su una F-TYPE: un Ingenium 2.0 Turbo Benzina da 300 CV. Touch Pro, il sistema di infotainment più potente di Jaguar, è incluso nella dotazione di serie, con un touch screen estremamente reattivo da 10". Inoltre, è disponibile una gamma di sistemi di assistenza alla guida che garantiscono la massima sicurezza durante ogni viaggio.

I fari a LED emettono fasci di luce di una qualità simile a quella della luce naturale, facilitando così la guida notturna. All'interno, il design dei sedili consente di ridurre il peso e offre maggiore spazio e comfort, mentre le finiture dei dettagli consentono una personalizzazione persino maggiore.

Chequered Flag perfeziona il design ispirato alla tradizione sportiva di F-TYPE. Le esclusive dotazioni degli esterni accentuano il carattere sportivo dell'auto, mentre gli interni si contraddistinguono per lo stile contemporaneo e la cura artigianale. L'auto esprime sicurezza e regala un'esperienza di puro piacere alla guida.

AUTO RAFFIGURATA: F-TYPE CHEQUERED FLAG 3.0 V6 AWD BENZINA NEL COLORE CARPATHIAN GREY CON DOTAZIONI OPZIONALI  
(LA DISPONIBILITÀ DIPENDE DAL PAESE)





## F-TYPE - COSA OFFRE

Uno stile straordinario, prestazioni eccezionali, reattività immediata, maneggevolezza e tecnologia all'avanguardia. F-TYPE è concepita per offrire esperienze di guida mozzafiato.

### TRAZIONE INTEGRALE

Il sistema a trazione integrale di F-TYPE aggiunge all'agilità e al carattere della trazione posteriore maggiore sicurezza e trazione. In condizioni di guida normali, F-TYPE utilizza principalmente la trazione posteriore per offrire una maneggevolezza più pura ed equilibrata. Ma quando occorre, il sistema ridistribuisce rapidamente la coppia all'assale anteriore, consentendo a F-TYPE di mantenere una trazione ottimale in qualunque condizione.

### TECNOLOGIA

Le tecnologie avanzate di F-TYPE offrono agli occupanti sicurezza, intrattenimento e connessione. Il sistema Park Assist<sup>1</sup> ti aiuta a parcheggiare in spazi ristretti in modo facile e sicuro. Il nostro sistema di Infotainment Touch Pro, dotato di touch screen da 10" in stile tablet, offre una navigazione intuitiva basata su tocco, sfioramento e zoom. Con Remote Premium<sup>2</sup>, il sistema offre l'opportunità di connettersi e monitorare F-TYPE da remoto da qualunque parte del mondo.

### INTERNI

Riduzione del peso e attenzione al conducente si fondono in modo armonico in F-TYPE. Il design sottile dei sedili dalla struttura leggera in magnesio offre un supporto laterale migliorato e una riduzione del peso<sup>3</sup> di 8 kg rispetto ai modelli della generazione precedente. L'eleganza e la sportività degli esterni di F-TYPE si riflettono alla perfezione negli interni.

<sup>1</sup>Dotazione solo opzionale. <sup>2</sup>Remote Premium include servizi in abbonamento che possono essere estesi oltre la scadenza iniziale indicata dal Concessionario Jaguar.

<sup>3</sup>Riduzione del peso comparativa per i sedili Performance. <sup>4</sup>Opzionale su F-TYPE. Di serie su F-TYPE R-Dynamic, F-TYPE R e F-TYPE SVR. <sup>5</sup>In base al motore.

<sup>6</sup>Disponibile solo con i modelli F-TYPE R e F-TYPE SVR.

VETTURA RIPRODOTTA: F-TYPE R NEL COLORE YULONG WHITE CON DOTAZIONI OPZIONALI (LA DISPONIBILITÀ DIPENDE DAL PAESE)



## INGENIUM

L'impressionante potenza del motore a benzina Turbo Ingenium 2.0 4 cilindri da 300 CV è bilanciata da un basso consumo di carburante. Per garantire un'accelerazione quasi istantanea e un'elevata efficienza, il suo turbocompressore twin scroll a bassa inerzia è dotato di cuscinetti sferici che riducono l'attrito e di una turbina mix flow. Grazie alla maggiore efficienza aerodinamica del turbocompressore, il motore offre un'accelerazione rapida e una coppia massima di 400 Nm fra 1.500 e 4.500 giri/min.



## DESIGN

Progettata per assicurare un'aerodinamica all'avanguardia, la parte anteriore di F-TYPE, dal design deciso, include il paraurti con fari a LED<sup>4</sup>. Gli eleganti fari adattano l'ampiezza e la profondità del fascio di luce alla tua velocità, e offrono una qualità della luce eccezionale, assicurando un'illuminazione sempre ottimale, a prescindere dallo spazio circostante. F-TYPE dispone di una serie esclusiva di 18 vernici personalizzate in due finiture, che vanno ad aggiungersi alla gamma principale di colori di F-TYPE.

## PRESTAZIONI SUPERCHARGED

I motori V6 e V8 di F-TYPE sono dotati di compressore volumetrico tipo "twin vortex" per un'accelerazione senza ritardi. La risposta dell'acceleratore è istantanea, con un'erogazione di potenza ottimale e livelli di coppia elevati a tutti i regimi del motore. Il V8 montato su F-TYPE SVR è il nostro motore più recente dotato di questa tecnologia, che ne fa l'auto più potente mai uscita dalla produzione di serie Jaguar.

## MANEGGEVOLEZZA E AGILITÀ

F-TYPE è dotata di una gamma di tecnologie di guida per ottimizzare la maneggevolezza e l'agilità, come Torque Vectoring, Adaptive Dynamics<sup>5</sup> e il differenziale attivo a controllo elettronico<sup>6</sup>. Ognuno di questi sistemi contribuisce a migliorare l'esperienza di guida, la trazione, la sensibilità e il controllo.





## DESIGN PRINCIPI ISPIRATORI DEGLI ESTERNI

 DESIGN ACCATTIVANTE

“Un pezzo di design dovrebbe raccontare una storia. Per questo le linee di F-TYPE hanno un inizio, una direzione e una fine. Se ogni linea è unica ed esteticamente impeccabile, con le giuste proporzioni, il design supererà la prova del tempo”.

**Ian Callum, Jaguar Design Director**

Proporzioni audaci. Linee istintive. Un design senza tempo, evocativo e all'avanguardia, inconfondibilmente Jaguar.

Secondo alcuni le opinioni sul design sono soggettive, ma per noi non c'è alcun dubbio: la bellezza di F-TYPE è l'espressione perfetta della Art of Performance.

VEETTURA RIPRODOTTA: F-TYPE R-DYNAMIC AWD NEL COLORE SILICON SILVER CON DOTAZIONI OPZIONALI  
(LA DISPONIBILITÀ DIPENDE DAL PAESE)



## DETTAGLI ESTERNI

 **FORME POSSENTI**

Le linee di F-TYPE iniziano a prendere forma dallo spoiler anteriore, si sollevano verticalmente e scendono lungo i fari slanciati. Quindi descrivono un arco attorno alle ruote anteriori e scendono elegantemente per fluire lungo la portiera, culminando in una fiancata posteriore ampia e marcata. Che si tratti del modello Coupé o Convertibile, basta guardarla per sapere che F-TYPE è senza alcun dubbio un'auto sportiva dalle prestazioni uniche, l'ultima nata di una stirpe illustre.

VETTURA RIPRODOTTA (A SINISTRA): F-TYPE R-DYNAMIC AWD NEL COLORE SILICON SILVER CON DOTAZIONI OPZIONALI (LA DISPONIBILITÀ DIPENDE DAL PAESE)  
VETTURA RIPRODOTTA (A DESTRA): F-TYPE NEL COLORE INDUS SILVER CON DOTAZIONI OPZIONALI (LA DISPONIBILITÀ DIPENDE DAL PAESE)



Parte delle sue forme è scolpita dal vento, attraverso le tecniche progettuali ispirate alla fluidodinamica computazionale. Uno splitter anteriore sotto la griglia e il diffusore posteriore gestiscono il flusso di aria sottococca, mentre lo spoiler posteriore\* automatico si solleva in caso di velocità elevata per aumentare la deportanza e ridurre la resistenza. Persino le maniglie delle portiere, quando non sono necessarie, vengono riportate a filo con la carrozzeria, eliminando ogni ostacolo al defluire dell'aria lungo le fiancate di F-TYPE.

\*Opzionale con F-TYPE SVR.

# FARI CON LUCI A LED

DESIGN  
INCONFONDIBILE

ILLUMINAZIONE  
MIGLIORATA



F-TYPE si distingue persino di notte. I suoi nuovi fari con luci diurne a LED\* e il caratteristico design a "J" sono potenti quanto accattivanti. Questi fari producono una luce di alta qualità, più simile alla luce naturale, facilitando così la guida notturna.

Gli abbaglianti automatici (AHBA) opzionali offrono ulteriore sicurezza e praticità, in quanto si abbassano automaticamente quando vengono rilevate altre vetture. Il design a "J" completa il look accattivante dei fari. Queste luci dal taglio preciso avvolgono il bordo dei fari, regalando a F-TYPE un look inconfondibile che aggiunge al suo carattere forte uno stile esclusivo.

\*Opzionale con F-TYPE. Di serie con i modelli F-TYPE R-Dynamic, F-TYPE R e F-TYPE SVR.

VEETTURA RIPRODOTTA: F-TYPE R-DYNAMIC AWD NEL COLORE SILICON SILVER CON DOTAZIONI OPZIONALI (LA DISPONIBILITÀ DIPENDE DAL PAESE)

I fari a LED sono dotati di Sistema di Illuminazione anteriore Adattativo (AFS) che offre l'illuminazione migliore possibile regolando automaticamente gli anabbaglianti in base alla tua velocità e alle condizioni meteorologiche.



#### **Modalità City**

Un fascio di luce più ampio di quello standard ti aiuta a vedere i pedoni e le svolte in modo più semplice nelle aree urbane.

#### **Modalità Country**

Fascio di luce degli anabbaglianti più stretto ed esteso rispetto alla modalità City, per offrire un'illuminazione migliore per la guida in campagna.

#### **Modalità Motorway**

Un fascio di luce più lungo e stretto rispetto alla modalità Country, per migliorare la visibilità a lungo raggio. Il fascio di luce degli anabbaglianti è più alto, in modo da illuminare un tratto di strada maggiore.

#### **Modalità Bad Weather**

Regola l'intensità degli anabbaglianti per ridurre al minimo i riflessi e, allo stesso tempo, garantire un'illuminazione intensa della strada. Si attiva soltanto quando i tergicristalli sono azionati in modalità continua.





## CONNESSIONE CON L'AMBIENTE INTERNO



ATTENZIONE AL GUIDATORE

VISUALE CHIARA

Con F-TYPE ti sentirai in totale sintonia con la tua auto. Ogni aspetto della sua configurazione 1+1 è progettato per creare un legame con il guidatore. Ti avvolge completamente, offrendoti un'esperienza di guida mai provata prima.

L'abitacolo è progettato per ottimizzare la visuale e ridurre al minimo le distrazioni, mentre la seduta è posizionata vicino al baricentro dell'auto, per una sensazione di maggiore sintonia con la vettura. La parte inferiore del cruscotto è lineare per migliorare la visuale anteriore. La bocchetta di ventilazione centrale attiva, parte integrante del sistema di climatizzazione avanzato, nasconde le due bocchette centrali di ventilazione, che compaiono automaticamente dal cruscotto quando richiesto e si ritirano dopo l'uso.

Tutti i comandi per interagire con il sistema di infotainment Touch Pro sono raccolti nel touch screen a colori da 10" di F-TYPE. Il sistema risponde direttamente al tocco e allo sfioramento consentendo di controllare in modo semplice la navigazione, la musica, il telefono, la climatizzazione e le funzioni di assistenza alla guida.

Tutte le funzionalità di bordo devono essere utilizzate dal conducente solo in condizioni di sicurezza. Il conducente deve assicurarsi di mantenere il controllo completo dell'auto in ogni momento.

**AUTO RAFFIGURATA: F-TYPE R-DYNAMIC AWD CON SEDILI PERFORMANCE IN PELLE WINDSOR EBONY CON CUCITURE A CONTRASTO IVORY E DOTAZIONI OPZIONALI (LA DISPONIBILITÀ DIPENDE DAL PAESE)**





## UNO SPAZIO ESCLUSIVO



MAESTRIA ARTIGIANALE

SPAZI PROGETTATI SU MISURA

Progettiamo gli interni delle nostre auto in modo che l'esperienza di guida sia sempre straordinaria. L'elegante e raffinato abitacolo di F-TYPE offre il massimo comfort e relax. Lo stile dell'abitacolo esprime esclusività e raffinatezza, sempre però con un'attenzione particolare al guidatore. Ogni elemento degli interni è stato studiato con la massima attenzione e fin nei minimi dettagli per accentuare la sensazione di eleganza, come ad esempio le finiture Chrome sulle portiere e sul volante.

Gli interni di F-TYPE rappresentano uno stile unico: quello tipicamente inglese di Jaguar. Personalizza lo stile degli interni con diverse opzioni di cuciture e materiali, tra cui pelle Windsor e in tessuto scamosciato, oltre a combinazioni di colori quali Ebony, Pimento, Ivory e Siena Tan. È semplice personalizzare F-TYPE per renderla la tua auto sportiva perfetta.

AUTO RAFFIGURATA: F-TYPE R-DYNAMIC AWD CON SEDILI PERFORMANCE IN PELLE WINDSOR EBONY CON CUCITURE A CONTRASTO IVORY E DOTAZIONI OPZIONALI (LA DISPONIBILITÀ DIPENDE DAL PAESE)



## SEDILI LEGGERI



RIDUZIONE DEL PESO

COMFORT E SUPPORTO

Abbiamo progettato i sedili Sport e Performance di F-TYPE ispirandoci alle auto sportive. Sono dotati di una struttura più leggera in magnesio che consente di ridurre il peso di 8 kg\* rispetto ai modelli della generazione precedente. Grazie al loro design sottile, occupano meno spazio e sono in grado di offrire una più ampia varietà di posizioni di seduta. I sedili Performance garantiscono un maggiore supporto laterale durante la guida sportiva e offrono l'opzione di raffreddamento per un maggiore comfort.

\*Riduzione del peso comparativa per i sedili Performance. I sedili Sport sono inclusi nella dotazione di serie con F-TYPE e F-TYPE R-Dynamic. I sedili Performance sono inclusi nella dotazione di serie con F-TYPE R e F-TYPE SVR e sono opzionali con F-TYPE e F-TYPE R-Dynamic.

AUTO IN ALTO A DESTRA: F-TYPE R-DYNAMIC AWD CON SEDILI PERFORMANCE IN PELLE WINDSOR EBONY CON CUCITURE A CONTRASTO IVORY E DOTAZIONI OPZIONALI (LA DISPONIBILITÀ DIPENDE DAL PAESE)







## SPAZIO DI CARICO

 408 LITRI | PORTELLONE ELETTRICO OPZIONALE\*

Il vano di carico di F-TYPE Coupé è stato progettato per soddisfare le esigenze di qualsiasi stile di vita. Con una capacità fino a 408 litri (e fino a 207 litri in F-TYPE Convertibile), il vano di carico di F-TYPE Coupé è in grado di competere con quello di alcune note auto familiari a due volumi e ti consente di trasportare due capienti valigie per il fine settimana. Per una maggiore facilità di accesso, il portellone può essere aperto o chiuso semplicemente premendo un pulsante grazie alla funzione opzionale di azionamento elettrico.

\*Solo nei modelli Coupé.

VEETURE RIPRODOTTE: F-TYPE NEL COLORE INDUS SILVER E F-TYPE R-DYNAMIC AWD NEL COLORE SILICON SILVER CON DOTAZIONI OPZIONALI (LA DISPONIBILITÀ DIPENDE DAL PAESE)

## PRESTAZIONI PANORAMICA SUI MOTORI



MOTORI AD ALTE PRESTAZIONI

POTENZA E REATTIVITÀ

Tutti i motori di F-TYPE erogano livelli di coppia elevati e rispondono immediatamente alla richiesta di potenza del conducente.

Il motore 2.0 4 cilindri Turbo Benzina da 300 CV della gamma Ingenium rende le prestazioni dinamiche di F-TYPE più accessibili che mai. Questo motore all'avanguardia unisce perfettamente il massimo piacere di guida e un'efficienza eccezionale e completa la nostra acclamata serie di motori Supercharged: 3.0 V6 da 340 CV, 3.0 V6 da 380 CV, 5.0 V8 da 550 CV e 5.0 V8 da 575 CV.

Ogni modello di F-TYPE è dotato di scarichi sportivi attivi che creano un crescendo di grande effetto ispirato alle auto da corsa. Il sistema di scarico risponde alla posizione dell'acceleratore, alla velocità e ai giri del motore mediante l'apertura di valvole attive. In posizione aperta, queste valvole consentono ai gas di scarico di uscire dal silenziatore posteriore attraverso un percorso più diretto, in modo da produrre un suono più intenso e di grande effetto. Gli scarichi attivi commutabili<sup>1</sup> ti consentono di aprire manualmente le valvole di scarico, per assaporare il ruggito di F-TYPE a qualunque regime.

Per ridurre i consumi, in particolare nei tratti urbani, tutti i modelli di F-TYPE includono nella dotazione di serie il sistema Stop/Start<sup>2</sup>, intelligente e reattivo.



### MOTORE i4

# 179 g/km CO<sub>2</sub>

2.0 i4		300 CV
Disponibilità dei modelli		F-TYPE e F-TYPE R-DYNAMIC
Cilindri/Valvole per cilindro		4/4
Alesaggio/Corsa Cilindrata	mm	83/92,3
Cilindrata	cc	1.997
Potenza massima	CV (kW)	300 (221)
Coppia massima	Nm	400
Compressione	rapporto:1	9,5

<sup>1</sup>Opzionale con F-TYPE, di serie con F-TYPE R-Dynamic, F-TYPE R e F-TYPE SVR. <sup>2</sup>In base al Paese.

I dati riportati relativi ai consumi di carburante fanno riferimento al ciclo di prova NEDC2.



# MOTORE i4



 2.0 4 CILINDRI DA 300 CV

Il motore a benzina Turbo Ingenium 2.0 4 cilindri da 300 CV ad alte prestazioni eroga 400 Nm di coppia con consumo di carburante ridotto e ottima guidabilità.

- Il sistema Continuously Variable Valve Lift (CVVL) intelligente varia l'apertura delle valvole di aspirazione riducendo le perdite di pompaggio del motore. Questo consente al motore stesso di "respirare" con la massima efficienza, ottimizzando potenza e coppia.
- Il sistema CVVL combinato con la doppia fasatura variabile indipendente dell'albero a camme offre la massima flessibilità operativa generando potenza e risparmio di carburante eccellenti a ogni regime.
- Il turbocompressore twin scroll è alimentato da un collettore di scarico integrato che incrementa il trasferimento di energia alla turbina, riducendo significativamente il ritardo del turbo e migliorando la risposta del motore.
- Il turbocompressore twin scroll è dotato di cuscinetti sferici in ceramica che riducono l'attrito e migliorano la risposta transitoria.

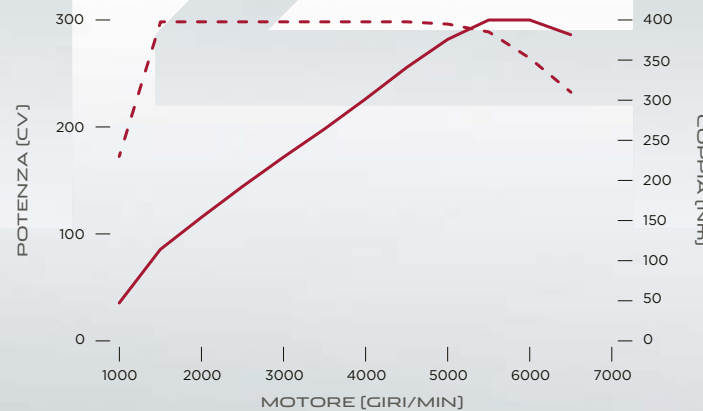
## TUBO DI SCARICO SINGOLO MONTATO CENTRALMENTE



POTENZA [CV]  300 CV  
COPPIA [Nm] 

VEETTURA RIPRODOTTA: F-TYPE R-DYNAMIC NEL COLORE YULONG WHITE CON DOTAZIONI OPZIONALI (LA DISPONIBILITÀ DIPENDE DAL PAESE)

# MOTORI V6



3.0 V6 DA 340 CV

3.0 V6 DA 380 CV

I motori a benzina 3.0 V6 Supercharged erogano fino a 460 Nm di coppia regalando prestazioni reattive e potenti.

- Il compressore volumetrico "twin vortex" di tipo Roots assicura un'erogazione lineare della potenza e massimizza la risposta del motore.
- Il sistema a iniezione diretta "spray guided" gestisce accuratamente la miscela di aria e carburante nella camera di combustione estraendo maggiore energia dal carburante per ottimizzare la combustione. Questo genera potenza e risparmio di carburante eccellenti e, al tempo stesso, riduce le emissioni.



## MOTORI V6

### Da 0 a 100 km/h in 4,9 secondi

3.0 V6 SUPERCHARGED		340 CV	380 CV
Disponibilità dei modelli		F-TYPE e F-TYPE R-DYNAMIC	
Cilindri/Valvole per cilindro		6/4	6/4
Alesaggio/Corsa	mm	84,5/89	84,5/89
Cilindrata	cc	2.995	2.995
Potenza massima	CV (kW)	340 (250)	380 (280)
Coppia massima	Nm	450	460
Rapporto di compressione	:1	10,5	10,5

- Inoltre il motore è equipaggiato con doppia fasatura variabile indipendente delle valvole per modificare aspirazione e scarico; tutto questo, combinato con pistoni alleggeriti e fasce ad attrito ridottissimo, assicura un incremento delle prestazioni e dell'efficienza.
- Per una raffinatezza ancora superiore, è presente un doppio sistema di contralbero che assicura un'erogazione fluida della potenza.

## DOPPI SCARICHI MONTATI CENTRALMENTE

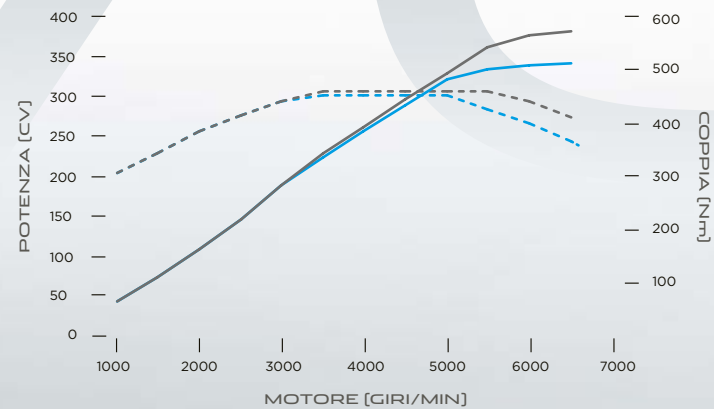

POTENZA [CV]      340 CV    380 CV  
 COPPIA [Nm]      - - - - -    - - - - -

VETTURA RIPRODOTTA: F-TYPE NEL COLORE YULONG WHITE CON DOTAZIONI OPZIONALI  
 (LA DISPONIBILITÀ DIPENDE DAL PAESE)

# MOTORI V8



5.0 V8 DA 550 CV

5.0 V8 DA 575 CV

I motori a benzina 5.0 V8 Supercharged erogano fino a 700 Nm di coppia regalando prestazioni top di gamma.

- Il motore V8 ha un design compatto e leggero totalmente in alluminio, con livelli sorprendentemente bassi di attrito interno.
- Il motore è stato ottimizzato intorno a un nuovo sistema di gestione Bosch all'avanguardia. Inoltre, è dotato dell'innovativa tecnologia di iniezione diretta ad alta pressione con sistema di iniezione "spray guided" multi-fofo montato centralmente.



## MOTORI V8

# Da 0 a 100 km/h in 3,7 secondi

5.0 V8 SUPERCHARGED	550 CV	575 CV
Disponibilità dei modelli	F-TYPE R	F-TYPE SVR
Cilindri/Valvole per cilindro	8/4	8/4
Alésaggio/Corsa	mm 92,5/93	92,5/93
Cilindrata	cc 5.000	5.000
Potenza massima	CV (kW) 550 (405)	575 (423)
Coppia massima	Nm 680	700
Rapporto di compressione	:1 9,5	9,5

- Il motore monta un compressore di sesta generazione "twin vortex" (TVS), che assicura la massima efficienza termodinamica e livelli di rumorosità estremamente ridotti. Il compressore sfrutta appieno la cilindrata aggiuntiva del motore 5.0 generando, in tal modo, una coppia che eroga in modo lineare straordinari livelli di potenza per il massimo coinvolgimento durante la guida.

## QUATTRO TERMINALI DI SCARICO MONTATI LATERALMENTE

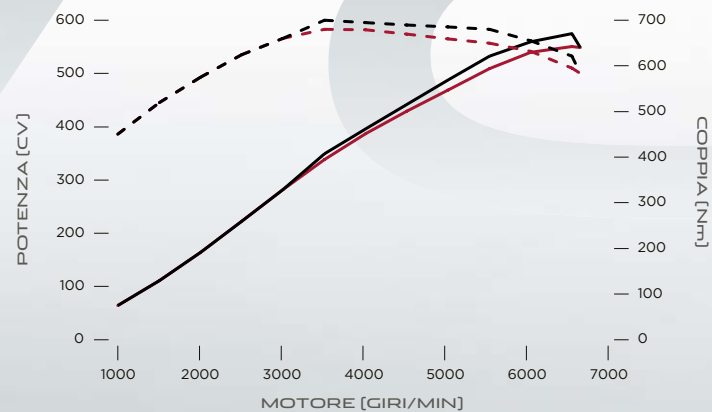

POTENZA [CV] 550 CV 575 CV  
COPPIA [Nm] - - - - -

VETTURA RIPRODOTTA: F-TYPE R NEL COLORE YULONG WHITE CON DOTAZIONI OPZIONALI (LA DISPONIBILITÀ DIPENDE DAL PAESE)

# STRUTTURA LEGGERA IN ALLUMINIO



ROBUSTA E RIGIDA

ECCELLENTI RAPPORTI POTENZA/PESO E COPPIA/PESO



Un telaio in alluminio leggero con una struttura robusta e rigida è ideale per un'auto sportiva. Da oltre un decennio siamo all'avanguardia in questa tecnologia e continuiamo a perfezionarla. Le sue caratteristiche determinano ogni aspetto del comportamento di guida di F-TYPE, le prestazioni e la maneggevolezza. Un telaio così concepito offre una piattaforma intrinsecamente stabile per precisione e agilità di guida e consente al sistema delle sospensioni, calibrato con estrema precisione, di trasmettere una sensazione di interazione e di sintonia con il guidatore. I leggeri pannelli in alluminio sono uniti tra di loro con un adesivo ad altissima resistenza, quindi punzonati con rivetti in acciaio al boro zincati che comprimono l'adesivo saldando in modo ermetico la struttura che, in questo modo, risulta estremamente rigida e robusta. Il telaio della F-TYPE si integra alla perfezione con la sua gamma di motori ad alte prestazioni. Insieme producono eccellenti rapporti potenza/peso e coppia/peso, necessari per le prestazioni di un'auto sportiva.

I pannelli esterni in alluminio sono realizzati in leghe appositamente sviluppate che combinano robustezza e modellabilità superiore, consentendo di definire con precisione le curve e le linee che caratterizzano e rendono unica F-TYPE. Lo stampaggio della scocca laterale impiegato per i modelli Coupé è una delle tecnologie più avanzate dell'industria automobilistica e si traduce in linee più pulite, con una curva continua di straordinaria bellezza dal montante anteriore fino al profilo di uscita. Questo connubio di materiali all'avanguardia e tecniche innovative presenta due vantaggi: consente di riprodurre le linee pure e precise di F-TYPE esattamente come sono state concepite dai designer e conferisce all'auto un'eccezionale integrità strutturale.

VETTURA RIPRODOTTA: F-TYPE NEL COLORE INDUS SILVER CON DOTAZIONI OPZIONALI (LA DISPONIBILITÀ DIPENDE DAL PAESE)



F-TYPE

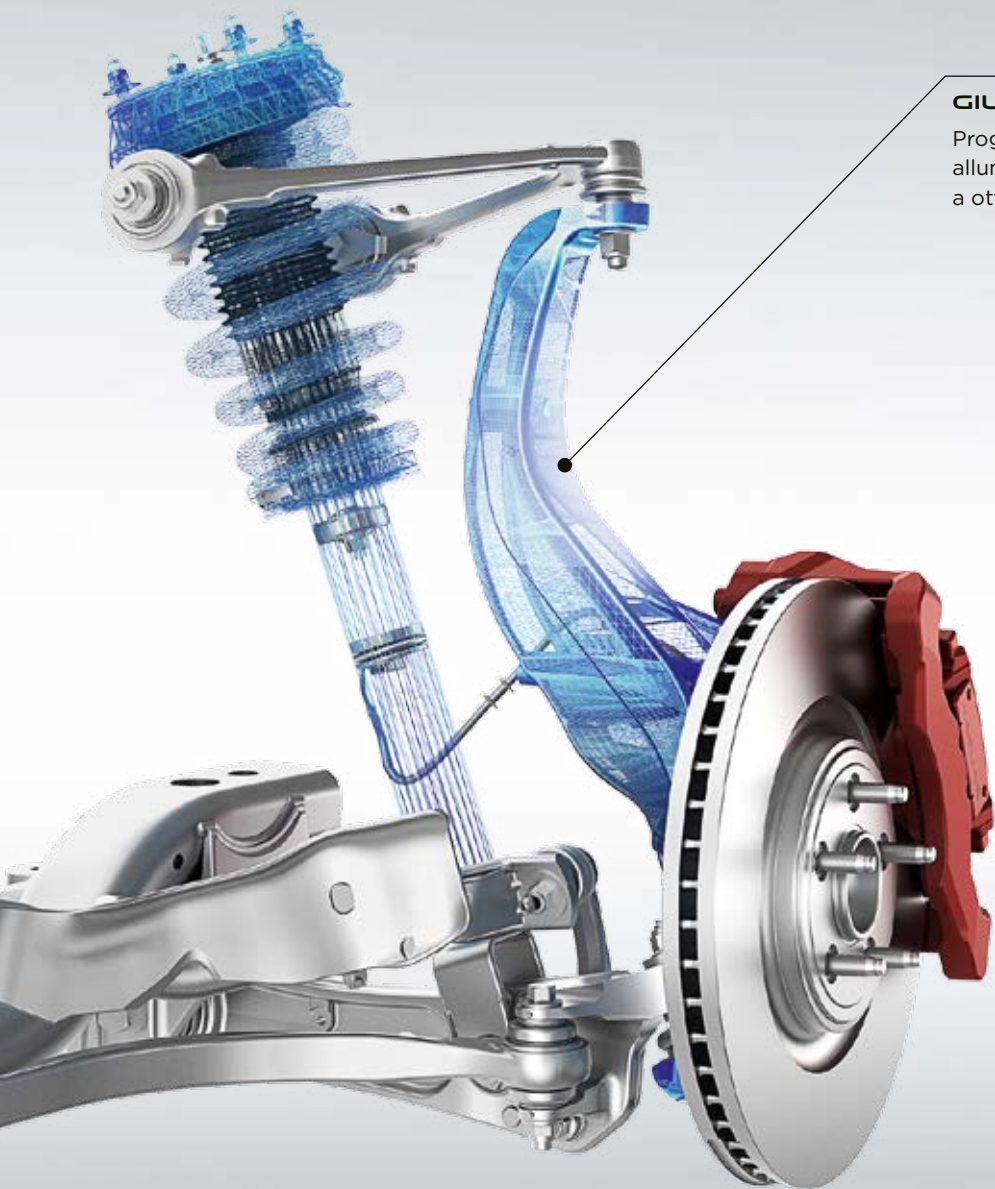

#### GIUNTI DELLE SOSPENSIONI IN ALLUMINIO

Progettati per migliorare resistenza e rigidità, i leggeri giunti in alluminio delle sospensioni anteriori e posteriori contribuiscono a ottimizzare l'agilità e la reattività di F-TYPE.

## TELAIO E SOSPENSIONI



CONTROLLO E COMFORT

DINAMICITÀ E RAFFINATEZZA

Il leggero telaio in alluminio di F-TYPE crea una piattaforma incredibilmente stabile per il controllo della vettura da parte delle doppie sospensioni a forcella in alluminio forgiato. L'intero sistema, insieme alle sospensioni calibrate per ottenere il perfetto equilibrio tra dinamica e raffinatezza, offre il connubio ideale di controllo, agilità e reattività.



## ADAPTIVE DYNAMICS

L'Adaptive Dynamics, incluso nella dotazione di serie con i motori 3.0 V6 da 380 CV e 5.0 V8, garantisce una guida dinamica ma composta. Il sistema analizza i movimenti indotti della carrozzeria e il beccheggio 100 volte al secondo. Anche la posizione del volante viene misurata 500 volte al secondo, consentendo al sistema di prevedere i movimenti di F-TYPE. La rigidità di ciascun ammortizzatore viene quindi modificata per garantire costantemente controllo e agilità.

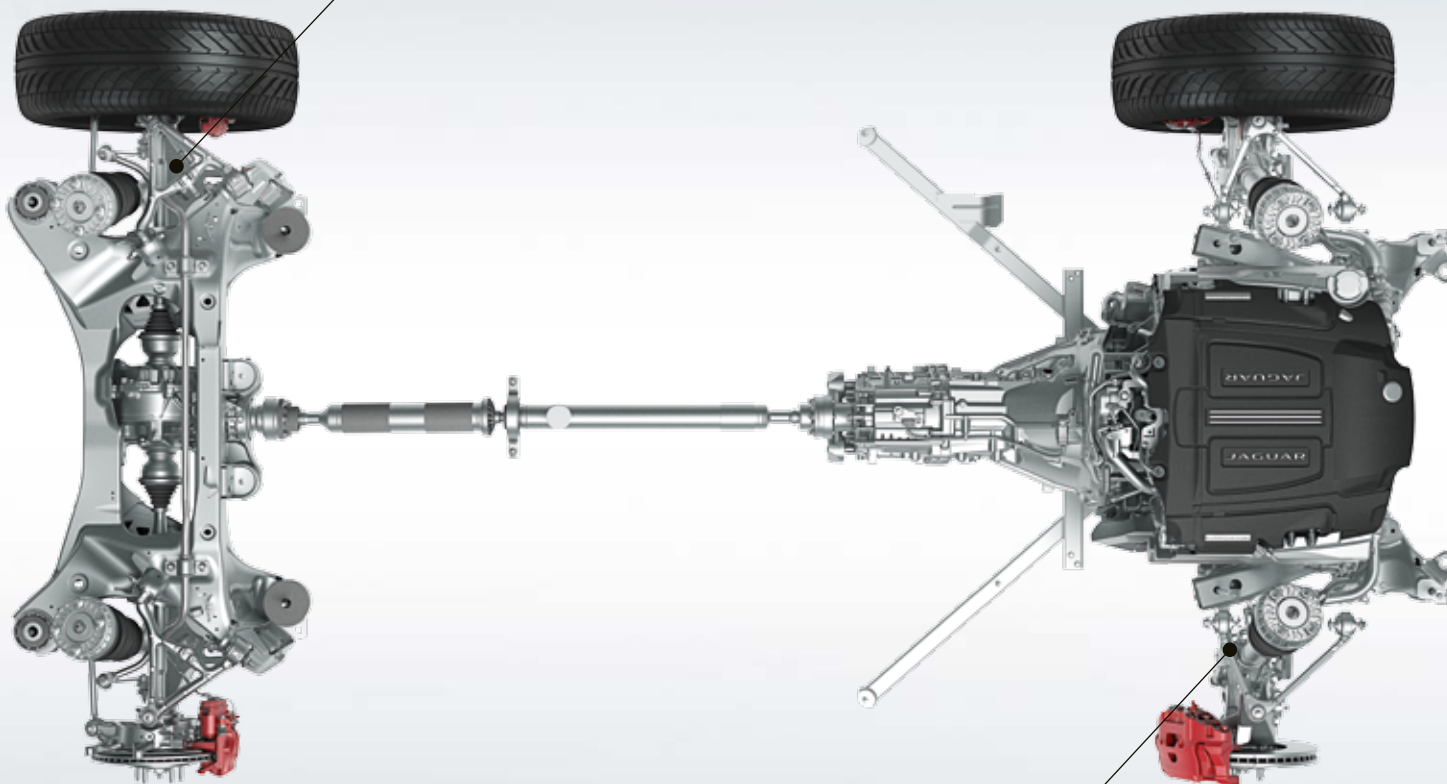

## SOSPENSIONI

Considerato dagli ingegneri Jaguar la configurazione migliore, il sistema di sospensioni di F-TYPE a doppia forcella forgiata in alluminio offre controllo e precisione.

## DESIGN AERODINAMICO EVOLUTO



**BASSA RESISTENZA  
ED ELEVATA STABILITÀ**

**SPOILER  
POSTERIORE ESTRAIBILE**

Le prestazioni aerodinamiche sono l'essenza del design di F-TYPE e si integrano perfettamente nella carrozzeria per generare bassi livelli di portanza e una straordinaria stabilità anche alle velocità più elevate. Persino le maniglie delle portiere vengono riportate a filo con la carrozzeria eliminando ogni ostacolo al defluire dell'aria lungo le fiancate. Uno spoiler posteriore estraibile\* si solleva a velocità elevate per generare oltre 120 kg di portanza. Uno splitter anteriore sotto la griglia gestisce il flusso di aria sottoscocca, mentre la coda perfettamente definita facilita la separazione netta del flusso di aria a velocità ridotte. Il risultato è maggiore stabilità e maneggevolezza.

\*Opzionale con F-TYPE SVR.

VEETTURA RIPRODOTTA: F-TYPE R NEL COLORE YULONG WHITE CON DOTAZIONI OPZIONALI (LA DISPONIBILITÀ DIPENDE DAL PAESE)



**1.413 LITRI**

DI ACQUA RICICLATA AL MINUTO ROVESCIAI  
SU OGNI AUTO, PER GARANTIRE UNA F-TYPE  
A PROVA DI MONSONE

**10.000.000 DI ORE**

DI PROVE VIRTUALI EFFETTUATE PER RIDURRE IL NOSTRO  
IMPATTO SULL'AMBIENTE, CON UNA DRASTICA DIMINUZIONE  
DEI RIFIUTI E UN NOTEVOLE RISPARMIO DI RISORSE,  
ENERGIA E COMBUSTIBILI

**792.000**

MODELLI VIRTUALI SVILUPPATI  
PER PERFEZIONARE F-TYPE

**19.000 CHILOMETRI**

DI PROVE ESTREME SU PISTA SUL LEGGENDARIO CIRCUITO  
TEDESCO DI NÜRBURGRING, EQUIVALENTI A MEZZO GIRO  
DEL MONDO



90°C

90°C DI DIFFERENZA TRA GLI AMBIENTI DI COLLAUDO PIÙ CALDI (+50°C) E PIÙ FREDDI (-40°C), PER TESTARE F-TYPE ANCHE NELLE CONDIZIONI PIÙ ESTREME

300 TERABYTE

DI DATI SULLE PRESTAZIONI RACCOLTI PER PERFEZIONARE OGNI MILLIMETRO DI F-TYPE

## TESTATA IN CONDIZIONI ESTREME



TEST VIRTUALI

PROVE REALI

F-TYPE ha toccato per la prima volta l'asfalto nel mondo virtuale dei sistemi di Computer Aided Engineering (CAE) di Jaguar, che hanno garantito che tutti i componenti dell'auto venissero sottoposti a estesi test di sviluppo e collaudo prima di passare alla fase della sperimentazione fisica. Gli ingegneri hanno prodotto una serie di prototipi virtuali per simulare realisticamente il comportamento di complessi sistemi meccanici, in modo da poter analizzare svariate tipologie di variazioni fino a ottenere il design ottimale. Sono stati condotti per esempio test aerodinamici mutuati direttamente dall'industria aerospaziale, in una galleria del vento virtuale, e sono stati eseguiti calcoli di fluidodinamica computazionale utilizzando potenti supercomputer. Durante la sua fase di vita virtuale, F-TYPE è stata sottoposta a mezzo milione di analisi, che hanno richiesto 10 milioni di ore di elaborazione al computer e hanno creato 300 TB di dati. Il processo di sviluppo CAE è stato uno dei fattori chiave che hanno contribuito a garantire che F-TYPE offrisse prestazioni strabilianti e una reattività senza eguali.

I test veri e propri su strada, per il collaudo e la messa a punto dell'auto, sono stati condotti in strutture specializzate e negli ambienti più ostili al mondo, con temperature da -40 °C a +50 °C e ad altitudine fino a 4.000 metri. I test di stabilità ad alta velocità, per esempio, sono stati condotti nel circuito di Nardò, in Puglia. Il circuito Nordschleife del Nürburgring, in Germania, è stato invece teatro delle prove di maneggevolezza, frenata, raffreddamento e resistenza. Chiamato anche "Green Hell" ("Inferno verde"), con i suoi 20,8 km disseminati di 73 curve è considerato il circuito più impegnativo del mondo e il banco di prova più duro sia per le vetture che per i piloti.

VETTURA RIPRODOTTA: F-TYPE R NEL COLORE YULONG WHITE CON DOTAZIONI OPZIONALI FITTED (LA DISPONIBILITÀ DIPENDE DAL PAESE)

## TECNOLOGIE DI GUIDA DINAMICHE DI GUIDA AVANZATE



MASSIMA AGILITÀ

ADATTAMENTO CONTINUO

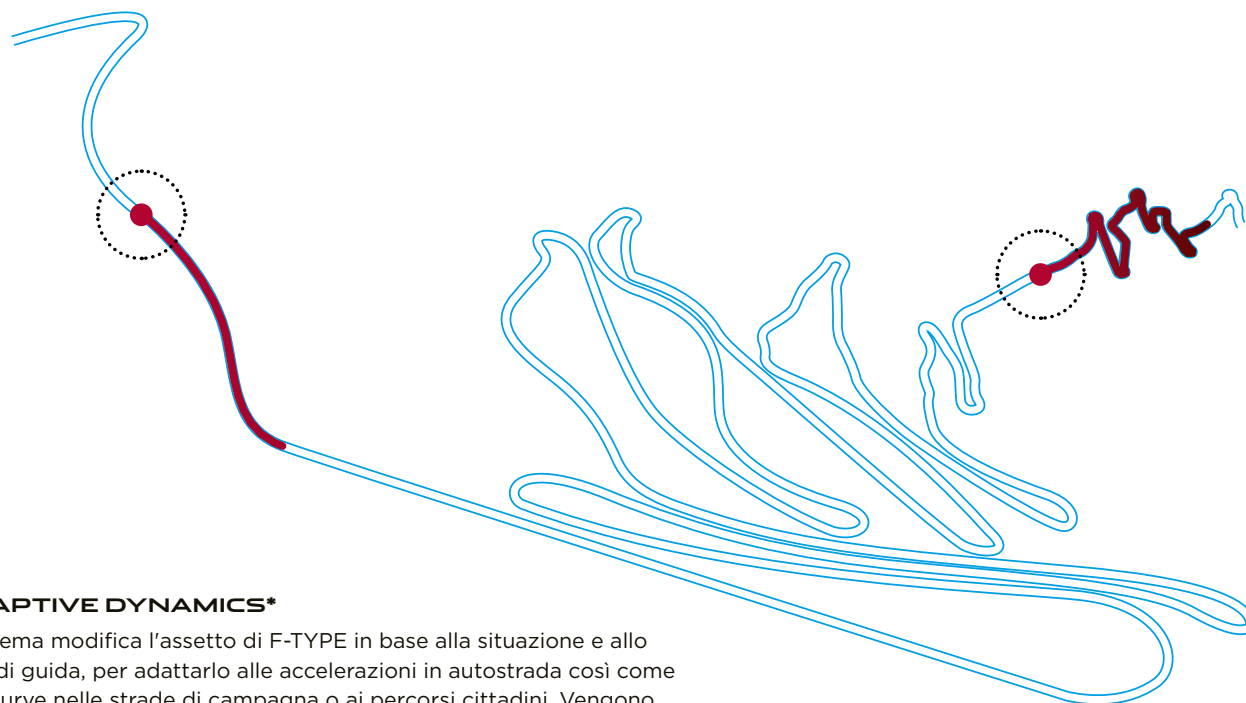

### ADAPTIVE DYNAMICS\*

Il sistema modifica l'assetto di F-TYPE in base alla situazione e allo stile di guida, per adattarlo alle accelerazioni in autostrada così come alle curve nelle strade di campagna o ai percorsi cittadini. Vengono analizzate l'accelerazione, l'azione in curva, l'apertura del gas e l'uso dei freni, oltre ai cambi di marcia. Il movimento dello sterzo viene monitorato fino a 500 volte al secondo, mentre quello del telaio fino a 100 volte al secondo. Quindi gli ammortizzatori elettronici sono regolati costantemente per ottimizzare le impostazioni delle sospensioni e mantenere il dinamismo e il comfort di F-TYPE.

### SERVOSTERZO ELETTRICO [EPAS]

Il servosterzo elettrico (EPAS), attivabile a richiesta, offre un feedback e un controllo eccezionali, consentendoti di risparmiare energia e carburante. Questo sistema di sterzata offre la risposta immediata e la sensibilità che ti aspetteresti da un'auto sportiva Jaguar. La sofisticata gestione computerizzata varia l'assistenza allo sterzo in base alle necessità, aumentandola nelle manovre a velocità ridotta e migliorando la sensibilità a velocità elevata.

\*Disponibile solo con il motore 3.0 V6 da 380 CV e con i motori 5.0 V8.



# PRESTAZIONI INTENSE

➤ MODALITÀ DYNAMIC | CONFIGURABLE DYNAMICS



La coinvolgente modalità Dynamic accentua il carattere sportivo di F-TYPE. I cambi di marcia sono più rapidi e a regimi del motore più elevati<sup>1</sup>, con il passaggio automatico alle marce superiori che viene impedito quando il cambio è impostato in modalità manuale, mentre la risposta dell'acceleratore è migliore, gli ammortizzatori si irrigidiscono<sup>2</sup> e la risposta dello sterzo aumenta. La modalità Dynamic, inoltre, apre gli scarichi sportivi attivi per offrire una colonna sonora più entusiasmante e dà all'abitacolo una connotazione diversa, grazie al quadro strumenti di F-TYPE e all'illuminazione interna configurabile<sup>3</sup> che assumono tonalità rosse.

Il sistema Configurable Dynamics<sup>2</sup> ti consente di personalizzare la modalità Dynamic di F-TYPE per creare la tua configurazione sportiva perfetta. Utilizzando il touch screen, puoi modificare in Dynamic quattro caratteristiche di guida oppure lasciarle inalterate. Per questo, qualunque sia la combinazione di sensibilità dell'acceleratore, punti di cambio marcia<sup>1</sup>, risposta dello sterzo o rigidità degli ammortizzatori che preferisci, il sistema Configurable Dynamics ti consente di impostare la modalità Dynamic in base alle tue esigenze di guida.

<sup>1</sup>Solo con cambio automatico.

<sup>2</sup>Non disponibile con il motore 2.0 da 300 CV o con il motore 3.0 da 340 CV.

<sup>3</sup>Di serie con i modelli F-TYPE R e F-TYPE SVR. Opzionale con i modelli F-TYPE e F-TYPE R-Dynamic.





### CONDIZIONI DI STRADA ASCIUTTA

In condizioni di guida normali, la coppia è distribuita alle ruote posteriori, offrendo le prestazioni di agilità e maneggevolezza della trazione posteriore per cui Jaguar è famosa.

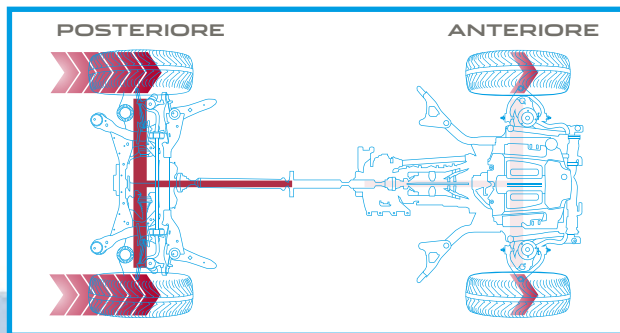

### CONDIZIONI DI BASSA TRAZIONE

Sulle superfici più scivolose, come erba e fango, è possibile bilanciare la coppia fra le ruote anteriori e posteriori, massimizzando la trazione. In condizioni estreme in cui la trazione è presente solo sulle ruote anteriori, la totalità della coppia motrice può essere distribuita alle ruote anteriori per una tenuta di strada ottimale.

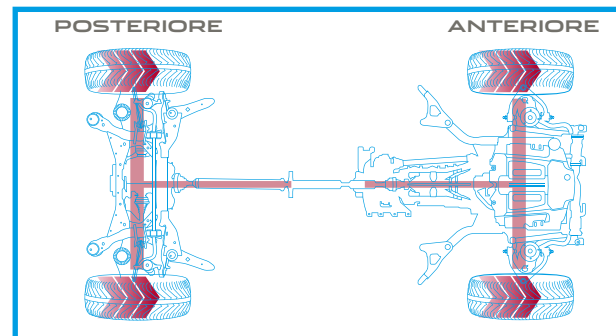

# TECNOLOGIA DI TRAZIONE AVANZATA



TRAZIONE INTEGRALE

INTELLIGENT DRIVELINE DYNAMICS

Il sistema a trazione integrale di F-TYPE aggiunge all'agilità e al carattere della trazione posteriore maggiore sicurezza e trazione. In condizioni di guida normali, F-TYPE utilizza principalmente la trazione posteriore per offrire una maneggevolezza più pura ed equilibrata. Ma quando la strada diventa più impegnativa, o quando acceleri su superfici scivolose, il sistema trasferisce la potenza alle ruote anteriori, consentendo a F-TYPE di mantenere una trazione ottimale in qualsiasi condizione.

Il sistema a trazione integrale di F-TYPE utilizza una scatola di rinvio, posta dietro al cambio automatico a 8 rapporti, per distribuire in modo adeguato la coppia alle ruote anteriori e posteriori. La scatola di rinvio, progettata per assicurare a F-TYPE prestazioni sempre degne di un'auto sportiva, include una frizione multidisco ad attivazione elettromeccanica dotata di un attuatore intelligente. La coppia viene distribuita in modo rapido e preciso mediante un sofisticato meccanismo di rampa a sfere, che sviluppa la forza richiesta sulla frizione per trasferire la quantità di coppia ottimale alle ruote anteriori.

A differenza di altri sistemi che rispondono allo slittamento delle ruote, il software Intelligent Driveline Dynamics (IDD) di Jaguar è di tipo predittivo e utilizza sensori che misurano l'accelerazione e la rotazione dello sterzo per anticipare lo slittamento delle ruote. Il sistema IDD gestisce questi input in modo ottimale e li confronta con le risposte del motore, del cambio e del sistema di controllo della trazione per calcolare la trazione disponibile e, in base ad essa, distribuire la coppia anche quando la tenuta di strada è ancora presente. Con vettura ferma, F-TYPE può passare dalla trazione posteriore a quella integrale in soli 165 millisecondi o in appena 100 millisecondi quando l'auto è in movimento.

Il risultato è una guida che fonde il carattere della trazione posteriore e la potenza della trazione integrale, garantendo livelli di prestazioni e controllo straordinari in tutte le condizioni stradali.

# TORQUE VECTORING



**MIGLIORI PRESTAZIONI  
DELLO STERZO**

**MASSIMA CAPACITÀ DI  
GESTIONE DELLE CURVE**

Il sistema Torque Vectoring di F-TYPE ottimizza il controllo anche nelle curve più strette. Questa tecnologia offre il controllo indipendente e individuale della forza frenante sulle ruote interne anteriori e posteriori, per incrementare la capacità sterzante della vettura. Nella maggior parte dei casi viene applicata maggiore pressione frenante alla ruota interna posteriore, per migliorare la gestione delle curve, mentre la ruota interna anteriore è chiamata in azione per una maggiore efficacia e maneggevolezza. Il risultato è un minore sottosterzo, per maggior precisione in curva e una migliore tenuta di strada.

La tecnologia Torque Vectoring enfatizza il carattere sportivo di F-TYPE e offre al conducente maggiore sicurezza. Sui modelli F-TYPE R e F-TYPE SVR, questa tecnologia agisce in combinazione con il differenziale attivo a controllo elettronico (vedi pagina 46). I due sistemi si completano ottimizzando la trazione e la capacità di gestione delle curve, nonché la sensibilità e l'agilità dello sterzo.

**ATTORNO ALL' ASSE DELLA  
VETTURA VIENE APPLICATA UNA  
FORZA DI ROTAZIONE AGGIUNTIVA**

**LA TECNOLOGIA TORQUE  
VECTORING APPLICA FORZA  
FRENANTE PER RALLENTARE IN  
MODO INDIPENDENTE LA RUOTA  
INTERNA ANTERIORE E QUELLA  
POSTERIORE**

**LA POTENZA RIMANE  
SOSTENUTA PER  
MANTENERE COSTANTE  
LA VELOCITÀ DELLE DUE  
RUOTE ESTERNE**

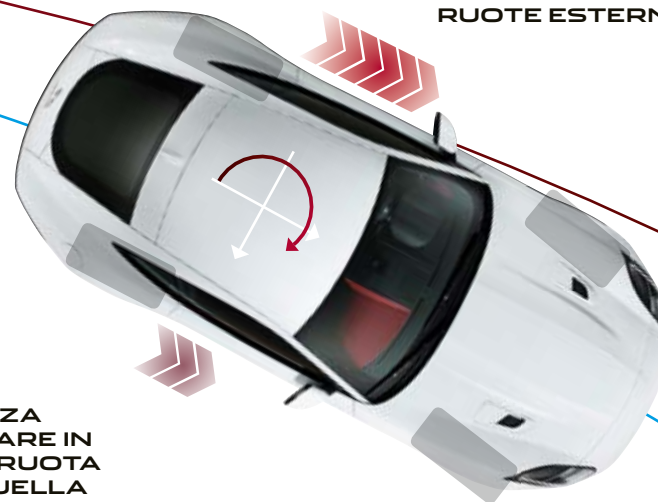

VEETTURA RIPRODOTTA: F-TYPE R NEL COLORE YULONG WHITE CON DOTAZIONI OPZIONALI (LA DISPONIBILITÀ DIPENDE DAL PAESE)





SOVRASTERZO

SOTTOSTERZO

RILEVA LA PERDITA DI TRAZIONE  
E APPLICA LA COPPIA ALLA  
RUOTA POSTERIORE ADEGUATA  
PER RIDURRE IL SOVRASTERZO  
O IL SOTTOSTERZO

## STABILITÀ E CONTROLLO



TRAZIONE  
STRAORDINARIA

DIFFERENZIALE ATTIVO A  
CONTROLLO ELETTRONICO

Il sistema di stabilità elaborato da Jaguar è studiato per ottimizzare l'equilibrio di F-TYPE durante la guida sportiva o quando si vuole avere la certezza che l'auto mantenga stabilità anche in condizioni difficili. Per sfruttare al meglio il potenziale dei motori, oltre che per un livello di controllo e trazione superiori, un differenziale a slittamento limitato è incluso con il motore 3.0 V6 da 380 CV, mentre un differenziale attivo a controllo elettronico viene fornito con i motori 5.0 V8 da 550 CV e 575 CV.

**Differenziale a slittamento limitato:** in caso di scarsa aderenza di una ruota posteriore, il differenziale a slittamento limitato trasferisce la coppia, mediante una frizione ad attivazione meccanica, alla ruota con maggiore aderenza. Ciò limita lo slittamento per l'assale e migliora il controllo e la trazione per una gestione delle curve più rapida e precisa.

**Differenziale attivo a controllo elettronico:** presenta una maggiore capacità di bloccaggio della coppia per sfruttare il livello di potenza e coppia superiore dei motori V8. Questo differenziale opera con il sistema a trazione integrale (AWD) e con il software Intelligent Driveline Dynamics (IDD), oltre che con i sistemi di gestione della trazione e della stabilità di F-TYPE, per ottimizzare la trazione e migliorare il controllo in curva. Il controllo elettronico variabile consente al differenziale di regolare costantemente il bloccaggio della coppia tra le ruote, offrendo una migliore azione sterzante in curva e la possibilità di anticipare l'accelerazione all'uscita della curva, in quanto il controllo della coppia su ciascuna ruota è superiore.

VEETTURA RIPRODOTTA: F-TYPE R NEL COLORE YULONG WHITE CON DOTAZIONI OPZIONALI (LA DISPONIBILITÀ DIPENDE DAL PAESE)





**JAGUAR**  
CARBON CERAMIC



# SISTEMI DI FRENATA AD ALTE PRESTAZIONI

**> LEGGEREZZA | POTENZA | RESISTENZA**

Sono disponibili diversi sistemi frenanti, ciascuno concepito per garantire maggior sicurezza e prestazioni elevate e uniformi. Le pinze dei freni utilizzano l'alluminio per ridurre la massa non sospesa della vettura e apportano vantaggi sia a livello di maneggevolezza che di raffinatezza di guida. Tutti i sistemi presentano dischi ventilati di grandi dimensioni, fino a 398 mm di diametro sul sistema con freni in carboceramica. Le maggiori dimensioni dei dischi consentono alle pinze di fare presa su un'area più grande, migliorando la forza frenante e garantendo una maggiore capacità di assorbimento e di dissipazione dell'energia termica sviluppata durante la frenata.

Il sistema con freni in carboceramica, con le sue accattivanti pinze monoblocco gialle, è il sistema frenante più potente mai montato su un'auto da strada Jaguar. Consente una riduzione del peso fino a 21 kg, limitando ulteriormente la massa non sospesa. Grazie a una maggiore resistenza al consumo e all'usura, garantisce prestazioni e durata elevate anche nelle condizioni più impegnative.

FRENI ANTERIORI DA 355 MM  
E POSTERIORI DA 325 MM



DI SERIE CON I MOTORI DA 300 CV E 340 CV  
PINZE DEI FRENI: ARGENTO

FRENI ANTERIORI DA 380 MM  
E POSTERIORI DA 325 MM



DI SERIE CON I MOTORI DA 380 CV  
PINZE DEI FRENI: NERO O ROSSO

FRENI ANTERIORI DA 380 MM  
E POSTERIORI DA 376 MM



DI SERIE CON I MODELLI F-TYPE R E  
F-TYPE SVR OPZIONALE CON I MODELLI  
F-TYPE E F-TYPE R-DYNAMIC  
PINZE DEI FRENI: NERO O ROSSO

FRENI ANTERIORI DA 398 MM  
E POSTERIORI DA 380 MM IN  
CARBOCERAMICA



OPZIONALE CON I MODELLI CON  
CAMBIO AUTOMATICO\*  
PINZE DEI FRENI: GIALLO

\*Non disponibile con i motori da 300 CV e 340 CV.

Per ulteriori informazioni sulla disponibilità dei freni, consulta le pagine 92-93 o configura la tua auto sul sito [jaguar.com](http://jaguar.com)





## TECNOLOGIA INFOTAINMENT

F-TYPE offre diverse possibilità di infotainment e entertainment, grazie al sistema InControl, chiamato Touch Pro, e alle tecnologie integrate avanzate e intuitive per rendere piacevole ogni tuo viaggio.

### **TOUCH PRO CON SCHERMO DA 10"**

Il touch screen da 10" di serie, cuore della console centrale, offre l'intrattenimento audiovisivo migliore di sempre, in un tocco. Per migliorare l'esperienza a bordo, Touch Pro offre schermate iniziali personalizzabili e tempi di risposta veloci. Il pannello laterale interattivo facilita inoltre il multitasking.

Tutte le funzionalità di bordo devono essere utilizzate dal conducente solo in condizioni di sicurezza. Il conducente deve assicurarsi di mantenere il controllo completo dell'auto in ogni momento.

**GLI INTERNI MOSTRATI SONO QUELLI DI F-TYPE SVR CON SEDILI PERFORMANCE IN PELLE WINDSOR EBONY E CUCITURE A CONTRASTO IVORY**

# CONNETTIVITÀ

InControl è una suite di funzioni Jaguar di serie e opzionali che ti connettono alla tua auto e al mondo esterno in modo perfettamente integrato e sicuro. È disponibile una gamma di pacchetti e opzioni fra cui scegliere. Con una selezione di app, anche quando sei lontano dall'auto, InControl rimane con te per rendere la tua esperienza Jaguar sempre eccellente.

## EQUIPAGGIAMENTO DI SERIE

### NAVIGATION PRO

Navigation Pro consente di salvare i luoghi preferiti, utilizzare gesti tattili come sfioramento e zoom per l'esplorazione delle mappe e visualizzare una gamma di mappe 2D o 3D estremamente chiare. Puoi anche tenere aggiornate le mappe all'ultima versione con Map Care<sup>1</sup>. La funzionalità Navigation Pro è ulteriormente migliorata da Connect Pro.

### CONNECT PRO PACK<sup>2</sup>

Connect Pro comprende InControl Apps, Remote Premium e Pro Services. Progettato per migliorare l'esperienza a bordo e fuori dall'auto, garantisce al conducente e ai passeggeri un viaggio piacevole, consentendo a tutti di rimanere sempre connessi con il mondo.

### SMARTPHONE PACK<sup>3</sup>

Lo Smartphone Pack, che con il sistema di Infotainment di F-TYPE condivide lo schermo, ti aiuta a rimanere connesso in tutta sicurezza al tuo smartphone anche quando sei in auto. Con la tecnologia Jaguar InControl Apps, lo Smartphone Pack consente di controllare le app ottimizzate per l'auto sul tuo smartphone Android™ o Apple® mediante il touch screen, compresi contatti, calendario e lettore musicale, con l'ausilio di un cavo USB. È possibile scaricare anche app di terzi in grado di offrire un'ampia gamma di servizi.

### INCONTROL APPS

InControl Apps offre una serie di app approvate da Jaguar che possono essere connesse a F-TYPE tramite lo smartphone. Così puoi utilizzare in modo sicuro e comodo delle app ottimizzate appositamente per migliorare alcuni aspetti della tua esperienza di guida. Puoi anche scaricare app di terzi che ti offrono diversi altri servizi. Le applicazioni includono:

- **Spotify**<sup>4</sup> – accedi a una libreria di oltre 30 milioni di brani musicali con questa app perfettamente integrata. Grazie a tutte le funzionalità dell'app per smartphone Spotify, puoi cercare brani musicali, stazioni e contenuti consigliati, creare playlist e accedere alla tua musica in modalità offline. Esegui l'accesso utilizzando il tuo account Spotify Free o Spotify Premium.
- **Tile**<sup>5</sup> – ti aiuta a trovare in pochi secondi oggetti persi o lasciati in posti insoliti. Collega un piccolo localizzatore Bluetooth® di Tile alle chiavi, al portafoglio o alla borsa. La semplice app Tile può aiutarti a trovare questi oggetti se li hai lasciati nel posto sbagliato. L'app, accessibile in qualsiasi momento attraverso il touch screen dell'auto, ti consente di disporre di tutto il necessario prima di affrontare un viaggio.

<sup>1</sup>Aggiornamenti gratuiti delle mappe per il periodo di garanzia. <sup>2</sup>Alcune funzioni richiedono una scheda micro SIM con un contratto per il traffico dati idoneo, che prevede un abbonamento dopo la scadenza iniziale indicata dal Concessionario Jaguar. <sup>3</sup>Le funzioni incluse in Smartphone Pack dipendono dal Paese. <sup>4</sup>Per la disponibilità, controllare su App Store e su Google Play.

<sup>5</sup>I tile del localizzatore Bluetooth devono essere acquistati separatamente. 2016 Tile Inc. e il design Tile sono marchi registrati di Tile, Inc.

iPhone® è un marchio registrato di Apple Inc. registrato negli Stati Uniti e in altri Paesi. Assicurati che il Concessionario Jaguar più vicino controlli la compatibilità dell'iPhone.



## PROTECT

**Assistenza ottimizzata Jaguar:** in caso di guasto, puoi chiamare direttamente il team Jaguar Assistance premendo il pulsante sulla consolle superiore o dalla schermata di assistenza nell'app per smartphone InControl Remote.

**SOS chiamata di emergenza:** in caso di incidenti gravi, SOS chiamata di emergenza si collega automaticamente al team di risposta alle emergenze che comunicherà la tua posizione ai servizi di emergenza. Per garantire la massima tranquillità, questo servizio viene fornito per i primi dieci anni dalla data di registrazione.

**Remote Essentials:** l'app per smartphone Remote fornisce informazioni sulla tua auto, consentendoti di interagire da remoto. Compatibile con molti smartphone, Android Wear™ o Apple Watch®, il servizio include:

- **Monitoraggio del viaggio:** questa funzione opzionale può registrare automaticamente lo svolgimento del viaggio, inclusi il percorso e i dati statistici di chilometraggio. Queste informazioni possono essere esportate via e-mail ed essere utilizzate come relazione di spesa mediante l'importazione in un foglio di calcolo.
- **Controllo dello stato dell'auto:** controlla il livello del carburante e l'autonomia, lo stato della posizione e dei blocchi delle portiere e dei finestrini. Puoi vedere l'ultima posizione di parcheggio dell'auto e visualizzare le indicazioni per raggiungerlo a piedi.

L'app Remote include servizi in abbonamento che possono essere estesi oltre la scadenza iniziale indicata dal Concessionario Jaguar. Funzioni e opzioni di InControl e relativa disponibilità dipendono dal mercato di destinazione: rivolgiti al tuo Concessionario Jaguar di fiducia per ottenere informazioni sulla disponibilità e sulle condizioni complete valide per il tuo Paese. Le informazioni e le immagini riprodotte relative alla tecnologia InControl, comprese schermate e sequenze, sono soggette ad aggiornamenti software, controllo di versione e altre modifiche del sistema e dell'interfaccia in base alle opzioni selezionate. La connettività alla rete mobile non è garantita in tutte le aree geografiche. Scaricare InControl Apps e Remote App da Apple/Play Store. Tutte le funzionalità di bordo devono essere utilizzate dal conducente solo in condizioni di sicurezza. Il conducente deve assicurarsi di mantenere il controllo completo dell'auto in ogni momento.

Assistenza ottimizzata Jaguar è un servizio in abbonamento che può essere esteso oltre la scadenza iniziale indicata dal Concessionario Jaguar.

## REMOTE PREMIUM

Ti consente di monitorare e interagire con F-TYPE dallo smartphone. Puoi avviare da remoto il motore per impostare la climatizzazione, chiudere e aprire le portiere dell'auto, individuare F-TYPE su una mappa (anche mediante segnali acustici e luminosi), e quindi tenere traccia dei tuoi viaggi.

- **Apertura/chiusura a distanza:** apri o chiudi le portiere a distanza con la semplice pressione di un tasto. Basta premere il tasto di apertura sulla schermata di sicurezza dell'auto nell'app per smartphone Remote per applicare il blocco singolo alle portiere, inserire l'allarme, chiudere gli specchietti retrovisori<sup>1</sup> e i finestrini<sup>2</sup>. Premi il tasto di apertura per aprire gli specchietti retrovisori, accendere gli anabbaglianti e far lampeggiare due volte le luci di emergenza.
- **Controllo climatizzatore a distanza:** preriscalda o prerinfresca l'abitacolo di F-TYPE per il massimo comfort di tutti gli occupanti dall'istante in cui si accede a bordo.
- **Segnale acustico/lampeggiamento:** questa funzione accende le luci di emergenza e gli anabbaglianti di Jaguar ed emette un segnale acustico per aiutarti a individuare l'auto in un parcheggio affollato.

## PRO SERVICES<sup>3</sup>

Pro Services offre molte funzionalità avanzate progettate per aiutarti a raggiungere agevolmente la tua destinazione:

- **Flusso del traffico in tempo reale:** utilizza i feed di dati live relativi al traffico per fornirti una stima più precisa del traffico che si dipana lungo il tragitto fino alla destinazione.
- **Ricerca in un'unica casella:** a prescindere da dove ti trovi, puoi cercare luoghi di interesse nell'area circostante. Il sistema può accedere a informazioni avanzate sulla destinazione, suggerimenti di viaggio e recensioni sui luoghi nelle tue vicinanze.
- **Pianificazione percorsi e percorso porta a porta:** prima di partire, usa l'app Route Planner o la funzione online per cercare e salvare posizioni o per impostare la destinazione. L'app si avvale della tecnologia cloud per inviare il percorso migliore allo schermo di navigazione della tua auto. Dopo aver parcheggiato, l'app Route Planner ti guiderà verso la tua destinazione, offrendoti un'esperienza door-to-door che può includere anche il trasporto pubblico.
- **Share ETA:** puoi condividere con i tuoi contatti l'ora di arrivo stimata grazie al calcolo del sistema di navigazione. Se sei in ritardo, la funzione Share ETA invia automaticamente aggiornamenti ai tuoi contatti via e-mail o SMS.

- **Vista satellitare:** se desideri ottenere una vista aerea dei tuoi dintorni, scegli questa modalità.
- **Modalità per tragitti frequenti:** permette al sistema di memorizzare i tuoi spostamenti e indicarti automaticamente il tempo di percorrenza previsto in base al traffico (in tempo reale e non) senza dover inserire una destinazione. Il sistema memorizza i tuoi percorsi usuali per una determinata destinazione e ti indica quello più rapido. Il sistema può essere attivato e disattivato facilmente a seconda delle preferenze del conducente.
- **Servizio di parcheggio:** mentre si raggiunge la destinazione, sarà possibile vedere dove ci sono parcheggi disponibili. Basta toccare il parcheggio preferito affinché il sistema di navigazione, aggiornandosi, conduca fino al luogo desiderato.
- **Online Routing:** il sistema monitora le condizioni di traffico dal vivo lungo il percorso alla destinazione e tiene conto dei flussi di traffico tipici per quell'orario, suggerendoti il percorso ottimale.
- **Telecamere di sicurezza:** ti avvisa dei punti ciechi monitorati dalle telecamere di sicurezza.
- **Prezzi del carburante:** quando è necessario fare rifornimento, il servizio prezzi carburante trova le stazioni di servizio lungo il tragitto e confronta i prezzi del carburante per risparmiare.

## DOTAZIONE OPZIONALE

### SECURE TRACKER<sup>4</sup>

Si avvale di una tecnologia di tracciamento che avvisa di un tentativo di furto in corso e segnala la posizione dell'auto alle autorità locali per consentirne il recupero tempestivo. Include l'abbonamento al servizio per il periodo di garanzia.

<sup>1</sup>Dotazione disponibile quando si scelgono gli specchietti retrovisori ripiegabili elettricamente. <sup>2</sup>In base al Paese. <sup>3</sup>Le funzioni incluse in Pro Services dipendono dal Paese.

<sup>4</sup>Secure Tracker prevede un abbonamento dopo la scadenza iniziale indicata dal Concessionario Jaguar.

L'app Remote include servizi in abbonamento che possono essere estesi oltre la scadenza iniziale indicata dal Concessionario Jaguar. Funzioni e opzioni di InControl e relativa disponibilità dipendono dal mercato di destinazione: rivolgiti al tuo Concessionario Jaguar di fiducia per ottenere informazioni sulla disponibilità e sulle condizioni complete valide per il tuo Paese. Le informazioni e le immagini riprodotte relative alla tecnologia InControl, comprese schermate e sequenze, sono soggette ad aggiornamenti software, controllo di versione e altre modifiche del sistema e dell'interfaccia in base alle opzioni selezionate. La connettività alla rete mobile non è garantita in tutte le aree geografiche. Scaricare InControl Apps e Remote App da Apple/Play Store. Tutte le funzionalità di bordo devono essere utilizzate dal conducente solo in condizioni di sicurezza. Il conducente deve assicurarsi di mantenere il controllo completo dell'auto in ogni momento.

Recently Played



Revision Ballads Playlist



Composer Weekly: Playlist

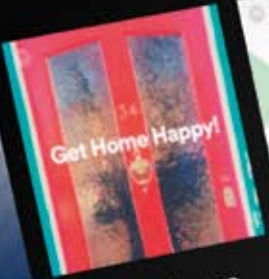

Get Home Happy! Playlist



Today's Top Hits Playlist

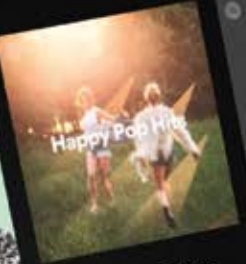

Happy Pop Hits Playlist



The Pop List Playlist



Yc



# AUDIO

L'abitacolo è il luogo ideale in cui ascoltare la tua musica preferita: su Jaguar F-TYPE possono essere installati due diversi impianti audio a scelta, per un'esperienza audio altamente coinvolgente:



## **IMPIANTO AUDIO MERIDIAN™ SOUND SYSTEM DA 380 W<sup>1</sup>**

Eccezionale definizione del suono, con toni alti chiari e puliti e bassi caldi e profondi, grazie alla disposizione ottimale degli 8 altoparlanti e dei 2 subwoofer.

## **IMPIANTO AUDIO MERIDIAN SURROUND SOUND SYSTEM DA 770 W<sup>2</sup>**

Tutta l'emozione e la qualità di una performance live grazie alla disposizione dei 10 altoparlanti e dei 2 subwoofer, integrati perfettamente grazie alla tecnologia Trifield™. Esclusiva di Meridian, Trifield fonde perfettamente i canali centrali e surround con i canali sinistro e destro, garantendo un'esperienza audio ottimale e sempre eccellente per tutti i passeggeri.

## **RADIO DAB (DIGITAL AUDIO BROADCAST)<sup>2</sup>**

L'opzione della radio DAB offre una tecnologia audio di qualità migliorata, un'ampia gamma di stazioni e testo su schermo con informazioni sulla stazione, sul programma o sul brano in onda.



<sup>1</sup>Di serie su tutti i modelli. <sup>2</sup>Dotazione opzionale.

L'immagine illustra l'impianto audio Meridian Surround Sound System.



## MERIDIAN™

Fondata nel 1977 nel Cambridgeshire in Inghilterra, l'azienda di impianti audio Meridian, partner di Jaguar, è stata pioniera di numerose nuove tecnologie, fra cui gli altoparlanti attivi e il primo sistema di elaborazione di audio surround digitale al mondo. La tecnologia audio di Meridian contribuisce a fare di Jaguar F-TYPE lo spazio migliore in cui sperimentare il suono. La tecnologia Meridian Cabin Correction è stata utilizzata per analizzare le caratteristiche di forma, acustica e risonanza dell'abitacolo al fine di rimuovere i suoni indesiderati. L'algoritmo avanzato assicura l'ascolto preciso del ritmo, del timbro e dei tempi di ogni brano musicale, esattamente com'era nell'intenzione dell'artista, offrendo una qualità audio sempre eccezionale per tutti i passeggeri dell'auto.

	ESCLUSIVA TECNOLOGIA MERIDIAN	ALTOPARLANTI + SUBWOOFER	WATT
IMPIANTO AUDIO MERIDIAN™		8 + 2	380
IMPIANTO AUDIO MERIDIAN™ SURROUND		10 + 2	770



## ELABORAZIONE DEL SEGNALE DIGITALE

Integra tutti gli elementi dell'impianto audio in uno solo, fornendo prestazioni che altrimenti richiederebbero altoparlanti molto più grandi.



## MERIDIAN CABIN CORRECTION

L'algoritmo avanzato della tecnologia Cabin Correction di Meridian ottimizza l'esperienza audio in base all'esatta acustica degli interni di F-TYPE.



## MERIDIAN DIGITAL DITHER SHAPING

Per mantenere la qualità, le registrazioni musicali sono convertite in un formato digitale comune. Meridian Digital Dither Shaping assicura una perfetta conversione del segnale digitale, mantenendo i più piccoli dettagli delle prestazioni audio. Il risultato è una conversione autentica della musica che suscita le stesse emozioni della registrazione originale.



## TRIFIELD

Tecnologia esclusiva di Meridian™, Trifield fonde perfettamente i canali centrali e surround con i canali sinistro e destro, offrendo un'esperienza uniforme e simile a quella dei concerti per tutti i passeggeri.

Meridian è un marchio registrato di Meridian Audio Ltd.

Trifield e il dispositivo "three fields" sono marchi registrati di Trifield Productions Ltd.

È possibile che le funzioni e la relativa disponibilità siano soggette a variazioni a seconda delle specifiche dell'auto e del mercato di riferimento.

## SICUREZZA

# SISTEMI DI ASSISTENZA ALLA GUIDA

Gli innovativi accorgimenti tecnologici adottati su F-TYPE sono pensati per garantire un'esperienza di guida più sicura e piacevole. Spaziano dai sistemi che riducono la possibilità di incidente in autostrada all'ausilio al parcheggio per evitare anche gli urti più piccoli. Una gamma di sistemi avanzati di sicurezza attiva e passiva che offre protezione, informazioni e controllo, permettendoti di goderti il piacere della guida.



### SENSORI DI PARCHEGGIO

I sensori di parcheggio anteriori e posteriori consentono di gestire le manovre con maggiore facilità. I sensori del paraurti anteriore e posteriore si attivano automaticamente quando inserisci la retromarcia oppure possono essere attivati manualmente. Durante le manovre di parcheggio, le immagini sul display Touch Pro e gli avvisi acustici indicano la vicinanza degli ostacoli.



### PARK ASSIST

Il nostro sistema Park Assist rende le manovre di parcheggio parallelo in spazi ristretti molto più facili e sicure. È sufficiente selezionare la marcia giusta e controllare la velocità della vettura. Il Park Assist ti solleva da tutto lo stress che comporta parcheggiare. La grafica e le notifiche guideranno il conducente durante tutte le manovre.



### TELECAMERA POSTERIORE

La telecamera posteriore migliora la visibilità in retromarcia. All'immagine posteriore visualizzata vengono sovrapposte linee guida rappresentanti il perimetro esterno dell'auto e la traiettoria prevista.



### FRENATA D'EMERGENZA

La frenata di emergenza può prevenire le collisioni con altri veicoli o pedoni. Se viene rilevata una possibile collisione frontale, viene visualizzato un avviso che dà la possibilità di evitare l'incidente. Una telecamera nella parte anteriore dell'auto monitora il pericolo di collisioni frontali con altri veicoli a una velocità da 5 a 80 km/h e il pericolo di impatto con pedoni da 5 a 60 km/h. Se nonostante l'avviso non sei in grado di effettuare la manovra giusta, il sistema di Frenata d'emergenza autonoma attiverà i freni e ridurrà l'entità dell'impatto.



### SERVOFRENO DI EMERGENZA

In caso di frenata improvvisa, questo sistema ottimizza la forza frenante, consentendo alla vettura di percorrere meno strada prima di fermarsi. Può inoltre aiutare a mantenere il controllo dello sterzo in situazioni impreviste.

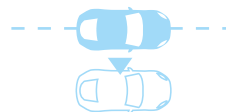

### LANE KEEP ASSIST

Il sistema Lane Keep Assist è in grado di rilevare l'allontanamento imprevisto dell'auto dalla corsia di percorrenza e, per consentirne il rientro in carreggiata, esercita una sterzata controllata.

Per ulteriori informazioni sulla disponibilità delle funzionalità, consulta la pagina 80 o configura la tua auto sul sito [jaguar.com](http://jaguar.com) Per informazioni sugli airbag consulta pagina 80.

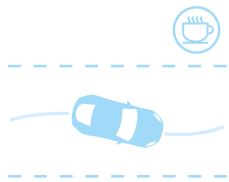

#### MONITORAGGIO DELLO STATO DEL CONDUCENTE

Il monitoraggio dello stato del conducente riesce a capire quando il conducente è stanco o assennato e lo avvisa quando ritiene sia necessaria una pausa dalla guida.



#### RICONOSCIMENTO DEI SEGNALI STRADALI CON LIMITATORE DI VELOCITÀ ADATTIVO

Il nostro sistema di riconoscimento dei segnali stradali mantiene il conducente costantemente informato visualizzando chiaramente i limiti di velocità e i divieti di sorpasso nel quadro strumenti. Se attivato, il Limitatore di velocità adattivo utilizza le informazioni relative al riconoscimento dei segnali stradali per regolare di conseguenza la velocità del veicolo.



#### BLIND SPOT ASSIST E MONITORAGGIO DEL TRAFFICO POSTERIORE

Il sistema Blind Spot Assist può prevenire le collisioni. Se l'auto rileva la presenza di un'altra auto nel punto cieco durante le manovre per il cambio corsia, sullo specchietto retrovisore esterno si accende una spia di avviso e, per agevolare l'allontanamento dell'auto da quella in avvicinamento, esercita una sterzata controllata. Il rilevamento del traffico in retromarcia avvisa il conducente di pericoli in avvicinamento da entrambi i lati dell'auto mediante segnali di avviso acustici e visivi, affinché il conducente sia sempre consapevole della loro presenza dietro la propria auto in caso di visuale ostruita.

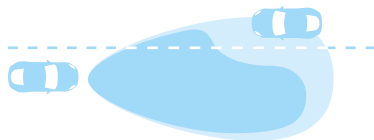

#### ABBAGLIANTI AUTOMATICI

Il sistema di abbaglianti automatici passa dagli anabbaglianti agli abbaglianti quando necessario, utilizzando un sensore montato sulla parte anteriore dello specchietto retrovisore.

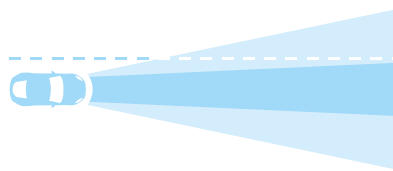

#### SISTEMA DI ILLUMINAZIONE ANTERIORE A LED

Il sistema offre automaticamente l'illuminazione migliore possibile in tutte le situazioni di guida regolando il fascio di luce di F-TYPE in base alla velocità e alle condizioni meteorologiche. A basse velocità allarga il fascio di luce degli anabbaglianti per illuminare il campo della visione periferica del guidatore, aiutandolo a vedere pedoni e svincoli. A velocità più elevate, il sistema alza e restringe il fascio di luce per ampliare la visibilità.



#### SISTEMA DI RILEVAMENTO IMPATTO PEDONI

Aiuta a proteggere le persone all'esterno dell'auto, oltre che i passeggeri. In caso di contatto tra l'auto e un pedone, il nostro sistema di rilevamento impatto pedoni, leader del settore, solleva automaticamente il cofano per ridurre gli effetti di un potenziale impatto.



LA FABBRICA DEI SOGNI

# SPECIAL VEHICLE OPERATIONS

## IL CENTRO D'ECCELLENZA JAGUAR

Il centro Special Vehicle Operations (SVO) crea e rifinisce a mano vetture uniche e auto in edizione limitata per collezionisti, come il modello F-TYPE SVR. Ogni auto è il meglio che Jaguar può offrire: prestazioni eccezionali, eleganza senza pari e tecnologia innovativa. Grazie a un team dedicato di designer, ingegneri e tecnici, SVO porta l'alta ingegneria a nuovi livelli e offre maggiori possibilità di scelta e personalizzazione. Un'auto prodotta da SVO è l'espressione suprema di Jaguar.

SVO ha sede nel nuovissimo Centro Tecnico realizzato nel Warwickshire in Inghilterra. Questo stabilimento di produzione specializzata di 20.000 m<sup>2</sup> è stato creato per consentire ai clienti più esigenti di assecondare la loro passione per Jaguar. Questa struttura di altissimo livello vanta oltre 40 piattaforme di ispezione tecnica, una suite di personalizzazione e un avanzato impianto di verniciatura ecosostenibile.

F-TYPE ora è disponibile con una gamma opzionale di finiture e 18 vernici premium ultra metallizzate con formulazione specifica. Queste nuove vernici e finiture tecnologicamente avanzate vengono applicate dal nostro stabilimento all'avanguardia SVO. Tutte le vernici ultra metallizzate sono disponibili con finitura lucida o, come opzione aggiuntiva, con finitura satinata opaca (vedere pagine 90-91).





## IL PROGETTO F-TYPE SVR



MATERIALI ALL'AVANGUARDIA

DESIGN AERODINAMICO EVOLUTO

F-TYPE SVR è stata concepita e progettata presso il reparto SVO, dove ingegneri ed esperti di aerodinamica di altissimo livello hanno studiato ogni componente dell'auto per ottimizzarne le prestazioni. Sia nella versione Coupé che Convertibile, è il top della gamma F-TYPE. Materiali assolutamente innovativi e un design aerodinamico evoluto portano il carattere di F-TYPE a superare il concetto di straordinario grazie a una trasmissione eccezionale che rende F-TYPE SVR la nostra auto più veloce di sempre. Con prestazioni, maneggevolezza e reattività al top, F-TYPE SVR offre un'esperienza di guida assolutamente unica, da vivere ogni giorno.

Il leggero sistema di trazione integrale di F-TYPE SVR, con Intelligent Driveline Dynamics (IDD), eroga la potenza del motore con efficienza e controllo. Il motore 5.0 V8 è stato ricalibrato per produrre 575 CV e 700 Nm di coppia, con un rapporto potenza/peso di 337 CV/tonnellata. Ti porterà da 0 a 100 km/h in soli 3,7 secondi con una velocità massima di 322 km/h\*. Ma non bastano i numeri a descriverla. Definirla semplicemente un'auto è inadeguato. Jaguar trasforma le prestazioni in arte e F-TYPE SVR è il nostro ultimo capolavoro.

\*Solo nei modelli Coupé.





## F-TYPE SVR AERODINAMICA

**➤ CAPACITÀ  
OTTIMIZZATE** | **DEPORTANZA  
REGOLABILE**

Il design esterno di F-TYPE SVR non sottolinea semplicemente le prestazioni dell'auto, ma contribuisce a crearle. La forma asseconda la funzione, in ogni curva sinuosa e in ogni linea tesa e precisa. Ogni elemento unico di stile, fino al minimo dettaglio, contribuisce a migliorare F-TYPE SVR. Il design aerodinamico riduce la resistenza e migliora la deportanza, consentendo a F-TYPE SVR di fendere agevolmente l'aria e raggiungere rapidamente l'accelerazione e la velocità di crociera. L'elevata deportanza migliora la stabilità e la maneggevolezza, la tenuta di strada e la dinamicità.

### **PRESE D'ARIA E SPLITTER ANTERIORI**

Le esclusive prese d'aria, ampie e posizionate in basso sul paraurti, ottimizzano il flusso d'aria per raffreddare sia il motore che i freni e migliorare le prestazioni. Uno splitter di precisione progettato appositamente per F-TYPE SVR dirige il flusso d'aria dentro l'abitacolo per un raffreddamento ottimale e contribuisce alla deportanza anteriore per compensare l'alettone posteriore.

### **PRESE D'ARIA LATERALI E SUL COFANO ANTERIORE**

Anche le prese d'aria laterali e anteriori sono state appositamente ridisegnate per ottimizzare il flusso d'aria attraverso il vano motore e migliorare il raffreddamento, consentendo al motore di operare alla massima potenza. L'aria viene fatta defluire attraverso le prese d'aria laterali, che convogliano il flusso attorno al passaruota per ridurre la resistenza e migliorare l'efficienza complessiva di F-TYPE SVR.

### **RAFFREDDAMENTO POTENZIATO**

Il sistema di raffreddamento di F-TYPE SVR è stato potenziato e presenta significative migliorie relative ai flussi d'aria. Per fare ciò, il radiatore ausiliario è stato spostato mentre il profilo del montante del paraurti, nonché le trombette di aspirazione, sono stati ridimensionati. In questo modo sono stati incrementati complessivamente i limiti prestazionali di F-TYPE SVR, che ora offre una resistenza migliore in condizioni di guida estreme.

AUTO RAFFIGURATA SOPRA E NELLE PAGINE PRECEDENTI: F-TYPE SVR IN CALDERA RED CON DOTAZIONI OPZIONALI (LA DISPONIBILITÀ DIPENDE DAL PAESE)





### **ALETTONE AERODINAMICO**

Parte cruciale delle migliorie tese a incrementare le prestazioni di F-TYPE SVR, rispetto all'alettone posteriore standard di F-TYPE Coupé incrementa la deportanza, ma soprattutto riduce significativamente la resistenza. Questa versione è infatti più alta e ampia, così da esercitare l'effetto su tutta la larghezza di F-TYPE Coupé, anziché solo sullo spazio corrispondente al portellone del bagagliaio.

Il flusso d'aria interrotto dall'alettone, secondo la legge di Bernoulli (per la quale l'aria che passa sotto è più veloce e quindi ha una pressione inferiore rispetto a quella sopra), produce maggiore deportanza.

L'alettone di F-TYPE SVR può essere regolato in due diverse posizioni: nel modello Coupé si apre a 113 km/h e si richiude a 80 km/h; nel modello Convertibile, invece, si apre a 97 km/h e si richiude a 64 km/h.

### **ALETTONE APERTO**

Quando è aperto, l'alettone di F-TYPE SVR aumenta la deportanza e migliora la stabilità, per agevolare la maneggevolezza dell'auto a velocità elevate. In questa posizione, l'alettone riduce il coefficiente di resistenza del 2,5% e il coefficiente di portanza del 15%.

### **ALETTONE CHIUSO**

Per raggiungere la velocità massima (V-Max), l'alettone viene richiuso per ridurre la resistenza. Agisce insieme allo spoiler anteriore e agli altri accorgimenti aerodinamici per apportare un miglioramento del coefficiente di resistenza del 7,5% e ridurre la portanza del 45%.

### **V-MAX**

Per raggiungere la ragguardevole velocità di 322 km/h\* è necessaria una preparazione consapevole di F-TYPE SVR: selezionare la modalità Dynamic e premere l'interruttore dell'alettone aerodinamico richiudibile per 3 secondi per abilitare la modalità V-Max. Quando questa è attivata, compare un simbolo fisso sul quadro strumenti. In questa modalità lo spoiler rimane chiuso a tutte le velocità, per ridurre al minimo la resistenza.

### **SOTTOSCOCCA E DIFFUSORE POSTERIORE**

Anche il design liscio del sottoscocca posteriore contribuisce a ridurre la resistenza, mentre il diffusore posteriore agisce congiuntamente per gestire il flusso d'aria e incrementare la stabilità di F-TYPE SVR.

\*Solo nei modelli Coupé.



108 SOM

F-TYPE

# F-TYPE SVR TECNOLOGIE LEGGERE



RIDUZIONE DEL PESO

DESIGN INNOVATIVO

Il peso influisce negativamente sulle prestazioni. Per questo abbiamo progettato F-TYPE SVR in modo che fosse più snella possibile. Ogni grammo di peso deve essere ben giustificato e ogni milligrammo risparmiato si traduce in accelerazione più rapida, migliore maneggevolezza e frenata più reattiva. Senza rinunciare però a comfort ed eleganza. F-TYPE SVR ha tutte le carte in regola per offrire prestazioni entusiasmanti e disinvolte.

## CERCHI IN LEGA FORGIATI

I cerchi in lega forgiati personalizzati di F-TYPE SVR sono montati sugli esclusivi pneumatici Pirelli P ZERO™. Gli pneumatici posteriori sono 10 mm più larghi rispetto a quelli montati di serie sugli altri modelli F-TYPE, per migliorare la tenuta di strada e la maneggevolezza, mentre gli splendidi cerchi in lega forgiati consentono una riduzione complessiva del peso di 13,8 kg.

## FRENI IN CARBOCERAMICA

I freni in carboceramica opzionali di F-TYPE SVR riducono il peso fino a 21 kg rispetto ai freni tradizionali.

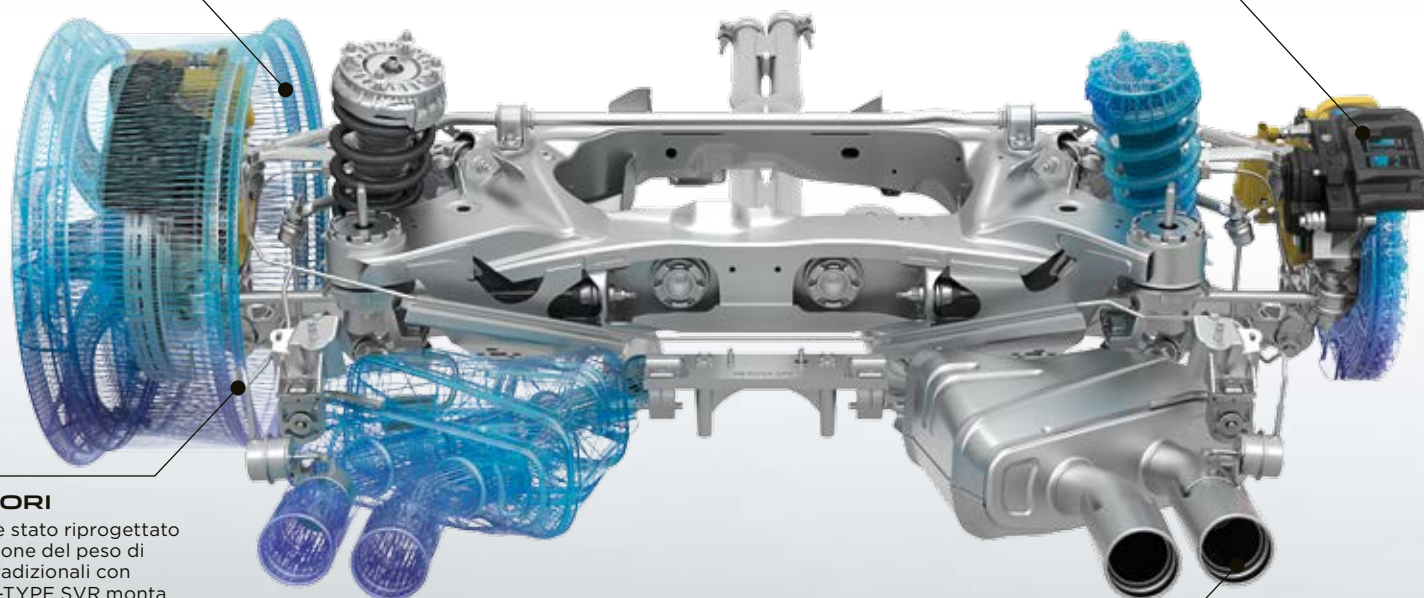

## GIUNTI POSTERIORI

Il sistema di sospensioni è stato riprogettato per conseguire una riduzione del peso di 0,6 kg rispetto ai giunti tradizionali con freni in carboceramica. F-TYPE SVR monta un cuscinetto posteriore più grande, che contribuisce a migliorare la rigidità fino al 37% rispetto ad altri giunti tradizionali montati sugli altri modelli F-TYPE. Ciò consente di gestire forze G laterali superiori.

## SCARICHI IN TITANIO

L'impiego di materiali leggeri come titanio e Inconel® per il sistema di scarico consente di ottenere una riduzione di peso di 16 kg. Impreziositi dal logo SVR, i terminali di scarico non sono unici solo nell'aspetto, ma anche nel suono: il rombo inconfondibile di F-TYPE SVR.





## F-TYPE SVR INTERNI

**> DETTAGLI UNICI | MAESTRIA ARTIGIANALE E LOOK SPORTIVO**

Se nessun dettaglio tecnico e di design all'esterno di F-TYPE SVR è stato trascurato, gli interni non sono da meno e testimoniano la cura del reparto SVO per i particolari che fanno la differenza. Basta aprire la portiera e osservare le soglie d'ingresso di SVR per rendersi conto che l'abitacolo riserva un'esperienza unica.

Ovunque gli interni sono arricchiti da materiali esclusivi, dalle eleganti cuciture a contrasto alle finiture ultramoderne che creano una sensazione di alta classe. Lo sterzo, impreziosito dal logo SVR e completato da levette di selezione delle marce più grandi in alluminio anodizzato, offre un'impagabile sensibilità del fondo stradale; i sedili Performance con cuciture a rombi sono confortevoli e forniscono sostegno durante la guida sportiva.

VEETTURA RIPRODOTTA: F-TYPE SVR DOTATA DI SEDILI PERFORMANCE IN PELLE EBONY CON CUCITURE A ROMBI, CUCITURE E MICRO-PIPING CIRRUS E DOTAZIONI OPZIONALI (LA DISPONIBILITÀ DIPENDE DAL PAESE)

# PERSONALIZZAZIONE F-TYPE - A TE LA SCELTA

 Configura la tua auto su [jaguar.com](http://jaguar.com)



## SCEGLI IL TUO MOTORE

**Pagina 72**

Scegli tra i potenti motori benzina di F-TYPE il più adatto al tuo stile di guida.

## SCEGLI IL TUO MODELLO E LE TUE OPZIONI

**Pagina 76**

Confronta l'ampia scelta di dotazioni di serie e opzionali dei modelli F-TYPE.

## SCEGLI IL TUO COLORE

**Pagina 88**

Esprimi la tua personalità con una delle splendide tonalità della carrozzeria di F-TYPE.

SCEGLI I TUOI

## CERCHI E SISTEMA DI FRENATA

**Pagina 92**

Completa lo stile della tua splendida F-TYPE con un set di cerchi in lega dal design esclusivo.

SCEGLI I TUOI

## INTERNI

**Pagina 94**

È disponibile un'ampia scelta di materiali, pelli e finiture pregiate per soddisfare ogni gusto.

SCEGLI I TUOI

## ACCESSORI - JAGUAR GEAR

**Pagina 108**

Perché la tua F-TYPE sia davvero solo tua, aggiungi stile, praticità e versatilità con gli accessori ufficiali di F-TYPE, disponibili presso il tuo Concessionario Jaguar di fiducia.

# 1 SCEGLI IL TUO MOTORE

 Configura la tua auto su [jaguar.com](http://jaguar.com)

## > MOTORE i4

### 2.0 i4

TURBO BENZINA [300 CV]  
AUTOMATICO  
RWD

POTENZA MASSIMA 300 CV

COPPIA MASSIMA 400 Nm

ACCELERAZIONE 0-100 km/h  
5,7 secondi

VELOCITÀ MASSIMA DI 250 km/h

F-TYPE, F-TYPE R-DYNAMIC, F-TYPE CHECQUERED FLAG



0-100 KM/H



VELOCITÀ MASSIMA  
KM/H



MANUALE  
0-100 KM/H



MANUALE  
VELOCITÀ MASSIMA  
KM/H



AUTOMATICO  
0-100 KM/H



AUTOMATICO  
VELOCITÀ MASSIMA  
KM/H



MANUALE  
0-100 KM/H

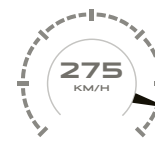

MANUALE  
VELOCITÀ MASSIMA  
KM/H



AUTOMATICO  
0-100 KM/H

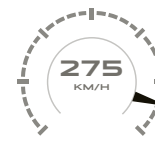

AUTOMATICO  
VELOCITÀ MASSIMA  
KM/H

## > MOTORI V6

### 3.0 V6

SUPERCHARGED [340 CV] RWD  
A BENZINA CAMBIO MANUALE O  
AUTOMATICO

POTENZA MASSIMA 340 CV

COPPIA MASSIMA 450 Nm

ACCELERAZIONE 0-100 km/h  
Manuale 5,7 secondi / Automatico 5,3 secondi

VELOCITÀ MASSIMA DI 260 km/h

F-TYPE, F-TYPE R-DYNAMIC, F-TYPE CHECQUERED FLAG\*

### 3.0 V6

SUPERCHARGED [380 CV] RWD  
A BENZINA CAMBIO MANUALE O  
AUTOMATICO

POTENZA MASSIMA 380 CV

COPPIA MASSIMA 460 Nm

ACCELERAZIONE 0-100 km/h  
Manuale 5,5 secondi / Automatico 4,9 secondi

VELOCITÀ MASSIMA DI 275 km/h

F-TYPE, F-TYPE R-DYNAMIC, F-TYPE CHECQUERED FLAG\*

\*Solo con cambio automatico. \*\*Solo nei modelli Coupé.



## ➤ MOTORI V8

### 3.0 V6

SUPERCHARGED [380 CV]  
AWD BENZINA CAMBIO  
AUTOMATICO

POTENZA MASSIMA 380 CV

COPPIA MASSIMA 460 Nm

ACCELERAZIONE 0-100 km/h  
5,1 secondi

VELOCITÀ MASSIMA DI 275 km/h

F-TYPE, F-TYPE R-DYNAMIC, F-TYPE CHECQUERED FLAG



0-100 KM/H



VELOCITÀ MASSIMA  
KM/H

### 5.0 V8

SUPERCHARGED [550 CV]  
AWD BENZINA CAMBIO  
AUTOMATICO

POTENZA MASSIMA 550 CV

COPPIA MASSIMA 680 Nm

ACCELERAZIONE 0-100 km/h  
4,1 secondi

VELOCITÀ MASSIMA DI 300 km/h

F-TYPE R



0-100 KM/H

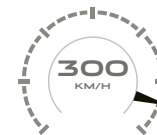

VELOCITÀ MASSIMA  
KM/H

### 5.0 V8

SUPERCHARGED [575 CV]  
AWD BENZINA CAMBIO  
AUTOMATICO

POTENZA MASSIMA 575 CV

COPPIA MASSIMA 700 Nm

ACCELERAZIONE 0-100 km/h  
3,7 secondi

VELOCITÀ MASSIMA 322 km/h\*\*

F-TYPE SVR



0-100 KM/H



VELOCITÀ MASSIMA  
KM/H

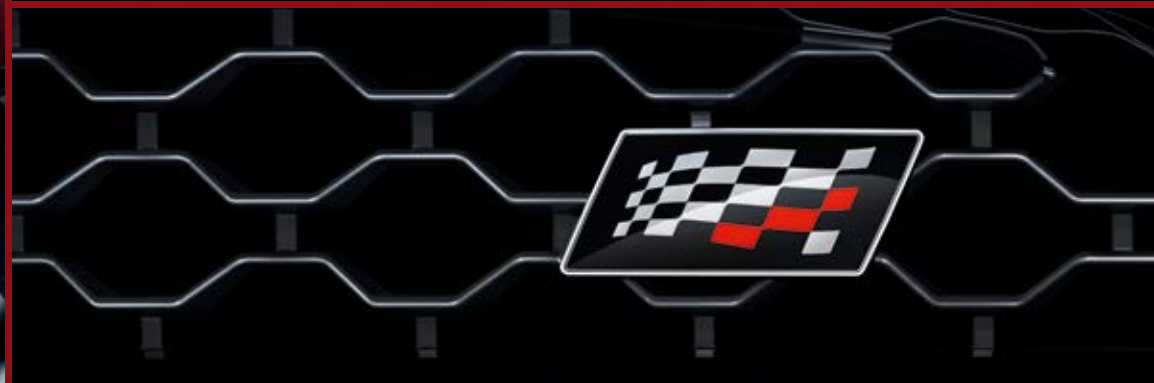

# NUOVA F-TYPE CHEQUERED FLAG

Impugna il volante di Jaguar F-TYPE Chequered Flag e senti tutta la sua potenza. L'auto è espressione di entusiasmo, ingegneria e prestazioni allo stato puro. Proprio come la tradizione sportiva a cui si ispira il suo design, F-TYPE Chequered Flag rappresenta un traguardo straordinario. Il cofano scolpito racchiude la potenza pura tipica di F-TYPE. Dettagli del design esclusivi come il badge, le minigonne laterali in tinta con la carrozzeria e il tetto a contrasto Black conferiscono all'auto un aspetto ancora più dinamico. All'interno i sedili con logo "Chequered Flag" a rilievo, il contrassegno rosso di ispirazione sportiva al centro in alto sul volante e la massima attenzione a ogni dettaglio confermano l'identità Jaguar. Premi l'acceleratore e prova l'ebbrezza del motore. L'auto regala un'esperienza di puro piacere alla guida.

## **DOTAZIONI DI SERIE DI F-TYPE CHEQUERED FLAG EDITION**

• Una gamma di motori i4 Ingenium e V6 Supercharged Benzina. Coupé o Convertibile. Trazione posteriore (RWD) o trazione integrale (AWD).

### **Esterni:**

• Dotazione disponibile nei colori Caldera Red, Fuji White o Carpathian Grey • Exterior Black Design Pack con minigonne laterali estese • Chequered Flag include minigonne laterali estese rispetto all'Exterior Black Design Pack • Tetto a contrasto Black • Cerchi da 20" "Style 6003" a 6 razze doppie con finitura Gloss Black • Pinze dei freni rosse • Badge anteriore e posteriore "Chequered Flag".

### **Interni:**

• Interni in pelle Windsor Ebony con cuciture Pimento Red o Cirrus • Rivestimento del padiglione in tessuto scamosciato Ebony • Sedili Performance con logo "Chequered Flag" a rilievo • Cinture di sicurezza rosse • Volante riscaldato con logo "Chequered Flag" e contrassegno rosso al centro in alto • Tappetino con logo "Chequered Flag" ricamato • Finitura della console in alluminio Black Brushed • Soglie d'ingresso in metallo illuminate a luce rossa.



# 2 SCEGLI IL TUO MODELLO

 Configura la tua auto su jaguar.com



## F-TYPE

### CARATTERISTICHE PRINCIPALI

Scarichi sportivi attivi  
Modalità Dynamic  
Frenata d'emergenza  
Spoiler posteriore estraibile su bagagliaio  
Fari allo Xenon con luci a LED caratteristiche  
Luci di coda a LED  
Parabrezza anti-infrarossi  
Sedili Sport con rivestimenti in pelle e tessuto scamosciato  
Sedili elettrici anteriori a 6 regolazioni  
Volante in pelle a tre razze con levette di selezione marce argento (solo cambio automatico)  
Console centrale in alluminio zigrinato  
Touch screen da 10"  
Impianto audio Meridian™ Sound System  
Navigation Pro  
Sensori di parcheggio anteriori e posteriori  
Telecamera posteriore

### 300 CV E 340 CV

Sospensioni passive  
Differenziale aperto con Torque Vectoring  
Cerchi in lega da 18"  
Freni anteriori da 355 mm e posteriori da 325 mm con pinze dei freni argento

### 380 CV

Adaptive Dynamics  
Differenziale a slittamento limitato con Torque Vectoring  
Cerchi in lega da 19"  
Freni anteriori da 380 mm e posteriori da 325 mm con pinze dei freni nere  
Trazione integrale (opzionale)



## F-TYPE R-DYNAMIC

### CARATTERISTICHE PRINCIPALI (OLTRE A QUELLE DI F-TYPE)

Scarichi sportivi attivi  
Design Pack in Gloss Black  
Fari a LED con luci diurne caratteristiche  
Console centrale in alluminio Delta  
Soglie d'ingresso R-Dynamic

### 300 CV E 340 CV

Sospensioni passive  
Differenziale aperto con Torque Vectoring  
Cerchi in lega da 19"  
Freni anteriori da 355 mm e posteriori da 325 mm con pinze dei freni argento

### 380 CV

Adaptive Dynamics  
Differenziale a slittamento limitato con Torque Vectoring  
Cerchi in lega da 20"  
Freni anteriori da 380 mm e posteriori da 325 mm con pinze dei freni nere  
Trazione integrale (opzionale)



## F-TYPE R

### CARATTERISTICHE PRINCIPALI

#### 550 CV

Trazione integrale (AWD)  
Freni anteriori da 380 mm e posteriori da 376 mm con pinze dei freni rosse  
Differenziale attivo a controllo elettronico con Torque Vectoring  
Modalità Configurable Dynamics  
Cerchi in lega da 20"  
Pedali in metallo lucidato  
Interni in pelle Windsor  
Sedili R Performance  
Sedili elettrici anteriori a 12 regolazioni con funzione memoria  
Volante in pelle a tre razze con logo R e levette di selezione marce Silver  
Console centrale in alluminio Linear Vee con logo R  
Illuminazione interna d'ambiente configurabile  
Deflettore (solo modelli Convertibile)



## F-TYPE SVR

### CARATTERISTICHE PRINCIPALI (OLTRE A QUELLE DI F-TYPE R)

#### 575 CV

Terminali di scarico leggeri in titanio e Inconel®  
Cerchi in lega forgiati da 20"  
Aerodinamica riprogettata  
Spoiler posteriore aerodinamico in fibra di carbonio  
Sedili SVR Performance  
Rivestimento del padiglione in tessuto scamosciato  
Volante in pelle riscaldato con logo SVR e levette di selezione marce in alluminio  
Console centrale in alluminio Dark Brushed con logo SVR

# 2 SCEGLI LE TUE OPZIONI

 Configura la tua auto su [jaguar.com](http://jaguar.com)

## STILI TETTO

F-TYPE offre una gamma di diversi tetti per soddisfare il tuo stile personale. Tutti dotati di caratteristiche specifiche, garantiscono un'espressione di stile individuale sia all'interno dell'abitacolo che rispetto al mondo esterno.



### TETTO IN ALLUMINIO

Per un look Coupé allo stato puro, scegli il tetto in alluminio. Forte e leggero come il resto dell'auto. Rappresenta il complemento ideale ai colori, allo stile e alla linea del potente profilo di F-TYPE. Il tetto in alluminio è l'espressione più evidente del carattere sportivo di F-TYPE.

### TETTO PANORAMICO IN VETRO

Opzionale sui modelli F-TYPE Coupé, il tetto panoramico a tutta ampiezza in vetro conferisce agli interni ancora più ariosità e luce naturale. Per maggiore privacy, puoi azionare manualmente una tendina oscurante scorrevole, che può schermare fino al 99% della luce in entrata.

### TETTO IN FIBRA DI CARBONIO\*

Con i pannelli esterni e interni in fibra di carbonio uniti per creare una struttura robusta ma leggera, il tetto opzionale in fibra di carbonio di F-TYPE Coupé è il 20% più leggero rispetto a quello di serie in alluminio. Presenta una trama in fibra di carbonio visibile attraverso una finitura laccata di alta qualità.

### CAPOTE

La leggera capote in tela di F-TYPE Convertibile è disponibile in quattro colori. È migliorata dal punto di vista acustico per ridurre la rumorosità grazie a un tessuto composito e include un lunotto termico posteriore con montaggio a filo. La capote può essere aperta o richiusa in soli 12 secondi e può essere gestita in modo completamente automatico a velocità fino a 50 km/h.

\*Per maggiori dettagli sulla disponibilità, rivolgiti al Concessionario Jaguar di zona.

AUTO RIPRODOTTE: F-TYPE R NEL COLORE YULONG WHITE CON DOTAZIONI OPZIONALI (LA DISPONIBILITÀ DIPENDE DAL PAESE)

## COLORI CAPOTE

### DI SERIE

Black

### OPZIONALE

Grey

Red

Beige

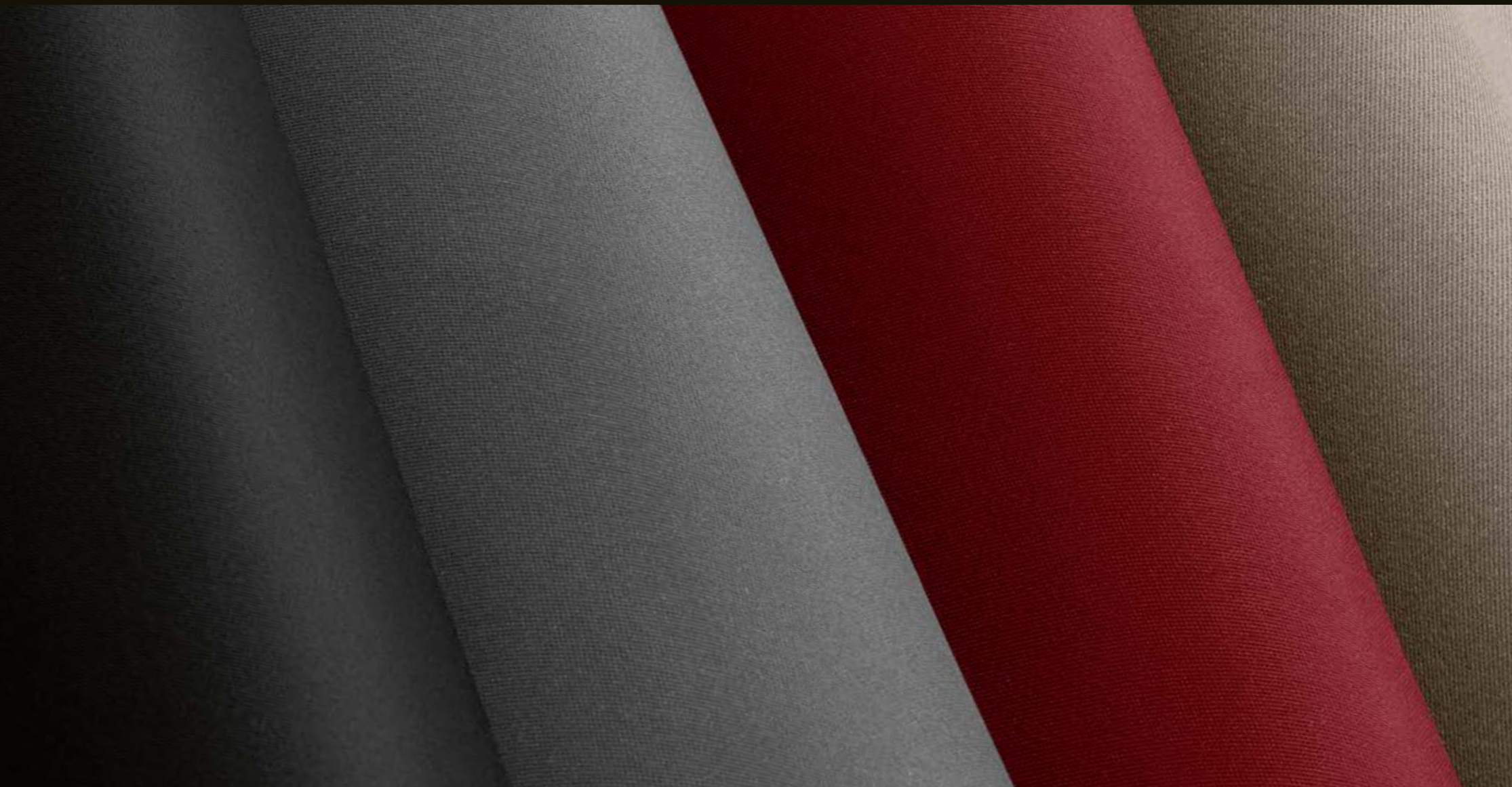

# 2 SCEGLI LE TUE OPZIONI

 Configura la tua auto su [jaguar.com](http://jaguar.com)

PRINCIPALI DOTAZIONI DI SERIE					DESCRIZIONE
	F-TYPE	F-TYPE R-DYNAMIC	F-TYPE R	F-TYPE SVR	
Modalità Pioggia/Ghiaccio/Neve	●	●	●	●	
Controllo dinamico della stabilità (DSC)	●	●	●	●	
Airbag	●	●	●	●	4 airbag nel modello Convertible, 6 airbag nel modello Coupé
Freno di stazionamento elettronico (EPB)	●	●	●	●	
Frenata d'emergenza	●	●	●	●	
Emergency Brake Assist	●	●	●	●	
Sistema frenante antibloccaggio (ABS)	●	●	●	●	
Distribuzione elettronica della forza frenante (EBD)	●	●	●	●	
Maniglie delle portiere esterne a scomparsa	●	●	●	●	
Calotte specchietti retrovisori esterni in tinta con la carrozzeria	●	●	●	●	
Tergicristalli con sensore pioggia	●	●	●	●	
Luci di coda a LED	●	●	●	●	
Bocchette di ventilazione anteriori estraibili	●	●	●	●	
Specchietto retrovisore interno fotocromatico	●	●	●	●	
Illuminazione console superiore	●	●	●	●	
Portabicchieri doppi anteriori	●	●	●	●	
Touch Pro con touch screen da 10"	●	●	●	●	
Presa di alimentazione	●	●	●	●	
Presa 12 V e USB nella console centrale	●	●	●	●	
Chiusura centralizzata con telecomando, serrature non sbloccabili e bloccaggio alla partenza	●	●	●	●	
Allarme perimetrale e Immobilizer	●	●	●	●	
Leva anti-intrappolamento bagagliaio	●	●	●	●	
Pulsante di avvio	●	●	●	●	
Modalità Valet	●	●	●	●	
Assistenza di mantenimento corsia	●	●	●	●	Vedere pagine 58-59
Monitoraggio dello stato del conducente	●	●	●	●	Vedere pagine 58-59
Riconoscimento dei segnali stradali e limitatore di velocità adattivo	●	●	●	●	Vedere pagine 58-59
Sensori di parcheggio anteriori e posteriori	●	●	●	●	Vedere pagine 58-59
Telecamera posteriore	●	●	●	●	Vedere pagine 58-59

● Di serie ○ Opzionale — Non disponibile ■ Incluso in un pacchetto

Per maggiori dettagli, rivolgiti al tuo Concessionario Jaguar di fiducia.

Per un elenco completo delle dotazioni e dei pacchetti opzionali, consulta la guida alle specifiche e ai prezzi di F-TYPE o configura la tua auto su [jaguar.com](http://jaguar.com)



PRINCIPALI DOTAZIONI OPZIONALI

		F-TYPE (300 CV e 340 CV)	F-TYPE (380 CV)	F-TYPE R-DYNAMIC (300 CV e 340 CV)	F-TYPE R-DYNAMIC (380 CV)	F-TYPE R (550 CV)	F-TYPE SVR (575 CV)	
<b>CAMBIO E DINAMICA DI GUIDA</b>								<b>DESCRIZIONE</b>
Cambio in fibra di carbonio	117AT	○	○	○	○	—	—	Disponibile solo con cambio manuale
Leve del cambio al volante Silver	078CN	●	●	●	●	●	—	Disponibile solo con cambio automatico
Leve del cambio al volante in alluminio	078CP	—	—	—	—	○	●	Disponibile solo con cambio automatico
Adaptive Dynamics	027CW	—	●	—	●	●	●	
Sospensioni passive	027CZ	●	—	●	—	—	—	
Modalità Dynamic	088IL	●	●	●	●	—	—	
Configurable Dynamics	184AB	—	○	—	○	●	●	
Differenziale aperto con Torque Vectoring	027DH	●	—	●	—	—	—	
Differenziale a slittamento limitato con Torque Vectoring	027DJ	—	●	—	●	—	—	
Differenziale attivo a controllo elettronico con Torque Vectoring	027DC	—	—	—	—	●	●	
Scarichi sportivi attivi	037AX	●	●	—	—	—	—	
Scarichi attivi selezionabili	037CF	○	○	●	●	●	●	
<b>FRENI</b>								
Pinze dei freni argento	020BJ	●	—	●	—	—	—	
Pinze dei freni rosse	020BE	○	○	○	○	●	●	Disponibile solo come opzione con freni anteriori da 380 mm e posteriori da 325 mm o con freni anteriori da 380 mm e posteriori da 376 mm
Pinze dei freni nere	020BK	○	●	○	●	○	○	Disponibile solo come opzione con freni anteriori da 380 mm e posteriori da 325 mm o con freni anteriori da 380 mm e posteriori da 376 mm
Pinze dei freni gialle	020BL	—	■	—	■	■	■	Parte del Carbon Ceramic Brake Pack
Freni anteriori da 355 mm e posteriori da 325 mm	020DV	●	—	●	—	—	—	
Freni anteriori da 380 mm e posteriori da 325 mm	020JC	—	●	—	●	—	—	Disponibile solo con pinze dei freni rosse o nere. Non disponibile con cerchi in lega da 18"
Freni anteriori da 380 mm e posteriori da 376 mm	020JB	○	○	○	○	●	●	Disponibile solo con pinze dei freni rosse o nere. Non disponibile con cerchi da 18"
Freni carbo-ceramici anteriori da 398 mm e posteriori da 380 mm	020JD	—	■	—	■	■	■	Parte del Carbon Ceramic Brake Pack

# 2 SCEGLI LE TUE OPZIONI

 Configura la tua auto su jaguar.com

## CARATTERISTICHE E FINITURE ESTERNE

CARATTERISTICHE E FINITURE ESTERNE	CODICE	F-TYPE	F-TYPE R-DYNAMIC	F-TYPE R	F-TYPE SVR	DESCRIZIONE
Capote ad azionamento elettrico colore Black	041CM	●	●	●	●	Disponibile solo sul modello Convertibile
Capote ad azionamento elettrico colore Grey	041DF	○	○	○	○	Disponibile solo sul modello Convertibile
Capote ad azionamento elettrico colore Red	041DG	○	○	○	○	Disponibile solo sul modello Convertibile
Capote ad azionamento elettrico colore Beige	041DK	○	○	○	○	Disponibile solo sul modello Convertibile
Barre di protezione antiribaltamento Gloss Black	027BU	■	■	■	●	Disponibile solo sul modello Convertibile. Parte del Black Exterior Pack
Barre di protezione antiribaltamento Satin Chrome	027BV	●	●	●	—	Disponibile solo sul modello Convertibile
Tetto in fibra di carbonio	041CO	○	○	○	○	Disponibile solo sui modelli Coupé
Tetto panoramico in vetro	041CX	○	○	○	○	Disponibile solo sui modelli Coupé
Portellone bagagliaio elettrico	070AV	○	○	○	○	Disponibile solo sui modelli Coupé
Spoiler posteriore estraibile	070CA	●	●	●	○	Quando è selezionato, riduce la velocità massima di F-TYPE SVR a 300 km/h
Spoiler posteriore fisso	070AR	○	○	○	—	Disponibile solo sui modelli Coupé. Richiede gli scarichi attivi selezionabili
Spoiler posteriore aerodinamico in fibra di carbonio	070CC	—	—	—	●	
<b>VETRI E SPECCHIETTI</b>						
Vetri oscurati	047DB	○	○	○	○	Disponibile solo sui modelli Coupé. Solo cristallo portellone
Parabrezza riscaldato	047AK	○	○	○	○	
Specchietti retrovisori esterni riscaldati	030NA	●	●	—	—	
Specchietti retrovisori esterni riscaldabili, ripiegabili elettricamente	030NB	○	○	—	—	
Specchietti retrovisori esterni riscaldabili, ripiegabili elettricamente, con funzione memoria	030RF	—	—	●	●	
Specchietti retrovisori esterni riscaldabili, ripiegabili elettricamente, fotocromatici	030RG	○	○	—	—	
Specchietti retrovisori esterni riscaldabili, ripiegabili elettricamente, fotocromatici, con funzione memoria	030PC	○	○	○	○	Dotazione non disponibile con sedili elettrici anteriori a 6 regolazioni
Parabrezza con attenuazione dei raggi solari	047EB	●	●	●	●	
<b>PROIETTORI E FARI</b>						
Fari allo Xenon con luci diurne a LED	064CW	●	—	—	—	
Fari a LED con luci diurne caratteristiche	064GK	○	●	●	●	
Fari automatici con abbaglianti assistiti (AHBA)	030NT	○	○	○	○	Disponibile solo con fari a LED con luci diurne caratteristiche
<b>COLORI ESTERNI</b>						
Vernice pastello		●	●	●	●	
Vernice metallizzata		○	○	○	○	
Vernice metallizzata Premium		○	○	○	—	
Vernice SVO ultra metallizzata		○	○	○	○	
Vernice SVO a effetto speciale		○	○	○	○	
<b>CERCHI</b>						
Ruota di scorta di dimensioni ridotte con cerchio in lega	029VT	○	○	○	○	Non disponibile con Carbon Ceramic Brake Pack
Sistema di riparazione pneumatici	029SJ	●	●	●	●	

## SEDILI

SEDILI	CODICE	F-TYPE	F-TYPE R-DYNAMIC	F-TYPE R	F-TYPE SVR	DESCRIZIONE
Sedili Sport	033MC	●	●	—	—	
Sedili Performance	033MT	○	○	■	—	Collegati al Windsor Leather Interior Pack, al Suedecloth Interior Pack o all'Extended Windsor Leather Interior Pack con F-TYPE e F-TYPE R-Dynamic. Il logo R in rilievo non è presente su F-TYPE R con Suedecloth Interior Pack e Extended Windsor Leather Interior Pack
Sedili R Performance	033MU	—	—	●	—	
Sedili SVR Performance	033MW	—	—	—	●	
Sedili in pelle gofrata e tessuto scamosciato	033JC	●	●	—	—	
Sedili in pelle Windsor	033HJ	■	■	●	—	Parte del Windsor Leather Interior Pack
Sedili in tessuto scamosciato e in pelle Windsor con cuciture a contrasto	033AL	■	■	■	—	Parte del Suedecloth Interior Pack
Pelle con lavorazione trapuntata a losanghe	033YQ	—	—	—	●	
Cintura di sicurezza rossa	032HC	○	○	○	○	Le cinture di sicurezza Red sono disponibili con i sedili Ebony, con cuciture Ebony o con cuciture a contrasto Pimento oppure con i sedili Pimento
Sedili elettrici anteriori a 6 regolazioni	300JA	●	●	—	—	
Sedili elettrici anteriori riscaldabili a 6 regolazioni	300JB	○	○	—	—	Dotazione non disponibile con sedili Performance in pelle
Sedili elettrici anteriori a 6 regolazioni riscaldabili e rinfrescabili	300JC	○	○	—	—	Dotazione disponibile solo con sedili Performance e interni in pelle Windsor
Sedili elettrici anteriori a 12 regolazioni con funzione memoria	300JD	○	○	●	●	Dotazione disponibile solo con piantone dello sterzo a regolazione elettrica con memoria. Richiede specchietti retrovisori esterni riscaldabili, ripiegabili elettricamente, fotocromatici, con funzione memoria su F-TYPE e F-TYPE R-Dynamic
Sedili elettrici anteriori a 12 regolazioni con funzione memoria riscaldabili	300JE	○	○	○	—	Dotazione disponibile solo con piantone dello sterzo a regolazione elettrica con memoria. Dotazione non disponibile con sedili Performance in pelle. Richiede specchietti retrovisori esterni riscaldabili, ripiegabili elettricamente, fotocromatici, con funzione memoria su F-TYPE e F-TYPE R-Dynamic
Sedili elettrici anteriori a 12 regolazioni riscaldabili e rinfrescabili, con funzione memoria	300JF	○	○	○	○	Dotazione disponibile solo con sedili Performance e piantone dello sterzo a regolazione elettrica con memoria. Richiede interni in pelle e specchietti retrovisori esterni riscaldabili, ripiegabili elettricamente, fotocromatici, con funzione memoria su F-TYPE e F-TYPE R-Dynamic

## RIVESTIMENTO DEL PADIGLIONE

RIVESTIMENTO DEL PADIGLIONE	CODICE	F-TYPE	F-TYPE R-DYNAMIC	F-TYPE R	F-TYPE SVR	DESCRIZIONE
Rivestimento del padiglione in pelle	088FE	■	■	■	■	Richiede il Windsor Leather Headlining Pack
Rivestimento del padiglione in tessuto scamosciato	088HE	■	■	■	●	Richiede il Suedecloth Upper Environment Pack
Rivestimento del padiglione Morzine	088HH	●	●	●	—	
Rivestimento del padiglione Ebony	032BU	●	●	●	●	
Rivestimento del padiglione Grey	032FG	○	○	○	—	Solo Morzine
Rivestimento del padiglione Pimento	032FH	○	○	○	○	Non disponibile sui modelli Coupé. Solo pelle
Rivestimento del padiglione Ivory	032CV	○	○	○	—	Non disponibile con tetto panoramico in vetro. Solo pelle

● Di serie ○ Opzionale — Non disponibile ■ Incluso in un pacchetto

Per maggiori dettagli, rivolgiti al tuo Concessionario Jaguar di fiducia.

Per un elenco completo delle dotazioni e dei pacchetti opzionali, consulta la guida alle specifiche e ai prezzi di F-TYPE o configura la tua auto su [jaguar.com](http://jaguar.com)

Consulta le pagine 94-95 per i dettagli completi sulla disponibilità dei colori per gli interni.

# 2 SCEGLI LE TUE OPZIONI

 Configura la tua auto su [jaguar.com](http://jaguar.com)

## OPZIONI INTERNI

OPZIONI INTERNI	CODICE	F-TYPE	F-TYPE R-DYNAMIC	F-TYPE R	F-TYPE SVR	DESCRIZIONE
Alette parasole	115AU	●	●	—	—	
Alette parasole con specchietti di cortesia	115AQ	○	○	●	—	Disponibile solo in Ebony o grigio
Alette parasole in tessuto scamosciato con specchietti di cortesia	115AT	■	■	■	●	Parte del Suedecloth Upper Environment Pack
Alette parasole in pelle con specchietti di cortesia	115AS	■	■	■	■	Parte del Windsor Leather Headlining Pack
Pedali in metallo lucidato	051AJ	○	○	●	●	Disponibile solo con cambio automatico
Deflettore dell'aria	041EB	○	○	●	●	Disponibile solo sul modello Convertibile
Piantone dello sterzo a regolazione elettrica	049AV	●	●	—	—	
Piantone dello sterzo a regolazione elettrica con memoria	049AE	○	○	●	●	Dotazione non disponibile con sedili elettrici anteriori a 6 regolazioni
Volante in pelle	032BV	●	●	—	—	
Volante in pelle a fondo piatto	032LF	○	○	—	—	
Volante in pelle a fondo piatto con razze Black	032LA	■	■	—	—	Parte dell'Interior Black Pack
Volante in pelle con logo R	032FL	—	—	●	—	
Volante in pelle a fondo piatto con logo R	032FQ	—	—	○	—	
Volante in pelle a fondo piatto con logo R e razze nere	032LE	—	—	■	—	Parte dell'Interior Black Pack
Volante in pelle con logo SVR	032FO	—	—	—	●	
Volante in tessuto scamosciato con logo SVR	032FI	—	—	—	○	Non disponibile con volante riscaldabile
Volante riscaldato	032DV	○	○	○	●	
Tappetini Premium	079CA	●	●	■	—	Inclusi nel Suedecloth Interior Pack se non disponibili di serie
Tappetini Sport	079DE	○	○	—	—	
Tappetini in moquette con bordi in Nubuck	079DG	—	—	—	●	
Tappetini a contrasto	079BT	■	■	●	—	Parte del Full Windsor Leather Interior Pack

● Di serie ○ Opzionale — Non disponibile ■ Incluso in un pacchetto

Per maggiori dettagli, rivolgiti al tuo Concessionario Jaguar di fiducia.

Per un elenco completo delle dotazioni e dei pacchetti opzionali, consulta la guida alle specifiche e ai prezzi di F-TYPE o configura la tua auto su [jaguar.com](http://jaguar.com)

		F-TYPE	F-TYPE R-DYNAMIC	F-TYPE R	F-TYPE SVR	
<b>OPZIONI INTERNI [SEGUE]</b>		<b>CODICE</b>				<b>DESCRIZIONE</b>
Climatizzatore a una zona	022AX	●	●	●	●	
Climatizzatore a due zone	022AY	○	○	○	○	
Sensore di qualità dell'aria	022FA	○	○	○	○	
Illuminazione interna d'ambiente configurabile	064FM	○	○	●	●	
Soglie d'ingresso illuminate in metallo con scritta Jaguar	048BD	○	○	○	○	

#### SICUREZZA ATTIVA E PASSIVA

<b>SICUREZZA ATTIVA E PASSIVA</b>						
Sistema di rilevamento impatto pedoni	050BC	●	●	●	●	
Sistema di apertura della porta del garage (HomeLink*)	025CT	○	○	○	○	
Keyless Entry	066AC	○	○	●	●	
Sistema di monitoraggio della pressione degli pneumatici (TPMS)	062AD	●	●	●	●	
Telecamera posteriore	086FA	●	●	●	●	
Velocità di crociera e limitatore di velocità	065AB	●	●	●	●	
Sensori di parcheggio anteriori	086EG	●	●	●	●	
Sensori di parcheggio posteriori	086EH	●	●	●	●	
Frenata d'emergenza	065EA	●	●	●	●	
Park assist	086GZ	○	○	○	○	
Blind Spot Assist con rilevamento del traffico in retromarcia	086GM/086KB	○	○	○	○	Richiede specchietti retrovisori esterni riscaldabili, ripiegabili elettricamente, fotocromatici
Assistenza di mantenimento corsia	086BG	●	●	●	●	
Monitoraggio dello stato del conducente	086DH	●	●	●	●	
Riconoscimento dei segnali stradali e limitatore di velocità adattivo	086DC	●	●	●	●	

# 2 SCEGLI LE TUE OPZIONI

 Configura la tua auto su [jaguar.com](http://jaguar.com)

## INFORMAZIONE, COMUNICAZIONE E INTRATTENIMENTO

INFORMAZIONE E COMUNICAZIONE	CODICE	F-TYPE	F-TYPE R-DYNAMIC	F-TYPE R	F-TYPE SVR	DESCRIZIONE
Protect	011BE	●	●	●	●	
Remote Premium	011DA	●	●	●	●	Parte del Connect Pro Pack
InControl Apps	025PA	●	●	●	●	Parte del Connect Pro Pack
Touch Pro con touch screen da 10"	025NE	●	●	●	●	
Navigation Pro	087AU	●	●	●	●	
Secure Tracker	011AE	○	○	○	○	Include l'abbonamento al servizio per il periodo di garanzia
Pro Services	025RK	●	●	●	●	Parte del Connect Pro Pack
Connettività Bluetooth*	025MA	●	●	●	●	
Smartphone Pack		●	●	●	●	
Display TFT centrale da 5" con quadro strumenti - 300 km/h	038IE	●	●	—	—	
Display TFT centrale da 5" con quadro strumenti - 320 km/h	038IF	—	—	●	●	
AUDIO						
Radio DAB (Digital Audio Broadcast)	025JB	○	○	○	○	
Impianto audio Meridian™ (380 W)	025LM	●	●	●	●	
Sistema audio surround Meridian™ (770 W)	025LN	○	○	○	○	

● Di serie ○ Opzionale — Non disponibile ■ Incluso in un pacchetto

Per maggiori dettagli, rivolgiti al tuo Concessionario Jaguar di fiducia.

Per un elenco completo delle dotazioni e dei pacchetti opzionali, consulta la guida alle specifiche e ai prezzi di F-TYPE o configura la tua auto su [jaguar.com](http://jaguar.com)

Assistenza ottimizzata Jaguar è un servizio in abbonamento che può essere esteso oltre la scadenza iniziale indicata dal Concessionario Jaguar.

L'app Remote include servizi in abbonamento che possono essere estesi oltre la scadenza iniziale indicata dal Concessionario Jaguar. Funzioni e opzioni di InControl e relativa disponibilità dipendono dal Paese di destinazione: rivolgiti al tuo Concessionario Jaguar di fiducia per ottenere informazioni sulla disponibilità e sulle condizioni complete valide per il tuo Paese. Le informazioni e le immagini riprodotte relative alla tecnologia InControl, comprese schermate e sequenze, sono soggette ad aggiornamenti software, controllo di versione e altre modifiche del sistema e dell'interfaccia in base alle opzioni selezionate. La connettività alla rete mobile non è garantita in tutte le aree geografiche. Scaricare InControl Apps e Remote App da Apple/Play Store. Tutte le funzionalità di bordo devono essere utilizzate dal conducente solo in condizioni di sicurezza. Il conducente deve assicurarsi di mantenere il controllo completo dell'auto in ogni momento.

PACCHETTI OPZIONALI

		F-TYPE	F-TYPE R-DYNAMIC	F-TYPE R	F-TYPE SVR	
	CODICE					DESCRIZIONE
Black Exterior Pack	032EI	○	○	○	—	Finitura in nero lucido per: cornici dei finestrini laterali Gloss Black (solo modelli Coupé), splitter paraurti anteriore, cornice griglia anteriore, prese d'aria laterali e sul cofano, grembiatura posteriore e barre di protezione antiribaltamento (solo modelli Convertibile) <sup>1</sup>
Exterior Design Pack	032GJ	—	○	○	—	Finitura in tinta con la carrozzeria per: splitter paraurti anteriore, minigonne laterali ed estrattore posteriore <sup>1</sup>
Exterior Black Design Pack	032GK	—	○	○	—	Finitura in tinta con la carrozzeria per: splitter paraurti anteriore, minigonne laterali ed estrattore posteriore. Finitura in nero lucido per: cornici dei finestrini laterali Gloss Black (solo modelli Coupé), cornice griglia anteriore, prese d'aria laterali e sul cofano, barre di protezione antiribaltamento (solo modelli Convertibile) <sup>1</sup>
Exterior Carbon Fibre Pack	032IT	—	○	○	—	Finitura in tinta con la carrozzeria per: splitter paraurti anteriore, minigonne laterali ed estrattore posteriore. Finitura in nero lucido per: cornici dei finestrini laterali (solo modelli Coupé) e cornice griglia anteriore. Fibra di carbonio per: prese d'aria laterali e sul cofano, calotte degli specchietti retrovisori e barre di protezione antiribaltamento (solo modelli Convertibile) <sup>1</sup>
Exterior Carbon Fibre Pack SVR	032IA	—	—	—	○	Fibra di carbonio per: prese d'aria laterali e sul cofano, calotte degli specchietti retrovisori, splitter paraurti anteriore, estrattore posteriore e barre antiribaltamento (solo modelli Convertibile)
Carbon Ceramic Brake Pack	095MA	○	○	○	—	Pinze dei freni gialle, sistema di riparazione pneumatici, cerchi in lega da 20" a 5 razze doppie "Style 5040" con finitura Metallic Black, freni carbo-ceramici anteriori da 398 mm e posteriori da 380 mm, pedali in metallo lucidato. Richiede il modello da 380 CV con cambio automatico o F-TYPE R
SVR Carbon Ceramic Brake Pack	095MC	—	—	—	○	Pinze dei freni gialle, sistema di riparazione pneumatici, cerchi in lega forgiati da 20" a 10 razze "Style 1041" con finitura Satin Black Diamond Turned, freni carbo-ceramici anteriori da 398 mm e posteriori da 380 mm, pedali in metallo lucidato
Windsor Leather Headlining Pack	021BS	○	○	○	○	Alette parasole in pelle con specchietti di cortesia, rivestimento in pelle <sup>2</sup>
Suedecloth Headlining Pack	021BT	○	○	○	—	Alette parasole in tessuto scamosciato con specchietti di cortesia, rivestimento in tessuto scamosciato
Climate Pack	017DL	○	○	○	—	Climatizzatore a due zone, parabrezza riscaldato, sedili anteriori riscaldabili, volante riscaldato
Windsor Leather Interior Pack	017FD	○	○	—	—	Sedili in pelle Windsor, finiture portiere in pelle Windsor, console in pelle Windsor, parte superiore del quadro strumenti rivestita in pelle Windsor
Extended Windsor Leather Interior Pack	017FZ	○	○	○	○	Esclusivo di Siena Tan e Pimento. Interni in pelle Windsor a colore esteso con tappetino a contrasto
Suedecloth Interior Pack	SDF	○	○	○	—	Finiture portiere in tessuto scamosciato, sedili in tessuto scamosciato e pelle Windsor con cuciture a contrasto, sedili Performance, alette parasole con specchietti di cortesia in tessuto scamosciato, rivestimento in tessuto scamosciato, console in pelle Windsor con cuciture doppie, parte superiore del quadro strumenti con rivestimento del padiglione in tessuto scamosciato con cuciture a contrasto. Include tappetini Premium su F-TYPE R
Interior Black Pack	074PX	○	○	○	—	Cornici prese d'aria nere, cornici indicatori quadro strumenti Gloss Black, sblocco delle portiere Gloss Black e volante in pelle a fondo piatto con razze nere. (Logo R su F-TYPE R)

<sup>1</sup>Il contenuto del pacchetto varia in base al modello. <sup>2</sup>L'auto deve includere il Windsor Leather Interior Pack o il Full Windsor Leather Interior Pack.

Consulta le pagine 94-95 per i dettagli completi sulla disponibilità dei colori per gli interni durante la scelta dell'Interior Pack.

# 3 SCEGLI IL TUO COLORE

 Configura la tua auto su [jaguar.com](https://www.jaguar.com)

## PASTELLO

Narvik Black

Fuji White

Caldera Red

## METALLIZZATI

Santorini Black

Yulong White

Eiger Grey\*

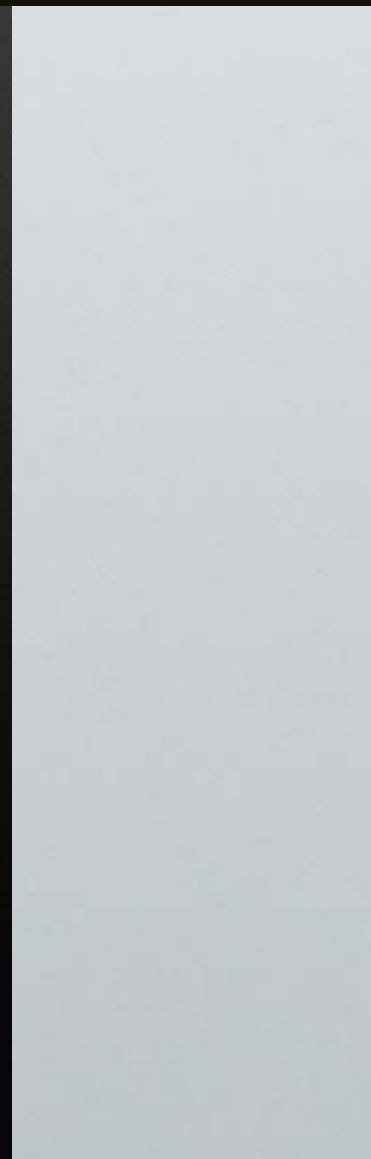
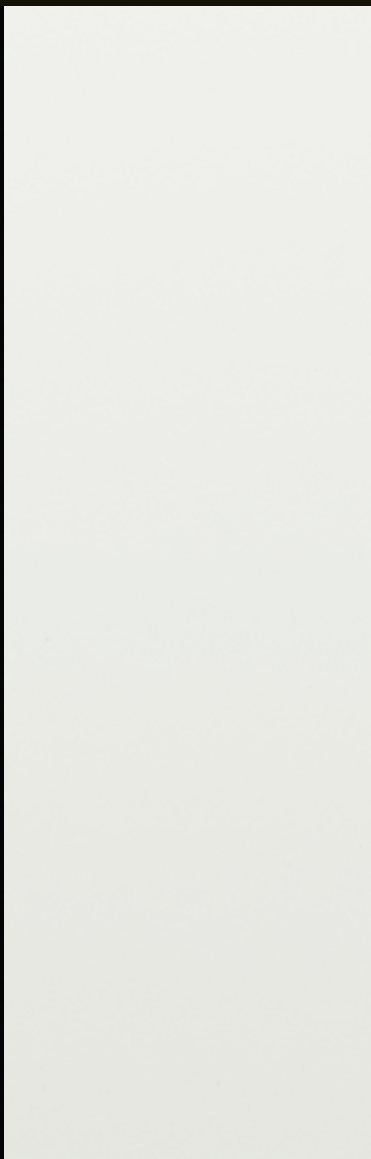



\*Disponibile da marzo 2019.

Indus Silver



British Racing Green



Portofino Blue\*



Ultra Blue



**PREMIUM**

Carpathian Grey



Silicon Silver



# 3 SCEGLI IL TUO COLORE

 Configura la tua auto su [jaguar.com](https://www.jaguar.com)

## EFFETTO SPECIALE

Valloire  
White Pearl

Meribel White Pearl

Spectral Racing Red

Velocity

Ligurian Black

Mescalito Black

Borealis Black

Bosphorus Grey

Windward Grey

## VERNICE ULTRA METALLIZZATA

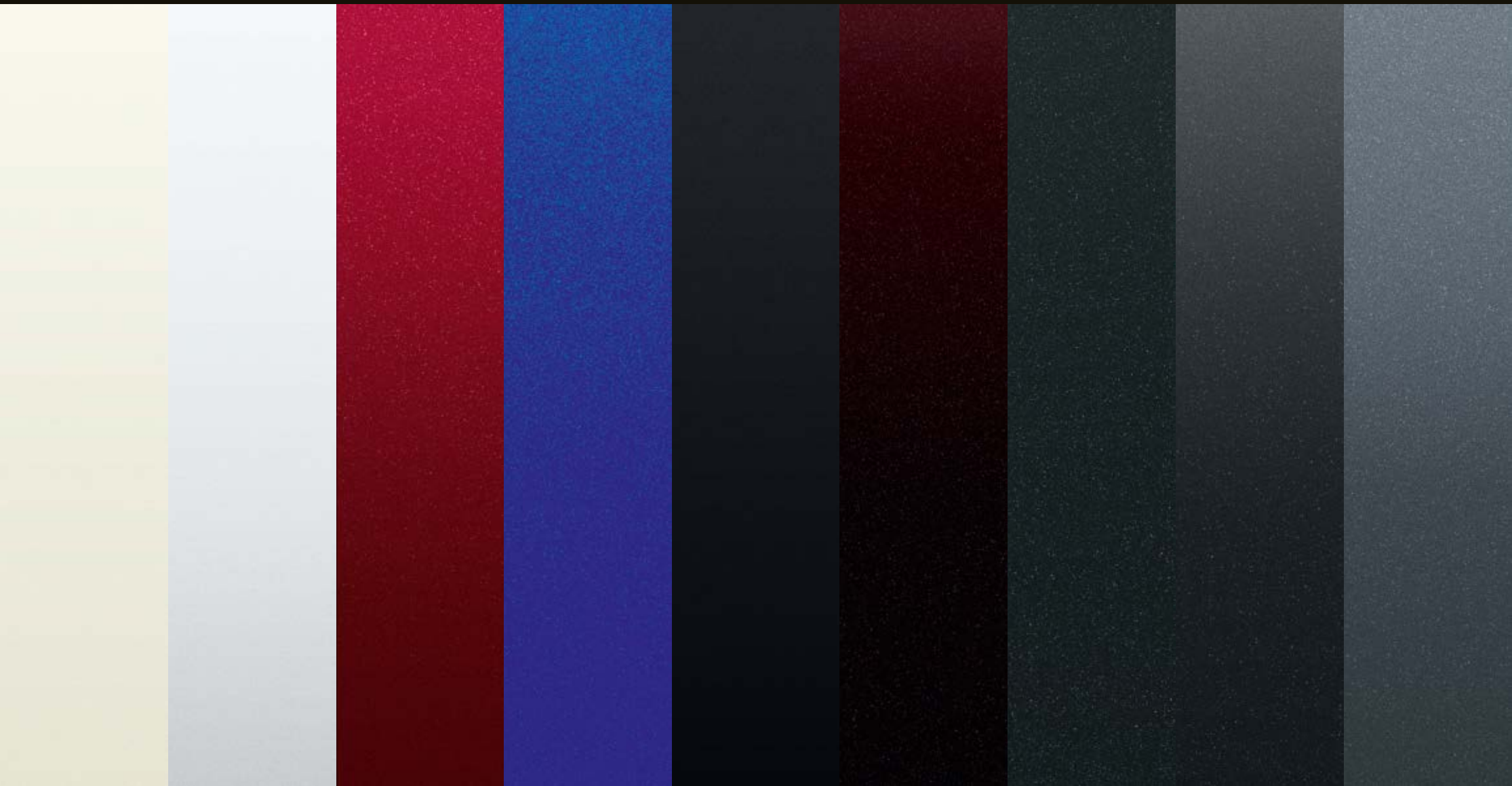



SPECIAL VEHICLE  
OPERATIONS

Scafell Grey



British Racing Green

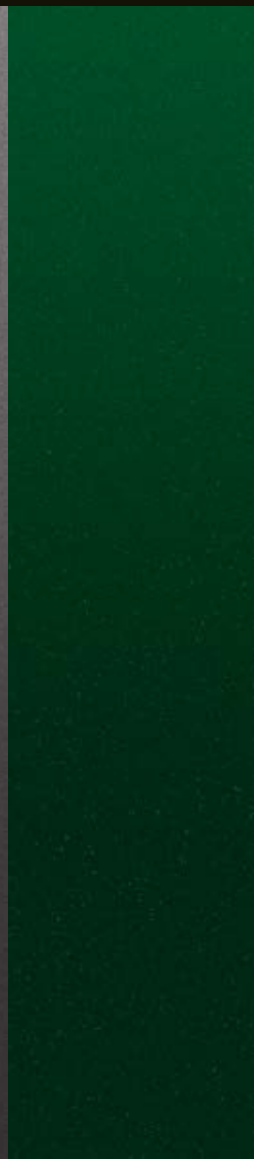

Balmoral Blue



Desire



Madagascar Orange



Flux



Rio Gold



Verbier Silver



Ethereal

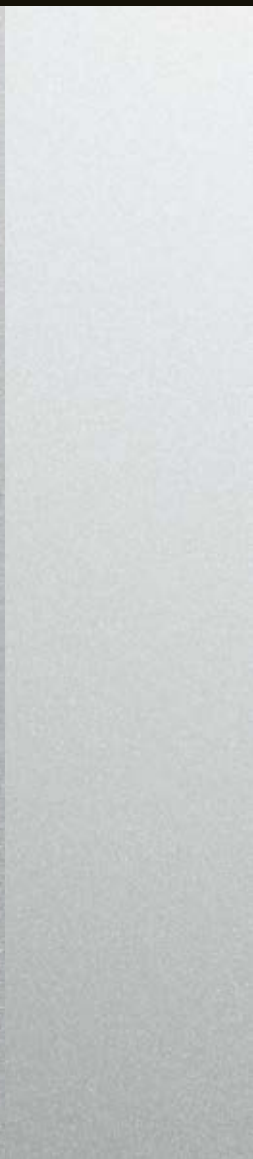

# 4 SCEGLI I TUOI CERCHI E SISTEMA DI FRENATA

 Configura la tua auto su [jaguar.com](http://jaguar.com)



CERCHI IN LEGA DA 18" A 10 RAZZE "STYLE 1036"



CERCHI IN LEGA DA 18" A 10 RAZZE "STYLE 1024"



CERCHI IN LEGA DA 19" A 10 RAZZE "STYLE 1023"



CERCHI IN LEGA DA 19" A 7 RAZZE DOPPIE "STYLE 7013"



CERCHI IN LEGA DA 19" A 5 RAZZE DOPPIE "STYLE 5058"

FINITURA	Silver	Silver	Silver	Silver	Technical Grey e Diamond Turned
CERCHI IN LEGA ANTERIORI	8,5J x 18"	8,5J x 18"	8,5J x 19"	8,5J x 19"	8,5J x 19"
PNEUMATICI ANTERIORI	245/45 R18	245/45 R18	245/40 R19	245/40 R19	245/40 R19
CERCHI IN LEGA POSTERIORI	9,5J x 18"	9,5J x 18"	9,5J x 19"	9,5J x 19"	9,5J x 19"
PNEUMATICI POSTERIORI	275/40 R18	275/40 R18	275/35 R19	275/35 R19	275/35 R19
CODICE	031FK	029ZG	029ZF	029ZK	029ZA
F-TYPE 300 CV	●	—	○	○	○
F-TYPE 340 CV	—	●	○	○	○
F-TYPE 380 CV	—	—	●	○	○
F-TYPE R-Dynamic 300 CV e 340 CV	—	—	—	●	○
F-TYPE R-Dynamic 380 CV	—	—	—	—	—
F-TYPE R	—	—	—	—	—
F-TYPE SVR	—	—	—	—	—



FRENI ANTERIORI DA 355 MM E POSTERIORI DA 325 MM



FRENI ANTERIORI DA 380 MM E POSTERIORI DA 325 MM



FRENI ANTERIORI DA 380 MM E POSTERIORI DA 376 MM



FRENI CARBO-CERAMICI ANTERIORI DA 398 MM E POSTERIORI DA 380 MM

● Di serie ○ Opzionale — Non applicabile ■ Incluso in un pacchetto

\*Solo con cambio automatico.

Per maggiori dettagli, rivolgiti al tuo Concessionario Jaguar di fiducia. Per un elenco completo delle dotazioni e dei pacchetti opzionali, consulta la guida alle specifiche e ai prezzi di F-TYPE o configura la tua auto su [jaguar.com](http://jaguar.com)



CERCHI IN LEGA DA 20" A 6 RAZZE DOPPIE "STYLE 6003"



CERCHI IN LEGA DA 20" A 5 RAZZE "STYLE 5060"



CERCHI IN LEGA DA 20" A 5 RAZZE "STYLE 5042"



CERCHI IN LEGA DA 20" A 5 RAZZE DOPPIE "STYLE 5039"



CERCHI IN LEGA DA 20" A 5 RAZZE DOPPIE "STYLE 5061"



CERCHI IN LEGA DA 20" A 5 RAZZE DOPPIE "STYLE 5040"



CERCHI IN LEGA DA 20" A 10 RAZZE "STYLE 1041"

Dark Grey e Diamond Turned	Silver	Fibra di carbonio, Satin Grey e Diamond Turned	Gloss Black	Satin Grey	Nero metallizzato	Satin Black e Diamond Turned
9,0J x 20"	9,0J x 20"	9,0J x 20"	9,0J x 20"	9,0J x 20"	9,0J x 20"	9,0J x 20"
255/35 R20	255/35 R20	255/35 R20	255/35 R20	265/35 R20	255/35 R20	265/35 R20
10,5J x 20"	10,5J x 20"	10,5J x 20"	10,5J x 20"	11,0J x 20"	10,5J x 20"	11,0J x 20"
295/30 R20	295/30 R20	295/30 R20	295/30 R20	305/30 R20	295/30 R20	305/30 R20
029ZI	031FL	029ZS	029ZL	031JT	031FN	031JR
○	○	○	○	—	—	—
○	○	○	○	—	—	—
○	○	○	○	—	■*	—
○	○	○	○	—	—	—
●	○	○	○	—	■*	—
○	●	○	○	—	■	—
—	—	—	—	●	—	■

SISTEMI DI FRENATA	CODICE	F-TYPE (300 CV e 340 CV)	F-TYPE (380 CV)	F-TYPE R-DYNAMIC (300 CV e 340 CV)	F-TYPE R-DYNAMIC (380 CV)	F-TYPE R (550 CV)	F-TYPE SVR (575 CV)	DESCRIZIONE
Freni anteriori da 355 mm e posteriori da 325 mm	020DV	●	—	●	—	—	—	
Freni anteriori da 380 mm e posteriori da 325 mm	020JC	—	●	—	●	—	—	Disponibile solo con pinze dei freni rosse o nere. Non disponibile con cerchi da 18"
Freni anteriori da 380 mm e posteriori da 376 mm	020JB	○	○	○	○	●	●	Disponibile solo con pinze dei freni rosse o nere. Non disponibile con cerchi da 18"
Freni carbo-ceramici anteriori da 398 mm e posteriori da 380 mm	020JD	—	■*	—	■*	■	■	Parte del Carbon Ceramic Brake Pack con cerchi in lega da 20" e del Carbon Ceramic Brake Pack con cerchi in lega forgiati SVR

# 5 SCEGLI I TUOI INTERNI

 Configura la tua auto su [jaguar.com](http://jaguar.com)

F-TYPE E F-TYPE R-DYNAMIC						
	SEDILE CON CUCITURE	PARTE SUPERIORE DELLA PLANCIA CON CUCITURE	CODICI RIVESTIMENTI INTERNI E OPZIONI	RIVESTIMENTO DEL PADIGLIONE	MOQUETTE	CINTURE DI SICUREZZA
<b>Di serie</b>						
Sedili Sport con rivestimenti in pelle e tessuto scamosciato	Ebony con Ebony Cirrus con Cirrus	Ebony con Ebony Ebony con Ebony	SDE SDH	Ebony o Grey Ebony o Grey	Ebony Ebony	Ebony o Red Ebony
<b>Opzionale</b>						
Sedili Sport in pelle Windsor e interni in pelle Windsor <sup>1</sup>	Ebony con Ebony Cirrus con Cirrus	Ebony con Ebony Ebony con Ebony	SDE + 017FD SDH + 017FD	Ebony, Grey o Ivory <sup>3</sup> Ebony o Grey	Ebony Ebony	Ebony o Red Ebony
Sedili Performance in pelle Windsor e interni in pelle Windsor <sup>1</sup>	Ebony con Ebony	Ebony con Ebony	SDE + 033MT + 017FD	Ebony, Grey o Ivory <sup>3</sup>	Ebony	Ebony o Red
	Ebony con Pimento	Ebony con Ebony	SDX + 033MT + 017FD	Ebony, Grey o Pimento <sup>4</sup>	Ebony	Ebony o Red
	Ebony con Siena Tan	Ebony con Ebony	SDY + 033MT + 017FD	Ebony o Grey	Ebony	Ebony
	Ebony con Ivory	Ebony con Ebony	SDG + 033MT + 017FD	Ebony, Grey o Ivory <sup>3</sup>	Ebony	Ebony
	Siena Tan con Cirrus	Ebony con Ebony	TJR + 033MT + 017FD	Ebony o Grey	Ebony	Ebony
	Brogue con Ivory	Ebony con Ebony	SDK + 033MT + 017FD	Ebony, Grey o Ivory <sup>3</sup>	Ebony	Ebony
	Pimento con Ebony Ivory con Ebony	Ebony con Ebony Ebony con Ebony	SDL + 033MT + 017FD SDM + 033MT + 017FD	Ebony, Grey o Pimento <sup>4</sup> Ebony, Grey o Ivory <sup>3</sup>	Ebony Ebony	Ebony o Red Ebony
Sedili Performance in pelle Windsor e tessuto scamosciato e interni in pelle Windsor <sup>1</sup>	Ebony con Cirrus	Ebony con Cirrus	SDF	Tessuto scamosciato Ebony	Ebony	Ebony
Sedili Performance in pelle Windsor e interni in pelle Windsor a colore esteso e tappetini con bordo a contrasto <sup>2</sup>	Pimento con Ebony	Pimento con Ebony	TSW + 033MT + 017FZ	Ebony o Pimento <sup>4</sup>	Ebony	Ebony o Red
	Siena Tan con Cirrus <sup>5</sup>	Siena Tan con Cirrus	SBH + 033MT + 017FZ	Ebony	Ebony	Ebony

<sup>1</sup>Gli interni in pelle Windsor aggiungono pelle Windsor sulla parte superiore della plancia, sulla console centrale e sui rivestimenti delle portiere.

<sup>2</sup>Include pelle Windsor colorata per: parte superiore della plancia lato passeggero, rivestimenti superiori delle portiere, console centrale e tappetini in moquette Ebony con bordi in pelle Nubuck colorata e cuciture a contrasto Ebony.

<sup>3</sup>Rivestimento del padiglione in pelle Ivory non disponibile con il tetto panoramico in vetro.

<sup>4</sup>Rivestimento del padiglione in pelle Pimento disponibile solo sul modello Convertibile.

<sup>5</sup>Disponibile solo con cambio automatico.

Per maggiori dettagli, rivolgiti al tuo Concessionario Jaguar di fiducia.

F-TYPE R						
	SEDILE CON CUCITURE	PARTE SUPERIORE DELLA PLANCIA CON CUCITURE	CODICI RIVESTIMENTI INTERNI E OPZIONI	RIVESTIMENTO DEL PADIGLIONE	MOQUETTE	CINTURE DI SICUREZZA
<b>Di serie</b>						
Sedili Performance in pelle Windsor con poggiatesta con stemma a rilievo "R" e interni in pelle Windsor	Ebony con Ebony	Ebony con Ebony	SDE	Ebony, Grey o Ivory <sup>3</sup>	Ebony	Ebony o Red
	Ebony con Ivory	Ebony con Ivory	SDR	Ebony, Grey o Ivory <sup>3</sup>	Ebony	Ebony
	Ebony con Pimento	Ebony con Pimento	SDQ	Ebony, Grey o Pimento <sup>4</sup>	Ebony	Ebony o Red
	Ebony con Siena Tan	Ebony con Siena Tan	SDS	Ebony o Grey	Ebony	Ebony
	Bicolore Siena Tan e Ebony con Siena Tan	Ebony con Siena Tan	SDV	Ebony o Grey	Ebony	Ebony
	Bicolore Ivory e Ebony con Ivory	Ebony con Ivory	SDU	Ebony, Grey o Ivory <sup>3</sup>	Ebony	Ebony
	Bicolore Pimento e Ebony con Pimento	Ebony con Pimento	SDT	Ebony, Grey o Pimento <sup>4</sup>	Ebony	Ebony o Red
<b>Opzionale</b>						
Sedili Performance in pelle Windsor e tessuto scamosciato e interni in pelle Windsor	Ebony con Cirrus	Ebony con Cirrus	SDF	Tessuto scamosciato Ebony	Ebony	Ebony
Sedili Performance in pelle Windsor e interni in pelle Windsor a colore esteso <sup>2</sup>	Pimento con Ebony	Pimento con Ebony	TSW + 017FZ	Ebony o Pimento <sup>4</sup>	Ebony	Ebony o Red
	Siena Tan con Cirrus	Siena Tan con Cirrus	SBH + 017FZ	Ebony	Ebony	Ebony
F-TYPE SVR						
	SEDILE CON CUCITURE	PARTE SUPERIORE DELLA PLANCIA CON CUCITURE	CODICI RIVESTIMENTI INTERNI E OPZIONI	RIVESTIMENTO DEL PADIGLIONE	MOQUETTE	CINTURE DI SICUREZZA
<b>Di serie</b>						
Sedili Performance con cuciture a rombi in pelle Windsor con poggiatesta con stemma "SVR" a rilievo e area quadro strumenti lato conducente in tessuto scamosciato	Ebony con Cirrus	Ebony con Cirrus	SDP	Ebony	Ebony	Ebony
	Ebony con Pimento	Ebony con Pimento	SDQ	Ebony o Pimento <sup>4</sup>	Ebony	Ebony o Red
	Ebony con Reims Blue	Ebony con Reims Blue	SDW	Ebony	Ebony	Ebony
<b>Opzionale</b>						
Sedili Performance in pelle Windsor trapuntata con poggiatesta con stemma "SVR" a rilievo e interni in pelle Windsor a colore esteso <sup>2</sup>	Pimento con Ebony	Pimento con Ebony	TSW + 017FZ	Ebony o Pimento <sup>4</sup>	Ebony	Red
	Siena Tan con Cirrus	Siena Tan con Cirrus	SBH + 017FZ	Ebony	Ebony	Ebony

# 5 SCEGLI I TUOI INTERNI

 Configura la tua auto su [jaguar.com](http://jaguar.com)

Interni in figura: F-TYPE R-Dynamic con sedili Performance opzionali in pelle Windsor Ebony, inserti in alluminio Delta, rivestimento del padiglione in Morzine Ebony, parte superiore della plancia Ebony e moquette Ebony.





# F-TYPE E F-TYPE R-DYNAMIC

## COMBINAZIONI DI COLORI INTERNI

SEDILI SPORT DI SERIE CON RIVESTIMENTI IN PELLE E TESSUTO SCAMOSCIATO  
 SEDILI SPORT OPZIONALI IN PELLE WINDSOR E INTERNI IN PELLE WINDSOR

①	②	③	④	⑤
SEDILE CON CUCITURE	FINITURE	RIVESTIMENTO DEL PADIGLIONE <sup>3</sup>	PARTE SUPERIORE DELLA PLANCIA CON CUCITURE	MOQUETTE
				
Ebony con Ebony	Alluminio Delta <sup>2</sup> , alluminio zigrinato <sup>3</sup> , fibra di carbonio	Ebony, Grey o Ivory <sup>4</sup>	Ebony con Ebony	Ebony
				
Cirrus con Cirrus	Alluminio Delta <sup>2</sup> , alluminio zigrinato <sup>3</sup> , fibra di carbonio	Ebony o Grey	Ebony con Ebony	Ebony

## SEDILI PERFORMANCE OPZIONALI IN PELLE WINDSOR E INTERNI IN PELLE WINDSOR

SEDILE CON CUCITURE	FINITURE	RIVESTIMENTO DEL PADIGLIONE <sup>3</sup>	PARTE SUPERIORE DELLA PLANCIA CON CUCITURE	MOQUETTE
				
Ebony con Ebony	Alluminio Delta <sup>2</sup> , alluminio zigrinato <sup>3</sup> , fibra di carbonio	Ebony, Grey o Ivory <sup>4</sup>	Ebony con Ebony	Ebony
				
Ebony con Pimento	Alluminio Delta <sup>2</sup> , alluminio zigrinato <sup>3</sup> , fibra di carbonio	Ebony, Grey o Pimento <sup>5</sup>	Ebony con Ebony	Ebony

<sup>1</sup>Morzine Ebony di serie, Morzine Grey e tessuto scamosciato Ebony opzionale. Pelle Ebony, Pimento e Ivory opzionale.

<sup>2</sup>Alluminio Delta di serie con F-TYPE R-Dynamic e opzionale con F-TYPE.

<sup>3</sup>Alluminio zigrinato di serie con F-TYPE e opzionale con F-TYPE R-Dynamic.











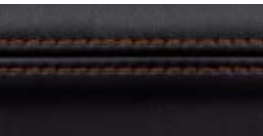
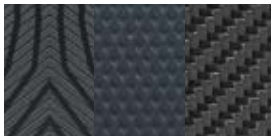
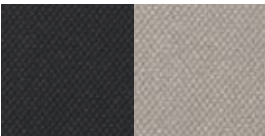

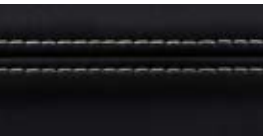
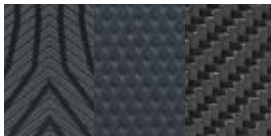
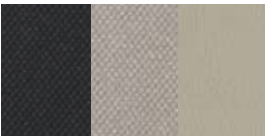

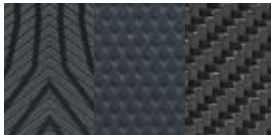
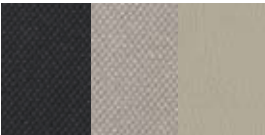

<sup>4</sup>Rivestimento del padiglione in pelle Ivory non disponibile con il tetto panoramico in vetro.

<sup>5</sup>Rivestimento del padiglione Pimento disponibile solo sul modello Convertibile.

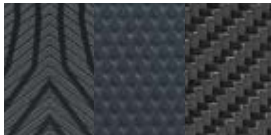
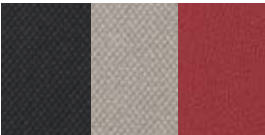
# F-TYPE E F-TYPE R-DYNAMIC

## COMBINAZIONI DI COLORI INTERNI

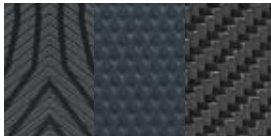
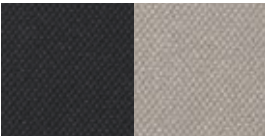
SEDILI PERFORMANCE OPZIONALI IN PELLE WINDSOR  
E INTERNI IN PELLE WINDSOR [CONTINUA]

1	2	3	4	5
SEDILE CON CUCITURE	FINITURE	RIVESTIMENTO DEL PADIGLIONE <sup>1</sup>	PARTE SUPERIORE DELLA PLANCIA CON CUCITURE	MOQUETTE
 Ebony con Siena Tan	 Alluminio Delta², alluminio zigrinato³, fibra di carbonio	 Ebony o Grey	 Ebony con Ebony	 Ebony
 Ebony con Ivory	 Alluminio Delta², alluminio zigrinato³, fibra di carbonio	 Ebony, Grey o Ivory⁴	 Ebony con Ebony	 Ebony
 Brogue con Ivory	 Alluminio Delta², alluminio zigrinato³, fibra di carbonio	 Ebony, Grey o Ivory⁴	 Ebony con Ebony	 Ebony
 Pimento con Ebony	 Alluminio Delta², alluminio zigrinato³, fibra di carbonio	 Ebony, Grey o Pimento⁵	 Ebony con Ebony	 Ebony
 Siena Tan con Cirrus	 Alluminio Delta², alluminio zigrinato³, fibra di carbonio	 Ebony o Grey	 Ebony con Ebony	 Ebony

<sup>1</sup>Morzine Ebony di serie, Morzine Grey e tessuto scamosciato Ebony opzionale. Pelle Ebony, Pimento e Ivory opzionale.

<sup>2</sup>Alluminio Delta di serie con F-TYPE R-Dynamic e opzionale con F-TYPE.

<sup>3</sup>Alluminio zigrinato di serie con F-TYPE e opzionale con F-TYPE R-Dynamic.

<sup>4</sup>Rivestimento del padiglione in pelle Ivory non disponibile con il tetto panoramico in vetro.

<sup>5</sup>Rivestimento del padiglione Pimento disponibile solo sul modello Convertibile.

<sup>6</sup>Disponibile solo con cambio automatico.







SEDILI PERFORMANCE OPZIONALI IN PELLE WINDSOR  
E INTERNI IN PELLE WINDSOR [CONTINUA]

①	②	③	④	⑤
SEDILE CON CUCITURE	FINITURE	RIVESTIMENTO DEL PADIGLIONE <sup>3</sup>	PARTE SUPERIORE DELLA PLANCIA CON CUCITURE	MOQUETTE
				
Ivory con Ebony	Alluminio Delta <sup>2</sup> , alluminio zigrinato <sup>3</sup> , fibra di carbonio	Ebony, Grey o Ivory <sup>4</sup>	Ebony con Ebony	Ebony

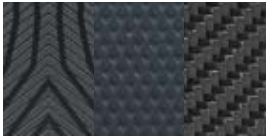
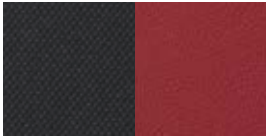
SEDILI PERFORMANCE OPZIONALI IN PELLE WINDSOR  
E TESSUTO SCAMOSCIATO E INTERNI IN PELLE WINDSOR

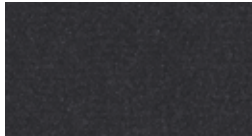
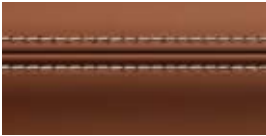
SEDILE CON CUCITURE	FINITURE	RIVESTIMENTO DEL PADIGLIONE	PARTE SUPERIORE DELLA PLANCIA CON CUCITURE	MOQUETTE
				
Ebony con Cirrus	Alluminio Delta <sup>2</sup> , alluminio zigrinato <sup>3</sup> , fibra di carbonio	Tessuto scamosciato Ebony	Ebony con Cirrus	Ebony

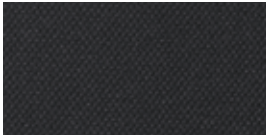
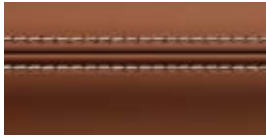
SEDILI PERFORMANCE OPZIONALI IN PELLE WINDSOR  
E INTERNI IN PELLE WINDSOR ESTESA

SEDILE CON CUCITURE	FINITURE	RIVESTIMENTO DEL PADIGLIONE <sup>3</sup>	PARTE SUPERIORE DELLA PLANCIA CON CUCITURE	MOQUETTE
				
Pimento con Ebony	Alluminio Delta <sup>2</sup> , alluminio zigrinato <sup>3</sup> , fibra di carbonio	Ebony o Pimento <sup>5</sup>	Pimento con Ebony	Ebony
				
Siena Tan con Cirrus <sup>6</sup>	Alluminio Delta <sup>2</sup> , alluminio zigrinato <sup>3</sup> , fibra di carbonio	Ebony	Siena Tan con Cirrus	Ebony

# 5 SCEGLI I TUOI INTERNI

 Configura la tua auto su [jaguar.com](http://jaguar.com)









Interni in figura: Sedili Performance opzionali in pelle Windsor Pimento con inserti in alluminio Linear Vee, rivestimento del padiglione in pelle Ebony, parte superiore della plancia Pimento e moquette Ebony.

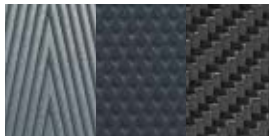
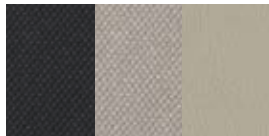

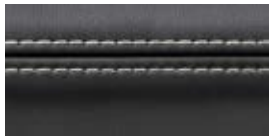
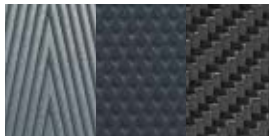
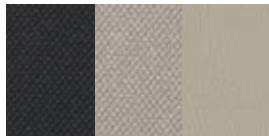
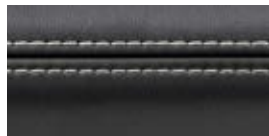
# F-TYPE R

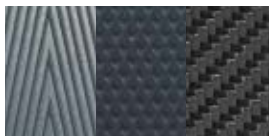
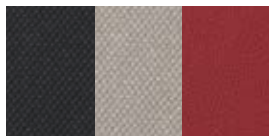
## COMBINAZIONI DI COLORI INTERNI

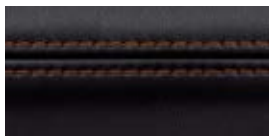
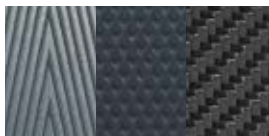
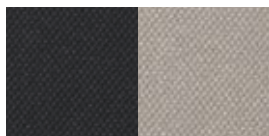
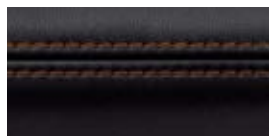
SEDILI PERFORMANCE DI SERIE IN PELLE WINDSOR E INTERNI IN PELLE WINDSOR

1	2	3	4	5
SEDILE CON CUCITURE	FINITURE	RIVESTIMENTO DEL PADIGLIONE <sup>1</sup>	PARTE SUPERIORE DELLA PLANCIA CON CUCITURE	MOQUETTE
 Ebony con Ebony	 Alluminio Linear Vee <sup>2</sup> , alluminio zigrinato, fibra di carbonio	 Ebony, Grey o Ivory <sup>3</sup>	 Ebony con Ebony	 Ebony
 Ebony con Ivory	 Alluminio Linear Vee <sup>2</sup> , alluminio zigrinato, fibra di carbonio	 Ebony, Grey o Ivory <sup>3</sup>	 Ebony con Ivory	 Ebony
 Ebony con Pimento	 Alluminio Linear Vee <sup>2</sup> , alluminio zigrinato, fibra di carbonio	 Ebony, Grey o Pimento <sup>4</sup>	 Ebony con Pimento	 Ebony
 Ebony con Siena Tan	 Alluminio Linear Vee <sup>2</sup> , alluminio zigrinato, fibra di carbonio	 Ebony o Grey	 Ebony con Siena Tan	 Ebony

<sup>1</sup>Morzine Ebony di serie, Morzine Grey e tessuto scamosciato Ebony opzionale. Pelle Ebony, Pimento e Ivory opzionale.

<sup>2</sup>Alluminio spazzolato Linear di serie.



<sup>3</sup>Rivestimento del padiglione in pelle Ivory non disponibile con il tetto panoramico in vetro.

<sup>4</sup>Rivestimento del padiglione Pimento disponibile solo sul modello Convertibile.

# F-TYPE R

## COMBINAZIONI DI COLORI INTERNI

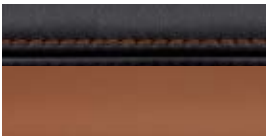
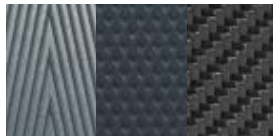
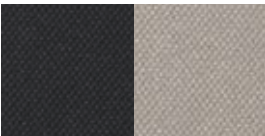
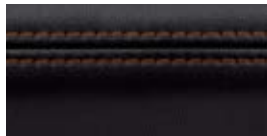
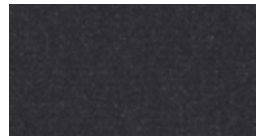
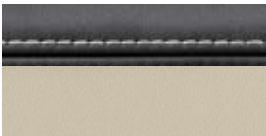
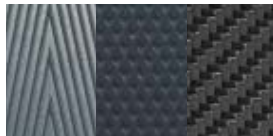
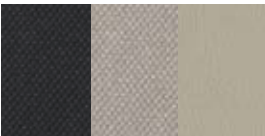
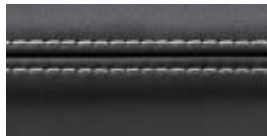
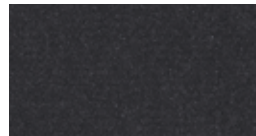
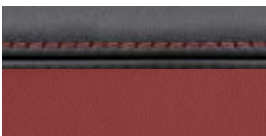
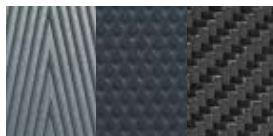
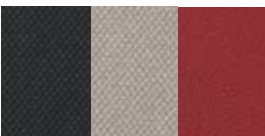
SEDILI PERFORMANCE DI SERIE IN PELLE WINDSOR  
E INTERNI IN PELLE WINDSOR [CONTINUA]

1	2	3	4	5
SEDILE BICOLORE CON CUCITURE	FINITURE	RIVESTIMENTO DEL PADIGLIONE <sup>1</sup>	PARTE SUPERIORE DELLA PLANCIA CON CUCITURE	MOQUETTE
 Ebony con Siena Tan	 Alluminio Linear Vee <sup>2</sup> , alluminio zigrinato, fibra di carbonio	 Ebony o Grey	 Ebony con Siena Tan	 Ebony
 Ebony con Ivory	 Alluminio Linear Vee <sup>2</sup> , alluminio zigrinato, fibra di carbonio	 Ebony, Grey o Ivory <sup>3</sup>	 Ebony con Ivory	 Ebony
 Ebony con Pimento	 Alluminio Linear Vee <sup>2</sup> , alluminio zigrinato, fibra di carbonio	 Ebony, Grey o Pimento <sup>4</sup>	 Ebony con Pimento	 Ebony

<sup>1</sup>Morzine Ebony di serie, Morzine Grey e tessuto scamosciato Ebony opzionale. Pelle Ebony, Pimento e Ivory opzionale.

<sup>2</sup>Alluminio spazzolato Linear di serie.







<sup>3</sup>Rivestimento del padiglione in pelle Ivory non disponibile con il tetto panoramico in vetro.

<sup>4</sup>Rivestimento del padiglione Pimento disponibile solo sul modello Convertibile.

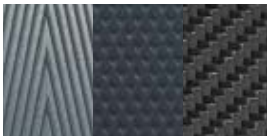
SEDILI R-PERFORMANCE OPZIONALI IN PELLE WINDSOR E  
TESSUTO SCAMOSCIATO E INTERNI IN PELLE WINDSOR

①	②	③	④	⑤
SEDILE CON CUCITURE	FINITURE	RIVESTIMENTO DEL PADIGLIONE	PARTE SUPERIORE DELLA PLANCIA CON CUCITURE	MOQUETTE
				
Ebony con Cirrus	Alluminio Linear Vee <sup>2</sup> , alluminio zigrinato, fibra di carbonio	Tessuto scamosciato Ebony	Ebony con Cirrus	Ebony

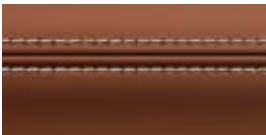
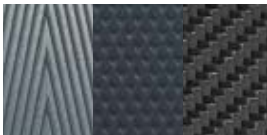
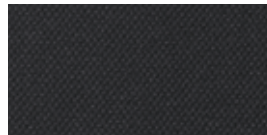
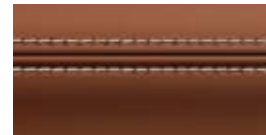
SEDILI R-PERFORMANCE OPZIONALI IN PELLE WINDSOR  
E INTERNI IN PELLE WINDSOR ESTESA

SEDILE CON CUCITURE	FINITURE	RIVESTIMENTO DEL PADIGLIONE <sup>3</sup>	PARTE SUPERIORE DELLA PLANCIA CON CUCITURE	MOQUETTE
				
Pimento con Ebony	Alluminio Linear Vee <sup>2</sup> , alluminio zigrinato, fibra di carbonio	Ebony o Pimento <sup>4</sup>	Pimento con Ebony	Ebony
				
Siena Tan con Cirrus	Alluminio Linear Vee <sup>2</sup> , alluminio zigrinato <sup>3</sup> , fibra di carbonio	Ebony	Siena Tan con Cirrus	Ebony

# 5 SCEGLI I TUOI INTERNI

 Configura la tua auto su [jaguar.com](http://jaguar.com)

Interni in figura: Sedili Performance in pelle Windsor con cuciture a rombi Ebony, cuciture Cirrus e micropiping, inserti in alluminio satinato spazzolato scuro, rivestimento del padiglione Ebony, parte superiore della plancia Ebony e moquette Ebony.











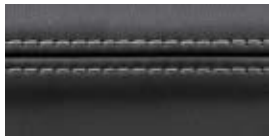
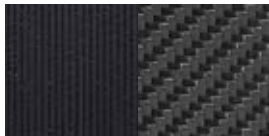



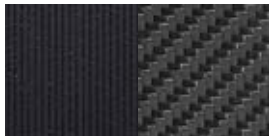



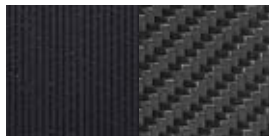



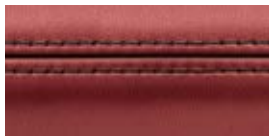
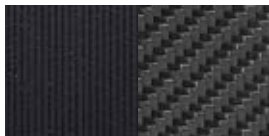

# F-TYPE SVR

## COMBINAZIONI DI COLORI INTERNI

SEDILI PERFORMANCE DI SERIE IN PELLE WINDSOR SVR CON CUCITURE A ROMBI, INTERNI IN PELLE WINDSOR E TESSUTO SCAMOSCIATO

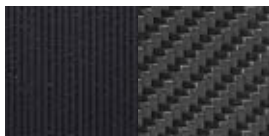
1	2	3	4	5
SEDILE CON CUCITURE	FINITURE	RIVESTIMENTO DEL PADIGLIONE <sup>3</sup>	PARTE SUPERIORE DELLA PLANCIA CON CUCITURE	MOQUETTE
 Ebony con Cirrus	 Alluminio satinato spazzolato scuro <sup>2</sup> o fibra di carbonio	 Ebony	 Ebony con Cirrus	 Ebony
 Ebony con Pimento	 Alluminio satinato spazzolato scuro <sup>2</sup> o fibra di carbonio	 Ebony o Pimento <sup>3</sup>	 Ebony con Pimento	 Ebony
 Ebony con Reims Blue	 Alluminio satinato spazzolato scuro <sup>2</sup> o fibra di carbonio	 Ebony	 Ebony con Reims Blue	 Ebony

SEDILI PERFORMANCE OPZIONALI IN PELLE WINDSOR SVR CON CUCITURE A ROMBI E INTERNI IN PELLE WINDSOR

SEDILE CON CUCITURE	FINITURE	RIVESTIMENTO DEL PADIGLIONE <sup>3</sup>	PARTE SUPERIORE DELLA PLANCIA CON CUCITURE	MOQUETTE
 Pimento con Ebony	 Alluminio satinato spazzolato scuro <sup>2</sup> o fibra di carbonio	 Ebony o Pimento <sup>3</sup>	 Pimento con Ebony	 Ebony
 Siena Tan con Cirrus	 Alluminio satinato spazzolato scuro <sup>2</sup> o fibra di carbonio	 Ebony	 Siena Tan con Cirrus	 Ebony

<sup>1</sup>Tessuto scamosciato Ebony di serie. Pelle Ebony e Pimento opzionale.

<sup>2</sup>Alluminio Dark Brushed di serie.

<sup>3</sup>Rivestimento del padiglione in pelle Pimento disponibile solo sul modello Convertibile.

# 5 SCEGLI I TUOI INTERNI

 Configura la tua auto su [jaguar.com](https://www.jaguar.com)

Console centrale in alluminio zigrinato

Console centrale in alluminio Delta

Console centrale in alluminio Linear Vee con logo R

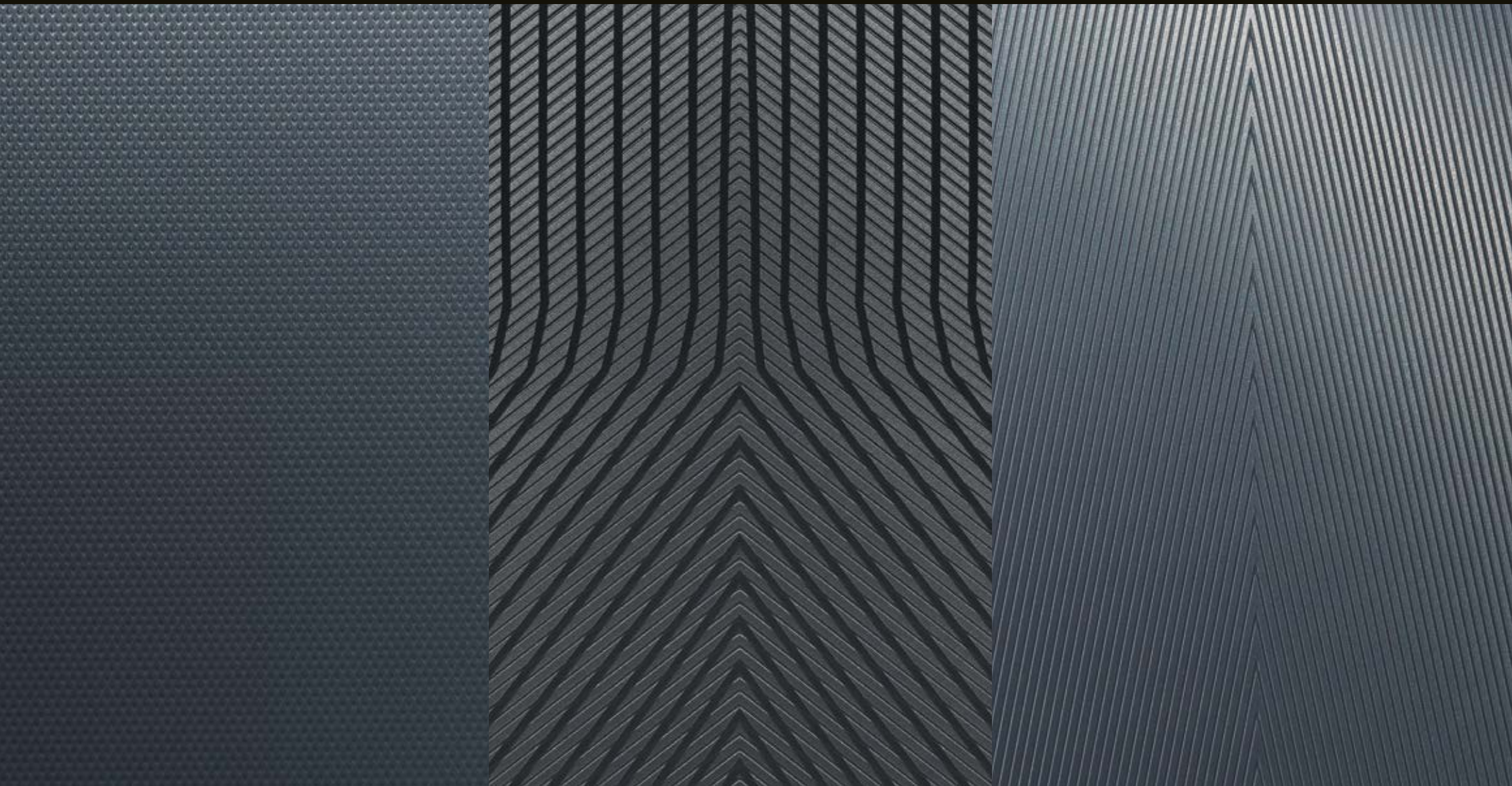

Console centrale in fibra di carbonio



Console centrale in alluminio Dark Brushed con logo SVR



Console centrale in fibra di carbonio con logo SVR

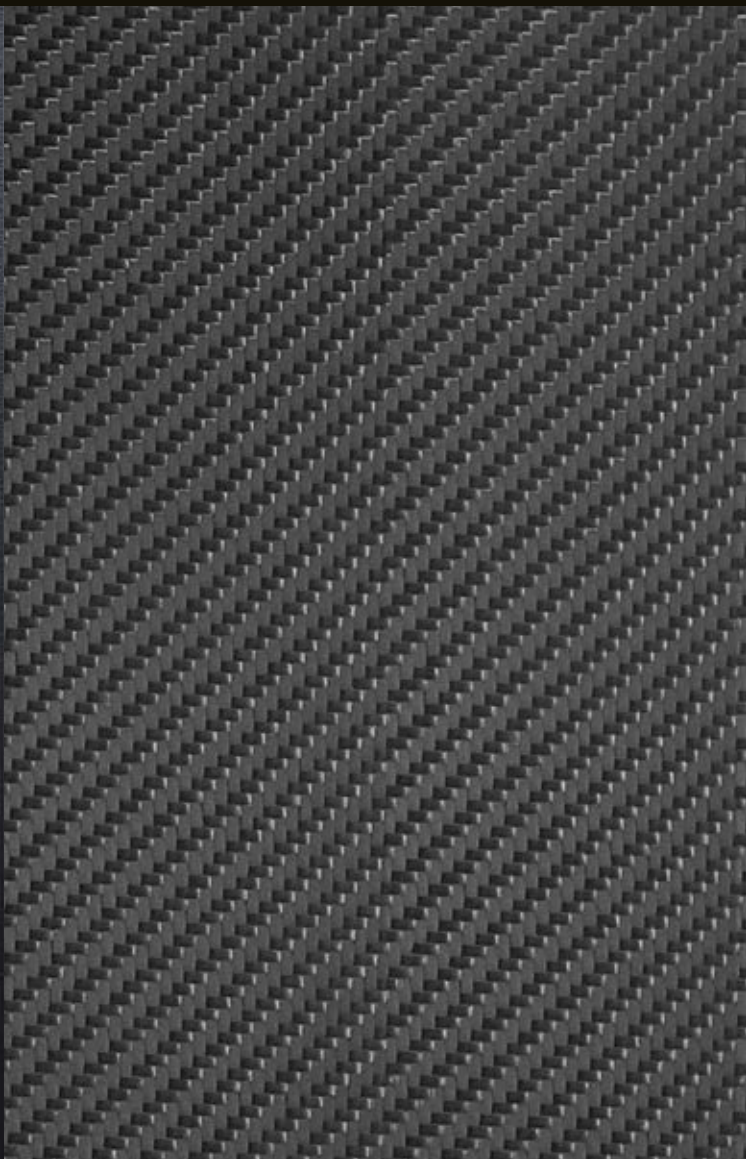

# 6 SCEGLI I TUOI ACCESSORI - JAGUAR GEAR

Per ulteriori informazioni sulla gamma completa degli accessori, rivolgiti al Concessionario o Riparatore autorizzato Jaguar di fiducia oppure visita il sito [gear.jaguar.com](http://gear.jaguar.com)



**VETTURA RIPRODOTTA: F-TYPE R NEL COLORE YULONG  
WHITE CON SILVER WEAVE CARBON FIBRE PACK**

<sup>1</sup>Solo cambio manuale.

<sup>2</sup>Solo cambio automatico.

<sup>3</sup>Solo modelli Coupé.



**Pomello del cambio in fibra di carbonio<sup>1</sup>**  
**T2R24247**

Prova la sensazione unica offerta da questo cambio in fibra di carbonio orientato alle prestazioni con finitura laccata High Gloss.



**Soglie d'ingresso illuminate personalizzate**  
**T2R6091**

Eleganti protezioni in acciaio inox per le soglie conducente e passeggero. Si illuminano all'apertura delle porte del conducente o del passeggero. È possibile scegliere una scritta monocromatica nei tipi di carattere disponibili.



**Levette di selezione marce in alluminio<sup>2</sup>**  
**T2R6547MMU**

Le leve di selezione marce al volante sono disponibili in alluminio premium e offrono una finitura di alta qualità per uno degli elementi più importanti dell'abitacolo. Prodotte in alluminio pieno, le leve sono spazzolate a mano per una finitura Premium e anodizzate per garantire la massima resistenza all'usura.



**Fermabagagli flessibile**  
**C2D49365**

Una soluzione ordinata per assicurare bagagli e altri piccoli oggetti nel bagagliaio.



**Tappetini Luxury**  
**T2R16570PVJ**

Eleganti tappetini su misura in pile da 2.050 g/m<sup>2</sup>, con logo Jaguar in rilievo e bordi in pelle Nubuck. Conferiscono un tocco di classe agli interni.



**Rete laterale<sup>3</sup>**  
**T2R22934**

Rete laterale che consente di tenere separati gli oggetti trasportati nel bagagliaio e facilita il fissaggio di borse, pacchetti e altri piccoli oggetti.

# 6 SCEGLI I TUOI ACCESSORI - JAGUAR GEAR

 Configura la tua auto su [jaguar.com](http://jaguar.com)



**Prese d'aria laterali in fibra di carbonio Silver Weave<sup>1</sup>**  
T2R25198 - Lato sinistro  
T2R25197 - Lato destro

Le prese d'aria laterali in fibra di carbonio Silver Weave di elevata qualità valorizzano lo stile sportivo della tua vettura. Presentano un'accattivante trama 2x2 in alluminio e una finitura laccata High Gloss.



**Prese d'aria sul cofano in fibra di carbonio Silver Weave<sup>1</sup>**  
T2R25193 - Lato sinistro RWD  
T2R25191 - Lato destro RWD  
T2R25194 - Lato sinistro AWD  
T2R25192 - Lato destro AWD

Prese d'aria sul cofano in fibra di carbonio Silver Weave di alta qualità, con trama 2x2 in alluminio e finitura laccata High Gloss. Conferiscono uno stile ancora più accattivante e sportivo e coniugano i vantaggi della riduzione del peso associata all'utilizzo della fibra di carbonio.



**Calotte degli specchietti retrovisori in fibra di carbonio Silver Weave**  
T2R25196 - Lato sinistro  
T2R25195 - Lato destro

Le calotte degli specchietti retrovisori in fibra di carbonio Silver Weave di elevata qualità valorizzano lo stile sportivo della tua vettura. Presentano un'accattivante trama 2x2 in alluminio e una finitura laccata High Gloss.



**Barre antiribaltamento in fibra di carbonio Silver Weave<sup>2</sup>**  
T2R23379 - Lato sinistro  
T2R23378 - Lato destro

Barre antiribaltamento in fibra di carbonio Silver Weave di alta qualità, con trama 2x2 in alluminio e finitura laccata High Gloss. Conferiscono uno stile ancora più accattivante e sportivo e coniugano i vantaggi della riduzione del peso associata all'utilizzo della fibra di carbonio.



**Deflettore dell'aria<sup>3</sup>**  
T2R11321

Semplice da installare e rimuovere, riduce la turbolenza nell'abitacolo anche ad alta velocità. Corredato di borsa per il trasporto con logo Jaguar.



**Prese d'aria laterali Gloss Black<sup>1</sup>**  
T2R15226 - Lato sinistro  
T2R15225 - Lato destro

Le prese d'aria laterali Gloss Black Jaguar accentuano lo stile sportivo della tua vettura.



**Prese d'aria sul cofano cromate<sup>4</sup>**  
**T2R5277LML - Lato sinistro**  
**T2R5276LML - Lato destro**

La finitura lucida sottolinea lo stile degli esterni di F-TYPE.



**Calotte specchietti retrovisori cromate**  
**T2R5399 - Lato sinistro**  
**T2R5400 - Lato destro**

Le calotte cromate accentuano il design elegante dei retrovisori esterni.



**Barre antibaltamento cromate<sup>2</sup>**  
**T2R5402 - Lato sinistro**  
**T2R5401 - Lato destro**

La finitura lucida sottolinea lo stile degli esterni di F-TYPE.



**Telo copriauto per tutte le stagioni**  
**T2R4364**

Telo copriauto per tutte le stagioni su misura per F-TYPE, con logo Jaguar. Protegge l'auto dagli agenti esterni, come pioggia, gelo e polvere. Facile e rapido da montare.



**Diffusore posteriore - Fibra di carbonio**  
**T2R5391**

Accessorio che sostituisce la grembialatura posteriore di serie per esaltare ancora di più lo stile dell'auto e che include un diffusore Performance con flusso d'aria ottimizzato. Fibra di carbonio con trama spigata 2x2 e finitura laccata lucida. Offre i vantaggi della riduzione del peso associata all'utilizzo della fibra di carbonio. Applicabile solo ai modelli V6 e i4.



**Griglia Gloss Black**  
**T2R13838 - Senza sensori di parcheggio**  
**T2R13839 - Con sensori di parcheggio**

Conferisce una finitura High Gloss alla cornice della griglia e al montante del paraurti, accentuando il look sportivo di F-TYPE.

<sup>1</sup>N/D con F-TYPE SVR.

<sup>2</sup>Disponibile solo per F-TYPE Convertibile.

<sup>3</sup>Di serie con i modelli F-TYPE R e F-TYPE SVR. Disponibile anche come opzione presso il Concessionario. <sup>4</sup>Non applicabile per i modelli AWD. Non applicabile per SVR.

# SPECIFICHE TECNICHE

 Configura la tua auto su [jaguar.com](http://jaguar.com)

MOTORI		F-TYPE E F-TYPE R-DYNAMIC JAGUAR 2.0 i4 300 TURBO BENZINA		F-TYPE E F-TYPE R-DYNAMIC JAGUAR 3.0 V6 340 SUPERCHARGED BENZINA	
Cilindri/Valvole per cilindro		4/4		6/4	
Alesaggio/Corsa	mm	83/92,3		84,5/89	
Cilindrata	cc	1.997		2.995	
Potenza massima	CV (kW)	300 (221)		340 (250)	
a giri/min		5.500		6.500	
Coppia massima	Nm	400		450	
a giri/min		1.500 - 4.500		3.500 - 5.000	
Rapporto di compressione	:1	9,5		10,5	

PRESTAZIONI		COUPÉ Automatico	CONVERTIBILE Automatico	COUPÉ Manuale	COUPÉ Automatico	CONVERTIBILE Manuale	CONVERTIBILE Automatico
O-100 km/h	secondi	5,7	5,7	5,7	5,3	5,7	5,3
Velocità massima	km/h	250	250	260	260	260	260

CONSUMO DI CARBURANTE - EQUIVALENTE AL NEDC [NEDC2] <sup>1</sup>		Classe E	Classe E	Classe E	Classe E	Classe E	Classe E
NEDC2 Consumi	Ciclo urbano	l/100 km	10,0	10,0	14,0	13,4	13,4
	Ciclo extraurbano	l/100 km	6,6	6,6	8,1	7,8	7,8
	Ciclo combinato	l/100 km	7,9	7,9	10,3	9,8	9,8
NEDC2 Emissioni di CO <sub>2</sub>	Ciclo urbano	g/km	229	229	319	305	305
	Ciclo extraurbano	g/km	151	151	185	178	178
	Ciclo combinato	g/km	179	179	234	224	224

CONSUMO DI CARBURANTE - WLTP <sup>2</sup>		TEL - TEH <sup>3</sup>	TEL - TEH <sup>3</sup>	TEH <sup>3</sup>	TEL - TEH <sup>3</sup>	TEH <sup>3</sup>	TEL - TEH <sup>3</sup>
WLTP - Consumi - Energia di prova	Low	l/100 km	13,1-12,9	13,2-13,0	16,8	14,6-14,9	14,7-14,9
	Medium	l/100 km	9,0-9,3	8,9-9,2	11,8	10,1-10,4	10,2-10,4
	High	l/100 km	7,8-8,1	7,8-8,0	9,9	8,6-8,9	8,7-8,9
	Extra High	l/100 km	8,7-9,1	8,8-9,1	10,0	9,3-9,7	9,6-9,8
	Ciclo combinato	l/100 km	9,1-9,3	9,1-9,3	11,2	10,0-10,2	10,1-10,3
WLTP - Emissioni di CO <sub>2</sub> - Energia di prova	Low	g/km	297-291	298-293	380	331-337	332-337
	Medium	g/km	202-211	201-208	267	228-234	230-235
	High	g/km	176-182	177-181	225	194-200	197-202
	Extra High	g/km	196-205	199-205	226	211-218	216-221
	Ciclo combinato	g/km	205-211	206-210	254	225-232	229-233

PESO <sup>4</sup>							
Peso a partire da	kg	1.525	1.545	1.567	1.577	1.587	1.597
Peso massimo complessivo	kg	1.925	1.925	2.000	2.000	2.000	2.000

DISPONIBILITÀ MOTORI							
F-TYPE		●	●	●	●	●	●
F-TYPE R-DYNAMIC		●	●	●	●	●	●
F-TYPE CHEQUERED FLAG EDITION		●	●	—	●	—	●
F-TYPE R		—	—	—	—	—	—
F-TYPE SVR		—	—	—	—	—	—

● Di serie — Non Disponibile

<sup>1</sup>I dati forniti sono calcolati in base al NEDC2, a partire da test WLTP ufficiali del produttore eseguiti nel rispetto delle normative UE. Solo per fini comparativi. I dati reali potrebbero variare. I dati relativi alle emissioni di CO<sub>2</sub> e ai consumi di carburante possono variare a seconda del tipo di ruote e optional aggiuntivi montati. I dati NEDC2 sono calcolati con una formula governativa partendo da dati WLTP equivalenti a quelli eventualmente ottenuti con il precedente test NEDC. È quindi possibile applicare il regime fiscale corretto. <sup>2</sup>WLTP è il nuovo test UE ufficiale utilizzato per calcolare i dati standard relativi alle emissioni di CO<sub>2</sub> e ai consumi di carburante delle auto per passeggeri. Esso misura il consumo di carburante e di energia, l'autonomia e le emissioni. Il processo è progettato per offrire dati più vicini a quelli del comportamento di guida reale. Vengono testati i veicoli con dotazioni opzionali e si effettuano test più severi con un profilo di guida più complesso.



F-TYPE E F-TYPE R-DYNAMIC JAGUAR 3.0 V6 380 SUPERCHARGED BENZINA				F-TYPE E F-TYPE R-DYNAMIC JAGUAR 3.0 V6 380 SUPERCHARGED AWD BENZINA				F-TYPE R JAGUAR 5.0 V8 550 SUPERCHARGED AWD BENZINA		F-TYPE SVR JAGUAR 5.0 V8 575 SUPERCHARGED AWD BENZINA	
6/4				6/4				8/4		8/4	
84,5/89				84,5/89				92,5/93		92,5/93	
2.995				2.995				5.000		5.000	
380 (280)				380 (280)				550 (405)		575 (423)	
6.500				6.500				6.500		6.500	
460				460				680		700	
3.500 - 5.500				3.500 - 5.500				3.500		3.500	
10,5				10,5				9,5		9,5	
COUPÉ		CONVERTIBILE		COUPÉ		CONVERTIBILE		COUPÉ		CONVERTIBILE	
Manuale	Automatico	Manuale	Automatico	Automatico	Automatico	Automatico	Automatico	Automatico	Automatico	Automatico	Automatico
5,5	4,9	5,5	4,9	5,1	5,1	4,1	4,1	3,7	3,7	3,7	3,7
275	275	275	275	275	275	300	300	322	322	314	314
Classe E	Classe E	Classe E	Classe E	Classe E	Classe E	Classe E	Classe E	Classe E	Classe E	Classe E	Classe E
14,5	13,7	14,5	13,7	14,5	13,7	14,5	15,4	15,4	15,4	15,4	15,4
8,4	7,6	8,4	7,6	7,8	7,8	8,4	8,4	8,4	8,4	8,4	8,4
10,6	9,8	10,6	9,8	10,2	10,2	10,9	10,9	10,9	10,9	10,9	10,9
329	312	329	312	331	331	350	350	350	350	350	350
191	172	191	172	177	177	191	191	191	191	191	191
242	223	242	223	233	233	249	249	249	249	249	249
TEH <sup>3</sup>	TEL - TEH <sup>3</sup>	TEH <sup>3</sup>	TEL - TEH <sup>3</sup>	TEL - TEH <sup>3</sup>	TEL - TEH <sup>3</sup>	TEL - TEH <sup>3</sup>	TEL - TEH <sup>3</sup>	TEL - TEH <sup>3</sup>	TEH <sup>3</sup>	TEH <sup>3</sup>	TEH <sup>3</sup>
17,6	15,8-15,8	17,6	15,8-15,7	17,3-18,7	17,8-18,8	17,7-18,0	17,8-18,0	18,1	18,1	18,1	18,1
12,2	10,9-11,1	12,2	11,0-11,2	11,1-11,4	11,2-11,4	11,2-11,2	11,2-11,2	11,2	11,2	11,2	11,2
9,9	9,2-9,4	9,9	9,3-9,4	9,5-9,5	9,5-9,5	9,1-9,3	9,2-9,3	9,4	9,4	9,4	9,4
10,2	9,8-10,1	10,2	10,0-10,3	10,1-10,1	10,1-10,1	9,6-9,8	9,6-9,7	9,8	9,8	9,8	9,8
11,5	10,6-10,8	11,5	10,8-10,9	11,1-11,3	11,1-11,3	10,9-11,0	10,9-11,0	11,1	11,1	11,1	11,1
413	358-356	413	357-356	391-423	403-426	401-409	405-409	411	411	411	411
277	246-251	277	249-252	252-257	253-257	255-255	255-255	254	254	254	254
218	208-212	218	210-213	214-215	214-215	207-211	208-210	212	212	212	212
229	221-229	229	227-232	227-227	227-227	217-222	217-220	223	223	223	223
260	240-245	260	244-247	252-256	252-255	247-250	247-249	251	251	251	251
1.584	1.594	1.604	1.614	1.674	1.694	1.730	1.745	1.705	1.705	1.720	1.720
2.050	2.050	2.050	2.050	2.150	2.150	2.150	2.150	2.150	2.150	2.150	2.150
●	●	●	●	●	●	—	—	—	—	—	—
●	●	●	●	●	●	—	—	—	—	—	—
—	●	—	●	●	●	—	—	—	—	—	—
—	—	—	—	—	—	●	●	—	—	—	—
—	—	—	—	—	—	—	—	●	●	●	●

<sup>3</sup>I dati relativi a TEL (Test Energy Low) e TEH (Test Energy High) rappresentano un intervallo secondo quanto sancito dalle misurazioni di prova del WLTP. I dati TEL fanno riferimento all'equipaggiamento minimo di optional (più economico e più leggero). I dati TEH fanno riferimento all'equipaggiamento massimo di optional (più costoso e più pesante). Le normative WLTP sanciscono che, laddove sussista una variazione inferiore a 5 g di CO<sub>2</sub> tra TEL e TEH, vengono dichiarati solo i dati TEH. <sup>4</sup>Per informazioni sulle spese associate al montaggio di optional, contatta il tuo Concessionario Jaguar locale. I pesi si riferiscono ad auto con dotazioni di serie. L'eventuale aggiunta di dotazioni opzionali comporta variazioni di peso.

Per ulteriori informazioni e per configurare la tua auto, visita [jaguar.com](http://jaguar.com)

# DIMENSIONI

 Configura la tua auto su [jaguar.com](http://jaguar.com)

		F-TYPE E F-TYPE R-DYNAMIC JAGUAR 2.0 i4 300 TURBO BENZINA	F-TYPE E F-TYPE R-DYNAMIC JAGUAR 3.0 V6 340 SUPERCHARGED BENZINA	F-TYPE E F-TYPE R-DYNAMIC JAGUAR 3.0 V6 380 SUPERCHARGED BENZINA	F-TYPE E F-TYPE R-DYNAMIC JAGUAR 3.0 V6 380 SUPERCHARGED AWD BENZINA	F-TYPE R JAGUAR 5.0 V8 550 SUPERCHARGED AWD BENZINA	F-TYPE SVR JAGUAR 5.0 V8 575 SUPERCHARGED AWD BENZINA
<b>COUPÉ</b>							
Lunghezza totale	mm	4.482	4.482	4.482	4.482	4.482	4.475
Larghezza totale (inclusi retrovisori)	mm	2.042	2.042	2.042	2.042	2.042	2.042
Larghezza totale (con specchietti ripiegati)	mm	1.923	1.923	1.923	1.923	1.923	1.923
Altezza totale	mm	1.311	1.311	1.311	1.311	1.311	1.311
Passo	mm	2.622	2.622	2.622	2.622	2.622	2.622
Carreggiata anteriore	mm	1.597*	1.597*	1.597*	1.597*	1.585	1.585
Carreggiata posteriore	mm	1.649**	1.649**	1.649**	1.649**	1.627	1.611
Altezza da terra	mm	100	101	101	104	100	107
Diametro di sterzata (tra marciapiedi)	m	10,7	10,7	10,7	11,3	11,3	11,3
Volume del bagagliaio Coupé con ripiano sottolunotto	litri	310	310	310	310	310	310
Volume del bagagliaio Coupé senza ripiano sottolunotto	litri	408	408	408	408	408	408
<b>CONVERTIBILE</b>							
Lunghezza totale	mm	4.482	4.482	4.482	4.482	4.482	4.475
Larghezza totale (inclusi retrovisori)	mm	2.042	2.042	2.042	2.042	2.042	2.042
Larghezza totale (con specchietti ripiegati)	mm	1.923	1.923	1.923	1.923	1.923	1.923
Altezza totale	mm	1.308	1.308	1.308	1.308	1.308	1.308
Passo	mm	2.622	2.622	2.622	2.622	2.622	2.622
Carreggiata anteriore	mm	1.597*	1.597*	1.597*	1.597*	1.585	1.585
Carreggiata posteriore	mm	1.649**	1.649**	1.649**	1.649**	1.627	1.611
Altezza da terra	mm	100	101	101	104	100	107
Diametro di sterzata (tra marciapiedi)	m	10,7	10,7	10,7	11,3	11,3	11,3
Volume del bagagliaio Convertibile	litri	207	207	207	207	207	207

\*1.585 su ruote da 20". \*\*1.627 su ruote da 20".



#### Diametro di sterzata

tra marciapiedi  
10,7 m (RWD)  
11,3 m (AWD)



Larghezza totale (incl. specchietti retrovisori) 2.042 mm  
Larghezza totale (escl. specchietti retrovisori) 1.923 mm

Volume del bagagliaio 408 litri (Coupé), 207 litri (Convertibile)



Le dimensioni sono state misurate con la vettura priva di carico (misurazione con metodo di test standard VDA tramite blocchi da 200 x 100 x 50 mm).  
I dati mostrati si riferiscono al modello F-TYPE R. Consulta le pagine 112-114 per i dettagli completi relativi alle specifiche tecniche.

**VETTURA RIPRODOTTA: F-TYPE R NEL COLORE YULONG WHITE CON DOTAZIONI OPZIONALI (LA DISPONIBILITÀ DIPENDE DAL PAESE)**

# IL MONDO JAGUAR

La tua Jaguar ha un istinto per le prestazioni, perfezionate nel corso di decenni all'insegna dell'innovazione nel design e nell'ingegneria. Potenza e agilità, abbinate a grazia ed eleganza, danno luogo a un'auto straordinariamente unica. Per celebrare la tradizione Jaguar, abbiamo creato una serie di esperienze e pubblicazioni, oltre alla Collezione Jaguar Lifestyle. Inoltre, siamo tornati in pista con Jaguar Racing. Benvenuto in un mondo in cui le prestazioni incontrano l'arte.

## EXPERIENCE DRIVE



Il modo migliore per comprendere lo spirito di Jaguar è impugnare il volante. Le Jaguar Experience Drive offrono l'opportunità di provare le straordinarie prestazioni della gamma Jaguar. Recati presso uno dei nostri Experience Centre o partecipa all'Art of Performance Tour. Preparati a vivere nuove sensazioni.

[jaguar.com/experience](http://jaguar.com/experience)

## JAGUAR LAND ROVER ICE ACADEMY



Vivi un'esperienza di guida di livello superiore con Jaguar Land Rover Ice Academy. Situata su uno dei numerosi laghi ghiacciati di Arjeplog, in Svezia, ti offrirà la possibilità di mettere alla prova le tue abilità di guida su alcuni dei tracciati più impegnativi al mondo. Si tratta di un'opportunità unica per provare l'ebbrezza di librarsi e volteggiare sul ghiaccio in alcuni degli angoli più straordinari della terra sotto la guida esperta dei nostri istruttori. Prova il piacere del vero potenziale dei nuovissimi modelli Jaguar e Land Rover in condizioni estreme.

[jaguar.com/ice-academy](http://jaguar.com/ice-academy)

Seguici su:



MANUFACTURING TOUR



Assisti di persona alla nascita di una Jaguar. La nostra pluripremiata maestria artigianale è frutto del connubio armonico tra tecnici esperti e robot di produzione cibernetici. Il nostro tour ti guiderà alla scoperta del nostro processo produttivo hi-tech, dalle lamiere di metallo alla creazione finita.

[jaguar.com/tours](http://jaguar.com/tours)

SPECIAL VEHICLE OPERATIONS



Grazie a prestazioni straordinarie, tecnologia all'avanguardia ed eleganza senza pari, Jaguar è sinonimo della migliore tradizione in fatto di design e ingegneria. Special Vehicle Operations ne è il compimento ulteriore. Impreziosite con il badge SV, le auto uniche e in edizione limitata per collezionisti rappresentano il fiore all'occhiello della gamma Jaguar, grazie al connubio unico tra potenza e dinamica.

[jaguar.com/svo](http://jaguar.com/svo)

ABB FIA DI FORMULA E



Dai circuiti e dai campionati più impegnativi del mondo nasce la reputazione d'eccellenza di Jaguar in termini di prestazioni, tecnologia e design. Da Le Mans alla Formula 1, e ora la Formula E, la pista è il nostro banco di prova. La Formula E è il banco di prova perfetto per la tecnologia delle auto elettriche in un ambiente che richiede alte prestazioni. La serie da corsa accelera lo sviluppo dei propulsori elettrici Jaguar. Grazie alla Formula E, gli ingegneri Jaguar creano auto elettriche sempre migliori, gara dopo gara.

[jaguar.com/jaguar-racing](http://jaguar.com/jaguar-racing)

JAGUAR I-PACE eTROPHY



Stiamo scrivendo la storia. Ancora una volta. Il nostro ultimo sviluppo in qualità di leader nel mercato globale dell'elettrificazione in ambito automobilistico è I-PACE eTrophy, la prima serie di corse internazionali al mondo per auto completamente elettriche, progettate e realizzate dal centro Special Vehicle Operations per competere sullo scenario mondiale dei motori a emissioni zero. I piloti del futuro porteranno l'elettrificazione a nuove, entusiasmanti vette.

[jaguar.com/etrophy](http://jaguar.com/etrophy)

Seguici su:



#### COLLEZIONE JAGUAR LIFESTYLE



La nostra ultima linea di abbigliamento e accessori per il comfort è ispirata alla ricca tradizione, all'esperienza nelle gare e ai design iconici di Jaguar. Questa collezione esclusiva, dalla straordinaria fattura artigianale, riflette lo stile orientato alle prestazioni che contraddistingue Jaguar.

[jaguar.com/collection](http://jaguar.com/collection)

#### JAGUAR MAGAZINE



Jaguar Magazine è la nostra rivista frizzante e cosmopolita, ispirata allo stile di vita contemporaneo. Esplora il dietro le quinte di Jaguar e scopri la nostra dedizione alle prestazioni, al design e all'innovazione. E lasciati conquistare dal mondo dell'eleganza, dello stile e dei viaggi. Jaguar Magazine viene pubblicata due volte all'anno ed è completamente gratuita per i primi tre anni. Per riceverne una copia, rivolgiti al Concessionario Jaguar più vicino.

[jaguar.com/magazine](http://jaguar.com/magazine)



UCB 358



# AL TUO SERVIZIO

Oltre a fornire una gamma di servizi e prodotti lifestyle esclusivi, il mondo Jaguar rende facile e rilassante possedere e guidare una Jaguar.

## JAGUAR CARE\*

F-TYPE è disponibile con 3 anni di garanzia o 100.000 km e con assistenza stradale e manutenzione triennale completa senza costi aggiuntivi. Tutto compreso nel programma Jaguar Care, che offre uno dei più bassi costi totali di proprietà della classe.

Per ulteriori informazioni su Jaguar Care, il programma leader della classe per F-TYPE, visita la pagina [jaguar.com](http://jaguar.com)

## RICAMBI ORIGINALI

I ricambi originali Jaguar sono progettati, testati e prodotti secondo i nostri rigorosi standard di qualità, idoneità e durata. Tutte le parti sono concepite esclusivamente per la tua F-TYPE e contribuiscono a garantire prestazioni ottimali e a prolungare il più possibile il ciclo di vita dell'auto.

## FLEET & BUSINESS

Dinamiche ed esclusive, le auto Jaguar dicono molto sul carattere e la personalità delle aziende che le scelgono. Jaguar offre servizi post-vendita focalizzati sul cliente per garantire che l'auto fornisca le massime prestazioni nel modo più efficiente per l'azienda che la utilizza. Per ulteriori informazioni visita la pagina [www.fleet-business.jaguarlandrover.com/it/it/](http://www.fleet-business.jaguarlandrover.com/it/it/)

## JAGUAR ASSISTANCE

Jaguar Assistance fornisce assistenza per le emergenze motoristiche, dal blocco del mezzo dovuto a una rottura o incidente fino alle emergenze minori come le forature. In ogni situazione e ovunque ti trovi, potrai sempre contare sulla nostra assistenza stradale.

## SERVIZI FINANZIARI JAGUAR

Nuova o usata, per uso personale o aziendale, abbiamo sempre un'opzione di finanziamento che ti garantisce il controllo delle tue scelte. Per saperne di più, contatta il tuo Concessionario Jaguar di fiducia.

## ASSICURAZIONE DELL'AUTO

I componenti chiave di F-TYPE sono facilmente accessibili per garantire servizi di assistenza e riparazione tempestivi e a costi contenuti. Con l'obiettivo costante di una riduzione dei costi di riparazione, F-TYPE offre valutazioni di rischio assicurativo competitive.

Per sapere di più sull'interessante business case di F-TYPE, contatta direttamente il tuo Concessionario Jaguar di fiducia.

## AVVISO IMPORTANTE

Jaguar Land Rover Limited è costantemente impegnata nella ricerca di opportunità di miglioramento delle specifiche, del design e della produzione delle proprie auto, di ricambi e accessori e tale impegno implica modifiche costanti. Nonostante venga compiuto ogni sforzo per realizzare pubblicazioni aggiornate, questa brochure non può essere considerata una guida infallibile alle attuali specifiche o disponibilità, né può costituire un'offerta di vendita per qualsiasi tipo di auto, ricambio o accessorio. Distributori e Concessionari non sono agenti di Jaguar Land Rover Limited e non hanno alcun tipo di autorità per vincolare Jaguar Land Rover Limited con impegni e dichiarazioni espresse o implicite.

## COLORI

I colori qui riprodotti sono soggetti ai limiti della stampa e possono quindi variare leggermente rispetto a quelli delle auto. L'azienda si riserva il diritto di cambiare o ritirare colori senza preavviso. Alcuni di questi colori potrebbero non essere disponibili in Italia. Per verificare la disponibilità dei colori e delle specifiche, rivolgiti al tuo Concessionario Jaguar di fiducia. I Distributori e i Concessionari non sono agenti di Jaguar Land Rover Limited e non hanno nessun tipo di autorità per vincolare Jaguar Land Rover Limited con impegni e dichiarazioni espresse o implicite.

## INNOVAZIONE AMBIENTALE IN JAGUAR

Jaguar è impegnata nella riduzione della dipendenza dai combustibili fossili, nel risparmio delle risorse naturali e nella riduzione dei rifiuti. Ciò è parte del nostro approccio volto a conseguire uno sviluppo responsabile e sostenibile.

### Per ulteriori informazioni, cerca "Innovazione ambientale Jaguar".

Per la clientela svizzera: i dati sul consumo di carburante, sulle emissioni di CO<sub>2</sub> e sul consumo di elettricità sono già stati determinati sulla base del nuovo ciclo di prova WLTP in conformità della direttiva VO(EG) 692/2008 e ricalcolati in base ai valori NEDC a fini di comparabilità. Per l'accertamento delle tasse e degli altri oneri relativi ai veicoli sulla base dei valori di consumo e di emissione, possono essere applicati valori diversi da quelli qui specificati. A seconda dello stile di guida, delle condizioni della strada e del traffico, nonché delle condizioni del veicolo, nella pratica possono verificarsi valori di consumo diversi. Informazioni sul consumo di carburante e sulle emissioni di CO<sub>2</sub> per le larghezze di serraggio dipendono dall'abbinamento cerchio/pneumatico utilizzato. Ulteriori informazioni sulle emissioni di CO<sub>2</sub> e sull'efficienza energetica sono disponibili nel listino prezzi o su [jaguar.ch](http://jaguar.ch)

\*Solo in alcuni mercati europei.

Castrol EDGE Professional raccomandato in esclusiva da Jaguar.

Meridian è un marchio registrato di Meridian Audio Limited.

HomeLink® è un marchio registrato di Gentex Corporation.

Il marchio e i loghi Bluetooth® sono di proprietà di Bluetooth SIG, Inc. e il loro utilizzo da parte di Jaguar Land Rover Limited è soggetto a licenza. iPhone è un marchio registrato di Apple Inc, registrato negli Stati Uniti e in altri Paesi. Il sistema di navigazione deve sempre essere utilizzato in condizioni che non pregiudichino la capacità di guida sicura del conducente o che non mettano a repentaglio la sicurezza di altri utenti della strada.

**AUTO NELL'IMMAGINE A SINISTRA: F-TYPE R-DYNAMIC AWD NEL COLORE SILICON SILVER CON DOTAZIONI OPZIONALI (LA DISPONIBILITÀ DIPENDE DAL PAESE)  
VETTURA SUL RETRO DI COPERTINA: F-TYPE SVR IN CALDERA RED (LA DISPONIBILITÀ DIPENDE DAL PAESE)**

Jaguar Land Rover Limited Registered Office: Abbey Road, Whitley, Coventry CV3 4LF United Kingdom.

Registered in England: Number 1672070

[jaguar.com](http://jaguar.com)

© Copyright Jaguar Land Rover Limited 2018

1X152200000BXCIT01P

