

IL NUOVO COMBO CARGO



www.van-of-the-year.com/winners.html



COMBO: I FATTI NON MENTONO.

Il nuovo Combo Cargo ha tutto quello che ti puoi aspettare da un veicolo commerciale efficiente, affidabile e versatile. Posizionato al vertice della categoria e disponibile in diverse lunghezze, Combo Cargo può trasportare fino a una tonnellata di peso senza alcuna fatica. L'abitacolo pratico e spazioso,

i motori efficienti e le tante innovazioni presenti assicurano un costo totale di proprietà minimo e la massima produttività quotidiana.

- ✓ **1. Consumi di carburante ridotti:** I motori all'avanguardia si distinguono per la riduzione dei consumi di carburante e delle emissioni di CO₂.
- ✓ **2. Un posto guida moderno:** Schermo touch screen a colori da 8", sedili riscaldabili¹, volante riscaldabile in pelle¹ e posizione di guida elevata rendono gradevole ogni spostamento di lavoro.
- ✓ **3. Tante soluzioni intelligenti:** 15 vani portaoggetti ti permettono di essere sempre pronto ad affrontare qualsiasi lavoro.
- ✓ **4. Tanto spazio di carico:** La panchetta passeggeri e la paratia divisoria con apertura per il trasporto di oggetti lunghi aumentano lo spazio² di Combo, che raggiunge i 4,4 m³.
- ✓ **5. Sistemi di assistenza all'avanguardia:** 20 funzioni come il sistema di protezione della fiancata Flank Guard¹, la telecamera posteriore¹ e il cruise control automatico¹ riducono lo stress e ti permettono di concentrarti sul tuo lavoro.
- ✓ **6. Portata elevata:** Con una portata massima di 1.000 kg^{1,3} il trasporto di carichi pesanti sul nuovo Combo Cargo non è un problema.
- ✓ **7. Sistemi di sicurezza:** Sistemi di sicurezza innovativi come l'avviso di superamento involontario dei limiti di carreggiata¹, l'allerta rischio collisione con frenata automatica di emergenza^{1,4} e il sistema di rilevamento stanchezza, assicurano la massima sicurezza su ogni strada.

¹A richiesta. ²Fino a 4,4 m³ per Combo Cargo XL versione a passo lungo con panchetta passeggeri e paratia divisoria con apertura. ³Carico massimo di Combo Cargo standard. Combo Cargo XL versione a passo lungo ha una portata di 950 kg. ⁴Si prega di vedere la quarta di copertina.



VERSATILITÀ ANCHE PER I LAVORI PIÙ IMPEGNATIVI.

1. Un vano di carico enorme: Combo Cargo ha tutto quello che puoi desiderare dal tuo spazioso furgone – una soglia di carico bassa, tanto spazio e un'eccellente accessibilità. Il volume totale del vano di carico¹ va da 3,8 a 4,4 m³ e vi si può accedere dalle porte a battente con apertura a 180°, dal portellone posteriore o dalle porte scorrevoli.

2. Panchetta passeggeri funzionale e versatile²:

A. Normale: Riuscire ad adattarsi è fondamentale.

La panchetta anteriore a 2 sedili e 3 posti ti permette di adattare il tuo Cargo a qualsiasi necessità.

B. Ripiegato: Per aumentare il volume di carico, il sedile esterno della panchetta può essere ripiegato per trasportare gli oggetti più ingombranti utilizzando lo spazio e il vano piedi anteriori.

C. Tavolino: Il sedile centrale della panchetta anteriore può essere facilmente abbattuto per diventare un utile tavolino, trasformando così Cargo in un ufficio mobile.

D. Abbattuto: Il sedile posteriore esterno può essere abbattuto per aumentare al massimo la lunghezza del piano di carico.



A



B



C



D

¹Fino a 4,4 m³ per Combo Cargo XL versione a passo lungo. Con panchetta passeggeri e paratia divisoria con apertura.
²Standard sulla versione Edition.



SOLLEVAMENTO PESI.

- 1. Combo Cargo versione XL e Doppia Cabina:** Combo Cargo XL dispone di tutte le comode funzioni di Combo Cargo ma è ancora più spazioso. Il design pratico e intelligente della versione Doppia Cabina 5 posti con panchetta mobile in seconda fila lo rende il veicolo ideale per trasportare la squadra di lavoratori.
- 2. Portellone¹:** Proteggi ogni oggetto dalla pioggia durante le operazioni di carico e scarico.
- 3. Paratia divisoria:** Separa passeggeri e carico con una serie di divisori come la robusta paratia tra zona passeggeri e vano di carico, disponibile con o senza finestrino per ogni necessità di lavoro.
- 4. Paratia divisoria con apertura^{2,3}:** Questa paratia è dotata di apertura, ideale per i professionisti che devono trasportare oggetti lunghi fino a 3.440 mm⁴.



2



3



4

¹Disponibile esclusivamente sulla versione a passo normale.

²Standard su Edition.

³Disponibile con o senza vetro.

⁴Lunghezza del piano di carico di Combo Cargo XL versione a passo lungo.

Nelle illustrazioni sulla pagina a destra si vedono Combo Cargo XL (sinistra) e Combo Cargo versione Doppia Cabina (destra).



UN ABITACOLO CONCEPITO PER IL COMFORT.

- 1. Comfort e praticità:** Grazie allo schermo touch screen da 8"¹ totalmente compatibile con Apple CarPlay™ e Android Auto™², Combo Cargo unisce alla perfezione praticità, innovazione e benessere. Rilassati con funzioni come la ricarica wireless¹, studiata per non farti mai, in nessun momento della giornata.
- 2. Comode soluzioni di stivaggio:** 15 vani portaoggetti di facile accesso permettono di trovare o riporre in un attimo tutto quello che ti serve, anche sotto il sedile³.
- 3. Elementi riscaldabili:** Sedili e volante riscaldabili¹ anche per i periodi più freddi.
- 4. Multimedia Navi Pro¹:** il navigatore top di gamma è dotato di schermo touch screen da ben 8"¹ con comandi vocali avanzati e navigazione in 3D per non farti mai perdere la strada durante la guida quotidiana o nei viaggi più lunghi.

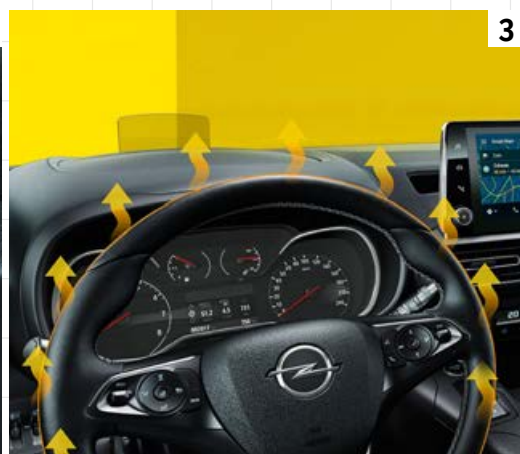

¹ A richiesta.
² Compatibilità e alcune funzioni possono variare in base al tipo di dispositivo e alla versione del sistema operativo. Apple CarPlay è un marchio di Apple Inc., registrato negli Stati Uniti e in altri Paesi. Android è un marchio registrato di Google Inc.
³ Vano portaoggetti sotto il sedile di serie sulle versioni Edition e Doppia Cabina, a richiesta sulla versione Cargo.

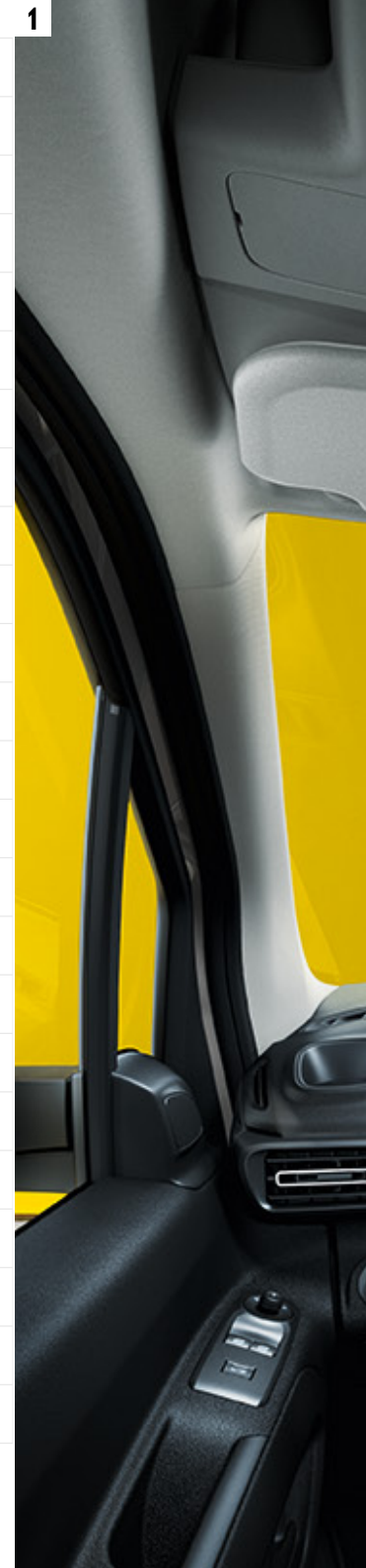



LA SICUREZZA PRIMA DI TUTTO.

- 1. Frenata automatica di emergenza¹:** Il sistema di allerta rischio collisione di Combo Cargo² con frenata automatica di emergenza avvisa il guidatore in caso di potenziale urto con un ostacolo (un pedone o un altro veicolo). In assenza di reazioni, l'auto frena automaticamente, riducendo il rischio di incidenti.
- 2. Opel Connect:** presto potrai esplorare un nuovo modo di essere connesso e sicuro sulla strada³. Per maggiori informazioni consulta il sito www.opel.it
- 3. Head up Display²:** Mostra le informazioni principali nel campo visivo del guidatore, che può così tenere gli occhi fissi sulla strada.
- 4. Telecamera posteriore²:** La telecamera posteriore permette di vedere eventuali ostacoli durante le manovre di parcheggio o in retromarcia.
- 5. Cruise control automatico²:** Vede quanto accade davanti a te e mantiene una distanza di sicurezza dal veicolo che precede a velocità comprese tra 30 e 160 km/h. Accelerazione e frenata automatiche sono particolarmente comode nei viaggi più lunghi.
- 6. Sistema di protezione della fiancata Flank Guard²:** Attiva allarmi sonori e visivi per impedire incidenti a bassa velocità con ostacoli laterali come pali o altri veicoli.

¹La frenata automatica di emergenza è attiva automaticamente tra i 5 e gli 85 km/h. Tra 0 e 30 km/h la decelerazione applicata per ridurre la velocità dell'impatto è pari a 0,9 g. Tra i 30 e gli 85 km/h il sistema riduce la velocità di un massimo di 22 km/h. Sopra questa soglia, il conducente deve frenare per ridurre ulteriormente la velocità.

²A richiesta.

³eCall disponibile a richiesta su alcune carline, previsto a partire da maggio 2019. Opel Connect disponibile con ulteriori servizi a richiesta su alcune carline, previsto a partire da ottobre 2019. I servizi potrebbero richiedere un abbonamento/canone e sono soggetti alla copertura e alla disponibilità della rete mobile.



2



3



4

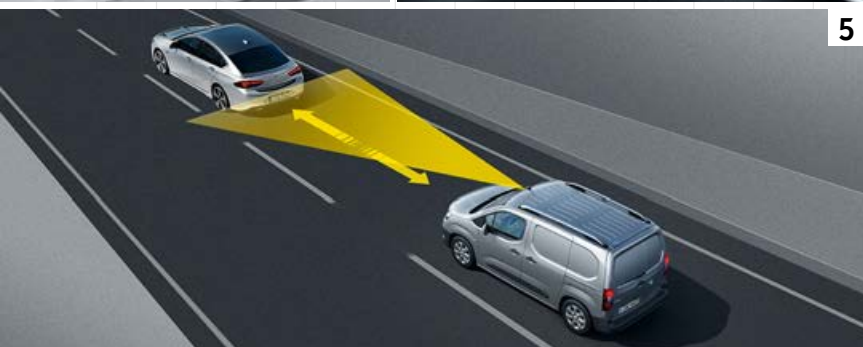

5



6



A BORDO CON TUTTA LA TUA SQUADRA.

Combo Cargo versione Doppia Cabina ha spazio a sufficienza per te, la tua squadra e ogni attrezzo necessario. Con 2 posti anteriori e 3 in seconda fila, Combo Cargo versione Doppia Cabina è una vettura 5 posti molto flessibile. E se hai bisogno di maggiore capacità di carico, con Combo

Cargo ti basta abbattere la seconda fila per caricare fino a 4 m³. Inoltre puoi aprire il portellone per la lunghezza massima del piano di carico di 3.440 mm. Combo Cargo versione Doppia Cabina si basa sulla versione XL e ha la stessa dotazione di serie di Cargo.



VERSIONE DOPPIA CABINA

Caratteristiche principali:

1. Panchetta posteriore abbattibile
2. Porte scorrevoli finestate
3. Sedile passeggero abbattibile



ALLESTIMENTI.



CARGO

Caratteristiche principali:

1. Tessuto Mistral Grey
2. Specchietti retrovisori esterni elettrici e riscaldabili
3. Portellone posteriore asimmetrico a battente

- » Paratia completa
- » Hill Start Assist
- » Chiusura centralizzata
- » Alzacristalli elettrici



EDITION

La dotazione di serie della versione Cargo, più:

1. Portiera scorrevole, lato passeggero
2. Sedile guidatore con poggiatesta regolabile in 6 direzioni e sostegno lombare regolabile manualmente
3. Cruscotto con vani portaoggetti aggiuntivi

- » Radio R 4.0
- » Aria condizionata manuale
- » Terzo posto in cabina
- » Paratia per carichi lunghi

SCEGLI IL TUO COLORE.



White Jade¹



Cool Grey²



Quartz Grey²



Moonstone Grey²



Night Blue²



Onyx Black¹



Cosmic Brown³



Ruby Red¹

¹Solido. ²Metallizzato. ³Perlato.

CERCHI E PNEUMATICI.



Cerchi in acciaio da 15" e 16" con semi-copertura, 6,5J x 15, pneumatici 195/65 R 15 e 6,5J x 16, pneumatici 205/60 R 16



Cerchi in acciaio da 16" con copertura in Silver e disegno Rotor, 6,5J x 16, pneumatici 205/60 R 16



Cerchi in acciaio da 16" con copertura in Silver e disegno 7 segment, 6,5J x 16, pneumatici 205/60 R 16



Cerchi in lega da 16" con disegno a 7 razze in Bright Silver, 6,5J x 16, pneumatici 205/60 R 16¹

PNEUMATICI

CERCHI	195/65 R 15	205/60 R 16	215/65 R 16 M+S
Classe relativa al consumo di carburante	C	B	C
Classe relativa all'aderenza sul bagnato	A	A	C
Valore misurato del rumore esterno di rotolamento (dB)	71	70	69
Categoria del rumore esterno di rotolamento			

¹ A richiesta. Non disponibile sulla versione Cargo di Combo Cargo.

ASSISTENZA OPEL.

La rete Opel di assistenza e manutenzione offre un servizio post-vendita rapido, comodo e prezioso che ti consente di riportare rapidamente in strada la tua vettura o il tuo veicolo commerciale. Opel dispone degli equipaggiamenti, degli utensili e della formazione specializzata che servono a soddi-

sfare tutte le tue necessità e utilizza solo parti di ricambio originali montate dai meccanici formati da Opel. In poche parole, siamo il tuo riferimento per l'assistenza post-vendita.

FLEXCARE

Opel FLEXCARE

PROTEZIONE PERSONALIZZATA

Non preoccuparti più degli imprevisti.

Il programma pensato per il tuo completo relax include:

- Estensione di Garanzia fino a 5 anni
- Assistenza Stradale garantita 24 ore
- Manutenzione Ordinaria
- Servizi e Ricambi Originali
- Nessun costo imprevisto
- Prezzi vantaggiosi
- Finanziamento a tasso 0

SCEGLI LA DURATA E IL CHILOMETRAGGIO CHE PREFERISCI

ASSISTENZA PROFESSIONALE



TIENI SEMPRE LA TUA OPEL IN OTTIME CONDIZIONI

Le nostre sono auto costruite per fornire elevate prestazioni. Per assicurare che queste rimangano invariate, si consiglia di controllare periodicamente la propria auto presso una Officina Autorizzata Opel. Soprattutto durante i cambi di stagione o prima di un lungo viaggio.

Mantieni la tua Opel in condizioni ottimali con l'aiuto dei nostri tecnici esperti. I nostri tecnici dispongono di tutta la tecnologia Opel e le competenze per garantire la massima qualità a un prezzo equo.

CONTROLLO ELETTRONICO DELL'AUTO



MASSIMA TRANQUILLITÀ CON I NOSTRI CONTROLLI GRATUITI

Ci sono 11.108 ricambi e tutti sono importanti per la sicurezza e l'affidabilità della tua Opel. Concedi 12 minuti ai tecnici Opel per effettuare i controlli, generare il rapporto sullo stato d'uso ed un preventivo per i lavori necessari.

Colore verde: buone notizie. Non è necessario preoccuparsi fino al prossimo controllo.

Colore giallo: è presente un malfunzionamento. Il tecnico verificherà l'urgenza con la quale il problema deve essere risolto.

Colore rosso: attenzione. Può essere pericoloso guidare il veicolo in queste condizioni. S'impone una riparazione urgente.

FINANZIAMENTO MANUTENZIONE

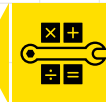

FINANZIAMENTO A TASSO 0

- A partire da una spesa minima di 250 € a una massima di 2.500 €
- 10 mesi a tasso 0
- TAEG 0% TAN 0%
- Offerta valida solo per gli iscritti "LaMiaOpel"

RICAMBI ORIGINALI OPEL



SEMPRE LA SCELTA MIGLIORE PER TE

Funzionamento e sicurezza dei ricambi originali Opel sono testati con la massima rigerosità. I ricambi si adattano alla perfezione e sono i più affidabili sul mercato per la tua vettura.

- Le batterie originali Opel non richiedono manutenzione, non serve aggiungere acqua
- Le spazzole tergicristallo originali Opel riducono al minimo vento e rumore e migliorano il comfort alle alte velocità
- I dischi dei freni originali Opel sono fatti per assicurare le migliori prestazioni e brevi spazi di frenata
- I paraurti originali Opel sono testati per resistere a piccoli urti e si adattano alla perfezione al tuo veicolo, che conserva sempre l'aspetto originale

AGGIORNAMENTI DELLE MAPPE DI NAVIGAZIONE



GUIDA IN MODO INTELLIGENTE

Un buon navigatore richiede mappe aggiornate. Gli aggiornamenti Opel offrono le informazioni più recenti con migliaia di aggiornamenti di percorso, per poter sempre arrivare a destinazione.

- Risparmia tempo guidando in modo efficiente
- Risparmia denaro: per il carburante e la manutenzione del veicolo
- Rispetta l'ambiente: riduci i consumi e le emissioni di CO₂

Rivolgiti al tuo Concessionario di fiducia!

COMBO FA SPAZIO PER TUTTO.

Qualunque sia la tua attività, Combo Cargo ha il veicolo commerciale adatto. Scegli tra la versione furgone a 2 o 3 posti o la versione Doppia Cabina a 5 posti, a passo normale, o XL a passo lungo con portata standard o elevata, in modo da non dover più modificare il tuo spazio.

CAPACITÀ DI CARICO

VARIANTI	Numero di posti	Classe di portata	Capacità di carico (in m ³)	Larghezza massima vano di carico con 0/1/2 portiere scorrevoli (in mm)	Massima altezza di carico (in mm)	Apertura massima portiere scorrevoli larghezza/altezza (in mm)	Apertura massima portiere a battente larghezza/altezza (in mm)
Combo Cargo	2/3	Bassa	3,3/3,8 ¹	1.733,5/1.630/1.527	1.236	675 x 1.072	1.241 x 1.119 (portellone)
		Alta					
Combo Cargo XL		Alta	3,9/4,4 ¹	n.d./1.630/1.527	1.243	759 x 1.072	1.241 x 1.196 (porta a battente)
Doppia Cabina	5	Alta	1,8/3,5/4,0 ¹	n.d./n.d./1.527			

¹Con paratia divisoria aperta.

Combo Cargo

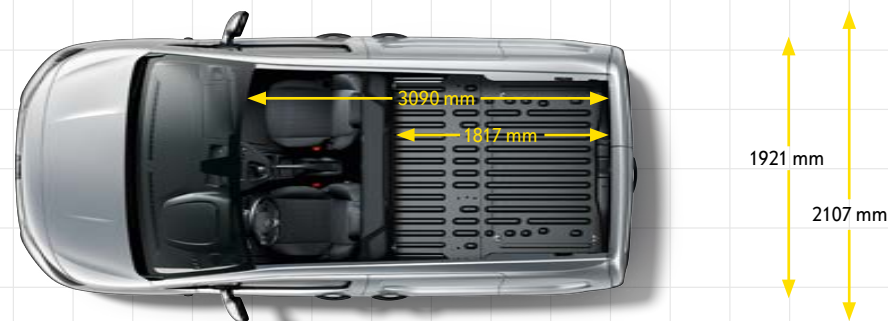

Combo Cargo XL

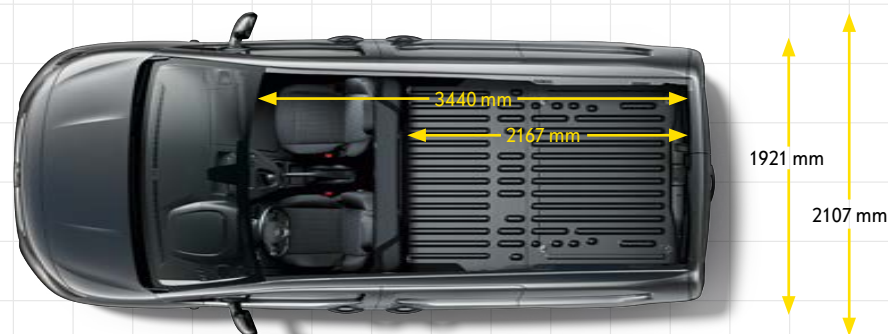

Doppia Cabina

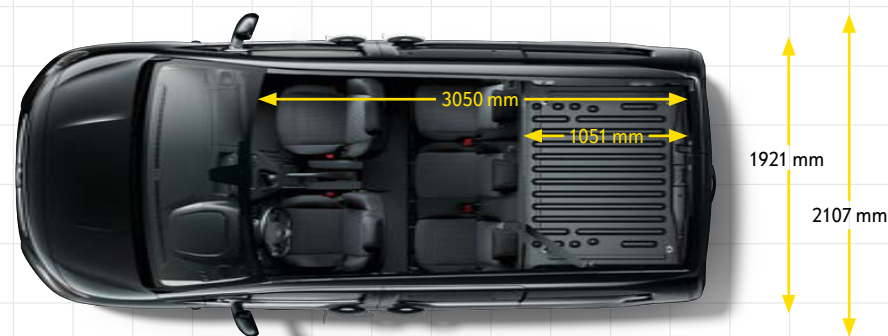

¹Le dimensioni possono variare in base alla configurazione.

MOTORI: CARATTERISTICHE TECNICHE.

MOTORI	1.6 Turbo Diesel con tecnologia BlueInjection ^{2,3} (56 kW/75 CV)	1.6 Turbo Diesel con Start/Stop e tecnologia BlueInjection ² (73 kW/99 CV)	1.5 Turbo Diesel con Start/Stop e tecnologia BlueInjection ² (96 kW/130 CV)	
Trasmissione	MT-5	MT-5	MT-6	AT-8
Conformità emissioni	Euro 6b	Euro 6b	Euro 6d-TEMP	
I dati relativi a consumi ed emissioni possono variare in funzione del tipo di pneumatici. Per informazioni dettagliate, contatta un concessionario Opel o consulta il listino prezzi.				
Alimentazione	Diesel	Diesel	Diesel	
Consumi in l/100 km ¹				
Ciclo urbano	4,8-4,9	4,6-4,9	4,1-4,9	4,5-4,7
Ciclo extraurbano	3,9-4,1	4,0-4,3	4,1-4,4	4,1-4,4
Ciclo misto	4,3-4,4	4,2-4,6	4,4-4,6	4,3-4,5
Emissioni di CO ₂ nel ciclo misto in g/km ¹	111-114	109-119	116-123	113-119

MT-5/MT-6 = cambio manuale a 5-/6 velocità AT-8 = cambio automatico a 8 velocità

Tutte le informazioni sono state ritenute esatte al momento di andare in stampa. L'azienda si riserva, comunque, il diritto di modificare in qualsiasi momento le caratteristiche dei motori che possono influenzare i dati pubblicati. Tutti i dati fanno riferimento alla versione base, con allestimento di serie. Per ulteriori informazioni circa i motori disponibili e i loro dati tecnici si prega di consultare il sito web www.opel.it o di contattare il vostro concessionario di fiducia.

I valori non prendono in considerazione particolari condizioni d'uso e di guida, equipaggiamenti oppure optional e possono variare in base al formato degli pneumatici. Per ulteriori informazioni circa i valori ufficiali di consumo ed emissioni di CO₂, si prega di leggere le Linee guida per i consumi di carburante, le emissioni di CO₂ delle nuove auto passeggeri, disponibili presso tutti i concessionari Opel.

¹Valori determinati utilizzando la nuova procedura di prova WLTP, tradotti in NEDC per consentirne la comparabilità, secondo le normative Reg. (CE) n. 715/2007, Reg. (UE) n. 1153/2017 e Reg. (UE) n.1151/2017.

²I veicoli dotati di tecnologia BlueInjection devono essere riforniti regolarmente di AdBlue® anche tra un intervallo di servizio e il successivo. Un indicatore integrato nel computer di bordo avvisa quando è necessario fare rifornimento. Per maggiori informazioni www.opel.it

³Non disponibile su Combo Cargo XL.



ACCESSORI PER FARE TUTTO NEL MODO MIGLIORE.

Equipaggiamenti speciali



1



2



3



4

- 1. Giraffone sul tetto:** Apri il portellone sul tetto¹ a 40° e trasporta con la massima semplicità anche gli oggetti più lunghi.
- 2. IntelliGrip^{1,2}:** Mantieniti ben saldo su ogni superficie, in qualunque situazione, grazie alla trazione assicurata dal sistema IntelliGrip.
- 3. Ganci di traino¹:** Una gamma completa di robusti ganci di traino permette di trasportare rimorchi in modo semplice e comodo. Ogni gancio è amovibile.
- 4. Riscaldamento ausiliario¹:** Non viaggiare più al freddo. Anche quando il veicolo è fermo, il sistema di riscaldamento ausiliario si attiva automaticamente per mantenere il tuo Combo Cargo alla temperatura ideale da te impostata.

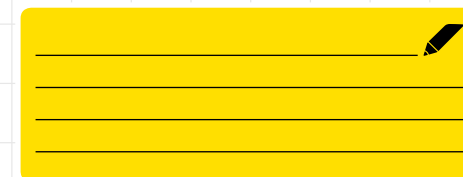

¹ A richiesta.

² Quando si affronta una discesa di pendenza superiore al 5% a una velocità inferiore a 30 km/h, il sistema interviene per ridurre il rischio di slittamento.

Accessori

- 1. Tappetini di gomma¹:** Proteggi la vettura da fango, acqua, sale, neve o sporco con questi robusti tappetini di gomma, facili da pulire e disegnati per adattarsi specificamente al tuo modello.
- 2. Barre portatutto¹:** Le barre portatutto Opel in alluminio di alta qualità sono perfette per trasportare gli oggetti più voluminosi. Comprendono tutto il materiale di montaggio e non richiedono perforazioni.
- 3. Griglie protettive per i finestrini¹:** Le robuste griglie protettive per i finestrini proteggono il tuo veicolo e il carico da eventuali spostamenti di oggetti.
- 4. Pianali di qualità¹:** Pianali robusti per resistere a qualsiasi tipologia di uso.

Scopri gli altri equipaggiamenti e accessori su www.opel.it



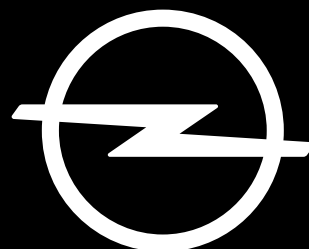

IL FUTURO APPARTIENE A TUTTI

Alcune descrizioni presenti in questa brochure e alcune illustrazioni possono riferirsi ad equipaggiamenti speciali non inclusi nelle versioni standard. Le informazioni contenute in questa brochure sono state ritenute esatte al momento di andare in stampa. Ci riserviamo il diritto di apportare modifiche nel design e negli equipaggiamenti. I colori stampati nella brochure riproducono solo in maniera approssimativa i colori reali. L'equipaggiamento opzionale raffigurato è disponibile con un costo aggiuntivo.

La frenata automatica di emergenza è attiva automaticamente tra i 5 e gli 85 km/h di velocità. Tra 0 e 30 km/h la decelerazione applicata per ridurre la velocità dell'impatto è pari a 0,9 g. Tra i 30 e gli 85 km/h il sistema riduce la velocità di un massimo di 22 km/h. Sopra questa soglia, il conducente deve frenare per ridurre ulteriormente la velocità. La velocità operativa della Frenata automatica di emergenza con rilevamento pedoni dipende dall'ostacolo rilevato (ostacolo mobile: 5-85 km/h; ostacolo fisso: 5-80 km/h; pedone: 5-60 km/h). I sistemi di assistenza alla guida Opel hanno lo scopo di coadiuvare il guidatore nell'ambito dei limiti intrinseci del sistema. Il guidatore resta responsabile della guida.

Consulta il sito www.opel.it per avere maggiori informazioni sul "Design di Riciclaggio", sulla rete dei Centri di Raccolta dei veicoli fuori uso e sul loro smaltimento.

Per informazioni dettagliate in merito alle dotazioni fornite sulle nostre vetture, ti invitiamo a contattare il tuo rivenditore Opel di fiducia.