



**Nuova Audi A7 Sportback TFSI e
Listino**

Aggiornamenti

Audi A7 Sportback TFSI e

Aggiornamento del 12.02.2020 - Anno modello 2020

- Inizio prevendita

Motori

Validità: 12.02.2020

	kW	CV	Normativa	Sigla d'ordine	Prezzo Cliente		Versione Business plus		Versione S line plus	
					IVA esclusa / Chiavi in mano euro		IVA esclusa / Chiavi in mano euro		IVA esclusa / Chiavi in mano euro	
Nuova Audi A7 Sportback TFSI e										
50 TFSI e quattro con tecnologia ultra S tronic	220	299	WLTP 2.0	4KA 0WY	61.875,21	76.500,00	64.539,14	79.750,00		
55 TFSI quattro con tecnologia ultra S tronic	270	367	WLTP 2.0	4KA 0QY					73.309,63	90.450,00

NOTE:

Versione Business plus - la vettura va ordinata con l'aggiunta dell'equipaggiamento WNI; Kit cavi adattatore 8S0051435E, della gamma Accessori Originali Audi, aggiunto in automatico ad ogni ordine vettura. Attenzione, il prezzo del cavo non è incluso in WNI



Versione S line plus - la vettura va ordinata con l'aggiunta dell'equipaggiamento WNI; Kit cavi adattatore 8S0051435E, della gamma Accessori Originali Audi, aggiunto in automatico ad ogni ordine vettura. Attenzione, il prezzo del cavo non è incluso in WNI

Il Prezzo chiavi in mano non include l'ipt

Versione Business plus

Audi phone box	9ZE
Dispositivo di assistenza proiettori abbaglianti	8G1
Cerchi in lega di alluminio 8,5J x 19 design a 5 razze dinamiche, con pneumatici 245/45 R19	CL0
Look alluminio ampliato per pannello comandi con feedback aptico	GS5
Pacchetto luci in tecnica LED	QQ1
Rivestimento sedili in mono pur/pelle	N4M
Specchietto retrovisivo interno schermabile automaticamente	4L6
Supporto lombare elettrico per i sedili anteriori	7P1
Nota: kit cavi adattatore 8S0051435E, della gamma Accessori Originali Audi, aggiunto in automatico ad ogni ordine vettura. Attenzione, il prezzo del cavo non è incluso nella versione	
Vantaggio cliente:	24%
Prezzo Versione	3.250 €

Equipaggiamenti di serie

		A7 50 TFSI e	A7 50 TFSI e Business plus	A7 55 TFSI e S line plus
Cerchi/pneumatici				
Bulloni antifurto per cerchi con riconoscimento ruota allentata		●	●	●
Cerchi in lega di alluminio fucinato 8J x 18 design a 10 razze a turbina (*) con pneumatici 225/55 R18		●	-	-
Cerchi in lega di alluminio 8,5J x 19 design a 5 razze dinamiche, con pneumatici 245/45 R19 (*) (1)		○	●	-
Cerchi in lega di alluminio fucinato 8,5J x 19 design a razze multiple, grigio contrasto, parzialmente lucidi (*) con pneumatici 245/45 R19		○	○	●
Sistema di controllo della pressione pneumatici Segnale di avvertimento visivo ed acustico in caso di perdita di pressione in una o più ruote; l'indicazione del pneumatico effettivamente coinvolto viene visualizzata nel sistema d'informazioni per il conducente		●	●	●
Kit riparazione pneumatici con compressore a 12 V ed ermetizzante per pneumatici, sotto la copertura del fondo vano bagagli; velocità massima ammessa 80 km/h		●	●	●
Luce				
Proiettori full-LED per luci diurne, anabbaglianti, abbaglianti, luci di posizione, indicatori di direzione, All-weather light e luci per autostrada Includono il controllo automatico della profondità dei fari		●	●	●

NOTE:

○ a pagamento ● di serie ▲ fornibile senza sovrapprezzo - non fornibile

(**) = non è possibile il montaggio delle catene da neve

Equipaggiamenti di serie

	A7 50 TFSI e	A7 50 TFSI e Business plus	A7 55 TFSI e S line plus
Luce			
<p>Proiettori a LED Audi Matrix HD</p> <p>I fari a LED multi-line a matrice HD consentono un'illuminazione maggiore e precisa della strada, senza abbagliare gli altri veicoli. La distribuzione della luce attiva e dinamica è sia con i proiettori anabbaglianti che abbaglianti, senza componenti meccanici, attraverso l'accensione e la disattivazione di singoli segmenti luminosi.</p> <p>Composti da:</p> <ul style="list-style-type: none"> - proiettori a LED Matrix HD - gruppi ottici posteriori a LED - indicatori di direzione dinamici anteriori e posteriori - lavafari (8X1) <p>Includono le seguenti funzionalità:</p> <ul style="list-style-type: none"> - Luci diurne e di posizione, anabbaglianti e abbaglianti - Luci di svolta (turning light) - All-weather light - distribuzione della luce in autostrada - Synthetic cornering lighting (luci di svolta) - adattamento dinamico delle luci anteriori - Illuminazione per gli incroci (junction lights) - luci dinamiche animate <p>Grazie al sistema di assistenza vettura basato sui dati di navigazione, reagisce già pochi istanti prima che il conducente intervenga sul volante.</p>	○	○	●
<p>Dispositivo di assistenza per proiettori abbaglianti</p> <p>Entro i limiti del sistema, riconosce automaticamente i proiettori dei veicoli che viaggiano in senso contrario, le luci posteriori degli altri veicoli e le fonti luminose dei centri abitati.</p> <p>A seconda della situazione, il dispositivo accende o spegne automaticamente gli abbaglianti.</p>	○	●	●
<p>Gruppi ottici posteriori a LED:</p> <p>indicatori di direzione, luci freno, luci di posizione posteriori e luci targa posteriori.</p> <p>Le luci freno a LED consentono una più rapida attivazione e visibilità da parte del veicolo che precede; luci retromarcia bianche e retronebbia centrali.</p>	●	●	●
<p>Sensore luci pioggia</p>	●	●	●
<p>Lavafari</p>	○	○	●
<p>Luci interne</p> <p>Illuminazione bianca con tecnologia LED per:</p> <ul style="list-style-type: none"> - modulo luci tetto anteriore e posteriore, incluse luci di lettura capacitive - specchietti di cortesia - luci di ingresso sul fondo delle portiere anteriori - maniglie apriporta interne anteriori e posteriori - cassetto portaoggetti e vani portaoggetti anteriori - vano piedi anteriore e posteriore - vano bagagli 	●	-	-

NOTE:

○ a pagamento ● di serie ▲ fornibile senza sovrapprezzo - non fornibile

Equipaggiamenti di serie

	A7 50 TFSI e	A7 50 TFSI e Business plus	A7 55 TFSI e S line plus
Luce			
Pacchetto luci in tecnica LED In aggiunta al pacchetto luci di serie, luminazione interna bianca (non abbagliante) con tecnologia a LED per: - luci di ingresso sul fondo delle portiere anteriori - parte portiere anteriori e posteriori - luci di cortesia esterne alle maniglie delle portiere anteriori e posteriori - pannello strumenti	○	●	●
Specchietti			
Specchietti retrovisivi esterni con indicatori di direzione a LED integrati, regolabili, riscaldabili e ripiegabili elettricamente; esterno sinistro asferico, esterno destro convesso; con dispositivo bordo marciapiede per lo specchietto retrovisivo esterno lato passeggero	●	●	●
Alloggiamento specchietti retrovisivi esterni in colore carrozzeria	●	●	○
Alloggiamento specchietti retrovisivi esterni in colore nero	○	○	●
Specchietto retrovisivo interno	●	-	-
Specchietto retrovisivo interno schermabile automaticamente , senza cornice	○	●	●
Sistemi di chiusura			
Tasto engine start and stop	●	●	●
Portellone vano bagagli ad apertura e chiusura elettrica Apertura tramite il pulsante presente sulla chiave, sulla portiera del conducente, soft touch sul portellone. Chiusura tramite il pulsante sul portellone (all'interno), sulla portiera del conducente. Include servochiusura e angolo di apertura programmabile del portellone vano bagagli	●	●	●
Chiusura centralizzata con telecomando per porte, vano bagagli, sportello del serbatoio; inclusa apertura e chiusura comfort degli alzacristalli, sbloccaggio separato del portellone vano bagagli. Senza funzione safelock.	●	●	●
Dispositivo antiavviamento elettronico	●	●	●
Sistemi per il tetto e cristalli			
Vetri atermici in tonalità verde. Parabrezza in vetro acustico di sicurezza laminato e cristalli delle portiere anteriori in vetro acustico per un miglior isolamento dalla rumorosità esterna; lunotto termico, con temporizzatore	●	●	●
Vetri oscurati per lunotto, cristalli delle portiere posteriori e laterali posteriori	○	○	●
Ulteriori equipaggiamenti esterni			
Spoiler posteriore elettrico	●	●	●
Denominazione modello e potenza/tecnologia posteriore	●	●	●
Modanature esterne alle cornici dei finestrini in alluminio anodizzato, rivestimento esterno dei montanti centrali in nero lucido	●	●	-

NOTE:

○ a pagamento ● di serie ▲ fornibile senza sovrapprezzo - non fornibile

Equipaggiamenti di serie

	A7 50 TFSI e	A7 50 TFSI e Business plus	A7 55 TFSI e S line plus
Ulteriori equipaggiamenti esterni			
Pacchetto S line exterior: - paraurti anteriore e posteriore specifico S con inserti specifici S line (struttura a nido d'ape) - griglie delle prese d'aria laterali specifiche S line in nero titanio opaco - diffusore specifico S line in nero titanio opaco - look terminale e inserto cromati - longarine sottoporta specifiche S verniciate in colore carrozzeria - listelli sottoporta anteriori e posteriori con inserto in alluminio, illuminati, lato anteriore con logo S - logo S line ai parafranghi anteriori	○	○	●
Pacchetto look nero Look nero per: elementi nella zona del single frame, modanature ai finestrini, paraurti anteriori e posteriori.	○	○	●
Sedili			
Sedili anteriori standard , con regolazione manuale per posizione longitudinale, altezza sedile, inclinazione schienale, altezza degli appoggiatesta, altezza cinture di sicurezza	●	●	-
Sedili anteriori sportivi con regolazione manuale in senso longitudinale e in altezza, regolazione dello schienale e del sedile in inclinazione, nonché dell'altezza e della distanza dell'appoggiatesta e regolazione verticale della cintura; con fianchetti dei sedili pronunciati per un migliore sostegno laterale in curva e appoggio gambe estraibile.	○	○	●
Pacchetto sportivo S line - assetto sportivo (1BE) - listelli sottoporta anteriori e posteriori con inserto in alluminio, illuminati, lato anteriore con logo S - logo S line ai parafranghi anteriori - sedili anteriori sportivi (Q1D) con supporto lombare a 4 vie (7P1); punzonatura del logo S agli schienali dei sedili anteriori - cuciture in contrasto al volante; impugnature al volante e pomello leva del cambio in pelle traforata - inserti in alluminio spazzolato opaco scuro (5TG) - appoggiatesta e pedaliera in acciaio inox - tappetini con doppio bordino, bordino e cucitura in colore di contrasto	○	○	●
Supporto lombare elettrico per i sedili anteriori	○	●	●
Sedile posteriore a due posti , design abbinato ai sedili anteriori. Due appoggiatesta posteriori a L, regolabili manualmente in altezza; due cinture di sicurezza a 3 punti Schienale dei sedili posteriori frazionabile in rapporto 40 : 20 : 40 o completamente ribaltabile; comprensivo di appoggiabraccia centrale ribaltabile con vano portaoggetti	●	●	●
Appoggiabraccia centrale anteriore , ripiegabile	●	●	●
Rivestimento dei sedili in tessuto Effetto Sezione centrale dei sedili in tessuto Effetto; fianchetti, appoggiatesta, appoggiabraccia anteriore centrale e inserti alle portiere in tessuto tinta unita	●	-	-
Rivestimento dei sedili in pelle/mono.pur 550 Per sedili anteriori normali senza ventilazione: - fascia centrale dei sedili anteriori e dei due sedili posteriori laterali, nonché fianchetto esterno lato conducente in pelle - fianchetti, appoggiatesta, parte interna dei rivestimenti alle portiere, appoggiabraccia centrale anteriore e sedile posteriore centrale in similpelle mono.pur 550 Per sedili anteriori normali con ventilazione: - fascia centrale dei sedili anteriori, fascia centrale non ventilata di entrambi i sedili posteriori laterali in pelle traforata e fianchetto esterno lato conducente in pelle - fianchetti, sedile posteriore centrale, appoggiatesta, inserti nei rivestimenti alle portiere e appoggiabraccia centrale anteriore in similpelle mono.pur 550	○	●	-

NOTE:

○ a pagamento ● di serie ▲ fornibile senza sovrapprezzo - non fornibile

Equipaggiamenti di serie

	A7 50 TFSI e	A7 50 TFSI e Business plus	A7 55 TFSI e S line plus
Sedili			
Rivestimenti in Alcantara Frequenz/pelle Per sedili anteriori sportivi: - fascia centrale dei sedili anteriori e dei due sedili posteriori laterali in Alcantara Frequenz - inserti nei rivestimenti alle portiere in similpelle - fianchetti, appoggiatesta, sedile posteriore centrale e appoggiaabbraccia centrale anteriore in pelle - con punzonatura del logo S agli schienali dei sedili anteriori	○	○	●
Sistema di ancoraggio ISOFIX anteriore (lato passeggero) e posteriore (sedili laterali); include 3° punto di ancoraggio con cinghia Top Tether per i seggiolini dei bambini sui sedili posteriori laterali; include la chiusura di sicurezza elettrica (bloccaggio) delle portiere posteriori	●	●	●
Pacchetto similpelle per interni parte inferiore Appoggiaabbraccia alle portiere e rivestimento della consolle centrale in ecopelle	○	○	●
Inserti decorativi			
Inserti verniciati in colore grigio grafite per cruscotto , rivestimenti alle portiere e consolle centrale; con cornici in look alluminio	●	●	-
inserti in alluminio spazzolato opaco scuro per cruscotto , rivestimenti alle portiere e consolle centrale; con cornici in look alluminio	○	○	●
Pannello comandi in look nero opaco (senza haptic feedback)	●	-	-
Look alluminio ampliato con tasti di comando in nero lucido e feedback aptico Pannello pulsanti di comando, pulsanti luce e memoria sedili in look nero lucido; pulsanti di comando e luci con percezione aptica (haptic feedback). Pannello pulsanti luci includono sensori di prossimità; pulsanti di controllo dei sistemi di assistenza, del freno di stazionamento, dell'autohold, del sistema di bloccaggio centrale anteriore e posteriore, del sistema di sbloccaggio del portellone vano bagagli, dello sportellino serbatoio e dei finestrini in look alluminio	○	●	●
Cielo dell'abitacolo			
Cielo dell'abitacolo in tessuto; colore in base alla combinazione colori interna scelta	●	●	●
Alette parasole anteriori con specchietti di cortesia illuminati	●	●	●
Volante ed elementi di comando			
Volante multifunzionale in pelle a razze doppie con bilancieri. Il colore è abbinato al colore della parte superiore del cruscotto; include la regolazione manuale di altezza e profondità. Dotato di 12 tasti multifunzione e dei bilancieri per il cambio marce	●	●	-

NOTE:

○ a pagamento ● di serie ▲ fornibile senza sovrapprezzo - non fornibile

Equipaggiamenti di serie

	A7 50 TFSI e	A7 50 TFSI e Business plus	A7 55 TFSI e S line plus
Volante ed elementi di comando			
Volante sportivo sagomato multifunzionale in pelle con bilancieri, appiattito nella parte inferiore Il colore è abbinato al colore della parte superiore del cruscotto; include la regolazione manuale di altezza e profondità. Dotato di 12 tasti multifunzione, dei bilancieri per il cambio marce	○	○	●
Pomello leva del cambio Il colore è abbinato al colore della parte superiore del cruscotto	●	●	●
Climatizzazione			
Climatizzatore automatico comfort a 4 zone - regolazione della temperatura e distribuzione dell'aria per lato conducente e passeggero e posteriore (lato sinistro e destro) - climatizzazione della parte posteriore tramite le bocchette di ventilazione nella consolle centrale posteriore - prese d'aria al montante centrale - bocchette per sbrinamento per parabrezza e cristalli laterali - filtro combinato per sostanze inquinanti e polveri sottili - pannello di comando touch posteriori - climatizzazione efficiente e localizzata grazie al sistema di rilevamento delle persone presenti a bordo - ricircolo automatico con sensore della qualità dell'aria e controllo posizione del sole - filtro antiallergico per polvere e odori - sistema di utilizzo del calore residuo - personalizzazioni	●	●	●
Climatizzazione autonoma La climatizzazione autonoma raffredda o riscalda l'abitacolo prima dell'inizio del viaggio, per un perfetto comfort climatico fin dal momento in cui si sale a bordo della vettura. La climatizzazione autonoma può essere programmata o attivata nell'MMI o, in modo ancora più comodo, tramite l'app per smartphone, indipendentemente dal fatto che la vettura, in quel determinato momento, venga ricaricata o meno. Sbloccando la vettura con il telecomando a radiofrequenze è possibile avviare una «climatizzazione breve».	●	●	●
Ulteriori equipaggiamenti interni			
Listelli sottoporta anteriori e posteriori con inserto in alluminio illuminati	●	●	-
Listelli sottoporta anteriori e posteriori con inserto in alluminio, illuminati, lato anteriore con logo S	○	○	●
Triangolo di emergenza, attrezzatura di bordo e materiale pronto soccorso	●	●	●
Presi di corrente a 12 V anteriore e posteriore	●	●	●
Infotainment			
Radio MMI plus con MMI touch response • display a colori da 10,1" ad alta risoluzione (1540 x 720) MMI touch response e con feedback aptico • unità di controllo MMI con display a colori 8.6" (1280x640) con MMI touch response e con feedback aptico per il comando della climatizzazione e dei campi di introduzione per il riconoscimento della scrittura a mano • 1 lettore SDXC memory card • AM/FM phase diversity • controllo del volume in base alla velocità • senza lettore CD/DVD	●	●	●

NOTE:

○ a pagamento ● di serie ▲ fornibile senza sovrapprezzo - non fornibile

Equipaggiamenti di serie

	A7 50 TFSI e	A7 50 TFSI e Business plus	A7 55 TFSI e S line plus
Infotainment			
Audi sound system 10 altoparlanti con centerspeaker e subwoofer, amplificatore a 6 canali, potenza totale di 180 Watt	●	●	●
Audi music interface: 2 porte USB con funzione dati e di ricarica per la riproduzione musicale su supporto portatile (USB, smarthphone compatibili, lettori MP3)	●	●	●
Ricezione radio digitale Oltre alle emittenti analogiche, ricezione dei programmi radio a emissione digitale secondo lo standard DAB, DAB+ e DMB Audio (ricezione condizionata dalla presenzas di una rete digitale), Visualizzazione di informazioni correlate (per es. interprete e titolo del brano) e di informazioni supplementari sotto forma di slide show (per es. cover e bollettini meteo). Il contenuto e la tipologia delle informazioni supplementari dipendono dalla disponibilità delle rispettive emittenti radio. Un secondo sintonizzatore DAB cerca continuamente frequenze alternative su cui viene trasmesso lo stesso programma e l'elenco delle stazioni viene aggiornato contemporaneamente	●	●	●
Interfaccia bluetooth I telefoni cellulari che supportano il Bluetooth possono essere collegati alla vettura tramite questa interfaccia. Include le seguenti funzioni: - vivavoce tramite microfono al tetto e altoparlanti; connessione di 2 telefoni (Hands free profile HFP/ phone book access profile PBAP) - Bluetooth audio streaming (Advanced Audio Distribution Profile A2DP) - visualizzazione degli sms e email in arrivo (smartphone con profilo MAP) Comando tramite il volante multifunzionale o il sistema MMI. Le informazioni sui cellulari compatibili si possono reperire sul sito www.audi.com/bluetooth	●	●	●
Audi smartphone interface Collega il proprio smartphone, tramite USB, alla vettura, per portare direttamente i contenuti dello smartphone sul display MMI®. La navigazione, la telefonia, la musica e le applicazioni scelte di terzi possono essere comandate tramite il controller MMI® e il sistema di comando vocale dello smartphone. Compatibile con sistemi operativi iOS (Apple) e Android (Google) e rispettive interfacce Apple CarPlay e Android Auto. La connessione con un dispositivo Apple iPhone (dotato del sistema iOS9 o superiore) può anche essere wireless. Per informazioni sulla compatibilità delle applicazioni di terze parti visitare i siti web www.apple.com/it/ios/carplay (per sistemi Apple) e www.android.com/auto (per sistemi Android)	●	●	●
NOTE:	○ a pagamento ● di serie ▲ fornibile senza sovrapprezzo - non fornibile		

Equipaggiamenti di serie

	A7 50 TFSI e	A7 50 TFSI e Business plus	A7 55 TFSI e S line plus
Infotainment			
<p>Audi phone box Permette di effettuare chiamate con il telefono cellulare, tramite il sistema vivavoce della vettura, posizionando il telefono nel comparto universale situato nella zona dell'appoggiabraccia centrale anteriore. Utilizzo del telefono cellulare mediante la SIM card inserita nel cassetto portaoggetti o registrazione nell'MMI® mediante il Remote SIM Access Profile (rSAP) Accoppiamento per il collegamento del telefono cellulare all'antenna esterna, garantendo un ridotto tasso di assorbimento delle onde nell'abitacolo e migliorando la qualità della ricezione; con supporto LTE Include l'opzione di ricarica tramite porta USB e la ricarica senza fili-Wireless charging (standard Qi), nonchè una funzione di avvertimento nel caso il telefono venga dimenticato nell'Audi phone box. Per informazioni sui telefoni cellulari compatibili visitare il sito web www.audi.com/bluetooth</p>	○	●	●
<p>Audi virtual cockpit Strumentazione completamente digitale con display a colori da 12,3 pollici Visualizza le informazioni in modo flessibile e in funzione delle esigenze del conducente, ad es. velocità/numero di giri, mappe stradali, servizi Audi connect, informazioni radio/supporti multimediali, ecc. Il comando dell'Audi virtual cockpit avviene tramite il tasto VIEW nel volante multifunzionale che consente di variare tra due diverse grandezze di visualizzazione degli indicatori circolari. La visualizzazione con indicatori piccoli è abbinata a grafiche del computer di bordo e dei contenuti MMI® di dimensioni più grandi. È possibile configurare i valori del computer di bordo nel contagiri. Include la visualizzazione delle mappe stradali in 3D sul display a colori da 12,3 pollici ad alta risoluzione; visualizzazione permanente delle informazioni di navigazione nel tachimetro con autopilota attivo. Include break warning.</p>	●	●	●
<p>Personal profile: Una varietà di impostazioni come quelle ergonomiche o relative alle sospensioni o all'infotainment possono essere memorizzata nel profilo personale della vettura; possono essere caricati fino a 6 profili personali nel sistema MMI. L'ultimo profilo attivo viene assegnato alla chiave quando si lascia e si chiude la vettura. Alla riapertura della vettura, viene visualizzato un saluto personale nel virtual cockpit e vengono caricate le impostazioni del profilo personale assegnato. Il numero delle funzioni memorizzabili dipende dagli optional presenti: equipaggiamenti di Infotainment, funzioni ergonomiche relative a sedili, specchietti, volante, climatizzatore, suono, sistemi di assistenza, sospensioni, luci e segnali, head-up display e strumentazione</p>	●	●	●

NOTE:

○ a pagamento ● di serie ▲ fornibile senza sovrapprezzo - non fornibile

Equipaggiamenti di serie

	A7 50 TFSI e	A7 50 TFSI e Business plus	A7 55 TFSI e S line plus
Infotainment Sistema di navigazione MMI plus con MMI touch response <ul style="list-style-type: none"> - sistema di navigazione con rappresentazioni sul display a colori da 10,1" ad alta risoluzione (1540 x 720) Visualizzazione della mappa di navigazione e/o frecce di direzione sul display a colori TFT da 7 " nel sistema di informazioni del conducente Aggiornamento mappe (download dati di navigazione correnti)^{1,2} Visualizzazione delle mappe 3D con diversi point of interest (POI) e modelli di città Assistente al percorso personale: con la funzione attiva, monitora la situazione del traffico sui tratti percorsi regolarmente (ad esempio tra casa e lavoro), calcolo il percorso alternativo per evitare il traffico in caso di ritardi di almeno 7 minuti ricerca MMI tramite testo libero con suggerimento intelligente della destinazione durante l'immissione MMI touch per operazioni veloci ed intuitive (ad es. immissione della destinazione tramite riconoscimento della scrittura e movimento libero e zoom all'interno della mappa) controllo semplice delle funzioni di infotainment usando il comando vocale naturale informazioni dettagliate sul percorso: anteprima della mappa, selezione di percorsi alternativi, POIs, suggerimenti corsia, uscite autostradali, mappe dettagliate degli incroci ed altro utilizzo dei dati di navigazione per una guida efficiente e proattiva (es. limiti di velocità e angoli di sterzata) possibilità di inserire fino a 10 destinazioni intermedie Ulteriori funzioni in combinazione con Audi connect: <ul style="list-style-type: none"> comodo collegamento a Internet della vostra vettura per utilizzare Audi connect tramite un modulo dati LTE/UMTS e una SIM card integrati nella vettura. Lettore SIM card nella mascherina del sistema di navigazione Radio Online per la riproduzione delle stazioni radio online (ad esempio, durante l'interruzione della ricezione FM o DAB terrestre) con la visualizzazione dei loghi della stazioni più recenti Calcolo della rotta con ulteriori parametri come previsione delle situazioni di traffico, ultimi dati registrati e informazioni ricevuto da altre vetture Audi con Audi connect Informazioni sul traffico online: informazioni di navigazione sul traffico attuali basate su informazioni in tempo reale Riconoscimento dei segnali stradali Notifica pericoli Visualizzazione sulla mappa di informazioni aggiuntive relative alla destinazione (es. prezzo del carburante di una stazione di servizio) Modelli delle città in 3D con rappresentazione realistica dei palazzi e illustrazione delle corsie stradali delle città selezionate HotspotWi-Fi per il collegamento a internet di terminali mobili e per l'utilizzo della App MMI connect utilizzo dei servizi Audi connect per 3 anni dalla consegna della vettura (come per esempio informazioni sul traffico online, navigazione tramite Google Earth™³, informazioni sui parchetti, prezzo del carburante e altro) destinazioni speciali myAudi: importazione della lista dei points of interest (POI) nella vettura tramite il portale myAudi Informazioni sul paese: visualizzazione di alcune informazioni specifiche nel momento in cui si supera la frontiera (come per es. limiti di velocità, vignette obbligatorie di pedaggio) <p>1 Dati di navigazione per molti Paesi salvati nella memoria SSD. 2 La versione della mappa alla consegna può essere aggiornata gratuitamente a intervalli di tre mesi, fino ad un massimo di 5 anni dopo la fine della produzione del sistema infotainment montato. I dati di navigazione aggiornati possono essere scaricati dalla piattaforma myAudi all'indirizzo www.audi.com/myaudi e installati sulla vettura mediante la scheda SD. In abbinamento ad Audi connect è possibile eseguire l'aggiornamento online sulla vettura. Inoltre è anche possibile fare installare a pagamento i nuovi dati di navigazione da una Concessionaria Audi. 3 Google e il logo Google sono marchi registrati di Google Inc.</p>	●	●	●

NOTE:

○ a pagamento ● di serie ▲ fornibile senza sovrapprezzo - non fornibile

Equipaggiamenti di serie

Infotainment

Audi connect (3 anni):servizi di navigazione & infotainment

Include i seguenti servizi

- | | | | |
|--|---------------------------------------|------------------------------|--|
| - notifica pericoli | - previsioni meteo | - SMS | - e-mail ⁵ |
| - informazioni online sul traffico ² | - informazioni segnaletica stradale | - hotspot Wi-Fi | - informazioni di viaggio |
| - Navigazione myAudi ^{3,4} | - online media streaming ⁴ | - calendario | - Twitter |
| - guida predittiva alla destinazione | - news online | - informazioni sul paese | - Travel |
| - visualizzazione ampliata dei point-of-interest (POI) | - prezzi carburante | - informazioni sui parcheggi | - Amazon Alexa |
| - navigazione con Google Earth | - radio online | - hybrid radio | - ricerca Point-of-interest (POI) con comando vocale |

Note legali:

L'utilizzo dei servizi Audi connect è possibile solo tramite il navigatore. I servizi Audi connect sono forniti da Audi AG tramite una SIM card integrata nella vettura; i costi per questa connessione dati sono inclusi nel prezzo del modello; non sono incluse le connessioni dati per Hotspot Wi-Fi, radio online, hybrid radio, online media streaming e gli altri servizi offerti tramite app Audi smartphone. I servizi sono forniti tramite una SIM card integrata nella vettura nei seguenti paesi: Austria, Danimarca, Belgio, Francia, Germania, Irlanda, Italia, Lussemburgo, Olanda, Spagna, Svizzera e UK. La connessione dati per l' hotspot WLAN, radio online, hybrid radio e riconoscimento traccia musicale è fornibile sempre attraverso la SIM card integrata nella vettura, ma i relativi costi di traffico dati sono a pagamento -previa attivazione - secondo le tariffe previste dal provider di AUDI AG. Informazioni sulle tariffe traffico dati del provider di AUDI AG per hotspot WLAN e sulla attivazione delle stesse sono disponibili sul portale myAudi.

In alternativa il cliente può utilizzare una propria SIM card da inserire nel lettore; in questo caso tutte le connessioni dati (sia per i servizi Audi connect che per l'hotspot WLAN) vengono fornite dalla SIM card aggiuntiva invece che da quella integrata: in questo caso i costi associati al traffico dati (sia per i servizi Audi connect che per l'hotspot WLAN) sono sostenuti dal cliente secondo il piano tariffario sottoscritto per la SIM card aggiuntiva (si esclude il rimborso dei costi da parte di Audi).

La disponibilità dei servizi Audi connect varia di paese in paese.

In linea generale, i servizi Audi connect saranno resi disponibili per 24 mesi a partire dalla consegna della vettura. Dopo 24 mesi, la durata dei servizi Audi connect si prolunga gratuitamente di 12 mesi, per una sola volta. Se il cliente non vuole il prolungamento occorrerà scrivere a:

AUDI AG- Customer Service Germany- 85045 Ingolstadt, Germany (email: kundenbetreuung@audi.de / Tel: +49 800-28347378423)

Le licenze possono essere rinnovate tramite Audi connect store, una volta scaduto il termine dei 36 mesi.

Audi connect consente di accedere ai servizi Google e Twitter. L'accesso non viene sempre garantito, ma dipende dalla connessione alla rete, Google e Twitter.

Per ulteriori informazioni su Audi connect, visitate il sito www.audi.com/connect; per informazioni sulla compatibilità dei telefoni cellulari visitate il sito www.audi.com/bluetooth.

Modalità privacy: questa modalità consente di interrompere la trasmissione dati della vettura ad AUDI AG. ATTENZIONE: la trasmissione può essere interrotta solo parzialmente in quanto i servizi di sicurezza "chiamata d'emergenza" e la relativa trasmissione della posizione GPS non possono essere disattivati.

2 Le informazioni online sul traffico è disponibile per molti paesi

3 Compatibile con Apple iOS 10.0 e Android 6 e versioni successive. Previa registrazione su www.audi.com/myaudi. Per il servizio online media streaming è richiesta una connessione attiva Wi-Fi tra lo smartphone e Audi MMI

4 E' necessario un account media streaming, che potrebbe generare costi aggiuntivi

5 Prerequisito: smartphone con profilo Bluetooth MAP (Message Access Profile)

Per ulteriori informazioni su Audi connect e per tutti i dettagli relativi a ciascun servizio offerto, visitate il portale Audi Box (www.audibox.it) ed il sito www.audi.it/connect; per informazioni sulla compatibilità dei telefoni cellulari visitate il sito www.audi.com/bluetooth.

NOTE:

○ a pagamento ● di serie ▲ fornibile senza sovrapprezzo - non fornibile

A7 50 TFSI e

A7 50 TFSI e
Business plusA7 55 TFSI e
S line plus

●

●

●

Equipaggiamenti di serie

	A7 50 TFSI e	A7 50 TFSI e Business plus	A7 55 TFSI e S line plus
Infotainment			
<p>Audi connect Emergency call (eCall/bCall) e service call con servizi Audi connect sicurezza e comfort</p> <p>Comprende i servizi myService</p> <ul style="list-style-type: none"> - Chiamate d'emergenza¹: in caso di grave incidente, si attiva automaticamente una chiamata di emergenza. I dati relativi all'incidente e alla gravità dello stesso vengono trasmessi al Call Center Audi dedicato alle emergenze, in modo che venga organizzata al più presto un'assistenza mirata. <p>La chiamata di emergenza può essere attivata anche manualmente tramite il pulsante dedicato (ad esempio, per chiamare aiuto per gli altri utenti della strada)</p> <ul style="list-style-type: none"> - Chiamate online in caso di guasto¹: attivazione della chiamata online in caso di guasto con il tasto Service Call nel modulo tetto; i dati relativi al guasto vengono trasmessi al Call Center Audi. - Servizio assistenza danni: se i sensori della vettura rilevano un leggero incidente senza l'attivazione degli airbag e/o del pretensionamento delle cinture di sicurezza, il cliente viene informato automaticamente attraverso il servizio assistenza danni Audi. Sul display MMI si apre una maschera che permette al cliente di scegliere se desidera attivare una chiamata di emergenza. - Appuntamento Service Audi online¹: previa registrazione a myAudi per attivare il servizio, il Service Partner Audi scelto è informato sull'avvicinarsi degli appuntamenti di assistenza <p>Comprende inoltre i servizi myCarManager: controllo e gestione di una serie di funzioni della vettura tramite l'App Audi mmi connect sul proprio smartphone (scaricabile gratuitamente da Google Play Store e Apple Store²). Per attivare i servizi è necessaria la registrazione sul portale myAudi. I servizi sono disponibili per 3 anni senza costi aggiuntivi; allo scadere dei tre anni i servizi possono essere estesi a pagamento.</p> <ul style="list-style-type: none"> - Rapporto sullo stato della vettura: consente di richiamare il chilometraggio, lo stato di bloccaggio di portiere e finestrini, il livello di riempimento del serbatoio, livello dell'olio, stato luci - Comando a distanza per apertura/chiusura della vettura - Posizione parcheggio (car finder): mostra la posizione del parcheggio su una mappa - Comando a distanza per riscaldamento supplementare: consente di avviare il riscaldamento supplementare, se presente sulla vettura l'optional 9M9 - Notifica antifurto (solo se presente l'optional Antifurto): invia un messaggio in modalità push attraverso l'applicazione myAudi quanto l'antifurto volumetrico è scattato. <p>1 Fornitura del servizio attraverso una SIM card preinstallata nel veicolo. Il costo delle connessioni voce e dati è incluso nel prezzo del servizio. La fornitura del servizio è disponibile solo in presenza di copertura da parte della rete di telefonia cellulare. I servizi sono disponibili per 10 anni dalla consegna della vettura nei seguenti paesi: Austria, Belgio, Bulgaria, Finlandia, Francia, Gran Bretagna, Germania, Gibilterra, Grecia, Irlanda, Italia, Liechtenstein, Lituania, Lussemburgo, Malta, Monaco, Paesi Bassi, Norvegia, Polonia, Portogallo, Romania, Svezia, Svizzera, Spagna, Ungheria.</p> <p>2 Disponibile a seconda della compatibilità con la versione del sistema operativo installato nel proprio smartphone.</p> <p>Per ulteriori informazioni su Audi connect e per tutti i dettagli relativi a ciascun servizio offerto, visitate il portale Audi Box (www.audibox.it) ed il sito www.audi.it/connect; per informazioni sulla compatibilità dei telefoni cellulari visitate il sito www.audi.com/bluetooth.</p>	●	●	●
Sistemi di assistenza			
<p>Regolatore di velocità con limitatore di velocità impostabile (lim)</p> <p>Mantiene costante qualsiasi velocità a partire da circa 20 fino a 250 km/h, tramite frenate e accelerazioni automatiche; comando tramite una leva separata al piantone dello sterzo e indicazione della velocità impostata nel sistema di informazioni per il conducente.</p> <p>Il limitatore di velocità regolabile può essere impostato a velocità comprese tra 30 e 250 km/h.</p> <p>Con il tasto LIM è possibile passare dal regolatore di velocità al limitatore di velocità impostabile e viceversa.</p> <p>Con il limitatore di velocità attivato si viaggia normalmente premendo l'acceleratore, ma la velocità viene limitata al valore impostato. Il limite di velocità può essere disattivato o superato temporaneamente mediante kick-down. Il limite di velocità viene regolato e impostato in modo analogo alle funzioni del regolatore di velocità e dell'Adaptive cruise control.</p> <p>In combinazione con il sistema di navigazione MMI plus il regolatore di velocità usa le informazioni del percorso per controllare la spinta specifica del motore e le "fasi di veleggiamento", per uno stile di guida efficiente.</p>	●	●	●

NOTE:

○ a pagamento ● di serie ▲ fornibile senza sovrapprezzo - non fornibile

Equipaggiamenti di serie

	A7 50 TFSI e	A7 50 TFSI e Business plus	A7 55 TFSI e S line plus
Sistemi di assistenza			
<p>Sistema di ausilio al parcheggio plus (anteriore e posteriore) Ausilio acustico e visivo che segnala la distanza anteriore e posteriore e facilita il parcheggio e le manovre. Indicazione sul display MMI® superiore; rilevamento tramite sensori a ultrasuoni integrati nel paraurti, non visibili. Un segmento bianco indica un'ostacolo al di fuori della traiettoria/percorso del veicolo; segmenti rossi rappresentano ostacoli all'interno della traiettoria del veicolo. Attivazione quando viene inserita la retromarcia, tramite il pulsante nella consolle centrale oppure automatica quanto la vettura si muove verso un'ostacolo ad una velocità inferiore a 10 km/h</p>	●	●	●
<p>Lane departure warning (dispositivo di assistenza per mantenimento di corsia posticipato) Sistema di ausilio per evitare un abbandono involontario dalla corsia di marcia. Quando il sistema è attivo e funzionante e se il conducente non ha inserito l'indicatore di direzione, il lane departure warning effettua interventi correttivi al volante per evitare che il veicolo superi le linee di demarcazione rilevate della corsia. Il conducente può selezionare una vibrazione al volante. Il sistema è operativo da una velocità di circa 60 km/h fino a circa 250 km/h.</p>	●	●	●
<p>Audi pre sense front con sistema protezione pedoni Audi pre sense front utilizzati i dati rilevati dalla telecamera anteriore e calcola la probabilità di una possibile collisione. Entro i limiti del sistema, se viene identificato un rischio di collisione, il sistema avvisa il conducente e, in caso di necessità, è in grado di avviare una decelerazione totale per ridurre la velocità o evitare eventualmente l'impatto. Il sistema è attivo a partire da una velocità di 5 km/h; Riconosce i veicoli e i pedoni fino ad una velocità rispettivamente di 250 km/h e di 85 km/h;</p>	●	●	●
Tecnica e sicurezza			
<p>Avvisatore sonoro (AVAS): a basse velocità riproduzione suono artificiale, non disattivabile, per incrementare la sicurezza di pedoni e ciclisti</p>	●	●	●
<p>Sospensioni standard, per un elevato comfort e dinamica di guida. Ammortizzatori e molle elicoidali sugli assi anteriori e posteriori; asse anteriore e posteriore leggero a cinque bracci (five-link)</p>	●	●	-
<p>Assetto sportivo con taratura rigida delle molle e ammortizzatori per rendere più diretto il contatto con la strada e più sportiva e maneggevole l'auto; abbassamento delle sospensioni di 10 mm rispetto all'assetto di serie. Ammortizzatori e molle elicoidali sull'assale anteriore e posteriore.</p>	○	○	●
<p>Trazione quattro con tecnologia ultra Trazione integrale continuamente disponibile con regolazione attiva della ripartizione della coppia, tecnologia ultra e gestione selettiva della coppia sulle singole ruote. L'intelligente strategia quattro controlla in modo permanente le condizioni di guida e a seconda delle situazioni ripartisce la coppia tra l'assale anteriore e l'assale posteriore. Il sistema comprende una frizione allroad a regolazione elettronica, una frizione ad accoppiamento meccanico integrata nel differenziale dell'assale posteriore e un sistema di bloccaggio elettronico del differenziale (EDS) per tutte le ruote motrici. La tecnologia ultra, aprendo entrambe le frizioni, permette di ridurre le coppie a vuoto nella catena cinematica allroad. Se la situazione di guida non richiede una trazione integrale permanente, tutta la catena cinematica dell'assale posteriore può essere disaccoppiata. Il rendimento e l'efficienza complessiva della trazione aumentano di conseguenza. In caso di marcia sportiva in curva, la gestione selettiva della coppia sulle singole ruote, integrata nell'ESC, frena dolcemente le ruote interne alla curva, aumentando così la coppia motrice sulle ruote esterne alla curva e migliorando la trazione e il dinamismo su strada, nonché la precisione direzionale</p>	●	●	●

NOTE:

○ a pagamento ● di serie ▲ fornibile senza sovrapprezzo - non fornibile

Equipaggiamenti di serie

	A7 50 TFSI e	A7 50 TFSI e Business plus	A7 55 TFSI e S line plus
Tecnica e sicurezza			
Cambio automatico S tronic a 7 rapporti per versione con trazione quattro con tecnologia ultra	●	●	●
Pinze freno verniciate in colore rosso Pinze freno anteriori e posteriori verniciate di colore rosso, con logo S sulle ruote anteriori.	-	-	●
Servosterzo progressivo: aumenta la dinamica e il comfort di guida grazie alle caratteristiche di sterza dirette (per es. su strade extraurbane con curve o in caso di svolta) e al ridotto sforzo al volante (per es. nelle fasi di parcheggio o nelle manovre). Eccellenti caratteristiche di guida tramite demoltiplicazione dello sterzo variabile e in funzione dell'angolo di sterzata e servoassistenza in funzione della velocità; diverse modalità e regolabile tramite Audi drive select	●	●	●
Serbatoio di carburante da 52 l	●	●	●
Airbag fullsize per conducente e passeggero con dispositivo di disattivazione airbag lato passeggero	●	●	●
Airbag laterali anteriori con sistema di airbag per la testa	●	●	●
Sistema hybrid (PHEV) Audi TFSI e combina i vantaggi di una trazione elettrica su brevi distanze con i punti di forza di un motore endotermico per le lunghe distanze. Sono possibili tre modalità di guida: EV (elettrica), auto (gestione ibrida in cui viene scelto il tipo di trazione con motore elettrico e motore benzina in maniera intelligente per un utilizzo ottimizzato ad alta efficienza) e battery hold (modalità volta a risparmiare l'energia elettrica per renderla disponibile in un momento successivo). Con sistema di recupero di energia sia quando il conducente rilascia il pedale dell'acceleratore, oppure alla pressione del pedale del freno.	●	●	●
Sistema di ricarica domestico Cavo di alimentazione di tipo E/F - 8A, con potenza di ricarica fino a 1,8 kW	●	●	●
Cavo di ricarica pubblico (mode 3) 7,4 kW Cavo di ricarica per il rifornimento presso colonnine di ricarica pubbliche (AC) con connettori di tipo 2. Il cavo collega la colonnina di ricarica al punto di ricarica AC della vettura e consente potenze di carica fino a 7,4 kW	●	●	●
Sistema start&stop	●	●	●
Audi drive select Modifica delle caratteristiche della vettura secondo le modalità disponibili, ovvero auto, comfort, dynamic, efficiency o lift (se presenti Adaptive air suspension), nonché individual, ad esempio con l'adattamento del servosterzo, delle curve caratteristiche del pedale acceleratore e del cambio, e impostazione di equipaggiamenti opzionali supplementari. La modalità efficiency prevede impostazioni base ottimizzate per i consumi riguardanti sistemi specifici	●	●	●

NOTE:

○ a pagamento ● di serie ▲ fornibile senza sovrapprezzo - non fornibile

Optional - Versioni/Pacchetti

	Sigla	A7 50 TFSI e	A7 50 TFSI e Business plus	A7 55 TFSI e S line plus	Prezzo Cliente	
					IVA esclusa euro	IVA inclusa euro
Pacchetti Innovative						
Audi Innovative Assistant:						
- Aud pre sense basic* (7W1)						
- Pacchetto assistenza Tour* (PCC)						
- Proiettori a LED Audi Matrix HD (PX6)						
Vantaggio cliente circa 18%						
<u>Oltre a YEE digitare: 7W1, PCC, QR9, PX6 (senza sovrapprezzo)</u>						
<u>Ordinabile anche con PCH e PCM</u>						
Pacchetti di equipaggiamento e design						
Pacchetto S line exterior:						
- paraurti anteriore e posteriore specifico S con inserti specifici S line (struttura a nido d'ape)						
- griglie delle prese d'aria laterali specifiche S line in nero titanio opaco						
- diffusore specifico S line in nero titanio opaco						
- look terminale e inserto cromati						
- longarine sottoporta specifiche S verniciate in colore carrozzeria						
- listelli sottoporta anteriori e posteriori con inserto in alluminio, illuminati, lato anteriore con logo S						
- logo S line ai parafranghi anteriori						
<i>Prezzo valido con WQS</i>						
	YEE	○	▪	▪	2.786,89	3.400,00
		▪	○	▪	2.622,95	3.200,00
		▪	▪	○	1.516,39	1.850,00
	PQD	○	○	●	1.827,87	2.230,00
		○	○	●	1.606,56	1.960,00

○ a pagamento ● di serie ▲ fornibile senza sovrapprezzo ▪ non fornibile





NOTE:

Optional - Pacchetti/Esterni

	Sigla	A7 50 TFSI e	A7 50 TFSI e Business plus	A7 55 TFSI e S line plus	Prezzo Cliente	
					IVA esclusa euro	IVA inclusa euro
Pacchetti di equipaggiamento e design						
Audi design selection						
- cerchi in lega di alluminio 8,5J x 19 design a 10 razze a Y, con pneumatici 245/45 R19 - (44Q) (* 1) - listelli sottoporta anteriori e posteriori con inserto in alluminio, illuminati - inserti in betulla grigio agata naturale (7TD) - volante multifunzionale in pelle a razze doppie con bilancieri e cuciture in contrasto; manichetta leva del cambio con cuciture in contrasto - pacchetto illuminazione diffusa (QQ2) - elementi degli interni in similpelle nera in alto e in basso con cuciture - tappetini con doppio bordino	WK8	○	■	■	1.147,54	1.400,00
<u>Oltre a WK8 digitare: 44Q e 7TD (senza sovrapprezzo)</u> <u>Ordinabile solo con i sedili anteriori di serie o i sedili anteriori con profilo personalizzato (PS8).</u> <u>Con i sedili anteriori di serie, in combinazione obbligatoria con:</u> - N4M o WNI - 7HD o 7HF <u>Con i sedili anteriori con profilo personalizzato (PS8), in combinazione obbligatoria con:</u> - N0Q - 7HD o 7HF <u>Non ordinabile con altri inserti (eccetto 5MU) e cerchi (eccetto CL0, F14, CF6, F73)</u>		■	○	■	827,87	1.010,00
Verniciatura						
Colore carrozzeria nero brillante (A2)	-	▲	▲	▲	-	-
Colore carrozzeria bianco ibis (T9)	T9	○	○	○	352,46	430,00
Colori carrozzeria metallizzati: Grigio Vesuvio (F4), Grigio tifone (2L), Blu firmamento (5U), Blu Tritone (7W), Argento floret (L5), Bianco ghiaccio (2Y), Beige carat (N3), Nero Mythos (0E), Marrone Soho (2F), Rosso Siviglia (8C), Verde Avalon (3Z)	-	○	○	○	983,61	1.200,00
<u>Attenzione:</u> i colori Grigio tifone (2L), Marrone Soho (2F) e Blu Tritone (7W), Rosso Siviglia (8C) non sono ordinabili in combinazione con S line exterior (PQD) e non sono disponibili per A7 55 TFSI e S line plus						
Colore carrozzeria blu Navarra metallizzato	2D	○	○	○	983,61	1.200,00
<u>Per 50 TFSI e in combinazione obbligatoria con PQD</u>						
Colore carrozzeria rosso tango metallizzato	Y1	○	○	○	983,61	1.200,00
<u>Per 50 TFSI e in combinazione obbligatoria con PQD</u>						
Colore carrozzeria grigio Daytona perla	6Y	○	○	○	983,61	1.200,00
<u>Per 50 TFSI e in combinazione obbligatoria con PQD</u>						

○ a pagamento ● di serie ▲ fornibile senza sovrapprezzo ■ non fornibile

Optional - Esterni

	Sigla	A7 50 TFSI e	A7 50 TFSI e Business plus	A7 55 TFSI e S line plus	Prezzo Cliente		
					IVA esclusa euro	IVA inclusa euro	
Verniciatura							
Colore individualizzato Audi exclusive	Q0Q0	○	○	○	2.909,84	3.550,00	
Cerchi/pneumatici							
Cerchi in lega di alluminio 8,5J x 19 design a 5 razze dinamiche , con pneumatici 245/45 R19 (*) (1)		CL0	○	●	-	704,92	860,00
<u>Incluso in WNI</u>			▲	▲	-	-	-
<i>Prezzo valido con WK8</i>							
Cerchi in lega di alluminio 8,5J x 19 design a 10 razze a Y , con pneumatici 245/45 R19 (*) (1)		44Q	○	-	-	704,92	860,00
<u>Incluso in WK8</u>			-	▲	-	-	-
Cerchi in lega di alluminio 8,5J x 19 design multi razze, grigio contrasto, parzialmente lucidi , con pneumatici 245/45 R19 (*) (1)		42X	○	-	●	901,64	1.100,00
			-	○	●	196,72	240,00
Cerchi in lega di alluminio 8,5J x 20 design a 5 razze doppie (S design) , con pneumatici 255/40 R20 (*) (1)		42F	-	-	○	643,44	785,00
Cerchi in lega di alluminio 8,5J x 20 design a 5 razze doppie a V , con pneumatici 255/40 R20 (*) (1)		F13	-	-	○	643,44	785,00



NOTE:

(*) = non è possibile il montaggio delle catene da neve

(1) = non è possibile effettuare il postmontaggio su vetture non dotate in origine dalla fabbrica di questo cerchio/pneumatico

○ a pagamento ● di serie ▲ fornibile senza sovrapprezzo ▬ non fornibile

Optional - Esterni

	Sigla	A7 50 TFSI e	A7 50 TFSI e Business plus	A7 55 TFSI e S line plus	Prezzo Cliente		
					IVA esclusa euro	IVA inclusa euro	
Cerchi/pneumatici							
Cerchi Audi Sport in lega di alluminio 8,5J x 20 design a 5 razze doppie , con pneumatici 255/40 R20 (*) (1)		F14	○	■	■	2.049,18	2.500,00
			■	○	■	1.344,26	1.640,00
			■	■	○	1.147,54	1.400,00
			○	○	■	1.344,26	1.640,00
<i>Prezzo valido con WK8</i>							
Cerchi Audi Sport in lega di alluminio 8,5J x 20 a 5 razze design a turbina , look platino, torniti a specchio con pneumatici 255/40 R210 (*) (1)		F73	○	■	■	2.352,46	2.870,00
			■	○	■	1.647,54	2.010,00
			■	■	○	1.450,82	1.770,00
			○	○	■	1.647,54	2.010,00
			○	○	■	303,28	370,00
<i>Prezzo valido con WK8</i>							
<i>Prezzo valido con WQS</i>							
Cerchi Audi Sport in lega di alluminio 8,5J x 20 design a 5 razze doppie , look titanio opaco, torniti a specchio con pneumatici 255/40 R210 (*) (1)		CF6	○	■	■	2.352,46	2.870,00
			■	○	■	1.647,54	2.010,00
			■	■	○	1.450,82	1.770,00
			○	○	■	1.647,54	2.010,00
			○	○	■	303,28	370,00
<i>Prezzo valido con WK8</i>							
<i>Prezzo valido con WQS</i>							
Sistema di controllo pressione pneumatici Durante la marcia, i sensori controllano la pressione impostata delle ruote. Segnale di avvertimento visivo e acustico in caso di perdita di pressione su una o più ruote, visualizzazione nel sistema di informazioni per il conducente e nel sistema MMI. Le pressioni e le temperature dei singoli pneumatici vengono visualizzate nel sistema MMI durante la marcia	7K3	○	○	○	295,08	360,00	
Luce							
Lavafari	8X1	○	○	●	311,48	380,00	
<i>Inclusi in PX6 e PXC</i>							

NOTE:

○ a pagamento ● di serie ▲ fornibile senza sovrapprezzo ■ non fornibile

(*) = non è possibile il montaggio delle catene da neve

(1) = non è possibile effettuare il postmontaggio su vetture non dotate in origine dalla fabbrica di questo cerchio/pneumatico

Optional - Esterni

	Sigla	A7 50 TFSI e	A7 50 TFSI e Business plus	A7 55 TFSI e S line plus	Prezzo Cliente	
					IVA esclusa euro	IVA inclusa euro
Luce						
Dispositivo di assistenza per proiettori abbaglianti						
Entro i limiti del sistema, riconosce automaticamente i proiettori dei veicoli che viaggiano in senso contrario, le luci posteriori degli altri veicoli e le fonti luminose dei centri abitati.						
A seconda della situazione, il dispositivo accende o spegne automaticamente gli abbaglianti.						
<u>Non ordinabile con PXC e PX6</u>						
Proiettori a LED Audi Matrix HD						
I nuovi fari a LED multi-line a matrice HD consentono un'illuminazione maggiore e precisa della strada, senza abbagliare gli altri veicoli. La distribuzione della luce attiva e dinamica è sia con i proiettori anabbaglianti che abbaglianti, senza componenti meccanici, attraverso l'accensione e la disattivazione di singoli segmenti luminosi.						
<u>Composti da:</u>						
- proiettori a LED Matrix HD						
- gruppi ottici posteriori a LED						
- indicatori di direzione dinamici anteriori e posteriori						
- lavafari (8X1)						
Includono le seguenti <u>funzionalità:</u>						
- Luci diurne e di posizione, anabbaglianti e abbaglianti						
- Luci di svolta (turning light)						
- All-weather light						
- distribuzione della luce in autostrada						
- Synthetic cornering lighting (luci di svolta)						
- adattamento dinamico delle luci anteriori						
- Illuminazione per gli incroci (junction lights)						
- luci dinamiche animate						
Grazie al sistema di assistenza vettura basato sui dati di navigazione, reagisce già pochi istanti prima che il conducente intervenga sul volante.						
<u>Incluso in YEE</u>						
Proiettori a LED Audi Matrix HD con Audi laser light						
La luce laser di Audi completa il fascio luminoso ad una velocità da 70 km/h. Lo spot laser si riconosce dalla forma a X e può essere illuminato dalla luce ambiente blu. L'unicità di questa tecnologia è dimostrata anche dalle funzioni luminose dinamiche animate coming home e leaving home.						
Composti da :						
- proiettori a LED Audi Matrix HD (PX6)						
- Audi laser light						
- indicatori di direzione dinamici anteriori e posteriori						
- luci animate coming home/ leaving home						
- lavafari (8X1)						
<u>Prezzo valido con YEE</u>						
	8G1	○	●	●	139,34	170,00
	PX6	○	-	●	1.688,52	2.060,00
		-	○	●	1.549,18	1.890,00
	PXC	○	-	-	2.786,89	3.400,00
		-	○	-	2.647,54	3.230,00
		-	-	○	1.098,36	1.340,00
		○	○	○	1.098,36	1.340,00

NOTE:

○ a pagamento ● di serie ▲ fornibile senza sovrapprezzo - non fornibile

Optional - Esterni

	Sigla	A7 50 TFSI e	A7 50 TFSI e Business plus	A7 55 TFSI e S line plus	Prezzo Cliente	
					IVA esclusa euro	IVA inclusa euro
Luce						
Pacchetto luci in tecnica LED In aggiunta al pacchetto luci di serie, luminazione interna bianca (non abbagliante) con tecnologia a LED per: <ul style="list-style-type: none"> - luci di ingresso sul fondo delle portiere anteriori - parte portiere anteriori e posteriori - luci di cortesia esterne alle maniglie delle portiere anteriori e posteriori - pannello strumenti 	QQ1	○	●	●	319,67	390,00
<u>Incluso in WNI</u>						
Pacchetto luci diffuse 6 profili con colori predefiniti; profilo aggiuntivo personalizzabile ed interattivo controllato dalle modalità Audi drive select. Scelta tra 30 colori disponibili. Include, in aggiunta al pacchetto luci QQ1: <ul style="list-style-type: none"> - Illuminazione tasche alle portiere (colore selezionabile abbinato) - contorno luminoso alle portiere - (colore selezionabile abbinato) - luce diffusa parte portiere anteriori e posteriori (colore selezionabile abbinato) - luci diffuse alla consolle centrale anteriore (colore selezionabile abbinato) - contorno luminoso per consolle centrale anteriore (colore selezionabile abbinato) - contorno luminoso nella plancia lato passeggero (colore selezionabile abbinato); incluso anche illuminazione del logo quattro e degli anelli Audi - luci diffuse al pannello strumenti 	QQ2	○	-	-	565,57	690,00
		-	○	○	245,90	300,00
Specchietti						
Specchietto retrovisivo interno schermabile automaticamente , senza cornice	4L6	○	●	●	172,13	210,00
Specchietti retrovisivi esterni con funzione di memoria.	6XF	▲	▲	▲	-	-
<u>In combinazione obbligatoria con:</u> - PV3 o PS8						
Specchietti retrovisivi esterni schermabili automaticamente	6XK	○	○	○	98,36	120,00
<u>Per A7 50 TFSI e in combinazione obbligatoria con:</u> - 4L6						
Specchietti retrovisivi esterni schermabili automaticamente con funzione di memoria	6XL	○	○	○	98,36	120,00
<u>In combinazione obbligatoria con:</u> - PV3 o PS8 - 4L6 (solo per A7 50 TFSI e)						

NOTE: ○ a pagamento ● di serie ▲ fornibile senza sovrapprezzo - non fornibile

Optional - Esterni

	Sigla	A7 50 TFSI e	A7 50 TFSI e Business plus	A7 55 TFSI e S line plus	Prezzo Cliente	
					IVA esclusa euro	IVA inclusa euro
Specchietti						
Alloggiamento specchietti retrovisivi esterni in colore nero						
<u>In combinazione obbligatoria con:</u> - 4ZD	6FJ	○	○	●	106,56	130,00
Alloggiamento specchietti retrovisivi esterni in colore carrozzeria	6FA	●	●	○	-	-
Sistemi tetto						
Tetto panoramico in vetro brunito, ad azionamento elettrico per apertura ed inclinazione della parte anteriore, con tendina parasole regolabile elettricamente sull'intera superficie del vetro. Include l'apertura e chiusura comfort dall'esterno con la chiave e il deflettore d'aria per una riduzione della rumorosità con tetto aperto	3FB	○	○	○	1.614,75	1.970,00
Sistemi di chiusura						
Sistema antifurto Per la protezione delle portiere, del cofano motore e del portellone vano bagagli; include la protezione dell'abitacolo disinseribile, la protezione antirimozione tramite sensore di variazione d'assetto e sirene indipendenti dall'alimentazione elettrica della vettura. <u>Con protezione di sicurezza (safelock)</u> per impedire l'apertura delle portiere dall'interno quando la vettura viene chiusa con la chiave di accensione	PG2	○	○	○	500,00	610,00
<u>Non ordinabile con PGC e PGB</u>						
Chiave comfort con sbloccaggio portellone vano bagagli tramite sensori e senza funzione safelock Sistema di accesso autorizzato (basta avere con sé la chiave). Bloccaggio e sbloccaggio della vettura dall'esterno mediante sensori su tutte le maniglie delle portiere. L'apertura del portellone vano bagagli è possibile anche a vettura bloccata. Apertura del portellone vano bagagli tramite la pressione (a lungo) del relativo pulsante sulla chiave o tramite il movimento del piede al paraurti posteriore E' possibile chiudere il portellone vano bagagli e in contemporanea la vettura tramite il pulsante collocato all'interno del vano bagagli.	PGC	○	○	○	819,67	1.000,00
<u>Per A7 50 TFSI e in combinazione obbligatoria con:</u> - QQ1 o QQ2 o WK8 <u>Non ordinabile con PG2 e PGB</u>						

NOTE:

○ a pagamento ● di serie ▲ fornibile senza sovrapprezzo ■ non fornibile

Optional - Esterni

	Sigla	A7 50 TFSI e	A7 50 TFSI e Business plus	A7 55 TFSI e S line plus	Prezzo Cliente	
					IVA esclusa euro	IVA inclusa euro
Sistemi di chiusura						
<p>Chiave comfort con sbloccaggio portellone vano bagagli tramite sensori, antifurto e funzione safelock</p> <p>Sistema di accesso autorizzato (basta avere con sé la chiave). Bloccaggio e sbloccaggio della vettura dall'esterno mediante sensori su tutte le maniglie delle portiere. L'apertura del portellone vano bagagli è possibile anche a vettura bloccata.</p> <p>Apertura del portellone vano bagagli tramite la pressione (a lungo) del relativo pulsante sulla chiave o tramite il movimento del piede al paraurti posteriore</p> <p>E' possibile chiudere il portellone vano bagagli e in contemporanea la vettura tramite il pulsante collocato all'interno del vano bagagli.</p> <p>Con antifurto e protezione di sicurezza (safelock) per impedire l'apertura delle portiere dall'interno quando la vettura viene chiusa con la chiave (PG2).</p> <p><u>Per A7 50 TFSI e in combinazione obbligatoria con:</u> - QQ1 o QQ2 o WK8 <u>Non ordinabile con PG2 e PGC</u></p>	PGB	○	○	○	1.319,67	1.610,00
<p>Sistema antifurto e localizzatore Audi connect</p> <p>In caso di furto il sistema viene azionato manualmente o automaticamente, ad es. all'attivazione dell'impianto volumetrico.</p> <p>La vettura può essere localizzata dal call center Audi tramite accesso da remoto e arrestata in caso di dubbio (solo a vettura ferma); inoltre si possono attivare dereterminate funzioni come il clacson e gli indicatori di direzione per richiamare l'attenzione sulla vettura. In questo modo la polizia può intervenire velocemente e con la massima efficienza al momneto di rintracciare la vettura.</p> <p>Il servizio è facilmente configurabile e attivabile tramite il portale myAudi.</p> <p>Note: I servizi Audi connect sono forniti da Audi AG tramite una SIM card integrata nella vettura; i costi per questa connessione dati sono inclusi nel prezzo del modello.I servizi sono forniti tramite una SIM card integrata nella vettura nei seguenti paesi: Austria, Danimarca, Belgio, Francia, Germania, Irlanda, Italia, Lussemburgo, Olanda, Spagna, Svizzera, Svezia e UK. Il serizio di localizzazione è disponibile per un anno dalla consegna del veicolo e attivazione e poi può essere esteso per più tempo a pagamento.</p>	7I1	○	○	○	721,31	880,00
<p>Telecomando per garage</p> <p>Unità di controllo / trasmettitore integrata (programmabile) per l'apertura telecomandata di garage, cancelli esterni, sistemi di sicurezza e impianti di illuminazione comandabili con telecomando a radiofrequenza.</p> <p>Funzionamento tramite campi touch screen che possono essere nominati singolarmente; quando ci si avvicina alla posizione memorizzata, viene visualizzato un corrispondente pop-up per attivare il processo di trasmissione.</p> <p>Si possono memorizzare fino a otto diverse porte di garage, cancelli esterni, sistemi di sicurezza radiocomandati o sistemi di illuminazione.</p> <p>Funzione di programmazione guidata nel display MMI. I sistemi non compatibili possono essere integrati installando un ricevitore universale.</p>	VC2	○	○	○	245,90	300,00

NOTE:

○ a pagamento ● di serie ▲ fornibile senza sovrapprezzo ■ non fornibile

Optional - Esterni

	Sigla	A7 50 TFSI e	A7 50 TFSI e Business plus	A7 55 TFSI e S line plus	Prezzo Cliente	
					IVA esclusa euro	IVA inclusa euro
Sistemi di chiusura						
Servochiusura per le portiere sistema di chiusura/bloccaggio automatico delle portiere	GZ2	○	○	○	639,34	780,00
<u>Per A7 50 TFSI e in combinazione obbligatoria con:</u> - QQ1 o QQ2 o WK8						
Audi connect key Chiave digitale integrata nello smartphone che permette di aprire e chiudere la vettura e accendere il motore. Funziona con la tecnologia Near Field Communication (NFC) (trasmissione non-contact). Per aprire o chiudere la vettura basta avvicinare lo smartphone direttamente alla maniglia della portiera; poi per avviare il motore basta appoggiare lo smartphone nell'alloggiamento dedicato nella consolle centrale. La funzionalità è garantita anche con batteria del telefono quasi o completamente scarica. E' possibile condividere fino a 5 connect key con altri utenti tramite l'app myAudi. Inoltre include una scheda NFC abilitata che permette per esempio l'uso della vettura ad altri (servizio parcheggio custodito) <u>Attenzione:</u> Audi connect key è utilizzabile in un primo momento gratuitamente per 24 mesi dalla consegna della vettura e il servizio va poi prolungato sempre gratuitamente per ulteriori 12 mesi. Trascorso tale periodo, il servizio Audi connect key può essere prolungato a pagamento. Per utilizzare Audi connect key è necessario uno smartphone con sistema operativo Android, dotato della tecnologia Near Field Communication (NFC), Secure element integrato nello smartphone o SIM card con secure element e un account myAudi attivo con Utente Principale verificato. L'applicazione myAudi per l'allocazione e la gestione delle chiavi del veicolo digitale è disponibile gratuitamente (compatibile Android 6 e versioni successive). Per informazioni sui telefoni cellulari compatibili, visitare il sito www.audi.com/bluetooth	2F1	○	○	○	163,93	200,00
<u>In combinazione obbligatoria con:</u> - PGB o PGC - QQ1 o QQ2 o WK8 (solo per A7 50 TFSI e)						
Cristalli						
Vetri oscurati per lunotto, cristalli delle portiere posteriori e laterali posteriori	QL5	○	○	●	450,82	550,00
Vetri laterali acustici In abbinamento ai vetri oscurati, vengono realizzati in vetro acustico isolante solo i cristalli delle portiere anteriori	VW0	○	○	○	500,00	610,00
Parabrezza in vetro isolante, riscaldabile (wireless) Parabrezza riscaldato in vetro climatizzato/acustico; funzione di sbrinamento più rapida e prevenzione della formazione di appannamento del parabrezza grazie al sistema di riscaldamento senza fili. Funzione di riscaldamento tramite il sistema di climatizzazione Un rivestimento supplementare sul parabrezza riduce al minimo il riscaldamento dell'interno dell'abitacolo alle alte temperature esterne, riducendo così il consumo energetico del climatizzatore. Permette l'utilizzo del Telepass.	4GR	○	○	○	590,16	720,00
<u>Per A7 50 TFSI e in combinazione obbligatoria con:</u> - 9ZE						

NOTE:

○ a pagamento ● di serie ▲ fornibile senza sovrapprezzo ■ non fornibile

Optional - Esterni

	Sigla	A7 50 TFSI e	A7 50 TFSI e Business plus	A7 55 TFSI e S line plus	Prezzo Cliente	
					IVA esclusa euro	IVA inclusa euro
Cristalli						
Tendina parasole per il lunotto	3Y6	○	○	○	139,34	170,00
Tergilavavetro adattivi con ugelli lavavetro integrati Il liquido viene spruzzato direttamente davanti alle spazzole ed eliminato immediatamente; le spazzole sono riscaldate. Con programma di sbrinamento per l'eliminazione del ghiaccio dai cristalli	9PF	○	○	○	360,66	440,00
Alette parasole con specchietti di cortesia illuminati lato conducente e passeggero estraibili	5XF	○	○	○	61,48	75,00
Altri equipaggiamenti esterni						
Gancio traino ripiegabile con sbloccaggio elettrico Testa a sfera ad estrazione meccanica orientabile; comando tramite tasto nel vano bagagli. Comprensivo di stabilizzazione del rimorchio tramite sistema elettronico ESC	1D4	○	○	○	991,80	1.210,00
Predisposizione per gancio traino Il kit di postmontaggio è fornito tramite Accessori originali Audi	1D8	○	○	○	196,72	240,00
Gancio traino con assistente al rimorchio <u>Gancio traino:</u> <ul style="list-style-type: none"> con testa sferica orientabile elettricamente asta e testa sferica in acciaio fucinato stabilizzazione del rimorchio tramite ESC controllo elettronico della stabilità comando tramite tasto nel vano bagagli la presa d'impianto orientabile integrata consente l'utilizzo prolungato durante la marcia di apparecchi elettrici nel rimorchio o nella roulotte In caso di uso aggiuntivo di un dispositivo di stabilizzazione meccanico applicato al rimorchio, Audi consiglia di scegliere un dispositivo di stabilizzazione dotato di guarnizioni di attrito che fanno presa lateralmente sul gancio traino per evitare una maggiore usura <u>Assistente al rimorchio:</u> <ul style="list-style-type: none"> aiuta il conducente a guidare il gruppo vettura/rimorchio in retromarcia il gruppo vettura/rimorchio non deve più essere stabilizzato permanentemente dal conducente se il sistema è attivo, si evita la collisione tra la vettura e il rimorchio il gruppo vettura/rimorchio può essere gestito mediante la manopola a pressione/rotazione MMI compatibile con tutti i rimorchi con timone rigido feedback su gruppo vettura/rimorchio o stato del sistema sul display MMI <u>In combinazione obbligatoria con:</u> - KA2	1D9	○	○	○	1.188,52	1.450,00
Senza denominazione modello e potenza/tecnologia	2Z0	▲	▲	▲	-	-

NOTE:

○ a pagamento ● di serie ▲ fornibile senza sovrapprezzo ■ non fornibile

Optional - Sedili

	Sigla	A7 50 TFSI e	A7 50 TFSI e Business plus	A7 55 TFSI e S line plus	Prezzo Cliente	
					IVA esclusa euro	IVA inclusa euro
Sedili/comfort di seduta						
Sedili anteriori comfort con profilo personalizzato						
Include:						
- regolazione manuale degli appoggiatesta in altezza e distanza (5ZC) e dell'altezza cintura di sicurezza						
- regolazione elettrica dei sedili anteriori per: posizione longitudinale, altezza del sedile, inclinazione sedile e schienale e appoggio gambe						
- regolazione pneumatica per per fianchetti sedili e schienali nonché supporto lombare.						
- il supporto lombare elettrico per i sedili anteriori (7P1)						
- la funzione Memory per il sedile di guida e passeggero anteriore con due posizioni di memoria						
<u>Oltre a PS8 digitare:</u> PV6 (senza sovrapprezzo)						
<u>In combinazione obbligatoria con:</u>						
- N0Q o N5D						
- 6XF o 6XL						
	PS8	○	▪	▪	2.500,00	3.050,00
		▪	○	○	2.221,31	2.710,00
Sedili anteriori sportivi						
con regolazione manuale in senso longitudinale e in altezza, regolazione dello schienale e del sedile in inclinazione, nonché dell'altezza e della distanza dell'appoggiatesta e regolazione verticale della cintura; con fianchetti dei sedili pronunciati per un migliore sostegno laterale in curva e appoggio gambe estraibile.						
<u>In combinazione obbligatoria con:</u>						
- 7P1 o PV3						
- N7U o N5D						
	Q1D	○	○	●	352,46	430,00
Sedili anteriori sportivi S						
con appoggiatesta integrati, fianchetti dei sedili pronunciati per un migliore sostegno laterale in curva e appoggio gambe estraibile.						
Include punzonatura del logo S agli schienali dei sedili anteriori.						
<u>In combinazione obbligatoria con:</u>						
- PV3						
- WQS						
- N2R						
	Q4Q	○	○	▪	1.016,39	1.240,00
		▪	▪	○	663,93	810,00
Sedile posteriore a tre posti.						
Sedili posteriori laterali pronunciati, adattati esteticamente ai sedili anteriori, con terzo posto centrale; 3 appoggiatesta posteriori a L regolabili manualmente in altezza per ottimizzare la visuale posteriore, cinture di sicurezza a 3 punti. Schienale del sedile posteriore divisibile in rapporto 40 : 20 : 40 o ribaltabile completamente; appoggiabraccia centrale posteriore realizzato in un'unica parte e ribaltabile, con vano portaoggetti e portabicchiere.						
	3NT	○	○	○	295,08	360,00

NOTE:

○ a pagamento ● di serie ▲ fornibile senza sovrapprezzo ▪ non fornibile

Optional - Sedili

	Sigla	A7 50 TFSI e	A7 50 TFSI e Business plus	A7 55 TFSI e S line plus	Prezzo Cliente	
					IVA esclusa euro	IVA inclusa euro
Sedili/comfort di seduta						
Appoggiatesta anteriori regolabili Regolazione manuale degli appoggiatesta in altezza e distanza	5ZC	○	○	○	151,64	185,00
<u>Incluso in PS8</u>						
Regolazione elettrica dei sedili anteriori per: posizione longitudinale, altezza sedile, inclinazione sedile e schienale. Include il supporto lombare elettrico per i sedili anteriori (7P1) e la funzione memory per il sedile di guida con due posizioni di memoria.	PV3	○	-	-	1.254,10	1.530,00
<u>In combinazione obbligatoria con:</u> - 6XF o 6XL		-	○	○	975,41	1.190,00
Supporto lombare elettrico per i sedili anteriori	7P1	○	●	●	278,69	340,00
Riscaldamento dei sedili anteriori riscaldamento della fascia centrale dei sedili e degli schienali; nelle vetture con rivestimenti in pelle e sedili sportivi anche riscaldamento dei fianchetti; regolazione individuale lato conducente e lato passeggero su più livelli sul pannello di comando del climatizzatore.	4A3	○	○	○	377,05	460,00
Riscaldamento dei sedili anteriori e laterali posteriori riscaldamento della fascia centrale dei sedili e degli schienali dei sedili anteriori e laterali posteriori; nelle vetture con rivestimenti in pelle e sedili sportivi anche riscaldamento dei fianchetti anteriori; regolazione individuale lato conducente e lato passeggero su più livelli sul pannello di comando del climatizzatore.	4A4	○	○	○	762,30	930,00
<u>Per A7 50 TFSI e in combinazione obbligatoria con:</u> - N0Q o N2R o N4M o N5D o N5W o N7K o N7U						
Ventilazione sedili anteriori Ventilazione della seduta e schienale di entrambi i sedili anteriori; regolabile su 3 livelli direttamente nel pannello di comando del climatizzatore. <u>Attenzione:</u> il rivestimento in pelle dei sedili anteriori e laterali posteriori e' traforato <u>Ordinabile solo con i sedili anteriori di serie o i sedili anteriori con profilo personalizzato (PS8)</u> <u>Con i sedili anteriori di serie (per A7 50 TFSI e e 50 TFSI e Business plus), in combinazione obbligatoria con:</u> - 4A3 o 4A4 - PV3 - N4M o N5W <u>Con i sedili anteriori con profilo personalizzato (PS8), in combnazione obbligatoria con:</u> - 4A3 o 4A4 - N0Q o N5D	4D3	○	○	○	803,28	980,00

NOTE:

○ a pagamento ● di serie ▲ fornibile senza sovrapprezzo - non fornibile

Optional - Rivestimenti sedili

	Sigla	A7 50 TFSI e	A7 50 TFSI e Business plus	A7 55 TFSI e S line plus	Prezzo Cliente	
					IVA esclusa euro	IVA inclusa euro
Rivestimenti dei sedili						
Ventilazione e funzione massaggio per i sedili anteriori						
Ventilazione della seduta e schienale di entrambi i sedili anteriori; regolabile su 3 livelli direttamente nel pannello di comando del climatizzatore. <u>Attenzione:</u> il rivestimento in pelle dei sedili anteriori e laterali posteriori e traforato Funzione massaggio per entrambi i sedili anteriori tramite 10 cuscini pneumatici; regolabile in 3 intensità tramite pulsante ai sedili o sul display MMI. 7 programmi massaggio disponibili: a onda , a colpi, a estensione, relax, zona spalle, attivazione, vitalisation						
	4D8	○	○	○	1.549,18	1.890,00
<u>In combinazione obbligatoria con:</u> - PS8 - 4A3 o 4A4						
Rivestimenti dei sedili						
Rivestimento dei sedili in pelle/mono.pur 550						
Per sedili anteriori normali senza ventilazione: - fascia centrale dei sedili anteriori e dei due sedili posteriori laterali, nonché fianchetto esterno lato conducente in pelle - fianchetti, appoggiatesta, parte interna dei rivestimenti alle portiere, appoggiabraccia centrale anteriore e sedile posteriore centrale in similpelle mono.pur 550 Per sedili anteriori normali con ventilazione: - fascia centrale dei sedili anteriori, fascia centrale non ventilata di entrambi i sedili posteriori laterali in pelle traforata e fianchetto esterno lato conducente in pelle - fianchetti, sedile posteriore centrale, appoggiatesta, inserti nei rivestimenti alle portiere e appoggiabraccia centrale anteriore in similpelle mono.pur 550						
	N4M	○	●	-	1.049,18	1.280,00
<u>Ordinabile solo con i sedili di serie (Non disponibile con altri sedili)</u>						
Rivestimento dei sedili in pelle Milano						
Per sedili anteriori normali senza ventilazione: - fascia centrale dei sedili, fianchetti, appoggiatesta e appoggiabraccia centrale anteriore in pelle Milano - inserti nei rivestimenti alle portiere in similpelle Per sedili anteriori normali con ventilazione: - fascia centrale dei sedili anteriori, fascia centrale non ventilata di entrambi i sedili posteriori laterali in pelle Milano traforata - fianchetti, sedile posteriore centrale, appoggiatesta, appoggiabraccia centrale anteriore in pelle Milano - inserti nei rivestimenti alle portiere in similpelle						
	N5W	○	-	-	1.950,82	2.380,00
		-	○	-	901,64	1.100,00
<u>Ordinabile solo con i sedili di serie. Non disponibile con altri sedili</u>						

NOTE:

○ a pagamento ● di serie ▲ fornibile senza sovrapprezzo - non fornibile

Optional - Rivestimenti sedili

	Sigla	A7 50 TFSI e	A7 50 TFSI e Business plus	A7 55 TFSI e S line plus	Prezzo Cliente	
					IVA esclusa euro	IVA inclusa euro
Rivestimenti dei sedili						
Rivestimento dei sedili in pelle Valcona						
Per sedili anteriori sportivi:						
- fascia centrale dei sedili, fianchetti, appoggiatesta e appoggiabraccia centrale anteriore in pelle Valcona						
- inserti nei rivestimenti alle portiere in similpelle						
<u>In combinazione obbligatoria con:</u>						
- Q1D o PS8						
	N5D	○	-	-	2.352,46	2.870,00
		-	○	-	1.303,28	1.590,00
		-	-	○	950,82	1.160,00
Rivestimento dei sedili in pelle Valcona per S line						
Per sedili anteriori sportivi:						
- fascia centrale dei sedili, fianchetti, appoggiatesta e appoggiabraccia centrale anteriore in pelle Valcona con cuciture in contrasto						
- inserti nei rivestimenti alle portiere in similpelle						
- con punzonatura del logo S agli schienali dei sedili anteriori						
Per sedili anteriori sportivi S (Q4Q):						
- fascia centrale dei sedili, fianchetti, appoggiatesta e appoggiabraccia centrale anteriore in pelle Valcona con impuntura a losanghe e cuciture in contrasto						
- inserti nei rivestimenti alle portiere in Alcantara						
- con punzonatura del logo S agli schienali dei sedili anteriori						
<u>Per A7 50 TFSI e e A7 50 TFSI e Business plus n combinazione obbligatoria con:</u>						
- WQS						
	N2R	○	-	-	2.352,46	2.870,00
		-	○	-	1.303,28	1.590,00
		-	-	○	950,82	1.160,00
Rivestimenti in Alcantara Frequenz/pelle						
Per sedili anteriori sportivi:						
- fascia centrale dei sedili anteriori e dei due sedili posteriori laterali in Alcantara Frequenz						
- inserti nei rivestimenti alle portiere in similpelle						
- fianchetti, appoggiatesta, sedile posteriore centrale e appoggiabraccia centrale anteriore in pelle						
- con punzonatura del logo S agli schienali dei sedili anteriori						
<u>In combinazione obbligatoria con:</u>						
-WQS						
	N7K	○	-	●	1.401,64	1.710,00
		-	○	●	352,46	430,00

NOTE:

○ a pagamento ● di serie ▲ fornibile senza sovrapprezzo - non fornibile

Optional - Rivestimenti sedili

	Sigla	A7 50 TFSI e	A7 50 TFSI e Business plus	A7 55 TFSI e S line plus	Prezzo Cliente	
					IVA esclusa euro	IVA inclusa euro
Rivestimenti dei sedili						
Rivestimenti in Alcantara/pelle						
Per sedili anteriori sportivi:						
- fascia centrale dei sedili anteriori e dei due sedili posteriori laterali in similpelle						
- inserti nei rivestimenti alle portiere in Alcantara						
- fianchetti, appoggiatesta, sedile posteriore centrale e appoggiabraccia centrale anteriore in pelle						
- con cuciture di contrasto						
<u>In combinazione obbligatoria con:</u>						
- Q1D						
	N7U	<input type="radio"/>	<input type="checkbox"/>	<input type="checkbox"/>	1.401,64	1.710,00
		<input type="checkbox"/>	<input type="radio"/>	<input type="checkbox"/>	352,46	430,00
Rivestimenti in pelle Valcona per sedili anteriori comfort						
Per sedili anteriori con profilo personalizzato:						
- fascia centrale dei sedili anteriori e dei due sedili posteriori laterali in pelle Valcona traforata						
- fianchetti, sedile posteriore centrale (a richiesta), appoggiatesta e appoggiabraccia centrale anteriore in pelle Valcona con cuciture in contrasto e bordino						
- inserti nei rivestimenti alle portiere in Alcantara						
<u>In combinazione obbligatoria con:</u>						
- PS8						
	N0Q	<input type="radio"/>	<input type="checkbox"/>	<input type="checkbox"/>	2.352,46	2.870,00
		<input type="checkbox"/>	<input type="radio"/>	<input type="checkbox"/>	1.303,28	1.590,00
Personalizzazione rivestimenti in pelle Valcona Audi exclusive						
- Sedili anteriori e posteriori						
- Appoggiatesta						
- Appoggiabraccia centrale anteriore						
- Inserti nei rivestimenti alle portiere in Alcantara						
I colori pelle e le cuciture decorative disponibili sono indicati alla sezione "Colori Audi exclusive".						
Lo schienale dei sedili anteriori, gli elementi applicati e le parti inferiori dei sedili restano nella combinazione colore interno scelto (non exclusive).						
<u>In combinazione obbligatoria con un rivestimenti N5D o N0Q o N2R.</u>						
	YZ1 /S3G	<input type="radio"/>	<input type="radio"/>	<input type="radio"/>	3.254,10	3.970,00

NOTE:

○ a pagamento ● di serie ▲ fornibile senza sovrapprezzo ▣ non fornibile

Optional - Rivestimenti sedili

	Sigla	A7 50 TFSI e	A7 50 TFSI e Business plus	A7 55 TFSI e S line plus	Prezzo Cliente	
					IIVA esclusa euro	IIVA inclusa euro
Rivestimenti dei sedili						
Personalizzazione rivestimenti inferiori ai sedili in pelle Audi exclusive Rivestimenti in pelle per parte inferiore dei sedili. NB: gli elementi applicati ai sedili e i comandi di gestione del sedile sono nel colore di base.	YQN /S3G	○	○	○	991,80	1.210,00
I colori pelle e le cuciture decorative disponibili sono indicati alla sezione "Colori Audi exclusive". <u>Non con sedile di serie.</u>						
Pacchetto similpelle per interni parte superiore Plancia e listelli sotto i finestrini rivestiti in similpelle	7HB	○	○	-	418,03	510,00
Pacchetto similpelle per interni parte inferiore Appoggiatesta alle portiere e rivestimento della consolle centrale in similpelle	7HE	○	○	●	352,46	430,00
Pacchetto pelle per interni parte inferiore Audi exclusive Appoggiatesta alle portiere e rivestimento della consolle centrale in pelle Audi exclusive	YSI /S3G	○	○	○	950,82	1.160,00
I colori pelle e le cuciture decorative disponibili sono indicati alla sezione "Colori Audi exclusive". <u>In combinazione obbligatoria con 7HF</u>						
Pacchetto similpelle inferiore e superiore Plancia, listelli sotto i finestrini, appoggiatesta alle portiere e rivestimento della consolle centrale in similpelle	7HD	○	○	-	770,49	940,00
		-	-	○	418,03	510,00
Pacchetto completo in pelle Plancia, listelli sotto i finestrini, appoggiatesta alle portiere e rivestimento della consolle centrale in pelle	7HF	○	○	-	1.393,44	1.700,00
		-	-	○	1.040,98	1.270,00
Copertura airbag al volante in pelle Audi exclusive Colore della pelle e delle cuciture abbinato alla strumentazione	3HB	○	○	○	245,90	300,00

NOTE:

○ a pagamento ● di serie ▲ fornibile senza sovrapprezzo - non fornibile

(#) vedi Schema Audi exclusive

Optional - Rivestimenti sedili/Interni

	Sigla	A7 50 TFSI e	A7 50 TFSI e Business plus	A7 55 TFSI e S line plus	Prezzo Cliente	
					IVA esclusa euro	IVA inclusa euro
Rivestimenti dei sedili						
Pacchetto completo in pelle per interni parte superiore e inferiore Audi exclusive Plancia, listelli sotto i finestrini, appoggiatesta alle portiere e rivestimento della consolle centrale in pelle Audi exclusive I colori pelle e le cuciture decorative disponibili sono indicati alla sezione "Colori Audi exclusive". <u>In combinazione obbligatoria con 7HF.</u>	YSJ /S3G	○	○	○	2.500,00	3.050,00
Elementi decorativi						
Inserti in alluminio Fragment al cruscotto, portiere e consolle centrale; con cornice in look alluminio <i>Prezzo valido con WK8</i>	5MU	○ ▲	○ ▲	- -	442,62 -	540,00 -
Inserti superiori in radica di noce naturale al cruscotto, portiere e consolle centrale; con cornice in look alluminio	5MG	○	○	-	770,49	940,00
Inserti superiori in betulla grigio agata naturale al cruscotto, portiere e consolle centrale; con cornice in look alluminio	7TD	○	○	-	770,49	940,00
Inserti superiori in frassino grigio marrone naturale al cruscotto, portiere e consolle centrale; con cornice in look alluminio <i>Prezzo valido con WQS</i>	7TL	○ ○	○ ○	○ ○	770,49 327,87	940,00 400,00
Inserti in legno Audi exclusive (4) Disponibili in frassino grigio naturale, frassino color nocciola naturale e eucalipto color ambra naturale. <u>In combinazione obbligatoria con 5MG o WQS</u>	YTA /S3G	○	○	○	1.098,36	1.340,00
Look alluminio ampliato con tasti di comando in nero lucido e feedback aptico Pannello pulsanti di comando, pulsanti luce e memoria sedili in look nero lucido; pulsanti di comando e luci con percezione aptica (haptic feedback). Pannello pulsanti luci includono sensori di prossimità; pulsanti di controllo dei sistemi di assistenza, del freno di stazionamento, dell'autohold, del sistema di bloccaggio centrale anteriore e posteriore, del sistema di sbloccaggio del portellone vano bagagli, dello sportellino serbatoio e dei finestrini in look alluminio	GS5	○	●	●	336,07	410,00
Cielo						
Cielo dell'abitacolo in tessuto nero <u>Solo per A7 50 TFSI e e A7 50 TFSI e Business plus incluso in WQS</u>	6NQ	○	○	○	319,67	390,00

○ a pagamento ● di serie ▲ fornibile senza sovrapprezzo - non fornibile

NOTE:

(#) vedi Schema Audi exclusive

Optional - Interni

	Sigla	A7 50 TFSI e	A7 50 TFSI e Business plus	A7 55 TFSI e S line plus	Prezzo Cliente	
					IVA esclusa euro	IVA inclusa euro
Cielo						
Cielo in Alcantara nera Audi exclusive Comprende cielo dell'abitacolo, rivestimento superiore dei montanti, ripiano sottolunotto e alette parasole in Alcantara nera	6NA	○	○	○	2.049,18	2.500,00
<u>In combinazione obbligatoria con:</u> - 8RF - QQ1 o QQ2 (solo per A7 50 TFSI e) - 5XF - 3Y6						
Cielo in Alcantara Audi exclusive Comprende cielo dell'abitacolo, rivestimento superiore dei montanti, ripiano sottolunotto e alette parasole in Alcantara. I colori in Alcantara possono essere scelti dalla gamma "Colori Audi exclusive".	YXP /S3G	○	○	○	1.950,82	2.380,00
<u>In combinazione obbligatoria con 6NA</u>						
Cielo in Alcantara Audi exclusive e componenti applicati in tinta Comprende cielo dell'abitacolo, rivestimento superiore dei montanti, ripiano sottolunotto, alette parasole in Alcantara e elementi applicati in tinta. I colori in Alcantara possono essere scelti dalla gamma "Colori Audi exclusive".	YSK /S3G	○	○	○	2.950,82	3.600,00
<u>In combinazione obbligatoria con 6NA</u>						
Volante/elementi di comando						
Volante multifunzionale riscaldabile in pelle a razze doppie con bilancieri Il colore è abbinato al colore della parte superiore del cruscotto; include la regolazione manuale di altezza e profondità. Dotato di 12 tasti multifunzione, dei bilancieri per il cambio marce e con corona del volante riscaldata	2ZM	○	○	-	188,52	230,00
Volante sportivo multifunzionale in pelle con bilancieri Il colore è abbinato al colore della parte superiore del cruscotto; include la regolazione manuale di altezza e profondità. Dotato di 12 tasti multifunzione, dei bilancieri per il cambio marce	1XW	○	○	-	114,75	140,00
Volante sportivo multifunzionale in pelle con bilancieri riscaldabile Il colore è abbinato al colore della parte superiore del cruscotto; include la regolazione manuale di altezza e profondità. Dotato di 12 tasti multifunzione, dei bilancieri per il cambio marce	1XP	○	○	-	303,28	370,00
		-	-	○	73,77	90,00

○ a pagamento ● di serie ▲ fornibile senza sovrapprezzo - non fornibile

(#) vedi Schema Audi exclusive

Optional - Interni/Comfort

	Sigla	A7 50 TFSI e	A7 50 TFSI e Business plus	A7 55 TFSI e S line plus	Prezzo Cliente	
					IVA esclusa euro	IVA inclusa euro
Volante/elementi di comando						
Elementi di comando in pelle Audi exclusive - corona del volante - pomello del cambio - manichetta del cambio I colori pelle e le cuciture decorative disponibili sono indicati alla sezione "Colori Audi exclusive".	YRB /S3G	<input type="radio"/>	<input type="radio"/>	<input type="radio"/>	754,10	920,00
Elementi di comando in pelle e Alcantara Audi exclusive - corona Volante con elementi in Alcantara nera per sezione destra e sinistra - pomello del cambio in Alcantara nera - manichetta del cambio I colori pelle e le cuciture decorative disponibili sono indicati alla sezione "Colori Audi exclusive".	YVL /S3G	<input type="radio"/>	<input type="radio"/>	<input type="radio"/>	950,82	1.160,00
<u>Non ordinabile con 2ZM</u>						
Volante sportivo sagomato multifunzionale in pelle con bilancieri, appiattito nella parte inferiore Il colore è abbinato al colore della parte superiore del cruscotto; include la regolazione manuale di altezza e profondità. Dotato di 12 tasti multifunzione, dei bilancieri per il cambio marce	2PF	<input type="radio"/>	<input type="radio"/>	<input checked="" type="radio"/>	229,51	280,00
Volante regolabile elettricamente Regolazione elettrica in altezza e profondità del piantone dello sterzo; include dispositivo automatico per facilitare la salita e la discesa e funzione memory (in abbinamento ai sedili elettrici con funzione di memoria)	2C7	<input type="radio"/>	<input type="radio"/>	<input type="radio"/>	401,64	490,00
<u>In combinazione obbligatoria con:</u> - PV3 o PS8						
Climatizzazione						
Climatizzatore comfort ausiliario Il sistema raffredda o riscalda l'abitacolo alla temperatura desiderata prima di iniziare il viaggio. Se è presente il corrispondente optional, è anche possibile attivare il riscaldamento e la ventilazione del sedile, il riscaldamento del volante e il riscaldamento dei finestrini prima del viaggio. La temperatura desiderata può essere programmata e attivata comodamente dall'MMI o dall'app sullo smartphone, indipendentemente dal fatto che il veicolo sia in fase di ricarica in quel momento. È possibile avviare il "breve condizionamento dell'aria" quando si sblocca il veicolo con la chiave del telecomando.	GA2	<input type="radio"/>	<input type="radio"/>	<input type="radio"/>	81,97	100,00
<u>In combinazione obbligatoria con:</u> - 4A3 o 4A4						

○ a pagamento ● di serie ▲ fornibile senza sovrapprezzo ■ non fornibile

(#) vedi Schema Audi exclusive

Optional - Comfort

	Sigla	A7 50 TFSI e	A7 50 TFSI e Business plus	A7 55 TFSI e S line plus	Prezzo Cliente	
					IVA esclusa euro	IVA inclusa euro
Climatizzazione						
Pacchetto qualità dell'aria (air quality) Include ionizzatore e diffusore di fragranze Il processo di ionizzazione consente di ridurre la quantità di particelle nocive e di germi nell'aria, migliorando così la qualità dell'aria nell'abitacolo. Il processo di profumazione assicura un'atmosfera fresca all'interno; è possibile scegliere tra due profumi di alta qualità e quattro diverse intensità.	2V9	<input type="radio"/>	<input type="radio"/>	<input type="radio"/>	450,82	550,00
Altri equipaggiamenti interni						
Pacchetto portaoggetti Include: 2 portabevande nell'appoggiabraccia centrale posteriore, rete fermacarico per il fissaggio agli occhielli di ancoraggio sul fondo del vano bagagli, due prese di corrente a 12 Volt nel vano posteriore	QE1	<input type="radio"/>	<input type="radio"/>	<input type="radio"/>	81,97	100,00
Pacchetto fumatori Accendisigari e posacenere illuminati anteriori e posteriori	9JC	<input type="radio"/>	<input type="radio"/>	<input type="radio"/>	61,48	75,00
Tappetini anteriori e posteriori con bordini in pelle Audi exclusive Il colore dei bordini in pelle e cuciture decorative sono disponibili nei colori indicati alla sezione "Colori Audi exclusive". In mancanza di indicazioni sul colore del bordino in pelle, lo stesso sarà intonato al colore dei tappetini.	YSR/ S3G	<input type="radio"/>	<input type="radio"/>	<input type="radio"/>	426,23	520,00
Tappetini anteriori e posteriori con bordini in pelle e moquette Audi exclusive I colori della moquette, dei bordini in pelle e cuciture decorative sono disponibili nei colori indicati alla sezione "Colori Audi exclusive". In mancanza di indicazioni sul colore del bordino in pelle, lo stesso sarà intonato al colore dei tappetini.	YSQ/ S3G	<input type="radio"/>	<input type="radio"/>	<input type="radio"/>	1.893,44	2.310,00
Listelli personalizzati alle portiere anteriori Audi exclusive Listello battitacco in versione illuminata con inserto personalizzato in alluminio alle portiere anteriori. <u>Da ordinare con POD o WQS o WK8</u>	YVZ/ S3G	<input type="radio"/>	<input type="radio"/>	<input type="radio"/>	1.500,00	1.830,00
Infotainment						
Letture DVD nel cassetto portaoggetti. Per la riproduzione di MP3, WMA and AAC	7D5	<input type="radio"/>	<input type="radio"/>	<input type="radio"/>	118,85	145,00
Audi music interface posteriore: 2 porte USB posteriori con funzione dati e ricarica per la riproduzione musicale su supporto portatile (USB, smarthphone compatibili, lettori MP3)	UF8	<input type="radio"/>	<input type="radio"/>	<input type="radio"/>	151,64	185,00
Unità ricezione TV digitale Ricezione di canali televisivi digitali (DVB-T2) non criptati, a ricezione libera (standard MPEG 2, MPEG 4 o MPEG 5; ricezione di trasmissioni Pay TV non possibile), emittenti audio DVB-T2, televideo e elettronico program guide (EPG). La ricezione dei canali TV dipende dalla disponibilità del segnale digitale; visualizzazione delle immagini solo a vettura ferma (audio sempre disponibile).	QU1	<input type="radio"/>	<input type="radio"/>	<input type="radio"/>	1.262,30	1.540,00

NOTE:

○ a pagamento ● di serie ▲ fornibile senza sovrapprezzo ■ non fornibile

Optional - Infotainment

Infotainment	Sigla	A7 50 TFSI e	A7 50 TFSI e Business plus	A7 55 TFSI e S line plus	Prezzo Cliente	
					IVA esclusa euro	IVA inclusa euro
<p>Unità ricezione TV digitale con sistema Pay TV CI+</p> <p>Ricezione di canali televisivi digitali (DVB-T2) non criptati, a ricezione libera (standard MPEG 2, MPEG 4 o MPEG 5), emittenti audio DVB-T2, televideo e elettronico program guide (EPG).</p> <p>Il modulo CI+ consente inoltre la ricezione di emittenti criptate Pay TV utilizzando una smartcard corrispondente (la smartcard non fa parte dell'equipaggiamento)</p> <p>La ricezione dei canali TV dipende dalla disponibilità del segnale digitale; visualizzazione delle immagini solo a vettura ferma (audio sempre disponibile)</p>	Q0B	<input type="radio"/>	<input type="radio"/>	<input type="radio"/>	1.483,61	1.810,00
<p>Sistema sound Premium Bang & Olufsen 3D</p> <p>Riproduzione surround sound tramite 16 altoparlanti inclusi altoparlanti audio 3D, altoparlante centrale e subwoofer, amplificatore a 15 canali con una potenza totale di 705 watt.</p> <p>Riproduzione spaziale del suono grazie alla funzione audio 3D per i sedili anteriori; questo suono viene creato dagli altoparlanti supplementari nel montante A, ai tweeter per toni medi e alla tecnologia Fraunhofer Symphoria. Il suono 3D può essere generato da tutte le sorgenti.</p> <p><u>Per 50 TFSI e in combinazione obbligatoria con:</u> - QQ1 o QQ2</p>	9VS	<input type="radio"/>	<input type="radio"/>	<input type="radio"/>	778,69	950,00
<p>Sistema sound Advanced Bang & Olufsen 3D</p> <p>Riproduzione surround sound tramite 19 altoparlanti inclusi altoparlanti anteriori e posteriori 3D sound, altoparlanti centerspeaker e subwoofer ciascuno con uscita separata ed esclusiva copertura in look alluminio, così come sofisticati magneti al neodimio; centerspeaker e 2 lenti acustiche estraibili automaticamente sulla plancia per un suono estremamente dettagliato ad ogni posto a sedere.</p> <p>Include:</p> <ul style="list-style-type: none"> - compensazione dinamica della rumorosità del veicolo - Amplificatore BeoCore a 19 canali - Amplificatori ICEpower high-efficiency con una potenza totale di 1820 watt - controllo del volume in base alla velocità - Riproduzione spaziale del suono grazie alla nuova funzione audio tridimensionale per la parte anteriore e posteriore dell'abitacolo; questo suono viene creato grazie ad altoparlanti aggiuntivi nel montante A e nella parte posteriore del cielo, ai tweeter per toni medi e la nuova tecnologia 3D Fraunhofer Symphoria 2.0. Il suono 3D può essere generato da tutte le sorgenti. Symphoria 2.0 aggiunge le dimensioni essenziali per un suono naturale: larghezza, profondità e altezza. <p><u>Per 50 TFSI e in combinazione obbligatoria con:</u> - QQ1 o QQ2</p>	8RF	<input type="radio"/>	<input type="radio"/>	<input type="radio"/>	6.081,97	7.420,00

NOTE:

a pagamento di serie fornibile senza sovrapprezzo non fornibile

Optional - Sistemi di assistenza

	Sigla	A7 50 TFSI e	A7 50 TFSI e Business plus	A7 55 TFSI e S line plus	Prezzo Cliente	
					IVA esclusa euro	IVA inclusa euro
Infotainment						
<p>Audi phone box light</p> <p>Permette di effettuare chiamate con il telefono cellulare, tramite il sistema vivavoce della vettura, posizionando il telefono nel comparto universale situato nella zona dell'appoggiabraccia centrale anteriore.</p> <p>Utilizzo del telefono cellulare mediante la SIM card inserita nel cassetto portaoggetti o registrazione nell'MMI® mediante il Remote SIM Access Profile (rSAP)</p> <p>Include l'opzione di ricarica tramite porta USB e la ricarica senza fili-Wireless charging (standard Qi), nonché una funzione di avvertimento nel caso il telefono venga dimenticato nell'Audi phone box.</p> <p>Per informazioni sui telefoni cellulari compatibili visitare il sito web www.audi.com/bluetooth</p>	9ZV	○	-	-	295,08	360,00
<p>Audi phone box</p> <p>Permette di effettuare chiamate con il telefono cellulare, tramite il sistema vivavoce della vettura, posizionando il telefono nel comparto universale situato nella zona dell'appoggiabraccia centrale anteriore.</p> <p>Utilizzo del telefono cellulare mediante la SIM card inserita nel cassetto portaoggetti o registrazione nell'MMI® mediante il Remote SIM Access Profile (rSAP)</p> <p>Accoppiamento per il collegamento del telefono cellulare all'antenna esterna, garantendo un ridotto tasso di assorbimento delle onde nell'abitacolo e migliorando la qualità della ricezione; con supporto LTE</p> <p>Include l'opzione di ricarica tramite porta USB e la ricarica senza fili-Wireless charging (standard Qi), nonché una funzione di avvertimento nel caso il telefono venga dimenticato nell'Audi phone box.</p> <p>Per informazioni sui telefoni cellulari compatibili visitare il sito web www.audi.com/bluetooth</p> <p><u>Oltre a 9ZE digitare:</u> GB1 (senza sovrapprezzo)</p>	9ZE	○	●	●	500,00	610,00
Sistemi di assistenza						
<p>Aud pre sense basic*</p> <p>In situazioni critiche induce automaticamente, se necessario, misure preventive per proteggere i passeggeri. Tra queste: tensionamento delle cinture di sicurezza anteriori e di quelle laterali posteriori, ottimizzazione della posizione dei sedili, attivazione delle luci lampeggianti d'emergenza e chiusura del tetto panoramico in vetro (se presente) e dei finestrini.</p> <p><u>Incluso in YEE</u></p>	7W1	○	○	○	303,28	370,00
<p>Telecamera per retromarcia *</p> <p>Mostra la zona dietro la vettura sul display MMI® superiore, con elementi dinamici di visualizzazione della corsia calcolata in funzione dell'angolo di sterzata. Linee guida ausiliarie per la raffigurazione dei punti di ripresa dello sterzo nelle manovre di parcheggio longitudinale; telecamera per retromarcia integrata nella maniglia del portellone vano bagagli, non visibile.</p> <p>Il sistema si attiva inserendo la retromarcia o mediante tasto nella consolle centrale.</p> <p><u>Non ordinabile con PCZ</u></p>	KA2	○	○	○	467,21	570,00

○ a pagamento ● di serie ▲ fornibile senza sovrapprezzo - non fornibile

(*) I sistemi funzionano solo nei limiti di sistema e sono in grado solo di assistere il conducente. L'autista rimane responsabile del veicolo sulla strada e deve prestare l'adeguata attenzione.

Optional - Sistemi di assistenza

	Sigla	A7 50 TFSI e	A7 50 TFSI e Business plus	A7 55 TFSI e S line plus	Prezzo Cliente	
					IVA esclusa euro	IVA inclusa euro
Sistemi di assistenza						
Sistema di riconoscimento della segnaletica basato su telecamera*						
<p>Il sistema supporta il conducente mostrando i segnali stradali rilevati (entro i limiti del sistema) come per esempio limiti di velocità, nel display del sistema di informazioni del conducente.</p> <p>Il sistema comprende la rilevazione e la visualizzazione dei divieti di sorpasso e dei limiti di velocità, compresi limiti temporanei (ad es. in autostrada). Inoltre riconosce anche l'inizio e la fine delle autostrade, delle strade principali, delle aree costruite e delle zone a traffico limitato, visualizzando il relativo limite di velocità.</p> <p>Il dispositivo effettua poi una valutazione in funzione della situazione in caso di strade bagnate, nebbia, guida con rimorchio (con ganci traino montati dalla fabbrica) e limitazioni della velocità in determinate ore del giorno.</p> <p>Se un segnale stradale si trova al di fuori del campo visivo della telecamera, viene indicato ricorrendo ai dati di navigazione memorizzati del sistema di navigazione.</p> <p>La visualizzazione del riconoscimento della segnaletica ha luogo automaticamente sul display dell'Audi virtual cockpit e può essere configurata tramite il volante multifunzionale.</p> <p>È possibile la sola raffigurazione di fino a tre segnali stradali oppure, in aggiunta, la raffigurazione del divieto in vigore nel momento specifico in un altro sistema (ad es. nell'indicatore digitale della velocità). Il sistema ha un carattere puramente informativo. Nel sistema MMI® è inoltre possibile selezionare un avvertimento basato sui segnali stradali in caso di superamento del limite di velocità riconosciuto.</p>	QR9	○	○	○	200,82	245,00
<u>Incluso in PCC</u>						
Assistente al parcheggio*						
<p>Se attivato, cerca per mezzo di sensori a ultrasuoni il posteggio idoneo lungo la carreggiata e facilita l'entrata e l'uscita dai posteggi tramite manovre di sterzo appropriate.</p> <p>Calcola la traiettoria ideale per un parcheggio trasversale e per un parcheggio lungo la direzione di marcia ed esegue la manovra automaticamente. Il conducente deve unicamente accelerare, frenare, innestare la marcia e controllare la fase di parcheggio; il sistema limita automaticamente la velocità massima durante la manovra di parcheggio.</p> <p>La visualizzazione perimetrale avvisa, a seconda dell'angolo di sterzata, se sono presenti ostacoli laterali. Il sistema di assistenza comprende le manovre a più riprese; attivazione mediante tasto nella consolle centrale</p>	7X5	○	○	○	409,84	500,00
<u>Non ordinabile con PCZ</u>						
Emergency assist*						
<p>Il sistema rileva l'inattività del conducente, lo avvisa e, se necessario, prende la gestione del veicolo e porta automaticamente il veicolo all'arresto. Il sistema monitora gli interventi del conducente sullo sterzo, sull'acceleratore e sul pedale del freno. A seconda della situazione di pericolo, l'emergency assist attiva avvertimenti visivi, acustici e aptici: informazioni sul display MMI, riduzione della velocità, segnali di avvertimento, abbassamento dell'infotainment come pretensionamento delle cinture e pressione sui freni. Se il conducente resta inattivo a questi segnali, l'emergency assist controlla il veicolo entro i limiti del sistema. Le misure di protezione del Audi pre sense sono attivate, come pure l'avviso di pericolo (hazard warning), il veicolo è mantenuto in corsia e frenato fino all'arresto. Se il veicolo è parcheggiato, il freno di stazionamento inserito, il cambio è in P, le portiere sono sbloccate, l'illuminazione interna è attivata e viene attivata la chiamata di emergenza.</p>	6I5	○	○	○	352,46	430,00
<u>In combinazione obbligatoria con:</u> - 7W1 o PCH o PCM						

○ a pagamento ● di serie ▲ fornibile senza sovrapprezzo ■ non fornibile

(*) I sistemi funzionano solo nei limiti di sistema e sono in grado solo di assistere il conducente. L'autista rimane responsabile del veicolo sulla strada e deve prestare l'adeguata attenzione.

Optional - Sistemi di assistenza

	Sigla	A7 50 TFSI e	A7 50 TFSI e Business plus	A7 55 TFSI e S line plus	Prezzo Cliente	
					IVA esclusa euro	IVA inclusa euro
Sistemi di assistenza						
Pacchetto assistenza per il parcheggio*						
Include:						
<p>- Parking system plus: sistema di ausilio al parcheggio e manovre acustico e visivo, anteriore, laterale e posteriore, . Visualizzazione selezionabile nel display superiore che mostra la distanza dagli oggetti rilevati in base all'angolo di sterzata corrente e la direzione. Un segmento bianco indica un'ostacolo rilevato al di fuori del percorso di guida; segmenti rossi rappresentano ostacoli nel percorso di guida. Visualizzazione inoltre delle linee guida laterali calcolate in anticipo sulla base dello stato attuale dell'angolo di sterzata, per facilitare il parcheggio o l'uscita dai posti auto. Il sistema utilizza 12 sensori ultrasuoni integrati nel paraurti. La funzione viene attivata con la retromarcia inserita, tramite il pulsante sulla consolle centrale oppure in automatico quando il veicolo si avvicina ad un ostacolo rilevato a velocità inferiore a 10 km / h.</p> <p>- Telecamera a 360°</p> <p>Quattro telecamere grandangolari (360°) coprono l'intera area che circonda il veicolo e offrono numerose viste selezionabili sul touchscreen, per rendere ancora più facile la manovra:</p> <ul style="list-style-type: none"> vista <u>virtuale esterna</u> del veicolo e dell'ambiente esterno che può essere ruotata e ingrandita tramite il touchscreen vista <u>dall'alto (Top view 3D)</u>; le immagini delle quattro telecamere sono unite insieme per fornire una vista virtuale dall'alto. La sezione dell'immagine può essere spostata e ridimensionata senza problemi, consentendo così un movimento e un posizionamento più preciso del veicolo vista anteriore o posteriore <u>delle ruote</u>, che permette una vista migliore del marciapiede durante le manovre vista <u>retromarcia</u> con linee guida per il parcheggio perpendicolare e il collegamento di rimorchi (solo con gancio trancio installato in fabbrica) vista <u>anteriore</u> con linee guida per rendere più facile la manovra e fornire una vista sugli ostacoli davanti al veicolo vista <u>anteriore e posteriore</u> panoramica (180°) consente di uscire da parcheggi stretti, uscite da cortili o incroci ciechi <p>Si attiva con l'inserimento della retromarcia o tramite il pulsante nella consolle centrale oppure attivazione sul display superiore.</p> <p><u>In combinazione obbligatoria con:</u></p> <ul style="list-style-type: none"> - 6XL o 6XK - 4L6 (solo per A7 50 TFSI e) <p><u>Non ordinabile con 7X5 e KA2</u></p>						
	PCZ	<input type="radio"/>	<input type="radio"/>	<input type="radio"/>	368,85	450,00
Emergency assist e sistema di riconoscimento della segnaletica basato su telecamera*						
Include emergency assist (6I5) e il <u>sistema di riconoscimento della segnaletica basato su telecamera</u> (QR9)						
<u>Oltre a PCB digitare:</u> 6I5 (senza sovrapprezzo)						
<u>Per A7 50 TFSI e in combinazione obbligatoria con:</u>						
- 8G1 o PXC o PX6						
	PCB	<input type="radio"/>	<input type="radio"/>	<input type="radio"/>	553,28	675,00
Head-up display						
Il sistema proietta informazioni sulla velocità o sui sistemi di assistenza, di navigazione o avvertimenti, sul parabrezza nel campo visivo diretto del conducente; con altezza regolabile consente una visualizzazione a colori ben contrastata quasi senza che occorra distogliere lo sguardo dalla strada						
Attenzione: l'uso degli occhiali da sole con lenti polarizzate può limitare la visibilità delle informazione proiettate nel head-up display						
	KS1	<input type="radio"/>	<input type="radio"/>	<input type="radio"/>	1.393,44	1.700,00

NOTE:

○ a pagamento ● di serie ▲ fornibile senza sovrapprezzo ■ non fornibile

(*) I sistemi funzionano solo nei limiti di sistema e sono in grado solo di assistere il conducente. L'autista rimane responsabile del veicolo sulla strada e deve prestare l'adeguata attenzione.

Optional - Sistemi di assistenza

Sistemi di assistenza	Sigla	A7 50 TFSI e	A7 50 TFSI e Business plus	A7 55 TFSI e S line plus	Prezzo Cliente	
					IVA esclusa euro	IVA inclusa euro
Lane change warning con Audi pre sense rear, exit warning e rear cross traffic assist* Include: - <u>Lane change warning (avvertimento cambio corsia)</u> Il sistema aiuta il conducente a controllare il traffico proveniente da dietro e l'angolo cieco. Avverte in caso di situazione critica per un cambio di corsia tramite segnalazione a LED nel rispettivo specchietto retrovisivo esterno; allo stesso tempo 2 sensori radar (presenti nella parte posteriore) rilevano i veicoli in avvicinamento lateralmente o da dietro e misurano la distanza e la differenza di velocità. Se il conducente inizia una manovra di cambio corsia, attivando la luce di direzione, in una situazione riconosciuta come critica dal sistema, i LED di avviso lampeggiano 4 volte. In situazioni critiche vengono eseguite misure correttive sullo sterzo. Il sistema può anche avvisare della presenza di oggetti critici durante le manovre di sterzo - <u>Exit warning (avviso di uscita)</u> Sistema di monitoraggio posteriore e laterale a vettura parcheggiata con avvertimento in caso di arrivo di mezzi dalla zona posteriore; monitora la zona posteriore e laterale attraverso i sensori radar. Quando la leva di apertura della portiera viene tirata e si avvicina un altro utente della strada ritenuto critico, la striscia luminosa di avvertimento nella portiera e l'indicatore sullo specchietto esterno sul lato interessato si accendono; contemporaneamente l'apertura della portiera viene leggermente ritardata. Quando la portiera si apre, gli indicatori corrispondenti lampeggiano; se la portiera è già aperta ed è stato rilevato un altro utente in una situazione critica, i display corrispondenti si illuminano. - <u>Rear Cross traffic assist (assistente al traffico trasversale posteriore)</u> L'assistente al traffico trasversale posteriore aiuta il conducente quando esce in retromarcia (fino a 10 km/h). Il sistema monitora la parte posteriore e laterale utilizzando i sensori radar in uscita da un parcheggio. Vengono rilevati oggetti in movimento (es. vetture) il sistema informa il conducente con un segnale visivo oppure anche con un segnale acustico ed eventualmente con una frenata in caso di situazioni particolarmente critiche - <u>Audi pre sense rear</u> Utilizza i dati del sensore radar del lane change warning e calcola la probabilità di un possibile tamponamento; se viene riconosciuto un rischio di collisione attiva le luci di emergenza, pretensiona le cinture di sicurezza, ottimizza la posizione dei sedili e chiude i finestrini e il tetto apribile (se presente). <u>Non ordinabile con 7W1, PCM.</u> <i>Prezzo valido con YEE</i>	PCH	<input type="radio"/>	<input type="radio"/>	<input type="radio"/>	901,64	1.100,00
		<input type="radio"/>	<input type="radio"/>	<input type="radio"/>	598,36	730,00

NOTE:

○ a pagamento ● di serie ▲ fornibile senza sovrapprezzo ■ non fornibile

(*) I sistemi funzionano solo nei limiti di sistema e sono in grado solo di assistere il conducente. L'autista rimane responsabile del veicolo sulla strada e deve prestare l'adeguata attenzione.

Optional - Sistemi di assistenza

Sistemi di assistenza	Sigla	A7 50 TFSI e	A7 50 TFSI e Business plus	A7 55 TFSI e S line plus	Prezzo Cliente	
					IVA esclusa euro	IVA inclusa euro
<p>Pacchetto assistenza City (*) Include:</p> <p>- <u>Assistente agli incroci (Crossing assist)</u> Il sistema avvisa il conducente che si avvicina ad un incrocio in situazioni di pericolo; utilizza i sensori della vettura e monitora la zona anteriore e laterale. Avvicinandosi all'incrocio il crossing assist rileva gli oggetti in movimento (es. vetture) in avvicinamento. Aiuta il conducente negli incroci ed uscite con una scarsa visibilità e avvisa in caso di una possibile collisione laterale. Nelle situazioni critiche si attiva un sistema di avvisi multilivello: all'inizio un avviso visivo e acustico. Se il conducente non reagisce, segue un avvertimento (vibrazione) sul pedale del freno. Il sistema opera fino a una velocità di 30 km/h; la vibrazione sul freno agisce fino a 10 km/h. La visualizzazione compare sul sistema di informazioni del conducente e nel display superiore quando il sistema di parcheggio è attivo; inoltre un avviso appare anche sul head-up display (se presente). Il Crossing assist utilizza i sensori radar integrati nel paraurti anteriore (zona laterale) e, se presenti, le telecamere</p> <p>- <u>Lane change warning e Audi pre sense rear</u> (vedi descrizione in PCH) - <u>Exit warning</u> (vedi descrizione in PCH) - <u>Rear cross traffic assist</u> (vedi descrizione in PCH) - <u>Audi pre sense 360°</u> rileva i pericoli di collisione nell'area circostante la vettura e, ove necessario, avvia provvedimenti di sicurezza mirati. La dotazione è composta dai seguenti sistemi di assistenza alla guida:</p> <ul style="list-style-type: none"> - Audi pre sense front (di serie) - Audi pre sense rear (vedi descrizione PCH) - Audi pre sense basic (7W1) - Audi pre sense side: entro i limiti del sistema e fino a una velocità di 60 km/h, riconosce il pericolo di collisioni laterali causate da veicoli che incrociano la vettura o provengono dalle zone laterali. Audi pre sense side interviene solo se il sistema riconosce veicoli, non quindi in caso di pedoni o animali. Se l'Audi pre sense side rileva che la vettura sta trainando un rimorchio, le funzioni di Audi pre sense side e Audi pre sense rear sono limitate. <p>Utilizza i dati del sensore radar del lane chage warning e calcola la probabilità di un possibile tamponamento; se viene riconosciuto un rischio di collisione attiva le luci di emergenza, pretensiona le cinture di sicurezza, ottimizza la posizione dei sedili e chiude i finestrini e il tetto apribile (se presente).</p> <p><u>In combinazione obbligatoria con:</u></p> <ul style="list-style-type: none"> - 6XL o 6XK - 4L6 (solo per A7 50 TFSI e) <p><u>Non ordinabile con PCH e 7W1</u></p>	PCM	○	○	○	1.336,07	1.630,00
Prezzo valido con YEE		○	○	○	1.032,79	1.260,00

○ a pagamento ● di serie ▲ fornibile senza sovrapprezzo ■ non fornibile

(*) I sistemi funzionano solo nei limiti di sistema e sono in grado solo di assistere il conducente. L'autista rimane responsabile del veicolo sulla strada e deve prestare l'adeguata attenzione.

Optional - Sistemi di assistenza

Sistemi di assistenza	Sigla	A7 50 TFSI e	A7 50 TFSI e Business plus	A7 55 TFSI e S line plus	Prezzo Cliente	
					IVA esclusa euro	IVA inclusa euro
Pacchetto assistenza Tour* Include: - Adaptive drive assistant (assistente adattivo alla guida) garantisce una regolazione automatica della distanza, mediante frenate e accelerazioni automatiche, mantenendo costante la distanza preimpostata. Include le funzionalità di adaptive cruise control e di lane guidance assist. L' <u>adaptive cruise control</u> aiuta il conducente regolando la velocità impostata e la distanza dal veicolo che precede, entro i limiti del sistema. Se viene rilevato un veicolo davanti, il sistema può frenare o accelerare la vettura se necessario. Nelle situazioni di traffico congestionato e di stop-and-go, Audi cruise control frena il veicolo fino all'arresto e lo fa ripartire automaticamente a seconda di quanto tempo è rimasto fermo. La funzione <u>lane guidance</u> (guida/mantenimento nella corsia anticipato) può essere attivata se il conducente lo desidera. Entro i limiti del sistema, rileva le marcature della corsia, le strutture accanto alla strada, i veicoli in corsie adiacenti e i veicoli che precedono; sulla base di queste informazioni, il sistema individua un percorso virtuale lungo il quale guida il veicolo. Grazie al continuo intervento sullo sterzo, il sistema aiuta a mantenere il veicolo al centro della corsia; allo stesso tempo la velocità impostata viene mantenuta costante e il sistema reagisce ai veicoli che precedono controllandone anche la distanza. Grazie ai numerosi parametri analizzati l'Adaptive drive assist rende più facile la guida a velocità comprese tra 0 e 250 km/h anche nelle situazioni traffico congestionato; utilizza i sensori radar, la telecamera anteriore e i sensori a ultrasuoni. - Turn assist (assistente alla svolta): riconosce i veicoli che sorraggiungono in senso contrario sulla corsia opposta in caso di svolta a sinistra. Se, in caso di svolta, il sistema riconosce una situazione critica, i freni intervengono automaticamente. Il sistema si attiva non appena il conducente inserisce l'indicatore di direzione e la vettura viaggia a una velocità compresa entro i 10 km/h. - Collision avoidance assist (assistente agli ostacoli): aiuta il conducente in situazioni critiche, con una coppia sterzante adatta, ad aggirare un ostacolo. A tal fine viene rilevata una traiettoria adatta per superare l'ostacolo sulla base della distanza, della larghezza e dello spostamento trasversale del veicolo che precede. L'assistente agli ostacoli viene attivato non appena il sistema riconosce il rischio di una collisione e il conducente inizia la manovra per evitare l'ostacolo (disponibile a velocità comprese tra circa 30 e 150 km/h). - Emergency assist - Efficiency display: suggerimento tramite segnale verde (togliere piede dall'acceleratore) nel Audi virtual cockpit o avvertimento aptico al pedale dell'acceleratore per una guida più efficiente - Sistema di riconoscimento della segnaletica basato su telecamera (QR9)	PCC	○	○	○	1.459,02	1.780,00

Incluso in YEE

Oltre a PCC digitare QR9 (senza sovrapprezzo)

In combinazione obbligatoria con:

- 8G1 o PXC o PX6 (solo per A7 50 TFSI e)

- 7W1 o PCH o PCM

Non ordinabile con PCB

NOTE

○ a pagamento ● di serie ▲ fornibile senza sovrapprezzo ■ non fornibile

(*) I sistemi funzionano solo nei limiti di sistema e sono in grado solo di assistere il conducente. L'autista rimane responsabile del veicolo sulla strada e deve prestare l'adeguata attenzione.

Optional - Sistemi di assistenza

	Sigla	A7 50 TFSI e	A7 50 TFSI e Business plus	A7 55 TFSI e S line plus	Prezzo Cliente	
					IVA esclusa euro	IVA inclusa euro
Sistemi di assistenza						
Night vision*						
Assiste il conducente nei viaggi notturni visualizzando un'immagine a infrarossi dell'ambiente circostante. Le persone e gli animali selvatici di grandi dimensioni vengono evidenziati in giallo nel display del sistema informazioni conducente. Se si muovono o se, analizzando la loro posizione, il sistema rileva un potenziale pericolo, trasforma in rosso l'evidenziazione, visualizza un triangolo d'emergenza ed emette un segnale acustico. In combinazione con uno dei seguenti sistemi di luci, la persona rilevata viene illuminata brevemente per tre volte consecutive da un proiettore (luce segnaletica): - Proiettori a LED Audi Matrix HD - Proiettori a LED Audi Matrix HD con luci laser Indicazione supplementare degli avvertimenti nell'Head-Up Display (fornibile a richiesta); attivazione automatica nell'oscurità oppure se l'interruttore luci è in modalità auto mediante tasto vicino all'interruttore luci.						
	9R1	○	○	○	2.155,74	2.630,00
<u>In combinazione obbligatoria con:</u> - 8X1 o PXC o PX6						
Telaio/freni/sicurezza						
Assetto con regolazione degli ammortizzatori						
con adattamento a regolazione elettronica degli ammortizzatori a seconda delle diverse situazioni di guida; taratura di base variabile degli ammortizzatori con impostazione orientata al dinamismo o al comfort, regolabile tramite Audi drive select. Ammortizzatori regolati e molle elicoidali sull'assale anteriore e posteriore.						
	1BL	○	○	○	1.131,15	1.380,00
Assetto sportivo						
con taratura rigida delle molle e ammortizzatori per rendere più diretto il contatto con la strada e più sportiva e maneggevole l'auto; abbassamento delle sospensioni di 10 mm rispetto all'assetto di serie. Ammortizzatori e molle elicoidali sull'assale anteriore e posteriore.						
	1BE	○	○	●	418,03	510,00
Airbag laterali posteriori						
	4X4	○	○	○	442,62	540,00
Pacchetto Audi pre sense posteriore						
Il pacchetto include una serie di funzioni che aumentano la sicurezza e il comfort dei passeggeri posteriori: - airbag laterali posteriori - pretensionatori cinture di sicurezza riavvolgibili posteriori (in aggiunta a quelle anteriori presenti in Audi pre sense basic) - agganci cinture di sicurezza illuminati						
	4X9	○	○	○	721,31	880,00
<u>In combinazione obbligatoria con:</u> - 7W1 o PCH o PCM						
Cinture di sicurezza Audi exclusive						
Il colore delle cinture di sicurezza può essere scelto tra i colori principali Audi exclusive						
	YTO /S3G	○	○	○	1.487,70	1.815,00
<u>In combinazione obbligatoria con 7W1 o PCH o PCM</u>						

NOTE:

○ a pagamento ● di serie ▲ fornibile senza sovrapprezzo ■ non fornibile

Optional - Warranties

	Sigla	A7 50 TFSI e	A7 50 TFSI e Business plus	A7 55 TFSI e S line plus	Prezzo Cliente	
					IVA esclusa euro	IVA inclusa euro
Audi Extended Warranty						
Audi Extended Warranty: 1 anno, fino a 30.000 km	EA1	○	○	○	270,49	330,00
Audi Extended Warranty: 1 anno, fino a 60.000 km	EA2	○	○	○	377,05	460,00
Audi Extended Warranty: 1 anno, fino a 90.000 km	EA3	○	○	○	512,30	625,00
Audi Extended Warranty: 1 anno, fino a 120.000 km	EB4	○	○	○	590,16	720,00
Audi Extended Warranty: 1 anno, fino a 150.000 km	EB3	○	○	○	754,10	920,00
Audi Extended Warranty: 2 anni, fino a 40.000 km	EA4	○	○	○	577,87	705,00
Audi Extended Warranty: 2 anni, fino a 80.000 km	EA5	○	○	○	860,66	1.050,00
Audi Extended Warranty: 2 anni, fino a 120.000 km	EA6	○	○	○	1.250,00	1.525,00
Audi Extended Warranty: 3 anni, fino a 50.000 km	EA7	○	○	○	967,21	1.180,00
Audi Extended Warranty: 3 anni, fino a 100.000 km	EA8	○	○	○	1.491,80	1.820,00
Audi Extended Warranty: 3 anni, fino a 150.000 km	EA9	○	○	○	2.336,07	2.850,00
Audi Premium Care						
Audi Premium Care: 2 anni, fino a 30.000 km	EW1	○	○	○	389,34	475,00
Audi Premium Care: 3 anni, fino a 45.000 km	EW2	○	○	○	422,13	515,00
Audi Premium Care: 4 anni, fino a 80.000 km	EW4	○	○	○	868,85	1.060,00
Audi Premium Care: 5 anni, fino a 100.000 km	EW5	○	○	○	1.430,32	1.745,00

NOTE:

○ a pagamento ● di serie ▲ fornibile senza sovrapprezzo ■ non fornibile

Combinazione colori e tappezzeria

Audi A7 Sportback TFSI e

Colori rivestimenti interni

	FZ	MF	ML	MP	MS	MZ	TM	TJ	YD	UP	ZR
Sedile (parte centrale e fianchetti)	nero	marrone corniola	marrone okapi	nero	beige madreperla	nero	grigio ginepro	grigio rotore	beige madreperla	grigio metropoli	beige madreperla
Appoggibraccia centrale anteriore e posteriore	nero	marrone corniola	marrone okapi	nero	beige madreperla	nero	grigio ginepro	grigio rotore	beige madreperla	grigio metropoli	
Cuciture		grigio roccia grigio acciaio	nera	grigio roccia grigio acciaio		grigio roccia grigio acciaio	grigio roccia	grigio antracite grigio acciaio		nera	grigio agata grigio roccia
Cinture di sicurezza	nero	nero	nero	nero	beige madreperla	nero	nero	nero	beige madreperla	nero	beige madreperla
Cruscotto parte superiore (volante, leva cambio, listello parte superiore portiera)	nero	grigio granito	nero	nero	grigio granito	nero	grigio granito	nero	grigio granito	grigio granito	grigio granito
Cruscotto parte inferiore (consolle centrale, parte bassa portiera)	nero	grigio granito	nero	nero	beige madreperla	nero	grigio granito	nero	beige madreperla	grigio metropoli	beige madreperla
Appoggibraccia portiera e parti laterali consolle centrale	nero	marrone corniola	marrone okapi	nero	beige madreperla	nero	grigio ginepro	grigio rotore	beige madreperla	grigio metropoli	beige madreperla
Moquette/Tappeti	nero	grigio granito	nero	nero	beige madreperla	nero	grigio granito	nero	grigio granito	grigio granito	beige madreperla
Ripiano sottolunotto	nero	grigio granito	nero	nero	grigio granito	nero	grigio granito	nero	grigio granito	grigio granito	grigio granito
Cielo	argento luna	argento luna	argento luna	argento luna	argento luna	argento luna ³	argento luna	argento luna ³	argento luna	argento luna	argento luna
Sedili standard (di serie)											
Tessuto effetto (serie)	X										
Pelle/mono.pur 550 (N4M)	X		X	X ¹	X				X		X ¹
Pelle/mono.pur 550 con Design selection (N4M+WK8)				X ¹							X ¹
Pelle Milano (N5W)	X		X		X				X		
Sedili comfort (PS8)											
Pelle Valcona (N0Q)		X ¹		X ¹			X ¹				X ¹
Pelle Valcona (N5D)	X		X		X	X ²			X		
Pelle Valcona con Design selection (N0Q+WK8)		X ¹		X ¹			X ¹				X ¹
Sedili sportivi (Q1D)											
Alcantara/pelle (N7U)	X									X	
Pelle Valcona (N5D)	X		X							X	
Sedili sportivi S line (WQS)											
Pelle Valcona con impuntura a losanghe (N2R)						X		X			
Alcantara Frequenz/pelle (N7K)						X		X			
Sedili sportivi S (Q4Q)											
Pelle Valcona con impuntura a losanghe (N2R)						X		X			

NOTE:

* con sovrapprezzo

1 solo con 7HD o 7HF 2 solo con WQS 3 Nero con 6NQ

Combinazione colori e tappezzeria

Audi A7 Sportback TFSI e

Colori carrozzeria

Sigla	Codice assistenza #	Descrizione
A2	Y9B	Nero brillante tinta unita
T9	Y9C	Bianco Ibis tinta unita
con sovrapprezzo:		
2Y	S9R	Bianco ghiaccio metallizzato
L5	Z7G	Argento Floret metallizzato
F4	X7J	Grigio Vesuvio metallizzato
2L	Z7F	Grigio tifone metallizzato (**)
0E	Y9T	Nero mythos metallizzato
5U	X5B	Blu firmamento metallizzato
7W	V5X	Blu Tritone metallizzato (**)
N3	Z1U	Beige carat metallizzato
2F	Y8R	Marrone Soho metallizzato (**)
6Y	Z7S	Grigio Daytona perla (*)
3Z	X6P	Verde Avalon metallizzato
8C	Z3C	Rosso Siviglia metallizzato (**)
Y1	Y3U	Rosso tango metallizzato (*)
2D	X5H	Blu Navarra metallizzato (*)

NOTE

Da utilizzare esclusivamente per lavori di carrozzeria

* Da ordinare con PQD









**Non con PQD e 55 TFSI e S line plus

Disponibilità Colori Audi exclusive

Validità: 12.02.2020

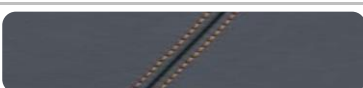
mail supporto configurazioni: audiexclusive@audi.it

ordertool disponibile su: **Petra > PartnerNet**

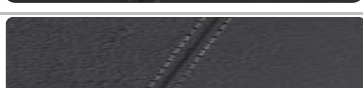
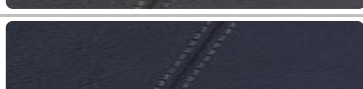

Colori rivestimenti						
	Pelle	Alcantara alle portiere	Cuciture	Parte alta delle portiere e del pannello strumenti	Elementi di comando	Tappetini
 Argento diamante	•	•	•	-	•	•
 Bianco alabastro	•	•	•	-	•	•
 Cognac	•	•	•	-	•	•
 Marrone avana	•	•	•	-	•	•
 Grigio jet	•	•	•	•	•	•
 Rosso cremisi	•	-	•	•	•	•
 Blu oceano	•	•	•	•	•	-
 Nero	•	•	•	•	•	•
 Grigio granito	-	-	•	•	•	-
 Blu Baikal	-	-	•	•	•	-

• disponibile - non disponibile

Disponibilità Colori Audi exclusive

mail supporto configurazioni: audiexclusive@audi.itordertool disponibile su: www.audi-marketing.it

Colori aggiuntivi per le cuciture

	Giallo calendula	•
	Blu Alaska	•
	Verde iguana	•

• disponibile - non disponibile

Schema rivestimenti

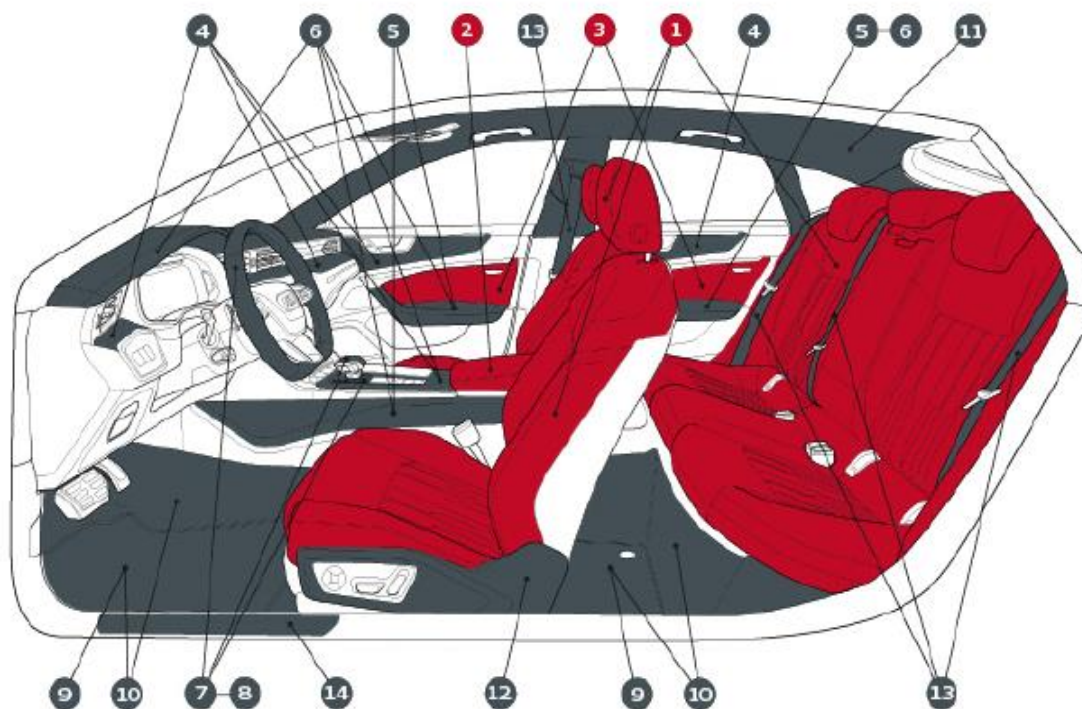

Accessori Originali Audi

	Sigla	A7 50 TFSI e	A7 50 TFSI e Business plus	A7 55 TFSI e S line plus	Prezzo Cliente	
					IVA esclusa euro	IVA inclusa euro
Audi A7 Sportback TFSI e						
Tappetini in gomma anteriori - colore nero	4K8061501 041	○	○	○	54,00	65,88
Tappetini in gomma posteriori - colore nero	4K0061511 041	○	○	○	41,00	50,02
Barre portacarico per veicoli senza mancorrente tetto	4K8071126	○	○	○	256,00	312,32
Portasci - portasnowboard - Fino a 4 paia di sci / 2 snowboard	4M0071129	○	○	○	128,00	156,16
Portasci - portasnowboard - Fino a 6 paia di sci / 4 snowboard	4M0071129A	○	○	○	168,00	204,96
Portasci - portasnowboard con funzione pull-out - Fino a 4 paia di sci / 2 snowboard	4M8071129	○	○	○	203,00	247,66
Portabici	80A071128	○	○	○	127,00	154,94
Portabici da corsa	8R0071128C	○	○	○	103,00	125,66
Box per il tetto 300 l	8V0071200	○	○	○	453,00	552,66
Box per il tetto nero 300 l	8V0071200 Y9B	○	○	○	478,00	583,16
Box per il tetto 360 l	8X0071200	○	○	○	522,00	636,84
Box per il tetto nero 360 l	8X0071200 Y9B	○	○	○	563,00	686,86
Box per il tetto 405 l	8K0071200	○	○	○	670,00	817,40
Box per il tetto nero 405 l	8K0071200 Y9B	○	○	○	716,00	873,52
Borsa per box da tetto - taglia S	000071154	○	○	○	43,00	52,46
Borsa per box da tetto - taglia M	000071154A	○	○	○	54,00	65,88
Borsa per box da tetto - taglia L	000071154B	○	○	○	64,00	78,08
Box per vano posteriore	000061104A	○	○	○	61,00	74,42
Borsa per vano posteriore	000061100H	○	○	○	115,00	140,30
Borsa business	000087316C	○	○	○	129,00	157,38
Kit adattatori USB per la ricarica del telefono cellulare (Apple Lightning / Micro USB) angolare	8S0051435E	○	○	○	30,00	36,60
Scheda di memoria SDHC 8 GB	8R0063827F	○	○	○	20,00	24,40
Scheda di memoria SDHC 16 GB	8R0063827H	○	○	○	26,00	31,72
Basetta per ricarica telefono ad induzione	8W0051191	○	○	○	35,00	42,70

NOTE:

○ a pagamento - non fornibile

Tutti gli accessori sono ordinabili a magazzino ricambi. I prezzi si intendono esclusa installazione. Verificare sempre la compatibilità dell'accessorio con l'allestimento della vettura.

I prezzi indicati fanno riferimento alla data di validità del presente listino. Verificare l'importo esatto a sistema al momento dell'ordine.

Accessori Originali Audi

Validità: 12.02.2020

	Sigla	A7 50 TFSI e	A7 50 TFSI e Business plus	A7 55 TFSI e S line plus	Prezzo Cliente	
					IVA esclusa euro	IVA inclusa euro
Audi A7 Sportback TFSI e						
Basetta per ricarica telefono ad induzione	8W0051191	○	○	○	35,00	42,70
Geco profumatore fragranza "frutti tropicali"	000087009C	○	○	○	6,90	8,42
Geco profumatore fragranza "legno"	000087009D	○	○	○	6,90	8,42
Geco profumatore fragranza "pino/arancia"	000087009A	○	○	○	6,90	8,42
Geco profumatore fragranza "floreale"	000087009B	○	○	○	6,90	8,42
Geco profumatore fragranza "dolce"	000087009AC	○	○	○	6,90	8,42
Set di prodotti per la cura della pelle	00A096372 020	○	○	○	29,00	35,38
Set di prodotti auto per la manutenzione estiva	4L1096352B	○	○	○	16,00	19,52
Set di prodotti auto per la manutenzione invernale	4L0096352 020	○	○	○	19,00	23,18
Panno pulizia monitor touch	80A096325	○	○	○	8,50	10,37
Detergente Spray	80A096311	○	○	○	10,00	12,20
Bulloni antifurto	82A071455	○	○	○	33,00	40,26
Coprivalvole con logo Audi per valvole in alluminio	80A071215	○	○	○	20,00	24,40
Luci di accesso a LED (anelli Audi)	4G0052133G	○	○	○	94,00	114,68
Box accessori	80A057800	○	○	○	35,00	42,70
Giubbotto ad alta visibilità	8X0093056A	○	○	○	5,00	6,10

NOTE:

○ a pagamento - non fornibile

Tutti gli accessori sono ordinabili a magazzino ricambi. I prezzi si intendono esclusa installazione. Verificare sempre la compatibilità dell'accessorio con l'allestimento della vettura.

I prezzi indicati fanno riferimento alla data di validità del presente listino. Verificare l'importo esatto a sistema al momento dell'ordine.

Dati tecnici e misure

A7 Sportback TFSI e

	A7 Sportback 50 TFSI e PHEV 4KA0WY	A7 Sportback 55 TFSI e PHEV 4KA0QY
Cilindrata cmc	1984	1984
Cilindri	4	4
Valvole per cilindro	4	4
Potenza totale di sistema kW/CV	220 / 299	270 / 367
Potenza motore endotermico massima kW/CV a giri/min.	185 /252 da 5000 a 6000	185 /252 da 5000 a 6000
Potenza elettrica kW/CV	105 / 143	105 / 143
Coppia massima di sistema Nm	450	500
Trazione	quattro con tecnologia ultra	quattro con tecnologia ultra
Cambio	S tronic	S tronic
Cerchi	8 J x 18	8,5 J x 19
Pneumatici	225/55 R18	245/45 R19
Capacità serbatoio carburante l.	52	52
Tipo batteria	ioni di litio	ioni di litio
Capacità batteria kWh	14,1	14,1
Capacità di ricarica in AC (kW)	7,4	7,4
Autonomia elettrica km	45-57	45-52
Volume vano bagagli l.	380	380
Massa a vuoto ¹ kg	2140	2140
Massa rimorchiabile ammessa kg. frenata c. pendenza 12%³	2000	2000
Velocità massima in modalità elettrica km/h	135	135
Velocità massima km/h	250	250
Accelerazione da 0 a 100 km/h s.	6,3	0
Normativa antinquinamento	Euro 6d-TEMP-EVAP-ISC	Euro 6d-TEMP-EVAP-ISC
Consumo minimo/massimo di carburante (l./100 km)²		
ciclo combinato (WLTP)	1,5 - 2,1	1,7 - 2,2
Consumo minimo/massimo (Wh/km)**		
ciclo combinato (WLTP)	167,8 - 188,2	180,5 - 189,1
Emissioni minimo/massimo di CO₂ (g./km)²		
ciclo combinato (WLTP)	33 - 49	39 - 49
ciclo combinato (NEDC)	44 - 48	44 - 48
Classe di efficienza	A+	A+

NOTE:

¹ = Massa a vuoto con conducente (75 kg) e serbatoio carburante riempito al 90%, rilevata secondo il Regolamento (UE) 1230/2012 nella versione attualmente in vigore. Gli optional possono provocare un aumento della massa a vuoto e del coefficiente di resistenza aerodinamica della vettura, con conseguente riduzione del carico utile e della velocità massima.

² = I valori indicativi relativi al consumo di carburante ed alle emissioni di CO₂ dei modelli di veicoli sono stati rilevati dal Costruttore in base al metodo di omologazione WLTP (Regolamento UE 2017/1151 e ss.mm.ii.). Eventuali equipaggiamenti aggiuntivi possono modificare i predetti valori. Inoltre, oltre al rendimento del motore, anche lo stile di guida ed altri fattori non tecnici quali – a titolo esemplificativo – le condizioni ambientali e del fondo stradale contribuiscono a determinare il consumo di carburante e le emissioni di CO₂ di un veicolo. Il biossido di carbonio è il gas ad effetto serra principalmente responsabile del riscaldamento terrestre. È disponibile gratuitamente presso ogni Concessionaria una guida relativa al risparmio di carburante e alle emissioni di CO₂, che riporta i dati inerenti a tutti i nuovi modelli di veicoli.

³ = Con l'aumentare dell'altitudine diminuisce la potenza del motore. A partire da 1000 metri sul livello del mare, e ogni altri 1000 metri, si deve sottrarre rispettivamente il 10 % della massa del gruppo motore/rimorchio (massa rimorchiabile ammessa più massa complessiva ammessa della vettura). Dato della massa rimorchiabile valido con gancio traino montato di fabbrica. Per l'utilizzo commerciale della vettura con gancio traino occorre, in determinati casi, un apparecchio di controllo a norma CE.

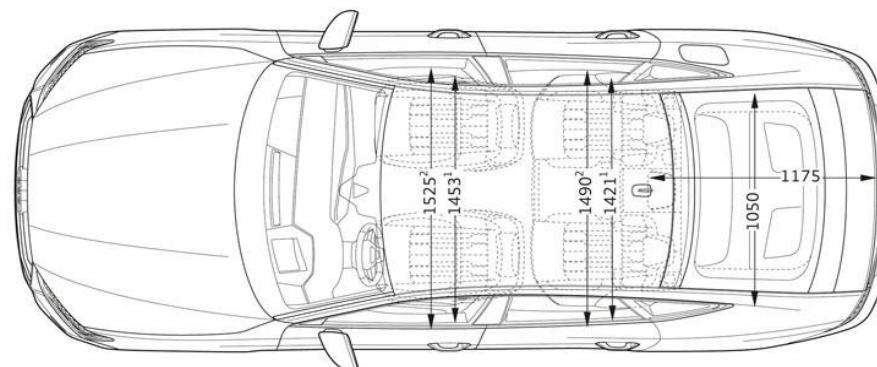
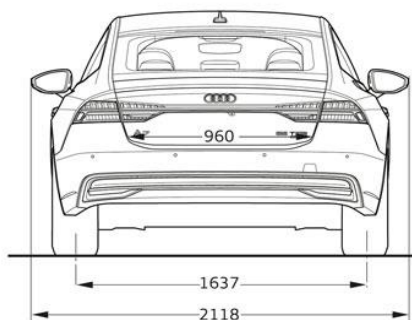
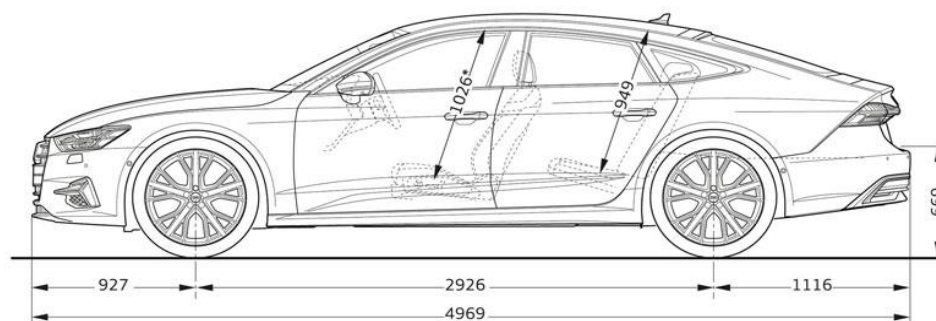
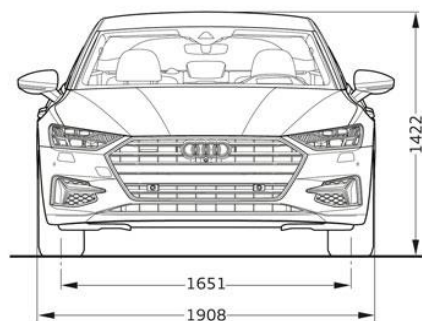

NOTE:

Misure in millimetri (indicazione delle dimensioni con massa a vuoto)

* Spazio massimo per la testa. ¹ Larghezza al livello delle spalle. ² Larghezza al livello dei gomiti.

Servizi Audi connect - Informazioni aggiuntive

Informazioni generali

Salvo ove diversamente indicato dalle descrizione dei Servizi di cui all'elenco qui di seguito riportato, AUDI AG – con sede in Ingolstadt (Germania) società costruttrice di veicoli contraddistinti dal Marchio AUDI (di seguito AUDI AG) - e Volkswagen Group Italia S.p.A (di seguito VGI) con sede in Verona Viale G.R. Gumpert 1 società che distribuisce prodotti e servizi contraddistinti dal marchio AUDI - non raccoglieranno né archiveranno i dati dei clienti. Per quei servizi che prevedono la raccolta, l'archiviazione e l'elaborazione dei dati personali, sarà cura di AUDI e VGI fornire specifica informativa al momento dell'attivazione del singolo servizio attraverso il portale www.myaudi.com, al fine di ottenere l'eventuale consenso del cliente. I Servizi vengono forniti attraverso sim cards installate sulla vettura. I costi di chiamata, collegamento e trasmissione dei dati sono inclusi nel prezzo di acquisto dei servizi AUDI CONNECT per un periodo variabile tra 3 mesi e 10 anni (a seconda dell'equipaggiamento presente sulla vettura) dalla data di consegna della vettura. Decorso tale termine i servizi possono essere rinnovati a pagamento tramite Audi connect store, previa verifica della disponibilità. Poiché necessario per l'effettiva gestione, modifica e per l'utilizzo dei Servizi, si precisa che VGI ed AUDI AG raccolgono, archiviano ed utilizzano i dati relativi alla vettura in conformità della normativa vigente e delle leggi applicabili. I Servizi messi a disposizione sono completamente fruibili nei paesi indicati nelle descrizioni dei singoli equipaggiamenti.

Modalità privacy

Il cliente ha la possibilità di disattivare la trasmissione dei dati dalla propria vettura al backend di Audi AG. Tale funzionalità è richiamabile dal display MMI seguendo i seguenti passi: impostazioni; gestione dati; privacy. Seguendo lo stesso percorso sarà anche possibile ri-attivare la trasmissione dei dati da parte della vettura.

ATTENZIONE: non è possibile la disattivazione completa della trasmissione dei dati in quanto servizi come la chiamata d'emergenza (Emergency call) e la chiamata online in caso di guasto e le contestuali trasmissioni della posizione GPS resteranno attivi.

