



Mercedes-AMG GT Roadster Facelift

Listino in vigore dal 09/09/2020 - aggiornato al 15/02/2021



Mercedes-Benz
The best or nothing.

Indice

Motorizzazioni	4
Equipaggiamenti di serie per tutte le versioni	5
Night Edition	7
Mercedes-AMG	8
Equipaggiamenti a richiesta	9
Dati Tecnici	32
Riepilogo Modelli	37

The best or nothing.

The best or nothing.

Questa è la promessa di Mercedes-Benz che offre un'ampia gamma di vetture in grado di soddisfare anche i clienti più esigenti.

Dalle citycar firmate **smart**, alle automobili premium **Mercedes-Benz** ideali per viaggiare anche con la famiglia nel massimo comfort e sicurezza, passando per il lusso di **Mercedes-Maybach** e la sportività garantita dalle esclusive vetture **Mercedes-AMG**.

Il meglio per i nostri clienti

Il nostro obiettivo è quello di creare le automobili più **sicure**, confortevoli ed **efficienti** a livello globale e produrle con una qualità senza eguali nei nostri stabilimenti in tutto il mondo. Progettiamo il design **moderno** e **sensuale**, insieme agli equipaggiamenti delle nostre vetture, per rispondere al meglio alle necessità e alle esigenze dei nostri clienti a seconda dei mercati.

Allo stesso tempo, portiamo avanti un'intensa attività di ricerca per mantenere la leadership nel settore della mobilità proponendo costantemente **innovazioni** intelligenti. In quanto inventore dell'automobile, Mercedes-Benz da sempre investe nello sviluppo di propulsioni alternative, **elettriche** e **plug-in hybrid**, e nella sicurezza attraverso sistemi di assistenza alla guida sempre più evoluti per raggiungere presto la **guida autonoma**.

Servizio personalizzato – anche dal proprio smartphone

Non importa come e quando entri in contatto con noi. Online, dal concessionario, negli store Mercedes me e direttamente dalla tua autovettura puoi sempre aspettarti una straordinaria attenzione alle tue richieste.

Mercedes-AMG GT Roadster Facelift - R190

						Prezzi	Prezzi
						IVA esclusa	IVA e MSS ***
MODELLI	BAUMUSTER	CILINDRATA	CAMBIO	POTENZA (kw/CV)	EMISSIONI CO2 (g/Km)**		
BENZINA							
Mercedes-AMG GT Roadster Night Edition	19048210-IT1	3982 cm ³	Automatico	390/530	290 - 288	130.491,80	160.460,00
Mercedes-AMG GT C Roadster	19048010-IT0	3982 cm ³	Automatico	410/557	291 - 289	144.852,45	177.980,00

EQ-BOOST = mild-hybrid — EQ-POWER = plug-in hybrid

* i dati riportati tra parentesi si riferiscono alle vetture con cambio automatico

** I valori indicati sono stati determinati in accordo con i metodi di misurazione prescritti. Questi sono i "Valori della CO2 WLTP" ai sensi dell'articolo 2 n. 3) del Regolamento di esecuzione (UE) 2017/1153 nella sua versione in vigore. I valori del consumo di carburante sono stati calcolati sulla base di tali valori.

I dati riportati non si riferiscono a un'unica vettura e non fanno parte dell'offerta, ma servono solo ad effettuare un confronto tra i diversi modelli. I valori variano a seconda delle dotazioni accessorie selezionate.

*** il prezzo con "messa su strada" non include l'Imposta Provinciale di Trascrizione (IPT)

Equipaggiamenti di serie per tutte le versioni

Esterni

Soft top nero (cod. 740)

Assetto e sospensioni

Differenziale autobloccante posteriore AMG a gestione elettronica (cod. 467)

Assetto sportivo RIDE CONTROL AMG con sistema di ammortizzatori regolabili (cod. 479)

Pneumatici estivi (cod. R01)

Cambio

Cambio sportivo a 7 marce SPEEDSHIFT DCT AMG (cod. 429)

Serbatoio

Serbatoio del carburante con volume maggiorato (75 l) (cod. 915)

Telematica

Mercedes-Benz Link

(cod. 15U)

Telecamera anteriore

(cod. 203)

Riconoscimento automatico dei segnali stradali (cod. 513)

COMAND Online

Display multimediale ad alta definizione con diagonale dello schermo di 26 cm (10,25")

Navigazione rapida su disco fisso con rappresentazione cartografica in 3D e guida dinamica tramite Live

Traffic Information (dati sul traffico pressoché in tempo reale)

Utilizzo delle app Mercedes-Benz anche durante la marcia, hotspot WLAN/Wi-Fi per il collegamento di un numero massimo di tre dispositivi mobili

Mercedes me connect con servizi di navigazione - integrazione di contenuti online nella cartina di navigazione, come ad es. i prezzi del carburante, aggiornamento online del materiale cartografico, comunicazione Car-to-X e Setup vettura, nonché servizi di base con sistema di chiamata di emergenza

Mercedes-Benz

Integrazione per smartphone mediante Android Auto o Apple CarPlay™, Media Interface, porta USB, interfaccia Bluetooth® e slot per schede SDHC (cod. 531)

Digital radio (cod. 537)

Pacchetto parcheggio: include Park-Pilot e telecamera a 360° (cod. P44)

Tasti sul volante AMG (cod. U88)

Sedili

Sedili anteriori riscaldabili elettricamente (cod. 873)

Climatizzazione

Climatizzatore automatico COMFORTMATIC con tre zone e tre modalità di climatizzazione (MEDIUM, DIFFUSE e FOCUS), possibilità di regolazione separata della temperatura per guidatore, passeggero anteriore e passeggeri posteriori, filtro ai carboni attivi per le polveri sottili per la riduzione della polvere e degli odori, sensore della qualità dell'aria con ricircolo automatico dell'aria, sistema di sfruttamento del calore residuo del motore, sensore antiappannamento, unità di comando nel vano posteriore con regolazione della temperatura, ventilatore booster per la ventilazione del vano posteriore, bocchette di ventilazione sui montanti centrali (cod. 581)

Mercedes me connect. Servizi digitali

Predisposizione per setup vettura

(cod. 08U)

Predisposizione monitoraggio vettura

(cod. 09U)

Sicurezza e comfort

Telecamera posteriore per la retromarcia assistita (cod. 218)

Parktronic: sistema di ausilio al parcheggio (cod. 220)

Specchietti retrovisori esterni ed interno fotosensibile (cod. 249)

Brake Assist attivo: Il sistema avverte visivamente il guidatore in caso di distanza insufficiente da un veicolo che precede. Se rileva un rischio di collisione, oltre a emettere un segnale acustico di avvertimento, il sistema può fornire assistenza in frenata al guidatore e, in mancanza di reazioni, ridurre automaticamente la velocità. (cod. 258)

Sistema di controllo della pressione pneumatici RDK (cod. 475)

Equipaggiamenti di serie per tutte le versioni

Specchietti retrovisori regolabili elettricamente (cod. 500)

Sistema di assistenza abbaglianti adattivi :-Correzione automatica della profondità del fascio luminoso in funzione della situazione del traffico-Illuminazione perfetta senza abbagliare gli utenti della strada che procedono in senso contrario-Fari LED High Performance-Telecamera sul lato interno del parabrezza-Guida più rilassata per il guidatore (cod. 608)

Fari LED High Performance (cod. 632)

Luci STOP adattive, in caso di frenata di emergenza lampeggiano automaticamente (cod. K11)

MIRROR Package. Specchi retrovisori esterni ripiegabili elettricamente, retrovisore interno ed esterno sinistro autoanabbagliante (cod. P49)

Disattivazione automatica airbag lato passeggero. (cod. U10)

Utilità

Manuale istruzioni italiano (cod. 06B)

Batteria agli ioni di litio (cod. U98)

Comfort

Frangivento (cod. 283)

AMG

Impianto di scarico Performance AMG (cod. U78)

Night Edition (Night Edit)

	Prezzi IVA esclusa	Prezzi IVA inclusa
Mercedes-AMG GT Roadster Night Edition	□	□

Pacchetti speciali

Pacchetto Night AMG per gli esterni (non comprende i vetri scuri) (cod. P60)

Pacchetti

AMG Night Edition (cod. PES)

Esterni

Badge night edition (cod. U33)

Assetto e sospensioni

Pinze freno nere con logo bianco (cod. 4U4)

Cerchi

Cerchi in lega leggera AMG da 19"/20" con razze a Y verniciati in nero opaco, con pneumatici ant.

265/35 R19 , post. 295/30 R20 (cod. RXG)

Interni

Luci Ambient (cod. 877)

Pacchetto Night degli interni (cod. PAK)

Volante

Volante AMG Performance in microfibra (cod. L6G)

Inserti di finitura interna

Inserti nero pianoforte (cod. H21)

Cielo

Cielo in microfibra nero (cod. 61U)

Sicurezza e comfort

Pacchetto Memory con sedili anteriori, piantone dello sterzo e specchi retrovisori esterni a regolazione elettrica con funzione Memory e supporto lombare regolabile su 4 parametri per guidatore e passeggero nonché funzione di posizionamento PRE-SAFE® dei sedili anteriori (cod. P64)

AMG

Sedili Performance AMG per guidatore e passeggero, con profilo del sedile più avvolgente per un maggiore contenimento laterale, poggiatesta integrati e targhetta AMG negli schienali (cod. 555)

Rivestimenti in pelle nappa Exclusive

Pelle Nappa Exclusive Nera AMG (cod. 561)

Mercedes-AMG (GT C)

	Prezzi IVA esclusa	Prezzi IVA inclusa
Mercedes-AMG GT C Roadster	□	□

Assetto e sospensioni

Assale posteriore sterzante AMG (cod. 201)

Cerchi

Cerchi in lega AMG a 5 doppie razze verniciati in grigio titanio e torniti con finitura a specchio (cod. RXO)

Inseriti di finitura interna

Pacchetto Silver Chrome per gli interni AMG (cod. H70)

AMG

Telone copriauto da interno AMG color argento (cod. C52)

Pinze freno rosse con scritta «AMG» (cod. U70)

Rivestimenti in pelle nappa

Pelle Nappa Nera (cod. 801)

Equipaggiamenti a richiesta

- a richiesta
- a richiesta senza sovrapprezzo
- di serie
- non disponibile

	Cod.	Mercedes-AMG GT Roadster Night Edition	Mercedes-AMG GT C Roadster	Prezzo IVA esclusa	Prezzo IVA inclusa
PACCHETTI SPECIALI					
Pacchetto Chrome per gli esterni AMG comprende:-Splitter anteriore cromato lucidato a specchio-Aletta nella griglia della presa d'aria nella grembialatura anteriore cromata lucidata a specchio-Alette nei parafranghi cromate lucidate a specchio-Listello decorativo nel diffusore cromato lucidato a specchio-Inserti sottoporta cromati lucidati a specchio (solo per Mercedes-AMG GT C) - (non con 773, P60)	750	-	●	950,00	1.159,00
Pacchetto Night AMG per gli esterni (non comprende i vetri scuri) - (non con 750, 773) - (solo con PES)	P60	-	●	750,00	915,00
		□	-	0,00	0,00
Pacchetto DYNAMIC PLUS AMG composto da: - Cuscinetti dinamici di motore e cambio- Assetto sportivo più rigido- Taratura dello sterzo specifica- Volante Performance AMG in microfibra DINAMICA- Dettagli gialli nella strumentazione - (non con 793; solo con 479; solo con L6G o L6J o L6H o L6L)	P71	●	●	1.850,00	2.257,00

Equipaggiamenti a richiesta

- a richiesta
- a richiesta senza sovrapprezzo
- di serie
- non disponibile

	Cod.	Mercedes-AMG GT Roadster Night Edition	Mercedes-AMG GT C Roadster	Prezzo IVA esclusa	Prezzo IVA inclusa
Pacchetto carbonio AMG per gli esterni comprende:-Splitter anteriore in carbonio-Alette nella griglia delle prese d'aria della grembialatura anteriore in nero lucidato a specchio-Alloggiamenti dei retrovisori esterni in carbonio-Alette delle griglie di sfiato dell'aria nei parafranghi anteriori in carbonio-Diffusore nella grembialatura posteriore in carbonio-Mascherine dei terminali di scarico cromate a specchio-Inserti sottoporta in carbonio (solo per Mercedes-AMG GT C) - (non con 750, 871, P60)	773	-	●	3.950,00	4.819,00
PACCHETTI					
AMG Night Edition - (comprende 040, 4U4, 555, 561, 61U, 740, 877, H21, L6G, P60, P64, PAK, RXG, U33; non con 743, 747; solo con 561; solo con 040 o 992 o 818 o 197; solo con H21 o H10)	PES	□	-	0,00	0,00
ESTERNI					
Soft top nero	740	□	□	0,00	0,00
Soft top beige	743	-	○	0,00	0,00
Soft top rosso	747	-	○	0,00	0,00
Badge night edition - (solo con PES)	U33	□	-	0,00	0,00
ASSETTO E SOSPENSIONI					

Equipaggiamenti a richiesta

- a richiesta
- a richiesta senza sovrapprezzo
- di serie
- non disponibile

	Cod.	Mercedes-AMG GT Roadster Night Edition	Mercedes-AMG GT C Roadster	Prezzo IVA esclusa	Prezzo IVA inclusa
Differenziale autobloccante posteriore AMG a gestione elettronica	467	<input type="checkbox"/>	<input type="checkbox"/>	0,00	0,00
Assetto sportivo RIDE CONTROL AMG con sistema di ammortizzatori regolabili	479	<input type="checkbox"/>	<input type="checkbox"/>	0,00	0,00
Pneumatici estivi	R01	<input type="checkbox"/>	<input type="checkbox"/>	0,00	0,00
Pneumatici sportivi	R03				
- (solo con P71)		●	●	600,00	732,00
Assale posteriore sterzante AMG	201	-	<input type="checkbox"/>	0,00	0,00
- (solo con P71)		●	-	1.800,00	2.196,00
Pinze freno nere con logo bianco	4U4				
- (solo con PES)		<input type="checkbox"/>	-	0,00	0,00
CAMBIO					
Cambio sportivo a 7 marce SPEEDSHIFT DCT AMG	429	<input type="checkbox"/>	<input type="checkbox"/>	0,00	0,00

Cerchi



cod. 658



cod. 659



cod. 663



cod. 793



cod. RX0



cod. RXP



cod. 765



cod. RXN



cod. RXQ



cod. RXR

Equipaggiamenti a richiesta

- a richiesta
- a richiesta senza sovrapprezzo
- di serie
- non disponibile

	Cod.	Mercedes-AMG GT Roadster Night Edition	Mercedes-AMG GT C Roadster	Prezzo IVA esclusa	Prezzo IVA inclusa
CERCHI					
Cerchi in lega AMG a razze incrociate pneumatici ant. 265/35 R19 post 295/30 R20 (305/30 R20 per GT C)	658	-	●	2.250,00	2.745,00
Cerchi in lega AMG da 19"/20"	659	-	●	2.750,00	3.355,00
Cerchi in lega AMG a 5 doppie razze verniciati in grigio titanio e torniti con finitura a specchio	RXO	-	□	0,00	0,00
Cerchi in lega AMG a 5 doppie razze verniciati in nero opaco e torniti con finitura a specchio	RXP	-	●	500,00	610,00
Cerchi fucinati AMG da 19"-20" a 10 doppie razze verniciati in grigio titanio e torniti con finitura a specchio, con pneumatici ant. 265/35 R19 post. 295/30 R20 per GT e GTS e pneumatici ant. 265/35 R 19, post. 305/30 ZR 20 per GTC	RXQ	-	●	2.450,00	2.989,00
Cerchi fucinati AMG da 19"-20" a 10 doppie razze verniciati in nero opaco con bordo tornito con finitura a specchio, pneumatici ant. 265/35 R 19, post. 295/30 ZR 20 per GT e GTS e con pneumatici ant. 265/35 R 19, post. 305/30 ZR 20 per GTC	RXR	-	●	2.950,00	3.599,00
Cerchi in lega leggera AMG da 19"/20" con razze a Y verniciati in nero opaco, con pneumatici ant. 265/35 R19 , post. 295/30 R20 - (solo con PES)	RXG	□	-	0,00	0,00
SERBATOIO					
Serbatoio del carburante con volume maggiorato (75 l)	915	□	□	0,00	0,00
INTERNI					

Equipaggiamenti a richiesta

- a richiesta
- a richiesta senza sovrapprezzo
- di serie
- non disponibile

	Cod.	Mercedes-AMG GT Roadster Night Edition	Mercedes-AMG GT C Roadster	Prezzo IVA esclusa	Prezzo IVA inclusa
Pacchetto Night degli interni - (solo con H21 o H77; solo con L6G)	PAK	- ●	●	800,00	976,00
		□ -	-	0,00	0,00
Pacchetto fumatori	301	●	●	45,00	54,90
Luci Ambient - (solo con 501 o 504 o 555 o 557 o 558 o 564 o 565 o 601 o 621 o 631)	877	- ○	○	0,00	0,00
		□ -	-	0,00	0,00
Cinture di sicurezza color argento - (non con Y05)	Y04	●	●	400,00	488,00
Cinture di sicurezza rosse	Y05	●	●	400,00	488,00
TELEMATICA					
AMG Track Pace :Con l'app "AMG Track Pace" (disponibile per IOS) lo smartphone si trasforma in un ingegnere di gara personale. Può registrare e analizzare i tempi sul giro o i tempi suddivisi per settore e anche registrazioni video, è anche possibile lo scambio di dati con altri guidatori AMG attraverso i social network. - (solo con 531)	256	○	○	0,00	0,00

Equipaggiamenti a richiesta

- a richiesta
- a richiesta senza sovrapprezzo
- di serie
- non disponibile

	Cod.	Mercedes-AMG GT Roadster Night Edition	Mercedes-AMG GT C Roadster	Prezzo IVA esclusa	Prezzo IVA inclusa
Chiamata di emergenza Mercedes-Benz: sistema di chiamata di emergenza automatica in caso di incidente (non necessita di telefono cellulare) - (solo con 531)	351	○	○	0,00	0,00
Riconoscimento automatico dei segnali stradali	513	□	□	0,00	0,00
Kit Media Interface per interfaccia universale nella consolle centrale composta da: Micro-USB, iPod®, Dock e cavo Lightning per iPod®	518	●	●	50,00	61,00
COMAND Online Display multimediale ad alta definizione con diagonale dello schermo di 26 cm (10,25") Navigazione rapida su disco fisso con rappresentazione cartografica in 3D e guida dinamica tramite Live Traffic Information (dati sul traffico pressoché in tempo reale) Utilizzo delle app Mercedes-Benz anche durante la marcia, hotspot WLAN/Wi-Fi per il collegamento di un numero massimo di tre dispositivi mobili Mercedes me connect con servizi di navigazione - integrazione di contenuti online nella cartina di navigazione, come ad es. i prezzi del carburante, aggiornamento online del materiale cartografico, comunicazione Car-to-X e Setup vettura, nonché servizi di base con sistema di chiamata di emergenza Mercedes-Benz Integrazione per smartphone mediante Android Auto o Apple CarPlay™, Media Interface, porta USB, interfaccia Bluetooth® e slot per schede SDHC - (comprende 351, 367, 513)	531	□	□	0,00	0,00
Digital radio	537	□	□	0,00	0,00
Sound System Surround Burmester® con 13 altoparlanti, un amplificatore DSP a 9 canali e 590 watt di potenza complessivi	810	●	●	1.300,00	1.586,00

Equipaggiamenti a richiesta

- a richiesta
- a richiesta senza sovrapprezzo
- di serie
- non disponibile

	Cod.	Mercedes-AMG GT Roadster Night Edition	Mercedes-AMG GT C Roadster	Prezzo IVA esclusa	Prezzo IVA inclusa
Sound System Surround Burmester® 3D High-End Burmester® con 23 altoparlanti, 25 canali di amplificazione e una potenza complessiva massima di 1.450 W (Valido a partire da: 01.09.2016)	811	●	●	4.150,00	5.063,00
Pacchetto parcheggio: include Park-Pilot e telecamera a 360° - (comprende 203, 218, 220)	P44	□	□	0,00	0,00
Telecamera anteriore - (solo con P44)	203	□	□	0,00	0,00
Mercedes-Benz Link	15U	□	□	0,00	0,00
Touchpad - (non con 17U; solo con 531, 16U)	446	○	○	0,00	0,00
Tasti sul volante AMG	U88	□	□	0,00	0,00
AUDIO					
Predisposizione per radio digitale	79B	○	○	0,00	0,00
TELEFONIA					
Smartphone integration - (solo con 531)	14U	○	○	0,00	0,00

Equipaggiamenti a richiesta

- a richiesta
- a richiesta senza sovrapprezzo
- di serie
- non disponibile

	Cod.	Mercedes-AMG GT Roadster Night Edition	Mercedes-AMG GT C Roadster	Prezzo IVA esclusa	Prezzo IVA inclusa
Apple CarPlay - (solo con 14U)	16U	<input type="radio"/>	<input type="radio"/>	0,00	0,00
Android Auto - (non con 446; solo con 14U)	17U	<input type="radio"/>	<input type="radio"/>	0,00	0,00
Telefonia auto	380	<input checked="" type="radio"/>	<input checked="" type="radio"/>	590,00	719,80
EQUIPAGGIAMENTO ABITACOLO					
Predisposizione per dispositivo di mantenimento carica incluso dispositivo di ricarica	675	<input checked="" type="radio"/>	<input checked="" type="radio"/>	110,00	134,20
Owner's Manual and Service Booklet - simpl. Chinese	23B	-	<input type="radio"/>	0,00	0,00
SEDILI					
Sedili climatizzati per lato guida e passeggero con riscaldamento e ventilazione dei sedili - (non con 601, 621, 631, 641, 731, 873; solo con 555)	401	<input checked="" type="radio"/>	-	1.120,00	1.366,40
- (non con 601, 621, 631, 641, 731, 873; solo con 555)		-	<input checked="" type="radio"/>	710,00	866,20
Sedili anteriori riscaldabili elettricamente - (solo con PES)	873	-	<input type="checkbox"/>	0,00	0,00
		<input type="checkbox"/>	-	0,00	0,00

Equipaggiamenti a richiesta

- a richiesta
- a richiesta senza sovrapprezzo
- di serie
- non disponibile

	Cod.	Mercedes-AMG GT Roadster Night Edition	Mercedes-AMG GT C Roadster	Prezzo IVA esclusa	Prezzo IVA inclusa
Sedile anteriore elettrico con memoria - (solo con P64)	241	<input type="radio"/>	<input type="radio"/>	0,00	0,00
VOLANTE					
Volante AMG Performance in microfibra - (solo con 601 o 621 o 631 o P71 o PAK)	L6G	-	<input type="radio"/>	0,00	0,00
		<input type="checkbox"/>	-	0,00	0,00
Volante Performance AMG in pelle Nappa nera - (non con PAK)	L6J	-	<input type="radio"/>	0,00	0,00
Volante AMG Performance in carbonio / microfibra - (solo con H21 o H73)	L6H	-	<input checked="" type="radio"/>	400,00	488,00
Volante AMG Performance in pelle nappa nera/microfibra DINAMICA - (non con P71, PAK)	L6K	-	<input type="radio"/>	0,00	0,00
volante performance AMG in legno/ pelle - (solo con H21 o H77)	L6L	-	<input checked="" type="radio"/>	200,00	244,00
INSERTI DI FINITURA INTERNA					

Equipaggiamenti a richiesta

- a richiesta
- a richiesta senza sovrapprezzo
- di serie
- non disponibile

	Cod.	Mercedes-AMG GT Roadster Night Edition	Mercedes-AMG GT C Roadster	Prezzo IVA esclusa	Prezzo IVA inclusa
Pacchetto Silver Chrome per gli interni AMG - (non con PAK)	H70	-	□	0,00	0,00
Pacchetto inserti Exclusive - (solo con H73 o H77)	735	-	●	650,00	793,00
Inserti nero pianoforte	H21	-	●	420,00	512,40
		□	-	0,00	0,00
Inserti in carbonio AMG - (non con PAK)	H73	-	●	1.600,00	1.952,00
Inserti in carbonio AMG opaco	H77	-	●	1.900,00	2.318,00
Inserti in carbonio AMG/ nero Pianoforte - (solo con PES)	H10	●	-	1.900,00	2.318,00
EQUIPAGGIAMENTI					
China specification	830	-	○	0,00	0,00
CIELO					

Equipaggiamenti a richiesta

- a richiesta
- a richiesta senza sovrapprezzo
- di serie
- non disponibile

	Cod.	Mercedes-AMG GT Roadster Night Edition	Mercedes-AMG GT C Roadster	Prezzo IVA esclusa	Prezzo IVA inclusa
Cielo in tessuto nero - (solo con 641 o 731 o 801 o 804 o 857 o 858)	51U	- ○		0,00	0,00
Cielo in microfibra nero - (solo con 641 o 731 o 801 o 804 o 857 o 858)	61U	- ○	●	0,00	0,00
		□	-	1.200,00	1.464,00
				0,00	0,00
Cielo in microfibra beige caffelatte designo - (solo con 565)	65U	○ ○		0,00	0,00
CLIMATIZZAZIONE					
AIRSCARF: riscaldamento per la zona della testa/collo - (non con 641; solo con 401 o 873)	403	● ●		650,00	793,00

Equipaggiamenti a richiesta

- a richiesta
- a richiesta senza sovrapprezzo
- di serie
- non disponibile

	Cod.	Mercedes-AMG GT Roadster Night Edition	Mercedes-AMG GT C Roadster	Prezzo IVA esclusa	Prezzo IVA inclusa
Climatizzatore automatico COMFORTMATIC con tre zone e tre modalità di climatizzazione (MEDIUM, DIFFUSE e FOCUS), possibilità di regolazione separata della temperatura per guidatore, passeggero anteriore e passeggeri posteriori, filtro ai carboni attivi per le polveri sottili per la riduzione della polvere e degli odori, sensore della qualità dell'aria con ricircolo automatico dell'aria, sistema di sfruttamento del calore residuo del motore, sensore antiappannamento, unità di comando nel vano posteriore con regolazione della temperatura, ventilatore booster per la ventilazione del vano posteriore, bocchette di ventilazione sui montanti centrali	581	<input type="checkbox"/>	<input type="checkbox"/>	0,00	0,00
MERCEDES ME CONNECT. SERVIZI DIGITALI					
Live Traffic information: permette di ricevere informazioni sulla viabilità stradale in tempo reale adattando l'itinerario del navigatore di conseguenza (validità tre anni; rinnovo a pagamento) - (solo con 531)	367	<input type="radio"/>	<input type="radio"/>	0,00	0,00
Modulo LTE per l'utilizzo dei servizi Mercedes me connect	362	<input type="radio"/>	<input type="radio"/>	0,00	0,00
Predisposizione per servizi di navigazione - (solo con 531, 362)	01U	<input type="radio"/>	<input type="radio"/>	0,00	0,00
Predisposizione office in the car. Questo servizio vi consente di utilizzare numerose funzioni di Microsoft Office 365 e un accesso diretto ai dati necessari a bordo, perfino senza bisogno di un'app aggiuntiva. - (solo con 531, 362)	02U	<input type="radio"/>	<input type="radio"/>	0,00	0,00

Equipaggiamenti a richiesta

- a richiesta
- a richiesta senza sovrapprezzo
- di serie
- non disponibile

	Cod.	Mercedes-AMG GT Roadster Night Edition	Mercedes-AMG GT C Roadster	Prezzo IVA esclusa	Prezzo IVA inclusa
Predisposizione per setup vettura - (solo con 362, 09U)	08U	<input type="checkbox"/>	<input type="checkbox"/>	0,00	0,00
Predisposizione monitoraggio vettura - (solo con 362, 08U)	09U	<input type="checkbox"/>	<input type="checkbox"/>	0,00	0,00
SICUREZZA E COMFORT					
Telecamera posteriore per la retromarcia assistita - (solo con P44)	218	<input type="checkbox"/>	<input type="checkbox"/>	0,00	0,00
Parktronic: sistema di ausilio al parcheggio - (solo con P44)	220	<input type="checkbox"/>	<input type="checkbox"/>	0,00	0,00
Lane Tracking Package: include Lane Keep Assist (sistema antistbandamento che avverte il guidatore in caso di abbandono involontario della corsia di marcia) + Blind Spot Assist (sistema di controllo dell'angolo morto di visuale degli specchietti). - (comprende 234, 476; solo con P49)	22P	-	●	780,00	951,60
Aprigarage integrato nello specchio retrovisore interno	231	●	●	225,00	274,50
Blind Spot Assist: sistema di controllo dell'angolo morto di visuale degli specchietti	234	-	●	450,00	549,00

Equipaggiamenti a richiesta

- a richiesta
- a richiesta senza sovrapprezzo
- di serie
- non disponibile

	Cod.	Mercedes-AMG GT Roadster Night Edition	Mercedes-AMG GT C Roadster	Prezzo IVA esclusa	Prezzo IVA inclusa
Blind Spot Assist: sistema di controllo dell'angolo morto di visuale degli specchietti - (solo con 22P)	234	-	○	0,00	0,00
Sedile anteriore destro regolabile elettricamente con memoria - (solo con P64)	242	○	○	0,00	0,00
Specchietti retrovisori esterni ed interno fotosensibile	249	□	□	0,00	0,00
Brake Assist attivo: Il sistema avverte visivamente il guidatore in caso di distanza insufficiente da un veicolo che precede. Se rileva un rischio di collisione, oltre a emettere un segnale acustico di avvertimento, il sistema può fornire assistenza in frenata al guidatore e, in mancanza di reazioni, ridurre automaticamente la velocità. - (non con 239)	258	□	□	0,00	0,00
Pacchetto memory per sedile guidatore - (solo con P64)	275	○	○	0,00	0,00
PRE-SAFE	299	●	●	550,00	671,00
Sistema di controllo della pressione pneumatici RDK	475	□	□	0,00	0,00
Lane Keeping Assist: avverte il guidatore in caso di abbandono involontario della corsia di marcia - (solo con 22P)	476	○	○	0,00	0,00

Equipaggiamenti a richiesta

- a richiesta
- a richiesta senza sovrapprezzo
- di serie
- non disponibile

	Cod.	Mercedes-AMG GT Roadster Night Edition	Mercedes-AMG GT C Roadster	Prezzo IVA esclusa	Prezzo IVA inclusa
Specchietti retrovisori regolabili elettricamente	500	<input type="checkbox"/>	<input type="checkbox"/>	0,00	0,00
Sistema di assistenza abbaglianti adattivi :-Correzione automatica della profondità del fascio luminoso in funzione della situazione del traffico-Illuminazione perfetta senza abbagliare gli utenti della strada che procedono in senso contrario-Fari LED High Performance-Telecamera sul lato interno del parabrezza-Guida più rilassata per il guidatore	608	<input type="checkbox"/>	<input type="checkbox"/>	0,00	0,00
Fari LED High Performance	632	<input type="checkbox"/>	<input type="checkbox"/>	0,00	0,00
Estintore	682	●	●	120,00	146,40
Luci STOP adattive, in caso di frenata di emergenza lampeggiano automaticamente	K11	<input type="checkbox"/>	<input type="checkbox"/>	0,00	0,00
MIRROR Package. Specchi retrovisori esterni ripiegabili elettricamente, retrovisore interno ed esterno sinistro autoanabbagliante - (comprende 249, 500)	P49	<input type="checkbox"/>	<input type="checkbox"/>	0,00	0,00
Pacchetto Memory con sedili anteriori, piantone dello sterzo e specchi retrovisori esterni a regolazione elettrica con funzione Memory e supporto lombare regolabile su 4 parametri per guidatore e passeggero nonché funzione di posizionamento PRE-SAFE® dei sedili anteriori - (solo con 555) - (solo con PES)	P64	-	<input type="checkbox"/>	0,00	0,00
		-	●	400,00	488,00
		<input type="checkbox"/>	-	0,00	0,00
Disattivazione automatica airbag lato passeggero.	U10	<input type="checkbox"/>	<input type="checkbox"/>	0,00	0,00
UTILITÀ					

Equipaggiamenti a richiesta

- a richiesta
- a richiesta senza sovrapprezzo
- di serie
- non disponibile

	Cod.	Mercedes-AMG GT Roadster Night Edition	Mercedes-AMG GT C Roadster	Prezzo IVA esclusa	Prezzo IVA inclusa
Manuale istruzioni italiano	06B	<input type="checkbox"/>	<input type="checkbox"/>	0,00	0,00
Soppressione codice modello sul cofano del bagagliaio	260	<input type="radio"/>	<input type="radio"/>	0,00	0,00
Sistema antifurto	551	<input type="radio"/>	<input type="radio"/>	0,00	0,00
- (solo con P54)		<input type="radio"/>	<input type="radio"/>	0,00	0,00
Sensori di movimento interno	882	<input type="radio"/>	<input type="radio"/>	0,00	0,00
- (solo con 551, P54)		<input type="radio"/>	<input type="radio"/>	0,00	0,00
Tirefit	B51	<input checked="" type="radio"/>	<input checked="" type="radio"/>	50,00	61,00
Antifurto con anti sollevamento e rilevatore interno	P54	<input checked="" type="radio"/>	<input checked="" type="radio"/>	440,00	536,80
- (comprende 551, 882)		<input checked="" type="radio"/>	<input checked="" type="radio"/>	440,00	536,80
Batteria agli ioni di litio	U98	<input type="checkbox"/>	<input type="checkbox"/>	0,00	0,00
COMFORT					
Active Distance Assist DISTRONIC	239	-	<input checked="" type="radio"/>	600,00	732,00
- (non con 258)		<input type="radio"/>	-	0,00	0,00

Equipaggiamenti a richiesta

- a richiesta
- a richiesta senza sovrapprezzo
- di serie
- non disponibile

	Cod.	Mercedes-AMG GT Roadster Night Edition	Mercedes-AMG GT C Roadster	Prezzo IVA esclusa	Prezzo IVA inclusa
Frangivento	283	<input type="checkbox"/>	<input type="checkbox"/>	0,00	0,00
HANDS-FREE ACCESS per aprire e chiudere in maniera completamente automatica e senza usare le mani il cofano del bagagliaio con un movimento del piede al di sotto del paraurti posteriore - (non con 773; solo con P17)	871	<input type="checkbox"/>	<input type="checkbox"/>	0,00	0,00
Keyless-Go: permette di aprire e chiudere comodamente la vettura semplicemente avendo con sé la chiave elettronica. - (solo con P17)	889	<input type="checkbox"/>	<input type="checkbox"/>	0,00	0,00
Pacchetto KEYLESS-GO: permette di aprire e chiudere comodamente la vettura semplicemente avendo con sé la chiave elettronica. La funzione HANDS-FREE ACCESS P17 consente di aprire e chiudere il bagagliaio in modo completamente automatico, senza usare le mani. - (comprende 889; solo con 871 o 773)	P17	<input checked="" type="checkbox"/>	<input checked="" type="checkbox"/>	790,00	963,80
Bloccaggio separato del cofano bagagliaio	887	<input checked="" type="checkbox"/>	<input checked="" type="checkbox"/>	25,00	30,50
predisposizione Servizio Concierge - (solo con 531, 362)	12U	<input type="checkbox"/>	<input type="checkbox"/>	0,00	0,00
AMG					
Sedili Performance AMG per guidatore e passeggero, con profilo del sedile più avvolgente per un maggiore contenimento laterale, poggiatesta integrati e targhetta AMG negli schienali - (non con 731; solo con P64)	555	-	<input checked="" type="checkbox"/>	1.950,00	2.379,00

Equipaggiamenti a richiesta

- a richiesta
- a richiesta senza sovrapprezzo
- di serie
- non disponibile

	Cod.	Mercedes-AMG GT Roadster Night Edition		Prezzo IVA esclusa	Prezzo IVA inclusa
		Mercedes-AMG GT Roadster	Mercedes-AMG GT C Roadster		
Sedili Performance AMG per guidatore e passeggero, con profilo del sedile più avvolgente per un maggiore contenimento laterale, poggiatesta integrati e targhetta AMG negli schienali - (solo con PES)	555	□	-	0,00	0,00
Freni ceramici AMG in materiale composito ad alte prestazioni	B07	-	●	7.200,00	8.784,00
Copertura in carbonio del vano motore AMG	B14	●	●	1.300,00	1.586,00
Soglie d'ingresso AMG in carbonio	B29	●	●	900,00	1.098,00
Telone copriauto da interno AMG color argento	C52	-	□	0,00	0,00
		●	-	280,00	341,60
Soglie d'ingresso AMG in acciaio legato spazzolato con scritta «AMG», illuminate di bianco	U25	●	●	620,00	756,40
Pinze freno rosse con scritta «AMG»	U70	-	□	0,00	0,00
Impianto di scarico Performance AMG	U78	□	□	0,00	0,00
RIVESTIMENTI IN PELLE NAPPA					
Pelle Nappa Nera	801	-	□	0,00	0,00
Pelle Nappa a due toni marrone/nero - (solo con 873, P64)	804	-	○	0,00	0,00
		-	○	0,00	0,00

Equipaggiamenti a richiesta

- a richiesta
- a richiesta senza sovrapprezzo
- di serie
- non disponibile

	Cod.	Mercedes-AMG GT Roadster Night Edition	Mercedes-AMG GT C Roadster	Prezzo IVA esclusa	Prezzo IVA inclusa
Pelle nappa due toni rosso/nero - (solo con 873, P64)	857	-	○	0,00	0,00
Pelle nappa due toni perla/nero - (solo con 873, P64)	858	-	○	0,00	0,00
RIVESTIMENTI IN PELLE NAPPA EXCLUSIVE					
Pelle Nappa Exclusive Nera - (comprende 61U; solo con 873, P64)	501	-	●	2.000,00	2.440,00
Pelle Nappa Exclusive Marrone castagno / Nero - (comprende 61U; solo con 873, P64)	504	-	●	2.000,00	2.440,00
Pelle nappa bianco/nero due toni Exclusive - (comprende 61U; solo con 873, P64)	555	-	●	2.000,00	2.440,00
Pelle nappa rosso/nero due toni Exclusive - (comprende 61U; solo con 873, P64)	557	-	●	2.000,00	2.440,00
Pelle nappa argento perla/nero due toni Exclusive - (comprende 61U; solo con 873, P64)	558	-	●	2.000,00	2.440,00

Equipaggiamenti a richiesta

- a richiesta
- a richiesta senza sovrapprezzo
- di serie
- non disponibile

	Cod.	Mercedes-AMG GT Roadster Night Edition	Mercedes-AMG GT C Roadster	Prezzo IVA esclusa	Prezzo IVA inclusa
Pelle Nappa Exclusive STYLE - Marrone cuoio / Nero - (comprende 61U; solo con 555, 873, P64)	564	-	●	3.000,00	3.660,00
Pelle nappa Exclusive Style beige caffelatte / Nero - (comprende 65U)	565	-	●	3.000,00	3.660,00
Pelle Nappa Exclusive /DINAMICA nera con cuciture gialle - (comprende 61U; solo con 555, 873, 877, P64; solo con L6G o L6J o L6H o L6L)	601	-	●	3.000,00	3.660,00
Pelle Nappa/DINAMICA nera con cucitura grigia Exclusive - (comprende 61U; solo con 555, 873, P64; solo con L6G o L6J o L6H o L6L)	621	-	●	3.000,00	3.660,00
Pelle Nappa/DINAMICA nera con cuciture rosse Exclusive - (comprende 61U, 877; solo con 555, 873, P64; solo con L6G o L6J o L6H o L6L)	631	-	●	3.000,00	3.660,00
Pelle nappa Exclusive Style argento perlato / Nero - (comprende 61U; solo con 555, 877, P64; solo con 401 o 873)	568	-	●	3.000,00	3.660,00
Pelle Nappa Exclusive Nera AMG - (solo con PES)	561	□	-	0,00	0,00
RIVESTIMENTI IN PELLE E MICROFIBRA DINAMICA					

Equipaggiamenti a richiesta

- a richiesta
- a richiesta senza sovrapprezzo
- di serie
- non disponibile

	Cod.	Mercedes-AMG GT Roadster Night Edition	Mercedes-AMG GT C Roadster	Prezzo IVA esclusa	Prezzo IVA inclusa
RIVESTIMENTI IN PELLE SINTETICA ARTICO E TESSUTO					
VERNICI PASTELLO					
Nero	040	○	○	0,00	0,00
Rosso jupiter	589	-	●	300,00	366,00
VERNICI METALLIZZATE					
Argento Selenite	992	●	●	1.000,00	1.220,00
Nero Ossidiana	197	●	●	990,00	1.207,80
Argento high-tech	922	-	●	990,00	1.207,80
VERNICI DESIGNO					
Bianco Diamante Metallizzato designo	799	-	●	1.760,00	2.147,20
Grigio Selenite magno Designo	297	-	●	2.220,00	2.708,40
Grigio grafite Magno	818				
- (solo con PES)		●	-	2.200,00	2.684,00
EQUIPAGGIAMENTI SPECIALI					

Equipaggiamenti a richiesta

- a richiesta
- a richiesta senza sovrapprezzo
- di serie
- non disponibile

Filtro particolato per motori benzina

Cod.	Mercedes-AMG GT Roadster Night Edition	Mercedes-AMG GT C Roadster	Prezzo IVA esclusa	Prezzo IVA inclusa
961	<input type="radio"/>	<input type="radio"/>	0,00	0,00

Dati Tecnici

Mercedes-AMG GT Roadster Night Edition Mercedes-AMG GT C Roadster

Numero cilindri	8	8
Cambio	Automatico	Automatico
Cilindrata (cm ³)	3982	3982
Potenza (kw/CV Giri/min)	390/530 5.500 - 6.750	410/557 5750-6750
Coppia (Nm a Giri/min)	670/2100 - 5250	680/2100-5500
Velocità max. (km/h)	310	316
Combinato * (l/100km)	12.8 - 12.7	12,8 - 12,7
Cavalli fiscali	32	32
Emissioni (CO ₂) *	290 - 288	291 - 289
Normativa Emissioni	EURO 6D-ISC-FCM	EURO 6D-ISC-FCM
Pneumatici di serie	Night Edition - ant. 255/35 R19, post. 295/30 R19	Mercedes-AMG - ant. 265/35 R19, post. 305/30 R 20

* I valori indicati sono stati determinati in accordo con i metodi di misurazione prescritti. Questi sono i "Valori della CO₂ WLTP" ai sensi dell'articolo 2 n. 3) del Regolamento di esecuzione (UE) 2017/1153 nella sua versione in vigore. I valori del consumo di carburante sono stati calcolati sulla base di tali valori. I dati riportati non si riferiscono a un'unica vettura e non fanno parte dell'offerta, ma servono solo ad effettuare un confronto tra i diversi modelli. I valori variano a seconda delle dotazioni accessorie selezionate.

GT Roadster

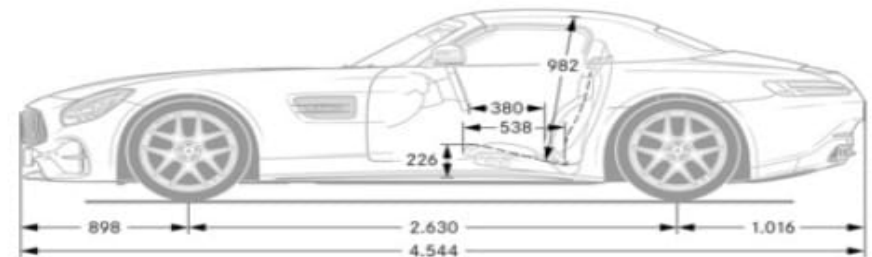
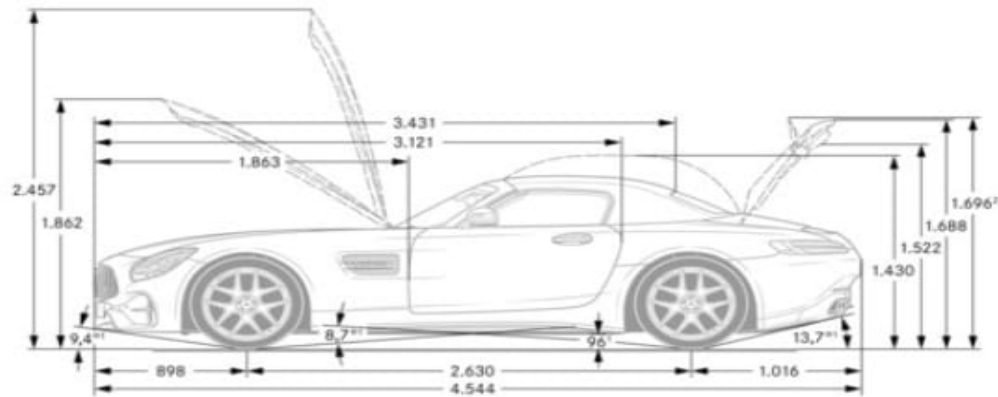
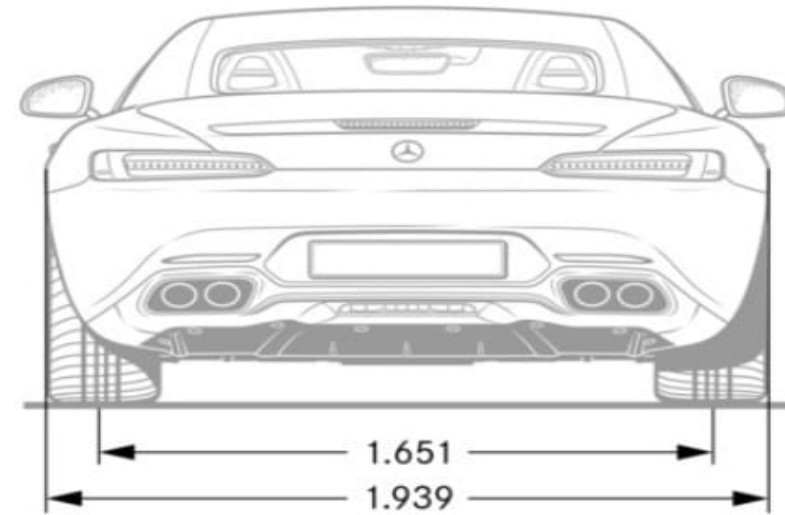
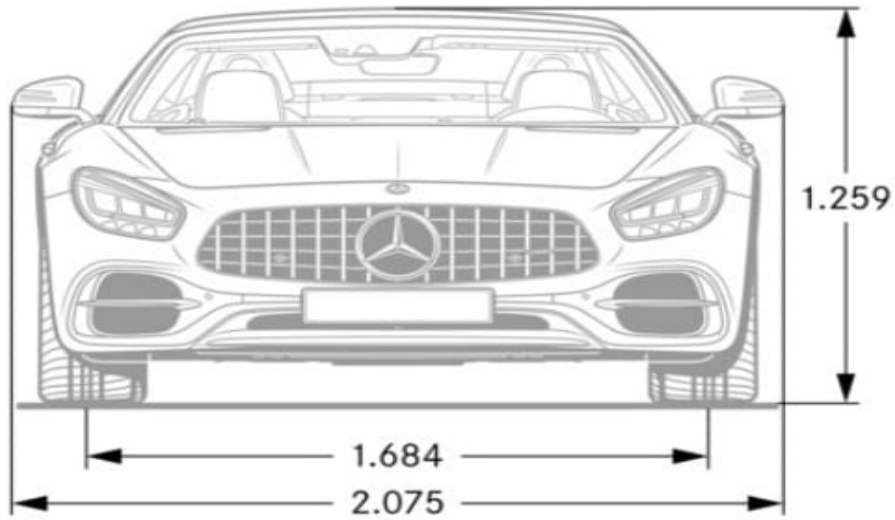

GT C Roaster

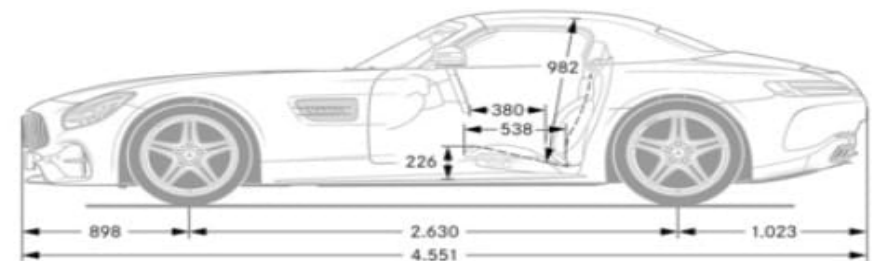
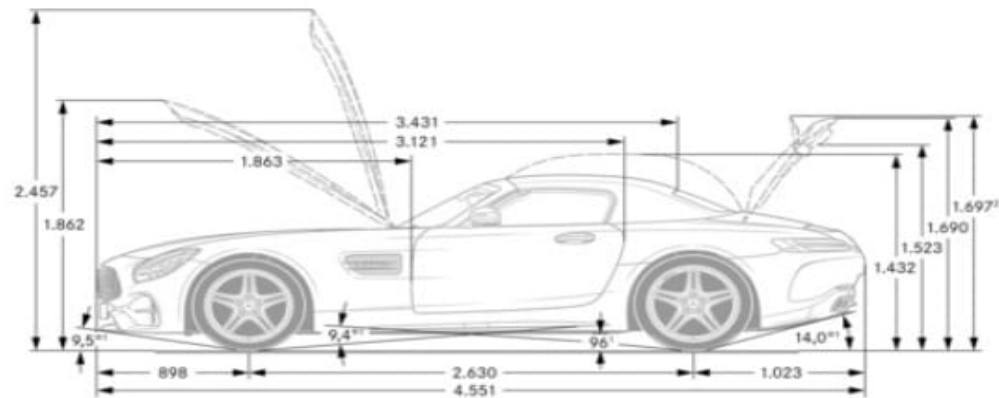
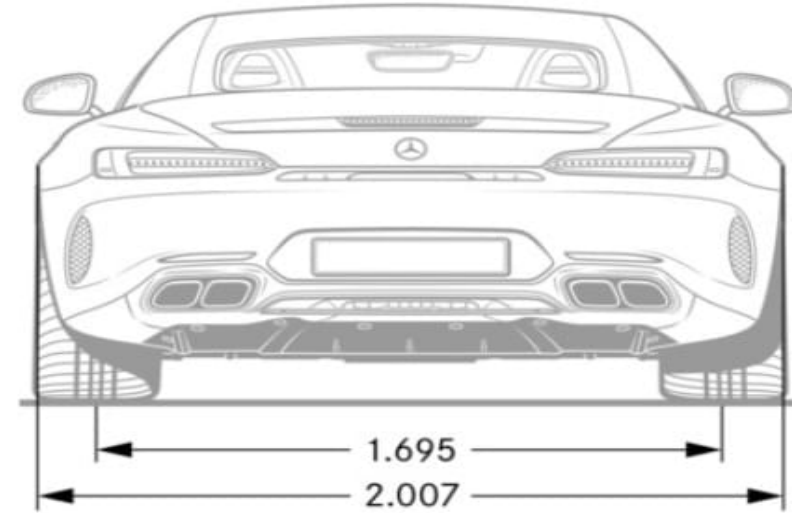
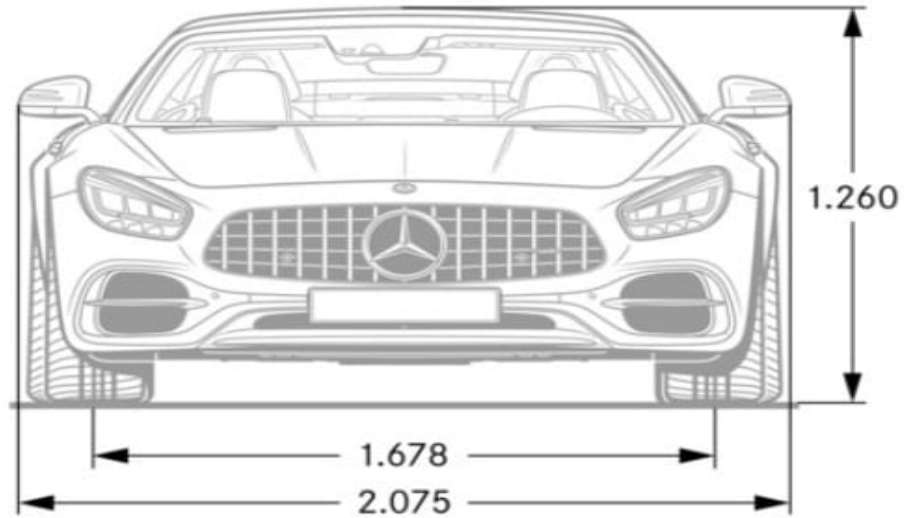

Elenco equipaggiamenti

01U - Predisposizione per servizi di navigazione	446 - Touchpad	663 - Cerchi in lega AMG a 5 razze pneumatici ant. 265/35 R19 post 295/30 R20
02U - Predisposizione office in the car	459 - Sospensioni regolabili attive con Airmatic	675 - Predisposizione dispositivo di mantenimento carica
040 - Nero	467 - Differenziale autobloccante posteriore AMG a gestione elettronica	682 - Estintore
06B - Manuale istruzioni italiano	475 - Sistema di controllo della pressione pneumatici RDK	731 - Rivestimenti in ARTICO/Tessuto
08U - Predisposizione per setup vettura	476 - Lane Keeping Assist: avverte il guidatore in caso di abbandono involontario dell	735 - Pacchetto inserti Exclusive
09U - Predisposizione monitoraggio vettura	479 - Assetto sportivo RIDE CONTROL AMG con sistema di ammortizzatori regolabili	740 - Soft top nero
12U - predisposizione Servizio Concierge	486 - Assetto sportivo ribassato	743 - Soft top beige
14U - Smartphone integration	4U4 - Pinze freno nere	747 - Soft top rosso
15U - Mercedes-Benz Link	500 - Specchietti retrovisori regolabili elettricamente	750 - Pacchetto Chrome per gli esterni AMG
16U - Apple CarPlay	501 - Pelle Nappa Exclusive Nera	765 - Cerchi in lega AMG a 5 razze grigio titanio e torniti ant. 265/35 R 19 post. 295
17U - Android Auto	504 - Pelle Nappa Exclusive Marrone castagno / Nero	773 - Pacchetto carbonio AMG per gli esterni
197 - Nero Ossidiana	513 - Riconoscimento automatico dei segnali stradali	793 - Cerchi in lega Cerchi in lega AMG da 19" a 5 doppie razze
201 - Assale posteriore sterzante AMG	518 - Kit Media Interface per interfaccia universale nella consolle centrale	799 - Bianco Diamante Metallizzato designo
203 - Telecamera anteriore	51U - Cielo in tessuto nero	79B - Predisposizione per radio digitale
218 - Telecamera posteriore per la retromarcia assistita	531 - Navigatore multimediale COMAND Online	801 - Pelle Nappa Nera
220 - Parktronic: sistema di ausilio al parcheggio	537 - Digital radio	804 - Pelle Nappa a due toni marrone/nero
22P - Lane Tracking Package	551 - Sistema antifurto	810 - Sound System Surround Burmester® con 13 altoparlanti
231 - Aprigarage integrato nello specchio retrovisore interno	555 - Pelle nappa bianco/nero due toni Exclusive	811 - Sound System Surround High-End di Burmester®
234 - Blind Spot Assist: sistema di controllo dell'angolo morto	555 - Sedili Performance AMG	818 - Grigio grafite Magno
239 - Active Distance Assist DISTRONIC	557 - Pelle nappa rosso/nero due toni Exclusive	830 - China specification
23B - Owner's Manual and Service Booklet - simpl. Chinese	558 - Pelle nappa argento perla/nero due toni Exclusive	857 - Pelle nappa due toni rosso/nero
241 - Sedile anteriore elettrico con memoria	561 - Pelle Nappa Exclusive Nera AMG	858 - Pelle nappa due toni perla/nero
242 - Sedile anteriore destro regolabile elettricamente con memoria	564 - Pelle Nappa Exclusive STYLE - Marrone cuoio / Nero	871 - HANDS-FREE ACCESS
249 - Specchietti retrovisori esterni ed interno fotosensibile	565 - Pelle nappa Exclusive Style beige caffelatte / Nero	873 - Sedili anteriori riscaldabili elettricamente
256 - AMG Track Pace	568 - Pelle nappa Exclusive Style argento perlato / Nero	877 - Luci Ambient
258 - Brake Assist attivo	581 - Climatizzatore automatico COMFORTMATIC	882 - Sensori di movimento interno
260 - Soppressione codice modello sul cofano del bagagliaio	589 - Rosso jupiter	887 - Bloccaggio separato del cofano bagagliaio
275 - Pacchetto memory per sedile guidatore	601 - Pelle Nappa Exclusive /DINAMICA nera con cuciture gialle	889 - Keyless-Go
283 - Frangivento	608 - Sistema di assistenza abbaglianti adattivi	915 - Serbatoio del carburante con volume maggiorato (75 l)
297 - Grigio Selenite magno Designo	61U - Cielo in microfibra nero	922 - Argento high-tech
299 - PRE-SAFE	621 - Pelle Nappa/DINAMICA nera con cucitura grigia Exclusive	961 - Filtro particolato per motori benzina
301 - Pacchetto fumatori	631 - Pelle Nappa/DINAMICA nera con cuciture rosse Exclusive	992 - Argento Selenite
351 - Chiamata di emergenza Mercedes-Benz	632 - Fari LED High Performance	B06 - Pinze freno anodizzate color argento
362 - Modulo LTE per l'utilizzo dei servizi Mercedes me connect	641 - Pelle sintetica Artico/Microfibra dinamica nera	B07 - Freni ceramici AMG in materiale composito ad alte prestazioni
367 - Live Traffic information	658 - Cerchi in lega AMG a razze incrociate pneumatici ant. 265/35 R19 post 295/30 R20	B14 - Copertura in carbonio del vano motore AMG
380 - Telefonia auto	659 - Cerchi in lega AMG da 19"/20"	B29 - Soglie d'ingresso AMG in carbonio
401 - Sedili climatizzati per lato guida e passeggero con riscaldamento e ventilazione	65U - Cielo in microfibra beige caffelatte designo	B51 - Tirefit
403 - AIRSCARF: riscaldamento per la zona della testa/collo		C52 - Telone copriauto da interno AMG color argento
429 - Cambio sportivo a 7 marce SPEEDSHIFT DCT AMG		

Elenco equipaggiamenti

H10 - Insetti in carbonio AMG/ nero Pianoforte
H21 - Insetti nero pianoforte
H70 - Pacchetto Silver Chrome per gli interni AMG
H73 - Insetti in carbonio AMG
H77 - Insetti in carbonio AMG opaco
K11 - Luci STOP adattive
L6G - Volante AMG Performance in microfibra
L6H - Volante AMG Performance in carbonio / microfibra
L6J - Volante Performance AMG in pelle Nappa nera
L6K - Volante AMG Performance in pelle nappa nera/microfibra DINAMICA
L6L - volante performance AMG in legno/ pelle
P17 - Pacchetto KEYLESS-GO
P44 - Pacchetto parcheggio
P49 - MIRROR Package
P54 - Antifurto con anti sollevamento e rilevatore interno
P60 - Pacchetto Night AMG per gli esterni
P64 - Pacchetto Memory
P71 - Pacchetto DYNAMIC PLUS AMG
PAK - Pacchetto Night degli interni
PES - AMG Night Edition
R01 - Pneumatici estivi
R03 - Pneumatici sportivi
RXG - Cerchi da 19"/20" neri
RXN - Cerchi in lega AMG da 19"/20"
RXO - Cerchi in lega AMG a 5 doppie razze
RXP - Cerchi in lega AMG a 5 doppie razze
RXQ - Cerchi in lega AMG da 19"/20"
RXR - Cerchi in lega AMG da 19"/20"
U10 - Disattivazione automatica airbag lato passeggero.
U25 - Soglie d'ingresso AMG in acciaio legato spazzolato con scritta «AMG», illuminate
U33 - Badge night edition
U70 - Pinze freno rosse con scritta «AMG»
U78 - Impianto di scarico Performance AMG
U88 - Tasti sul volante AMG
U98 - Batteria agli ioni di litio
Y04 - Cinture di sicurezza color argento
Y05 - Cinture di sicurezza rosse

Riepilogo Modelli

MODELLO	VERSIONE	BAUMUSTER	Prezzi IVA esclusa	Prezzi IVA inclusa	Prezzi IVA e MSS *
Mercedes-AMG GT Roadster Night Edition	Night Edition	19048210-IT1	130.491,80	159.200,00	160.460,00
Mercedes-AMG GT C Roadster	Mercedes-AMG	19048010-IT0	144.852,45	176.720,00	177.980,00

Altre informazioni

15-02-2021

- Aggiornati valori WLTP (emissioni e consumi)
- Aggiornate regole 239, 234, 22P
- Eliminata vernice 896, 644

09-09-2020

- Aggiornati prezzi vetture
- Eliminata vernice 996

28-07-2020

- Nuova serie speciale GT Roadster Night Edition BM19048210-IT1
- Eliminati BM 190477, 190478
- Nuove vernici:197,922
- Vernici eliminate: 775,982,183,278
- aggiornati prezzi: 589, B07

Vernici

VERNICI PASTELLO

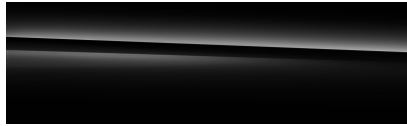

040 Nero



589 Rosso jupiter

VERNICI METALLIZZATE

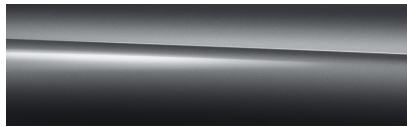

992 Argento Selenite

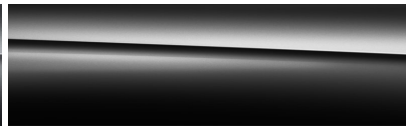

197 Nero Ossidiana

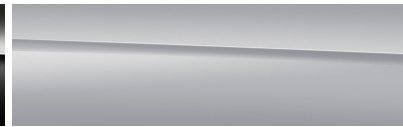

922 Argento high-tech

VERNICI DESIGNO

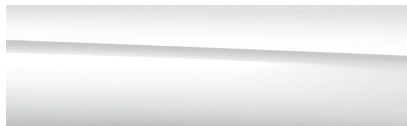

799 Bianco Diamante Metallizzato designo

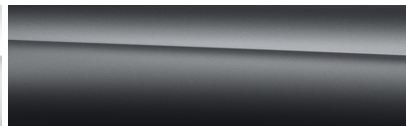

297 Grigio Selenite magno Designo



818 Grigio grafite Magno