

Nuova Q7



**Nuova Audi Q7 TFSI e
Listino**

Aggiornamenti

Nuova Audi Q7 TFSI e

Aggiornamento del 05/03/2020 MY2020

- Inizio prevendita

Aggiornamento anno modello 2021

Serie

- Cerchi: con coprimozzo in alluminio
- Aggiornamento descrizione: Sistema di navigazione MMI plus con MMI touch response, Audi connect Navigation & Infotainment plus e Audi connect Emergency call & service con Audi connect remote & control
- decade il lettore SDXC memory card
- USB da tipo A a tipo C
- Look nero per tasto accensione start&stop e prese di corrente 12 V
- Nuovo tipo cucitura al volante
- 55 TFSI e sport e 60 TFSI e: pomello leva cambio in pelle liscia e non traforata

Optional

Decadono: 1D9, PMA, PCD

Nuovi: 7TP, 9VS, 4ZP, PCV

- WQS: pomello leva cambio in pelle liscia e non traforata
- Cerchi: con coprimozzo in alluminio
- UF8: include USB tipo C
- 4ZD: nuovo prezzo
- PG2/PG3: comando di disattivazione integrato nel sistema MMI
- KS1: nuovo layout per il display
- N5A e N7K: rivestimento appoggiatesta 2 e 3 fila sedili in similpelle
- 9ZE: decade l'utilizzo del telefono cellulare mediante la SIM card inserita nel cassetto portaoggetti o registrazione nell'MMI® mediante il Remote SIM Access Profile (rSAP)

Accessori: aggiornamento sezione

Dati tecnici: aggiornamento dati consumo ed emissioni

Aggiornamento del 28/10/2020

- Nuova omologazione WLTP 3.0
- Nuova sigla d'ordine per Q7 60 TFSI e (4MGCZ3)
- Aggiornamento dati tecnici
- Nuovo sistema di ricarica e-tron compact (informazione anticipata via mail il 19/06/2020)
- Nuovi optional: 45Z, V31, 41K, F62, 47A, C7W, C7P
- F07: decade la combinazione obbligatoria con 2MA
- Volanti dotati di tecnologia HOD se con PCC: 1XP, 1XW
- PCC non ordinabile con 2PF; senza WQS in combinazione obbligatoria anche con 1XW o 1XP; con WQS in combinazione obbligatoria anche con 1XP

Motori

Validità: 28.10.2020

	kW	CV	WLTP	Q7 TFSI e		Q7 TFSI e Business		Q7 TFSI e Sport		Q7 TFSI e S line plus		
				Sigla d'ordine	IVA esclusa / Chiavi in mano euro	Sigla d'ordine	IVA esclusa / Chiavi in mano euro	Sigla d'ordine	IVA esclusa / Chiavi in mano euro	Sigla d'ordine	IVA esclusa / Chiavi in mano euro	
Nuova Audi Q7 TFSI e												
55 TFSI e quattro	280	381	3.0	4MGAY3	61.629,31	76.200,00	4MGAY3 + WNI	64.088,32	79.200,00	4MGCY3 + WNF	68.432,59	84.500,00
60 TFSI e quattro	340	462	3.0							4MGCZ3 + WNF	76.957,18	94.900,00

NOTE:

Versione Business: la vettura va ordinata con l'aggiunta dell'equipaggiamento "WNI"



Versione Sport: la vettura va ordinata con l'aggiunta dell'equipaggiamento "WNF"

Versione S line plus: la vettura va ordinata con l'aggiunta dell'equipaggiamento "WNF"

Nota: Giubbotto di protezione ad alta visibilità cod. 8X0093056A, della gamma Accessori Originali Audi, aggiunto in automatico ad ogni ordine vettura. Attenzione, il prezzo del giubbotto non è incluso nel prezzo delle versioni.

Il prezzo chiavi in mano non include l'IPT

Equipaggiamenti di serie

	Q7 55 TFSI e	Q7 55 TFSI e Business	Q7 55 TFSI e Sport	Q7 60 TFSI e S line plus
Cerchi e Pneumatici				
Cerchi in lega di alluminio, design 5 razze a V, 8,5J x 19 con pneumatici 255/55 R 19 (*) (1)		●	●	-
Cerchi in lega di alluminio 9 J x 20 design 5 razze parallele (*) , con pneumatici 285/45 R 20		-	-	●
Cerchi in lega di alluminio 9 J x 20 design 10 razze a stella (*) , grigio contrasto parzialmente lucidi con pneumatici 285/45 R 20		-	-	●
Attrezzi di bordo nel vano bagagli	●	●	●	●
Kit riparazione pneumatici con compressore ed ermetizzante per pneumatici, sotto la copertura del fondo vano bagagli; velocità massima ammessa 80 km/h	●	●	●	●
Bulloni antifurto per cerchi con riconoscimento ruota allentata	●	●	●	●
Sistema di controllo della pressione pneumatici Segnale di avvertimento visivo ed acustico in caso di perdita di pressione in una o più ruote; l'indicazione del pneumatico effettivamente coinvolto viene visualizzata nel sistema d'informazioni per il conducente	●	●	●	●
Luci				
Proiettori full-LED per luci diurne, anabbaglianti, abbaglianti, luci di posizione, indicatori di direzione, All-weather light.	●	●	●	-
Gruppi ottici posteriori a LED: indicatori di direzione, luci freno, luci di posizione posteriori e luci targa posteriori. Le luci freno a LED consentono una più rapida attivazione e visibilità da parte del veicolo che precede. Con listello in look alluminio	●	●	●	-

NOTE:

(*) Non è possibile il montaggio delle catene da neve

○ a pagamento ● di serie - non fornibile

Equipaggiamenti di serie

Validità: 28.10.2020

	Q7 55 TFSI e	Q7 55 TFSI e Business	Q7 55 TFSI e Sport	Q7 60 TFSI e S line plus
Luci				
Proiettori a LED Audi Matrix con indicatori di direzione dinamici				
<p>La tecnologia Audi Matrix combina un sistema di telecamere con sorgenti luminose a LED per una distribuzione della luce altamente adattabile. Il sistema consente un'illuminazione maggiore e precisa della strada, senza abbagliare gli altri veicoli. L'illuminazione massima è quindi disponibile in ogni momento, entro i limiti del sistema. Includono le seguenti funzionalità:</p> <ul style="list-style-type: none"> - Luci diurne e di posizione, anabbaglianti e abbaglianti - Luci di svolta (turning light) - All-weather light - luci di direzione dinamiche anteriori e posteriori - luci di manovra - distribuzione della luce in autostrada - adattamento dinamico delle luci anteriori - dynamic cornering light <p>Grazie al sistema di assistenza vettura basato sui dati di navigazione, reagisce già pochi istanti prima che il conducente intervenga sul volante.</p> <p><u>Gruppi ottici posteriori a LED con indicatori di direzione dinamici:</u> La fascia a LED viene attivata segmento per segmento a intervalli di pochi millisecondi e lampeggia sempre dall'interno verso l'esterno nella direzione della svolta.</p>				
Luci d'ingresso anteriori e posteriori a LED con proiezione del logo con i quattro anelli				
Luci interne				
<p>Illuminazione bianca con tecnologia LED per:</p> <ul style="list-style-type: none"> - modulo luci tetto anteriore e posteriore, incluse luci di lettura capacitive - specchietti di cortesia - luci di ingresso sul fondo delle portiere anteriori e posteriori - maniglie apriporta interne anteriori e posteriori - cassetto portaoggetti - vano piedi anteriore e posteriore - vano bagagli (a destra e a sinistra) - luce di cortesia al portellone vano bagagli 				
Pacchetto luce diffusa in tecnica LED				
<p>Illuminazione bianca con tecnologia LED per:</p> <ul style="list-style-type: none"> - modulo luci tetto anteriore e posteriore, incluse luci di lettura capacitive - specchietti di cortesia - luci di ingresso sul fondo delle portiere anteriori e posteriori - maniglie apriporta interne anteriori e posteriori - cassetto portaoggetti - vano piedi anteriore e posteriore - vano bagagli (a destra e a sinistra) - luce di cortesia al portellone vano bagagli - luci ambiente parte portiere anteriori e posteriori - luci di cortesia esterne alle maniglie delle portiere anteriori e posteriori - luci ambiente pannello strumenti - luci ambiente consolle centrale anteriore 				

NOTE:

○ a pagamento ● di serie - non fornibile

(*) Non è possibile il montaggio delle catene da neve

Equipaggiamenti di serie

Validità: 28.10.2020

	Q7 55 TFSI e	Q7 55 TFSI e Business	Q7 55 TFSI e Sport	Q7 60 TFSI e S line plus
Specchietti				
Specchietti retrovisivi esterni con indicatori di direzione a LED integrati , regolabili, riscaldabili e ripiegabili elettricamente; esterno sinistro asferico, esterno destro convesso; con dispositivo bordo marciapiede per lo specchietto retrovisivo esterno lato passeggero	●	●	●	●
Specchietto retrovisivo interno schermabile manualmente	●	-	-	-
Specchietto retrovisivo interno schermabile automaticamente (design senza cornice)	○	●	●	●
Sistemi di chiusura				
Tasto engine start/stop l'avviamento e lo spegnimento del motore avvengono mediante il tasto engine start/stop sulla consolle centrale; basta portare con sé la chiave	●	●	●	●
Portellone vano bagagli ad apertura e chiusura elettrica Apertura tramite il tasto nella chiave di accensione, il tasto nella portiera del conducente o il tasto soft-touch nel passamanò del portellone vano bagagli; chiusura tramite il tasto sul lato interno del portellone vano bagagli, il tasto nella portiera del conducente o tasto nella chiave; inclusa servochiusura e angolo di apertura programmabile del portellone vano bagagli	●	●	●	●
Dispositivo antiavviamento elettronico	●	●	●	●
Chiusura centralizzata con telecomando per porte, vano bagagli, sportello del serbatoio; inclusa apertura e chiusura comfort degli alzacristalli e sbloccaggio separato del portellone vano bagagli. Senza funzione safelock	●	●	●	●
Vetri				
Vetri atermici in tonalità verde. Parabrezza e cristalli delle portiere anteriori in vetro termo-isolante per un miglior isolamento dalla rumorosità esterna; lunotto termico, con temporizzatore	●	●	●	●
Alette parasole lato guida e passeggero, con specchietto di cortesia illuminato; ripiegabili e orientabili anche lateralmente	●	●	●	●
Ulteriori equipaggiamenti esterni				
Parti in contrasto: parte inferiore dei paraurti anteriore e posteriore, longarine sottoporta e modanature ai passaruota in colore grigio structured opaco; inserto alle portiere con scritta quattro e protezione sottoscocca anteriore e posteriore in grigio selenite	●	●	-	-
Parti in contrasto: parte inferiore dei paraurti anteriore e posteriore, longarine sottoporta e modanature ai passaruota in colore carrozzeria; inserto alle portiere con scritta quattro e protezione sottoscocca anteriore e posteriore in grigio platino opaco	-	-	●	-
Parti in contrasto: parte inferiore dei paraurti anteriore e posteriore, longarine sottoporta e modanature ai passaruota in colore carrozzeria; inserto alle portiere con scritta quattro e protezione sottoscocca anteriore e posteriore in look nero	-	-	-	●
Audi single frame Griglia protezione radiatore ottagonale in grigio structured opaco con listelli verticali cromati e anelli Audi	●	●	-	-
Audi single frame Griglia protezione radiatore ottagonale in nero titanio con listelli verticali cromati e anelli Audi	-	-	●	-
Audi single frame Griglia protezione radiatore ottagonale in nero con listelli verticali neri e anelli Audi	-	-	-	●
Inserto allo spoiler anteriore e alle prese d'aria laterali anteriori in grigio platino opaco	-	-	●	-
Gusci specchietti retrovisivi esterni in colore della carrozzeria	●	●	●	-
Gusci specchietti retrovisivi esterni in colore nero	○	○	○	●
Mancorrenti neri	●	○	○	●
Mancorrenti in alluminio anodizzato	○	●	●	-

NOTE:

○ a pagamento ● di serie - non fornibile

Equipaggiamenti di serie

Validità: 28.10.2020

	Q7 55 TFSI e	Q7 55 TFSI e Business	Q7 55 TFSI e Sport	Q7 60 TFSI e S line plus
Ulteriori equipaggiamenti esterni				
Modanature esterne ai finestrini nere	●	-	-	-
Spoiler al tetto S	○	○	●	●
Pacchetto esterno lucido Modanature esterne alle cornici dei finestrini in look alluminio, rivestimento esterno dei montanti centrali in colore nero lucido	○	●	●	-
Pacchetto look nero e mancorrenti al tetto nero Look nero per: elementi nella zona del single frame, modanature ai finestrini, inserto alle portiere, mancorrenti e paraurti anteriori e posteriori.	○	○	○	●
Denominazione modello senza indicazione della tecnologia; logo quattro sul single frame, nella zona posteriore e sul cruscotto lato passeggero	●	●	●	●
Listelli sottoporta anteriori e posteriori con inserto in alluminio	●	●	-	-
Listelli sottoporta anteriori e posteriori con inserto in alluminio, illuminati; logo S su quelli anteriori	-	-	●	●
Inserto al diffusore in grigio	●	●	-	-
Look terminali di scarico in argento alluminio opaco	-	-	●	-
Look terminali di scarico in nero	-	-	-	●
Sedili				
Sedili normali anteriori	●	●	-	-
Sedili anteriori sportivi	○	○	●	●
Regolazione manuale dei sedili anteriori per: altezza sedile, posizione longitudinale del sedile, inclinazione schienale, altezza appoggiatesta e cinture di sicurezza in senso verticale	●	-	-	-
Regolazione elettrica dei sedili anteriori per: altezza sedile, posizione longitudinale del sedile, inclinazione schienale, lunghezza seduta e supporto lombare; regolazione manuale per altezza appoggiatesta e cinture di sicurezza in senso verticale	○	●	●	●
Sedili rivestiti in tessuto Initial: fascia centrale dei sedili in tessuto Initial; fianchetti, appoggiatesta, appoggiabraccia centrale anteriore e inserti nei rivestimenti alle portiere in tessuto in tinta unita	●	-	-	-
Rivestimento dei sedili combinazione in pelle/similpelle mono.pur 550 Per sedili anteriori normali senza ventilazione: - fascia centrale dei sedili anteriori e dei due sedili posteriori laterali, nonché fianchetto esterno lato conducente in pelle - fianchetti, appoggiatesta, parte interna dei rivestimenti alle portiere, appoggiabraccia centrale anteriore e sedile posteriore centrale in similpelle mono.pur 550 - sedili della 3a fila (se ordinati) in similpelle mono.pur 550 Per sedili anteriori normali con ventilazione (se ordinata): - fascia centrale dei sedili anteriori, fascia centrale non ventilata di entrambi i sedili posteriori laterali in pelle traforata e fianchetto esterno lato conducente in pelle - fianchetti, sedile posteriore centrale, appoggiatesta, inserti nei rivestimenti alle portiere e appoggiabraccia centrale anteriore in similpelle mono.pur 550 - sedili della 3a fila (se ordinati) in similpelle mono.pur 550	○	●	-	-

NOTE:

○ a pagamento ● di serie - non fornibile

Equipaggiamenti di serie

Validità: 28.10.2020

	Q7 55 TFSI e	Q7 55 TFSI e Business	Q7 55 TFSI e Sport	Q7 60 TFSI e S line plus
Sedili				
Rivestimenti dei sedili combinazione Alcantara Frequenz/pelle per sedili anteriori sportivi: - fascia centrale dei sedili anteriori, dei sedili posteriori nella 2a fila e dei sedili posteriori della 3a fila (se ordinati) in Alcantara Frequenz - fianchetti, appoggiatesta e pannello superiore centrale dei sedili anteriori e posteriori della 2a fila in pelle - sedili della 3a fila (se ordinata) in similpelle - inserti nei rivestimenti alle portiere in Alcantara - con punzonatura del logo S agli schienali dei sedili anteriori - con cuciture di contrasto	○	○	●	●
Dispositivo per la disattivazione dell'airbag lato passeggero	●	●	●	●
Sistema di ancoraggio ISOFIX e 3° punto di ancoraggio con cinghia Top Tether per i seggiolini dei bambini sui sedili posteriori laterali Supporto normalizzato per il pratico fissaggio dei seggiolini ISOFIX; con punto di ancoraggio supplementare (cinghia Top Tether).	●	●	●	●
Appoggiatesta (ai 5 sedili) regolabili manualmente in altezza	●	●	●	●
Appoggiabraccia centrale anteriore apribile con vano portaoggetti	●	●	-	-
Appoggiabraccia centrale anteriore comfort per conducente e passeggero anteriore regolabile separatamente in senso longitudinale; con vano portaoggetti apribile	○	○	●	●
Sedile posteriore a tre posti; schienale dei sedili posteriori abbattibile completamente, divisibile in rapporto 35 : 30 : 35.	●	●	●	●
Inserti decorativi				
Inserti vernice effetto diamante grigio argento per cruscotto, rivestimenti alle portiere e consolle centrale	●	●	-	-
Inserti in alluminio spazzolato opaco per cruscotto, rivestimenti alle portiere e consolle centrale	-	-	●	●
Cielo dell'abitacolo				
Cielo dell'abitacolo in tessuto argento luna	●	●	-	-
Cielo dell'abitacolo in tessuto nero	-	-	●	●
Volante ed elementi di comando				
Volante multifunzionale plus in pelle a 3 razze Regolabile in altezza e profondità; con 12 tasti multifunzione per il comando dei sistemi Infotainment presenti Intonato al colore della parte superiore del cruscotto scelto.	●	●	-	-
Volante multifunzionale plus in pelle a 3 razze con bilancieri Regolabile in altezza e profondità; con 12 tasti multifunzione per il comando dei sistemi Infotainment presenti Intonato al colore della parte superiore del cruscotto scelto.	○	○	●	●
Regolazione del volante manuale in senso assiale e verticale (piantone dello sterzo di sicurezza)	●	●	●	●

NOTE:

○ a pagamento ● di serie - non fornibile

Equipaggiamenti di serie

Validità: 28.10.2020

	Q7 55 TFSI e	Q7 55 TFSI e Business	Q7 55 TFSI e Sport	Q7 60 TFSI e S line plus
Climatizzazione				
Climatizzatore automatico comfort a tre zone - regola elettronicamente la temperatura, la portata e distribuzione dell'aria - regolazione separata della temperatura lato conducente e passeggero - regolazione separata della temperatura per la zona posteriore - Climatizzazione della parte posteriore tramite le bocchette di ventilazione nella consolle centrale posteriore - modalità ricircolo automatico grazie al sensore qualità dell'aria - Bocchette per sbrinamento per parabrezza e cristalli laterali - Filtro combinato per sostanze inquinanti e polveri sottili	●	●	●	●
Climatizzazione autonoma La climatizzazione autonoma raffredda o riscalda l'abitacolo prima dell'inizio del viaggio, per un perfetto comfort climatico fin dal momento in cui si sale a bordo della vettura. La climatizzazione autonoma può essere programmata o attivata nell'MMI o, in modo ancora più comodo, tramite l'app per smartphone, indipendentemente dal fatto che la vettura, in quel determinato momento, venga ricaricata o meno. Sbloccando la vettura con il telecomando a radiofrequenze è possibile avviare una «climatizzazione breve».	●	●	●	●
Ulteriori equipaggiamenti interni				
Pacchetto sportivo S line - Listelli sottoporta anteriori e posteriori con inserto in alluminio, illuminati, lato anteriore con logo S - Logo S line ai parafranghi anteriori - Logo S line al volante - Inserti in alluminio spazzolato opaco - Sedili anteriori sportivi, con supporto lombare a 4 vie per entrambi i sedili anteriori e punzonatura del logo S agli schienali dei sedili anteriori - Cielo dell'abitacolo in tessuto nero - Protezione del bordo di carico in acciaio inox - Appoggiatesta e pedaliera in acciaio inox - Tappetini anteriori e posteriori con cuciture in contrasto	○	○	●	●
Pannello comandi in look nero opaco	●	●	-	-
Look alluminio ampliato con tasti di comando in nero lucido e feedback aptico Pannello pulsanti di comando alla consolle centrale e pulsanti luce integrati in look nero lucido; pulsanti di comando e luci con percezione aptica (haptic feedback). Pannello pulsanti luci includono sensori di prossimità; pulsanti di controllo dei sistemi di assistenza, del freno di stazionamento, dell'autohold, del sistema di bloccaggio centrale anteriore e posteriore, del sistema di sbloccaggio del portellone vano bagagli, dello sportellino serbatoio e dei finestrini in look alluminio	○	○	●	●
Sistema di guide nel vano bagagli	●	●	●	●
Tappetini anteriori e posteriori	●	●	●	●

NOTE:

○ a pagamento ● di serie - non fornibile

Equipaggiamenti di serie

Validità: 28.10.2020

	Q7 55 TFSI e	Q7 55 TFSI e Business	Q7 55 TFSI e Sport	Q7 60 TFSI e S line plus
Infotainment				
<p>MMI radio plus with MMI touch response</p> <ul style="list-style-type: none"> display a colori da 10,1" (1540x720) MMI touch response con feedback aptic unità di controllo MMI con display a colori 8.6" (1280x640) con MMI touch response e con feedback aptico per il comando della climatizzazione e dei campi di introduzione per il riconoscimento della scrittura a mano AM/FM phase diversity controllo del volume in base alla velocità senza lettore CD/DVD controllo semplice delle funzioni di infotainment usando il comando vocale naturale 	●	●	●	●
<p>Ricezione radio digitale</p> <p>Oltre alle emittenti analogiche, ricezione dei programmi radio a emissione digitale secondo lo standard DAB, DAB+ e DMB Audio (ricezione condizionata dalla presenza di una rete digitale), Visualizzazione di informazioni correlate (per es. interprete e titolo del brano) e di informazioni supplementari sotto forma di slide show (per es. cover e bollettini meteo). Il contenuto e la tipologia delle informazioni supplementari dipendono dalla disponibilità delle rispettive emittenti radio. Un secondo sintonizzatore DAB cerca continuamente frequenze alternative su cui viene trasmesso lo stesso programma e l'elenco delle stazioni viene aggiornato contemporaneamente</p>	●	●	●	●
<p>Audi sound system</p> <p>10 altoparlanti con centerspeaker e subwoofer, amplificatore a 6 canali, potenza totale di 180 Watt</p>	●	●	●	●
<p>Audi music interface: 2 porte USB tipo C con funzione dati e di ricarica per la riproduzione musicale su supporto portatile (USB, smartphone compatibili, lettori MP3)</p>	●	●	●	●
<p>Interfaccia bluetooth</p> <p>I telefoni cellulari che supportano il Bluetooth possono essere collegati alla vettura tramite questa interfaccia. Include le seguenti funzioni:</p> <ul style="list-style-type: none"> Vivavoce tramite microfono al tetto e altoparlanti; connessione di 2 telefoni (Hands free profile HFP/ phone book access profile PBAP) Bluetooth audio streaming (Advanced Audio Distribution Profile A2DP) Visualizzazione degli sms e email in arrivo (smartphone con profilo MAP; non per iOS) <p>Comando tramite il volante multifunzionale o il sistema MMI. Le informazioni sui cellulari compatibili si possono reperire sul sito www.audi.com/bluetooth</p>	●	●	●	●
<p>Audi virtual cockpit</p> <p>Strumentazione completamente digitale con display a colori da 12,3 pollici. Visualizza le informazioni in modo flessibile e in funzione delle esigenze del conducente, ad es. velocità/numero di giri, mappe stradali, servizi Audi connect, informazioni radio/supporti multimediali, ecc. Il comando dell'Audi virtual cockpit avviene tramite il volante multifunzionale, il tasto VIEW nel volante multifunzionale consente di variare tra due diverse grandezze di visualizzazione degli indicatori circolari. La visualizzazione con indicatori piccoli è abbinata a grafiche del computer di bordo e dei contenuti MMI® di dimensioni più grandi. È possibile configurare i valori del computer di bordo nel contagiri. Include la visualizzazione delle mappe stradali in 3D sul display a colori da 12,3 pollici ad alta risoluzione; visualizzazione permanente delle informazioni di navigazione nel tachimetro con autopilota attivo. Con Break warning (suggerimento pausa)</p>	●	●	●	●
<p>Personal profile:</p> <p>Una varietà di impostazioni come quelle ergonomiche o relative alle sospensioni o all'infotainment possono essere memorizzata nel profilo personale della vettura; possono essere caricati fino a 6 profili personali nel sistema MMI. L'ultimo profilo attivo viene assegnato alla chiave quando si lascia e si chiude la vettura. Alla riapertura della vettura, viene visualizzato un saluto personale nel virtual cockpit e vengono caricate le impostazioni del profilo personale assegnato. Il numero delle funzioni memorizzabili dipende dagli optional presenti: equipaggiamenti di Infotainment, funzioni ergonomiche relative a sedili, specchietti, volante, climatizzatore, suono, sistemi di assistenza, sospensioni, luci e segnali, head-up display e strumentazione</p>	●	●	●	●

NOTE:

○ a pagamento ● di serie - non fornibile

Equipaggiamenti di serie

Validità: 28.10.2020

	Q7 55 TFSI e	Q7 55 TFSI e Business	Q7 55 TFSI e Sport	Q7 60 TFSI e S line plus
Infotainment				
<p>Sistema di navigazione MMI plus con MMI touch response</p> <ul style="list-style-type: none"> - Sistema di navigazione high resolution con display a colori da 10,1" colour display (1540x720) - Aggiornamento mappe online (download dati di navigazione correnti)^{1,2} - Visualizzazione delle mappe 3D con diversi point of interest (POI) e modelli di città - Assistente al percorso personale: con la funzione abilitata, monitora la situazione del traffico sui percorsi regolari (ad esempio tra casa e lavoro) offrendo il calcolo del percorso alternativo per evitare il traffico in caso di ritardi di almeno 7 minuti - Ricerca MMI tramite testo libero con suggerimento intelligente della destinazione durante l'immissione - MMI touch per operazioni veloci ed intuitive (ad es. input della destinazione tramite riconoscimento della scrittura e movimento libero e zoom all'interno della mappa) - Controllo semplice delle funzioni di infotainment usando il comando vocale naturale - Informazioni dettagliate sul percorso: anteprima della mappa, selezione di percorsi alternativi, POIs, corsia raccomandata, autostrade consentite, mappe dettagliate dei collegamenti ed altro - Utilizzo dei dati di navigazione per una guida efficiente e proattiva (es. limiti di velocità e angoli di sterzata) - Possibilità di inserire fino a 10 destinazioni intermedie <p>1 Dati di navigazione per molti Paesi salvati nella memoria SSD. 2 La versione della mappa alla consegna può essere aggiornata gratuitamente a intervalli di un mese, fino ad un massimo di 5 anni dopo la fine della produzione del modello . I dati di navigazione aggiornati possono essere scaricati dalla piattaforma myAudi all'indirizzo www.audi.com/myaudi e installati sulla vettura mediante la scheda SD. In abbinamento ad Audi connect è possibile eseguire l'aggiornamento online sulla vettura. Inoltre è anche possibile fare installare a pagamento i nuovi dati di navigazione da una Concessionaria Audi. 3 Google e il logo Google sono marchi registrati di Google Inc.</p>	●	●	●	●

NOTE:

○ a pagamento ● di serie - non fornibile

Equipaggiamenti di serie

Validità: 28.10.2020

	Q7 55 TFSI e	Q7 55 TFSI e Business	Q7 55 TFSI e Sport	Q7 60 TFSI e S line plus
Infotainment				
<p>Audi connect Navigation & Infotainment plus</p> <ul style="list-style-type: none"> - Informazioni online sul traffico - Ricerca online dei punti di interesse - Notifica pericoli 5 - Informazioni segnaletica stradale 5 - Meteo - Calendario3 - Navigazione myAudi3 - Hotspot WiFi - News online - Email4 - Messaggi4 - Navigazione con Google EarthTM 1 - Ricerca online di destinazioni di viaggio 5 - Informazioni sui parcheggi ("on street parking" incluso solo in un numero limitato di città e strade) - Integrazione con Amazon Alexa 6 - Online media streaming2, 3 - Online radio - Hybrid radio - Riconoscimento tracce musicali2 - Visualizzazione tridimensionale ampliata delle città (disponibile in un numero limitato di città) - Ampliamento online dell'interazione con linguaggio naturale 4,5 - Comando vocale "Hey Audi" <p>I servizi sono forniti tramite una SIM card installata permanentemente nel veicolo. I costi di connessione dati sono inclusi nel prezzo dei servizi. I servizi Audi connect Navigation ed infotainment plus possono essere utilizzati gratuitamente per 3 anni dalla consegna del veicolo e possono quindi essere estesi a pagamento. La connessione dati per l'hotspot Wi-Fi, online radio, hybrid radio, il riconoscimento delle tracce musicali e online media streaming non sono inclusi. La connessione dati per l'hotspot Wi-Fi, online radio, hybrid radio e il riconoscimento delle tracce musicali viene stabilita tramite la SIM card installata in modo permanente nel veicolo e un piano dati a pagamento del fornitore Audi. Informazioni su tariffe e prenotazione sono disponibili sul sito www.my.audi.com. Per ulteriori informazioni su Audi connect e per tutti i dettagli relativi a ciascun servizio offerto, visitate il portale Audi Box (www.audibox.it) ed il sito www.audi.it/connect; per informazioni sulla compatibilità dei telefoni cellulari visitate il sito www.audi.com/bluetooth.</p> <p>1 Google e il logo Google sono marchi registrati di Google Inc 2 A seconda della disponibilità del paese 3 Compatibilità a partire da Apple iOS 10.0 e Android 6 o superiori 4 Il cellulare deve disporre di profilo Bluetooth MAP (Message Access Profile). Per informazioni sulla compatibilità dei telefoni cellulari rivolgetevi alla vostra Concessionaria Audi o visitate il sito www.audi.com/bluetooth. 5 A seconda della disponibilità specifica per Paese 6 Amazon, Alexa e tutti i loghi associati sono marchi registrati di Amazon.com Inc. o società associate. L'integrazione con Amazon Alexa è disponibile esclusivamente nei seguenti Paesi: USA (inglese USA), Canada (inglese USA), Regno Unito</p>	●	●	●	●

NOTE: ○ a pagamento ● di serie - non fornibile

Equipaggiamenti di serie

	Q7 55 TFSI e	Q7 55 TFSI e Business	Q7 55 TFSI e Sport	Q7 60 TFSI e S line plus
Infotainment				
Audi connect Emergency call & service con Audi connect remote & control				
Emergency Call & Service:				
- Audi connect emergency call				
- chiamata online in caso di guasto				
- servizio assistenza incidenti Audi				
- appuntamento service online				
Audi connect remote & control:				
- Rapporto stato vettura				
- Comando a distanza bloccaggio/sbloccaggio vettura				
- Posizione di parcheggio				
- Riscaldamento ausiliario da remoto (solo in combinazione con optional riscaldamento ausiliario)				
- Notifica antifurto volumetrico (solo in combinazione con optional allarme antifurto)				
<p>Per ulteriori informazioni su Audi connect e per tutti i dettagli relativi a ciascun servizio offerto, visitate il portale Audi Box (www.audibox.it) ed il sito www.audi.it/connect; per informazioni sulla compatibilità dei telefoni cellulari visitate il sito www.audi.com/bluetooth.</p> <p>I servizi sono forniti tramite una carta SIM installata nel veicolo. I costi delle connessioni dati sono inclusi nel prezzo dei servizi. I servizi forniti da Audi sono disponibili solo nell'ambito della rete di telefonia mobile del provider scelto da Audi. La chiamata di emergenza Audi connect, l'assistenza stradale online, l'assistenza agli incidenti Audi e la richiesta di assistenza Audi vengono fornite per 10 anni dopo la consegna del veicolo. I servizi Audi connect remote & control possono essere utilizzati gratuitamente per 3 anni dalla consegna del veicolo e possono quindi essere estesi a pagamento.</p> <p>Nota aggiuntiva: Potrebbero verificarsi interruzioni dei servizi per cause di forza maggiore nonché misure tecniche o di altro tipo eseguite sui sistemi di AUDI AG, fornitori o operatori di rete per garantirne il corretto funzionamento (ad es. manutenzione, riparazioni, aggiornamenti del software relativi al sistema, estensioni). AUDI AG farà ogni ragionevole sforzo per porre fine a tale interruzione il più rapidamente possibile o per lavorare a una risoluzione.</p>				
Sistemi di assistenza				
Regolatore di velocità con limitatore di velocità impostabile (lim)*				
Mantiene costante qualsiasi velocità a partire da circa 20 fino a 250 km/h, tramite frenate e accelerazioni automatiche; comando tramite una leva separata al piantone dello sterzo e indicazione della velocità impostata nel sistema di informazioni per il conducente. La regolazione può avvenire per unità o multipli di 10 km/H				
Con il tasto LIM è possibile passare dal regolatore di velocità al limitatore di velocità impostabile e viceversa.				
Il limitatore di velocità regolabile può essere impostato a velocità comprese tra 30 e 250 km/h.				
Con il limitatore di velocità attivato si viaggia normalmente premendo l'acceleratore, ma la velocità viene limitata al valore impostato. Il limite di velocità può essere disattivato o superato temporaneamente mediante kick-down. Il limite di velocità viene regolato e impostato in modo analogo alle funzioni del regolatore di velocità e dell'Adaptive drive assist.				
Il regolatore di velocità usa le informazioni del percorso per controllare la spinta specifica del motore e le "fasi di veleggiamento", per uno stile di guida efficiente.				

NOTE:

○ a pagamento ● di serie - non fornibile

(*) I sistemi funzionano solo nei limiti di sistema e sono in grado solo di assistere il conducente. L'autista rimane responsabile del veicolo sulla strada e deve prestare l'adeguata attenzione.

Equipaggiamenti di serie

Validità: 28.10.2020

	Q7 55 TFSI e	Q7 55 TFSI e Business	Q7 55 TFSI e Sport	Q7 60 TFSI e S line plus
Sistemi di assistenza				
<p>Sistema di ausilio al parcheggio plus (anteriore e posteriore)* Ausilio acustico e visivo che segnala la distanza anteriore e posteriore e facilita il parcheggio e le manovre. Indicazione sul display MMI® superiore; rilevamento tramite sensori a ultrasuoni integrati nel paraurti, non visibili. Un segmento bianco indica un'ostacolo al di fuori della traiettoria/percorso del veicolo; segmenti rossi rappresentano ostacoli all'interno della traiettoria del veicolo. Attivazione quando viene inserita la retromarcia, tramite il pulsante nella consolle centrale oppure automatica quanto la vettura si muove verso un'ostacolo ad una velocità inferiore a 10 km/h</p>	●	●	●	●
<p>Telecamera posteriore * Mostra la zona dietro la vettura sul display MMI®, con elementi dinamici di visualizzazione della corsia calcolata in funzione dell'angolo di sterzata. Linee guida ausiliarie per la raffigurazione dei punti di ripresa dello sterzo nelle manovre di parcheggio longitudinale; telecamera per retromarcia integrata nella maniglia del portellone vano bagagli, non visibile. Il sistema si attiva inserendo la retromarcia o mediante tasto nella consolle centrale.</p>	○	●	●	●
<p>Lane departure warning (dispositivo di assistenza per mantenimento di corsia posticipato)* Sistema di ausilio per evitare un abbandono involontario dalla corsia di marcia. Quando il sistema è attivo e funzionante e se il conducente non ha inserito l'indicatore di direzione, il lane departure warning effettua interventi correttivi al volante per evitare che il veicolo superi le linee di demarcazione rilevate della corsia. Il conducente può selezionare una vibrazione al volante. Il sistema è operativo da una velocità di circa 60 km/h fino a circa 250 km/h.</p>	●	●	●	●
<p>Aud pre sense basic* In situazioni di guida critiche (come frenate di emergenza o in caso di pericolo) o di situazioni limite dal punto di vista della dinamica, Audi pre sense basic avvia, entro i limiti del sistema, misure per una protezione preventiva. Tra queste: tensionamento delle cinture di sicurezza anteriori e, in combinazione con il pacchetto sicurezza pre sense per i passeggeri posteriori, di quelle posteriori laterali, ottimizzazione della posizione dei sedili, avviamento del processo di chiusura dei finestrini e del tetto panoramico in vetro (se presente) e azionamento ad alta frequenza delle luci lampeggianti d'emergenza per avvertire gli altri utenti della strada.</p>	●	●	●	●
<p>Audi pre sense front con sistema protezione pedoni* Audi pre sense front utilizza i dati rilevati dalla telecamera anteriore e calcola la probabilità di una possibile collisione. Entro i limiti del sistema, se viene identificato un rischio di collisione, il sistema avvisa il conducente e, in caso di necessità, è in grado di avviare una decelerazione totale per ridurre la velocità o evitare eventualmente l'impatto. Il sistema è attivo a partire da una velocità di 5 km/h; Riconosce i veicoli e i pedoni fino ad una velocità rispettivamente di 250 km/h e di 85 km/h. Il sistema invia al conducente avvisi multilivello (ottuci, acustici e aptici) e può iniziare una frenata di assistenza o completa se necessario ridurre la velocità o evitare una possibile collisione.</p>	●	●	●	●
<p>Sistema di riconoscimento della segnaletica basato su telecamera* Il sistema supporta il conducente mostrando i segnali stradali rilevati (entro i limiti del sistema) come per esempio limiti di velocità, nel display del sistema di informazioni del conducente. Il sistema comprende la rilevazione e la visualizzazione dei divieti di sorpasso e dei limiti di velocità, compresi limiti temporanei (ad es. in autostrada). Inoltre riconosce anche l'inizio e la fine delle autostrade, delle strade principali, delle aree costruite e delle zone a traffico limitato, visualizzando il relativo limite di velocità. Il dispositivo effettua poi una valutazione in funzione della situazione in caso di strade bagnate, guida con rimorchio (con ganci traino montati dalla fabbrica) e limitazioni della velocità in determinate ore del giorno. Se un segnale stradale si trova al di fuori del campo visivo della telecamera, viene indicato ricorrendo ai dati di navigazione memorizzati del sistema di navigazione. La visualizzazione del riconoscimento della segnaletica ha luogo automaticamente sul display dell'Audi virtual cockpit e può essere configurata tramite il volante multifunzionale. Il sistema ha un carattere puramente informativo. Nel sistema MMI® è inoltre possibile selezionare un avvertimento basato sui segnali stradali in caso di superamento del limite di velocità riconosciuto.</p>	●	●	●	●

NOTE:

○ a pagamento ● di serie - non fornibile

(*) I sistemi funzionano solo nei limiti di sistema e sono in grado solo di assistere il conducente. L'autista rimane responsabile del veicolo sulla strada e deve prestare l'adeguata attenzione.

Equipaggiamenti di serie

Validità: 28.10.2020

	Q7 55 TFSI e	Q7 55 TFSI e Business	Q7 55 TFSI e Sport	Q7 60 TFSI e S line plus
Tecnica e sicurezza				
<p>Assetto standard Schematizzazione delle sospensioni a 5 bracci (anteriore e posteriore) con: telaio ausiliario, ammortizzatori telescopici, molle elicoidali e barra stabilizzatrice.</p>	●	●	-	-
<p>Adaptive air suspension sport Sospensioni pneumatiche sportive a regolazione elettronica con impostazione più rigida e sistema di ammortizzatori adattivo a regolazione continua a tutte e 4 le ruote; regola automaticamente il livello della vettura e l'effetto degli ammortizzatori; inclusa regolazione di livello e funzione lift manuale, nonché abbassamento posteriore per facilitare le operazioni di carico.</p> <p>Le sospensioni vengono controllate tramite l'Audi drive select ed è possibile scegliere tra le seguenti modalità (valori rispetto al livello standard di 1BK):</p> <ul style="list-style-type: none"> - modalità "solleva / lift" +60 mm - modalità "allroad/offroad" +25 mm - modalità "auto/comfort" -15 mm in meno rispetto all'assetto standard 1BK - modalità "dynamic" -30 mm (in modalità auto abbassamento automatico da 160 km/h) <p>La funzione di abbassamento dell'asse posteriore per facilitare le operazioni di carico è attivabile tramite un tasto nel vano bagagli e la vettura viene abbassata di 40 mm.</p>	○	○	●	●
<p>Audi drive select Modifica delle caratteristiche della vettura secondo le modalità disponibili: auto, comfort, dynamic, allroad (se presenti Adaptive air suspension o Adaptive air suspension Sport), offroad, efficiency e individual. Agisce regolando il servosterzo, le caratteristiche del motore e del cambio e l'impostazione di equipaggiamenti opzionali supplementari, come ad esempio lo sterzo integrale, la stabilizzazione attiva antirollio e il differenziale sportivo. La modalità efficiency prevede impostazioni base ottimizzate per i consumi riguardanti il motore, la trasmissione, il climatizzatore, l'adaptive cruise control. I veicoli con sospensioni pneumatiche adattive hanno anche la funzione aggiuntiva di "sollevamento" disponibile nel menu per portare il veicolo alla sua massima altezza di marcia.</p>	●	●	●	●
<p>Assistenza alla partenza Trattiene illimitatamente la vettura dopo un arresto in normali salite o discese</p>	●	●	●	●
<p>Trazione integrale permanente quattro con differenziale centrale autobloccante Trazione integrale permanente con distribuzione asimmetrica/dinamica della coppia tramite un differenziale centrale autobloccante e gestione selettiva della coppia sulle singole ruote. La funzione di bloccaggio meccanica è progettata per un'eccellente dinamica di guida e distribuisce la coppia di trazione tra l'asse anteriore e posteriore senza ritardi. Il risultato è un'eccellente trazione e stabilità. Il controllo selettivo della coppia sulle ruote integrato nell'ESC frena singolarmente le ruote interne alla curva quando si guida in modo sportivo e quindi aumenta la coppia trasferita alle ruote esterne. Ciò comporta una dinamica migliore in curva e un handling più preciso e neutro.</p>	●	●	●	●
<p>Cambio automatico tiptronic a 8 rapporti</p>	●	●	●	●
<p>Servosterzo elettromeccanico: aumenta la dinamica e il comfort di guida grazie alle caratteristiche di sterzata diretta (per es. su strade extraurbane con curve o in caso di svolta) e al ridotto sforzo al volante (per es. nelle fasi di parcheggio o nelle manovre)</p>	●	●	●	●
<p>Sistema hybrid (PHEV) Audi TFSI e combina i vantaggi di una trazione elettrica su brevi distanze con i punti di forza di un motore endotermico per le lunghe distanze. Sono possibili quattro modalità di guida: EV (elettrica), auto (gestione ibrida in cui viene scelto il tipo di trazione con motore elettrico e motore benzina in maniera intelligente per un utilizzo ottimizzato ad alta efficienza), battery hold (modalità volta a risparmiare l'energia elettrica per renderla disponibile in un momento successivo) e battery charge (motore termico viene utilizzato per ricaricare la batteria). Con sistema di recupero di energia sia quando il conducente rilascia il pedale dell'acceleratore, oppure alla pressione del pedale del freno.</p>	●	●	●	●

NOTE:

○ a pagamento ● di serie - non fornibile

Equipaggiamenti di serie

Validità: 28.10.2020

	Q7 55 TFSI e	Q7 55 TFSI e Business	Q7 55 TFSI e Sport	Q7 60 TFSI e S line plus
Tecnica e sicurezza				
Avvisatore sonoro (AVAS): a basse velocità riproduzione suono artificiale, non disattivabile, per incrementare la sicurezza di pedoni e ciclisti	●	●	●	●
Sistema di ricarica e-tron compact Il sistema di ricarica e-tron compact è concepito per la carica alle prese di corrente (AC); prevede <ul style="list-style-type: none"> • un'unità di comando comprensiva di cavo di collegamento vettura (lungo 4,5 m) e due differenti cavi d'alimentazione (con connettore per presa di corrente domestica di tipo E/F e connettore per presa di tipo industriale blu angolata 32A/230V-monofase) • commutazione manuale tra il 100% e il 50% della potenza di carica • i LED indicano lo stato del sistema di ricarica e del processo di carica • potenza di carica fino a 7,2 kW (la potenza di carica dipende dal connettore industriale fornito e delle caratteristiche della rete elettrica dello specifico mercato) 	●	●	●	●
Cavo di ricarica pubblico (mode 3) 7,4 kW Cavo di ricarica per il rifornimento presso colonnine di ricarica pubbliche (AC) con connettori di tipo 2. Il cavo collega la colonnina di ricarica al punto di ricarica AC della vettura e consente potenze di carica fino a 7,4 kW	●	●	●	●
Serbatoio di carburante da 75 litri	●	●	●	●
Pinze freno verniciate in colore rosso Pinze freno anteriori e posteriori verniciate di colore rosso, con logo S sulle ruote anteriori.	-	-	-	●
Airbag fullsize per conducente e passeggero con dispositivo di disattivazione airbag lato passeggero	●	●	●	●
Airbag laterali anteriori con sistema di airbag per la testa	●	●	●	●
Materiale del pronto soccorso nel vano bagagli e triangolo	●	●	●	●

NOTE:

○ a pagamento ● di serie - non fornibile

Versioni

Versione Business (WNI)	
Pacchetto esterno lucido con mancorrenti in alluminio	4ZB+3S1
Pacchetto luci diffuse	QQ1
Telecamera per retromarcia	KA2
Regolazione elettrica sedili anteriori	PV1
Rivestimento dei sedili in pelle/similpelle mono.pur 550	N1F
Specchietto retrovisivo interno schermabile automaticamente	4L6
Vantaggio cliente	1.640 €
Sovraprezzo versione	3.000 €

Versione Sport (WNF)	
Pacchetto esterno lucido con mancorrenti in alluminio	4ZB+3S1
Pacchetto luci diffuse	QQ1
Telecamera per retromarcia	KA2
Regolazione elettrica sedili anteriori	PV1
Rivestimenti in Alcantara Frequenz/pelle	N7K
Specchietto retrovisivo interno schermabile automaticamente	4L6
S line exterior con elementi in contrasto in colore carrozzeria	
Spoiler al tetto S e Listelli sottoporta anteriori e posteriori con inserto in alluminio, illuminati; logo S su quelli anteriori; Look terminali di scarico in argento alluminio opaco	
Pacchetto sportivo S line	WQS
Look alluminio ampliato con tasti di comando in nero lucido e feedback aptico	GS5
Appoggiabraccia centrale anteriore comfort	6E6
Cerchi in lega di alluminio design 5 razze parallele 9 J x 20	F08
Adaptive air suspension sport	2MA
Volante sportivo multifunzionale plus in pelle a 3 razze con bilancieri	1XW
Vantaggio cliente	3.420 €
Sovraprezzo versione	8.300 €

Optional - Pacchetti

	Sigla	Q7 55 TFSI e	Q7 55 TFSI e Business	Q7 55 TFSI e Sport	Q7 60 TFSI e S line plus	Prezzo Cliente	
						IVA esclusa euro	IVA inclusa euro
<p>Audi design selection; include:</p> <ul style="list-style-type: none"> - Rivestimento dei sedili combinazione in pelle/similpelle mono.pur 550 (N1F) con cuciture in contrasto in grigio roccia per sedili neri o grigio granito per sedili beige perla - Volante multifunzionale plus in pelle a 3 razze con bilancieri (1XW) - Appoggiatesta centrale anteriore comfort (6E6) - Pacchetto luci ambiente con profili (QQ2) - Listelli sottoporta anteriori e posteriori con inserto in alluminio, illuminati - Protezione del bordo di carico in acciaio inox - Tappetini con bordino e cuciture in contrasto <p><u>Oltre a WK8 digitare:</u> N1F, 1XW, 6E6 (senza sovrapprezzo)</p> <p><u>In combinazione obbligatoria con:</u></p> <ul style="list-style-type: none"> - PV1 o PV3 o PV6 (solo per Q5 TFSI e) - 7TF o 7TK con sedili di serie; 7TF o 7TH con sedili PS8 - 7HH o 7HL - 5KA <p><u>Non ordinabile</u> con altri rivestimenti e sedili (eccetto N0K e PS8)</p> <p><i>Prezzo valido con Q5 TFSI e Business (WNI)</i></p>	WK8	○	-	-	-	1.155,74	1.410,00
		-	▲	-	-	-	-



○ a pagamento ● di serie ▲ fornibile senza sovrapprezzo - non fornibile

Optional - Pacchetti

	Sigla	Q7 55 TFSI e	Q7 55 TFSI e Business	Q7 55 TFSI e Sport	Q7 60 TFSI e S line plus	Prezzo Cliente	
						IVA esclusa euro	IVA inclusa euro
Pacchetti di equipaggiamento e design							
Pacchetto sportivo S line; include: - Sedili anteriori sportivi con punzonatura del logo S agli schienali dei sedili anteriori - Listelli sottoporta anteriori e posteriori con inserto in alluminio, illuminati, lato anteriore con logo S - Logo S line ai parafranghi anteriori - Logo S line al volante - Inserti in alluminio spazzolato opaco - Cielo dell'abitacolo in tessuto nero - Protezione del bordo di carico in acciaio inox - Appoggiatesta e pedaliera in acciaio inox - Tappetini anteriori e posteriori con cuciture in contrasto							
	WQS	○	○	●	●	1.811,48	2.210,00
<u>In combinazione obbligatoria con:</u> - 1XP o 1XW o 2PF - N0Q o N1V o N7K - 6E6 - PV1 o PV3 o PV6 (solo per Q7 55 TFSI e) <u>Non ordinabile con altri inserti (eccetto 7TM), sedili (eccetto Q4Q) e rivestimento cielo (eccetto PL2).</u>							
Pacchetto esterno lucido con mancorrenti in alluminio Modanature esterne alle cornici dei finestrini e mancorrenti in alluminio anodizzato, rivestimento esterno dei montanti centrali in colore nero lucido							
	4ZB	○	●	●	-	270,49	330,00
<u>Oltre a 4ZB digitare 3S1 (senza sovrapprezzo)</u>							
Pacchetto look nero e mancorrenti al tetto nero Look nero per: elementi nella zona del single frame, modanature ai finestrini, inserto alle portiere, mancorrenti e paraurti anteriori e posteriori.							
	4ZD	○	-	-	●	500,00	610,00
<u>Per Q7 55 TFSI e Sport e 60 TFSI e Sline plus oltre a 4ZD digitare 3S2 (senza sovrapprezzo)</u>							
		-	-	○	●	696,72	850,00
Anelli Audi (anteriori e posteriori) e logo (anteriore e posteriore) in nero. Include 4ZD							
	4ZP	○	-	-	-	696,72	850,00
		-	-	○	-	893,44	1.090,00
<u>Per Q7 55 TFSI e Sport a 4ZP digitare 3S2 (senza sovrapprezzo)</u>							
		-	-	-	○	196,72	240,00

○ a pagamento ● di serie ▲ fornibile senza sovrapprezzo - non fornibile

Optional - Esterni





	Sigla	Q7 55 TFSI e	Q7 55 TFSI e Business	Q7 55 TFSI e Sport	Q7 60 TFSI e S line plus	Prezzo Cliente	
						IVA esclusa euro	IVA inclusa euro
Verniciatura							
Colore tinta unita: Nero profondo	A1	▲	▲	▲	▲	-	-
Colore tinta unita: Bianco Carrara	0Q	○	○	-	-	352,46	430,00
Colore metallizzato: Argento Floret (L5), Bianco ghiaccio (2Y), Nero orca (2T), Marrone barrique (Y8), Blu Navarra (2D) Blu Galassia (S1), Grigio samurai (3M), Beige vigogna (5Q)	-	○	○	-	-	1.040,98	1.270,00
Colore metallizzato: Argento Floret (L5), Bianco ghiaccio (2Y), Nero orca (2T), Marrone barrique (Y8), Blu Navarra (2D)	-	-	-	○	○	1.040,98	1.270,00
Colore grigio Daytona perla	6Y	-	-	○	○	1.040,98	1.270,00
Colore grigio Rosso matador metallizzato	T7	-	-	○	○	1.040,98	1.270,00
Colore individualizzato Audi exclusive <u>Oltre a Q0Q0 da digitare SY7 (senza sovrapprezzo)</u>	Q0Q0	○	○	○	○	3.872,95	4.725,00
Verniciatura completa Parte inferiore dei paraurti anteriore e posteriore, longarine sottoporta e modanature ai passaruota in colore carrozzeria; inserto alle portiere con scritta quattro e protezione sottoscocca anteriore e posteriore in grigio selenite	2K1	○	○	-	-	549,18	670,00
Verniciatura in contrasto grigio scandium per paraurti S line Parte inferiore dei paraurti anteriore e posteriore, longarine sottoporta e modanature ai passaruota in colore di contrasto grigio Scandium opaco; inserto alle portiere con scritta quattro e protezione sottoscocca anteriore e posteriore in grigio platino opaco	2K8	-	-	○	○	352,46	430,00
Verniciatura in contrasto grigio scandium Parte inferiore dei paraurti anteriore e posteriore, listello alle prese d'aria anteriori, longarine sottoporta e modanature ai passaruota in colore di contrasto grigio Scandium opaco; inserto alle portiere con scritta quattro e protezione sottoscocca anteriore e posteriore in grigio selenite	VB0	○	○	-	-	549,18	670,00
Cerchi e Pneumatici							
Cerchi in lega di alluminio 8,5 J x 19 design a 5 razze a stella con pneumatici 255/55 R 19 (*)		44Q	▲	▲	-	-	-
Cerchi in lega di alluminio, design 5 razze a turbina, 9 J x 20 con pneumatici 285/45 R 20 (*) (1)		45X	○	○	-	-	942,62
			-	-	▲	▲	-
Cerchi in lega di alluminio Audi Sport design 10 razze a Y, 9J x 20 con pneumatici 285/45 R 20 (*) (1)		45Z	○	○	-	-	1.336,07
			-	-	○	○	352,46

○ a pagamento ● di serie ▲ fornibile senza sovrapprezzo - non fornibile

(*) = non è possibile il montaggio delle catene da neve

(1) = non è possibile effettuare il postmontaggio su vetture non dotate in origine dalla fabbrica di questo cerchio/pneumatico

Optional - Esterni





	Sigla	Q7 55 TFSI e	Q7 55 TFSI e Business	Q7 55 TFSI e Sport	Q7 60 TFSI e S line plus	Prezzo Cliente		
						IVA esclusa euro	IVA inclusa euro	
Verniciatura								
Cerchi in lega di alluminio design 5 razze parallele, 9 J x 20 con pneumatici 285/45 R 20 (*) (1)		F08	○	○	●	▲	942,62	1.150,00
Cerchi in lega di alluminio design 10 razze a stella, grigio contrasto, parzialmente lucidi, 9J x 20 con pneumatici 285/45 R 20 (*) (1,2)		F06	○	○	-	●	942,62	1.150,00
			-	-	▲	●	-	-
Cerchi in lega di alluminio design 5 razze doppie a V, grigio contrasto, parzialmente lucide, 9,5 J x 21 con pneumatici 285/40 R 21 (*) (1,2)		42P	○	○	-	-	2.008,20	2.450,00
			-	-	○	○	1.024,59	1.250,00
Cerchi in lega di alluminio Audi Sport, 5 razze blade design, 9,5J x 21 con pneumatici 285/40 R 21 (*) (1)		V31	○	○	-	-	2.139,34	2.610,00
			-	-	○	○	1.139,34	1.390,00
Cerchi in lega di alluminio Audi Sport design 5 razze doppie, 9,5 J x 21 con pneumatici 285/40 R 21 (*) (1)		41K	○	○	-	-	2.139,34	2.610,00
			-	-	○	○	1.139,34	1.390,00

○ a pagamento ● di serie ▲ fornibile senza sovrapprezzo - non fornibile

(*) = non è possibile il montaggio delle catene da neve

(1) = non è possibile effettuare il postmontaggio su vetture non dotate in origine dalla fabbrica di questo cerchio/pneumatico

Optional - Esterni

	Sigla	Q7 55 TFSI e	Q7 55 TFSI e Business	Q7 55 TFSI e Sport	Q7 60 TFSI e S line plus	Prezzo Cliente		
						IVA esclusa euro	IVA inclusa euro	
Cerchi e Pneumatici								
Cerchi in lega di alluminio Audi Sport, design 5 razze doppie, look titanio opaco, torniti a specchio, 9,5J x 21 con pneumatici 285/40 R 21 (*) (1,2)		F62	<input type="radio"/>	<input type="radio"/>	<input type="checkbox"/>	<input type="checkbox"/>	2.426,23	2.960,00
			<input type="checkbox"/>	<input type="checkbox"/>	<input type="radio"/>	<input type="radio"/>	1.442,62	1.760,00
Cerchi in lega di alluminio Audi Sport, design 5 razze doppie Modul, con inserti in grigio Structure opaco 9,5J x 21 con pneumatici 285/40 R 21 (*) (1)		47A	<input type="radio"/>	<input type="radio"/>	<input type="checkbox"/>	<input type="checkbox"/>	2.426,23	2.960,00
			<input type="checkbox"/>	<input type="checkbox"/>	<input type="radio"/>	<input type="radio"/>	1.442,62	1.760,00
Cerchi in lega di alluminio Audi Sport, design 5 razze a stella a V, look titanio opaco, torniti a specchio, 10 J x 22 con pneumatici 285/35 R 22 (*) (1,2)		C7P	<input type="radio"/>	<input type="radio"/>	<input type="checkbox"/>	<input type="checkbox"/>	3.114,75	3.800,00
			<input type="checkbox"/>	<input type="checkbox"/>	<input type="radio"/>	<input type="radio"/>	2.139,34	2.610,00
Cerchi in lega di alluminio Audi Sport, design 5 razze trapezoidali, nero antracite, torniti a specchio, 10J x 22 con pneumatici 285/35 R 22 (*) (1,2).		C7W	<input type="radio"/>	<input type="radio"/>	<input type="checkbox"/>	<input type="checkbox"/>	3.114,75	3.800,00
			<input type="checkbox"/>	<input type="checkbox"/>	<input type="radio"/>	<input type="radio"/>	2.139,34	2.610,00
Cerchi in lega di alluminio Audi Sport, design 5 razze Edge, look platino opaco, 10 J x 22 con pneumatici 285/35 R 22 (*) (1)		F07	<input type="radio"/>	<input type="radio"/>	<input type="checkbox"/>	<input type="checkbox"/>	2.729,51	3.330,00
			<input type="checkbox"/>	<input type="checkbox"/>	<input type="radio"/>	<input type="radio"/>	2.040,98	2.490,00
Sistema di controllo pressione pneumatici Durante la marcia, i sensori controllano la pressione impostata delle ruote. Segnale di avvertimento visivo e acustico in caso di perdita di pressione su una o più ruote, visualizzazione nel sistema di informazioni per il conducente e nel sistema MMI. Le pressioni e le temperature dei singoli pneumatici vengono visualizzate nel sistema MMI durante la marcia	7K3	<input type="radio"/>	<input type="radio"/>	<input type="radio"/>	<input type="radio"/>	303,28	370,00	

○ a pagamento ● di serie ▲ fornibile senza sovrapprezzo - non fornibile

(*) = non è possibile il montaggio delle catene da neve

(1) = non è possibile effettuare il postmontaggio su vetture non dotate in origine dalla fabbrica di questo cerchio/pneumatico

(2) = I cerchi in alluminio torniti a specchio, fresati a lucido, lucidi o parzialmente lucidi non dovrebbero essere impiegati in caso di strade innevate o ghiacciate. Per motivi legati alla produzione, infatti, la superficie di questi cerchi non è protetta in modo ottimale contro la corrosione e pertanto potrebbe danneggiarsi in modo permanente a causa del sale antigelo o prodotti simili

Optional - Esterni

	Sigla	Q7 55 TFSI e	Q7 55 TFSI e Business	Q7 55 TFSI e Sport	Q7 60 TFSI e S line plus	Prezzo Cliente	
						IVA esclusa euro	IVA inclusa euro
Luce							
Proiettori a LED Audi Matrix con indicatori di direzione dinamici							
La tecnologia Audi Matrix combina un sistema di telecamere con sorgenti luminose a LED per una distribuzione della luce altamente adattabile. Il sistema consente un'illuminazione maggiore e precisa della strada, senza abbagliare gli altri veicoli. L'illuminazione massima è quindi disponibile in ogni momento, entro i limiti del sistema Includono le seguenti funzionalità: - Luci diurne e di posizione, anabbaglianti e abbaglianti - Luci di svolta (turning light) - All-weather light - luci di direzione dinamiche anteriori e posteriori - luci di manovra - distribuzione della luce in autostrada - adattamento dinamico delle luci anteriori - dynamic cornering light Grazie al sistema di assistenza vettura basato sui dati di navigazione, reagisce già pochi istanti prima che il conducente intervenga sul volante. <u>Gruppi ottici posteriori a LED con indicatori di direzione dinamici:</u> La fascia a LED viene attivata segmento per segmento a intervalli di pochi millisecondi e lampeggia sempre dall'interno verso l'esterno nella direzione della svolta.							
<u>Non con:</u> 8G1							
Proiettori a LED Audi Matrix HD con Audi laser light							
La luce laser Audi integra la luce abbagliante a LED a velocità più elevate e offre al guidatore una sicurezza e una comodità notevolmente maggiori, quasi raddoppiando la portata visiva. Lo spot laser si riconosce dalla forma a X e può essere illuminato dalla luce ambiente blu. L'unicità di questa tecnologia è dimostrata anche dalle funzioni luminose dinamiche animate coming home e leaving home. Oltre alle funzionalità di PXC include: - firma luminosa (luce diurnga) aggiornata - Audi laser light - indicatori di direzione dinamici anteriori e posteriori - luci animate coming home/ leaving home - lavafari (8X1)							
<u>Gruppi ottici posteriori a LED con configurazione della luce dinamica e indicatori dinamici</u>							
<u>Non con:</u> 8G1							

○ a pagamento ● di serie ▲ fornibile senza sovrapprezzo ▣ non fornibile

Optional - Esterni

	Sigla	Q7 55 TFSI e	Q7 55 TFSI e Business	Q7 55 TFSI e Sport	Q7 60 TFSI e S line plus	Prezzo Cliente	
						IVA esclusa euro	IVA inclusa euro
Luce							
Dispositivo di assistenza per proiettori abbaglianti* Entro i limiti del sistema, riconosce automaticamente i proiettori dei veicoli che viaggiano in senso contrario, le luci posteriori degli altri veicoli e le fonti luminose dei centri abitati. A seconda della situazione, il dispositivo accende o spegne automaticamente gli abbaglianti.	8G1	○	○	○	■	147,54	180,00
<u>Non con:</u> - PXC e PXB							
Lavafari Inclusi in PXB	8X1	○	○	○	○	303,28	370,00
Luci d'ingresso anteriori e posteriori a LED con proiezione del logo con i quattro anelli	9TF	○	○	○	●	237,70	290,00
Pacchetto luci diffuse In aggiunta alle luci interne di serie per Q7, tecnologia LED per: - luci ambiente parte portiere anteriori e posteriori - luci di cortesia esterne alle maniglie delle portiere anteriori e posteriori - luci ambiente pannello strumenti - luci ambiente consolle centrale anteriore	QQ1	○	●	●	●	327,87	400,00
Pacchetto luci diffuse con profili 6 profili con colori predefiniti; profilo aggiuntivo personalizzabile ed interattivo controllato dalle modalità Audi drive select. Scelta tra 30 colori disponibili Include: - contorno luminoso alle portiere anteriori e posteriori (colore selezionabile abbinato) - luci diffuse parte portiere anteriori e posteriori (colore selezionabile abbinato) - luci diffuse alla consolle centrale anteriore (colore selezionabile abbinato) - contorno luminoso per consolle centrale anteriore (colore selezionabile abbinato) - contorno luminoso nella plancia lato passeggero (colore selezionabile abbinato); incluso anche illuminazione del logo quattro - luci diffuse al pannello strumenti (colore selezionabile abbinato)	QQ2	○	■	■	■	565,57	690,00
Inclusi in WK8		■	○	○	○	237,70	290,00

○ a pagamento ● di serie ▲ fornibile senza sovrapprezzo ■ non fornibile

(*) I sistemi funzionano solo nei limiti di sistema e sono in grado solo di assistere il conducente. L'autista rimane responsabile del veicolo sulla strada e deve prestare l'adeguata attenzione.

Optional - Esterni

	Sigla	Q7 55 TFSI e	Q7 55 TFSI e Business	Q7 55 TFSI e Sport	Q7 60 TFSI e S line plus	Prezzo Cliente	
						IVA esclusa euro	IVA inclusa euro
Specchietti							
Specchietti retrovisivi esterni con funzione di memoria							
In combinazione obbligatoria con: - PV3 o PV6	6XF	▲	▲	▲	▲	-	-
Specchietti retrovisivi esterni schermabili automaticamente							
Per Q7 TFSI e in combinazione obbligatoria con: - 4L6	6XK	○	○	○	○	196,72	240,00
Specchietti retrovisivi esterni schermabili automaticamente con funzione di memoria							
In combinazione obbligatoria con: - PV3 o PV6 - 4L6 (solo per Q7 TFSI e)	6XL	○	○	○	○	196,72	240,00
Gusci specchietti retrovisivi esterni in colore nero							
In combinazione obbligatoria con: - 4ZD Non con: VBO e 4ZB	6FJ	○	-	○	-	106,56	130,00
Gusci specchietti retrovisivi esterni in carbonio							
	6FQ	○	○	○	○	688,52	840,00
Specchietto retrovisivo interno schermabile automaticamente (con design senza cornice)							
	4L6	○	●	●	●	172,13	210,00
Sistemi tetto							
Tetto panoramico in vetro							
in vetro brunito suddiviso in due parti, ad azionamento elettrico per apertura ed inclinazione, con tendina parasole regolabile elettricamente. Include l'apertura e chiusura comfort dall'esterno con la chiave e il deflettore d'aria per una riduzione della rumorosità con tetto aperto	3FU	○	○	○	○	1.737,70	2.120,00
Sistemi di chiusura							
Telecomando per garage							
Unità di controllo / trasmettitore integrata (programmabile) per l'apertura telecomandata di garage, cancelli esterni, sistemi di sicurezza e impianti di illuminazione comandabili con telecomando a radiofrequenza. Funzionamento tramite campi touch screen che possono essere nominati singolarmente; quando ci si avvicina alla posizione memorizzata, viene visualizzato un corrispondente pop-up per attivare il processo di trasmissione. Funzione di programmazione guidata nel display MMI. I sistemi non compatibili possono essere integrati installando un ricevitore universale.	VC2	○	○	○	○	245,90	300,00

○ a pagamento ● di serie ▲ fornibile senza sovrapprezzo - non fornibile

Optional - Esterni

	Sigla	Q7 55 TFSI e	Q7 55 TFSI e Business	Q7 55 TFSI e Sport	Q7 60 TFSI e S line plus	Prezzo Cliente	
						IVA esclusa euro	IVA inclusa euro
Sistemi di chiusura							
Audi connect key							
<p>Chiave digitale integrata nello smartphone che permette di aprire e chiudere la vettura e accendere il motore. Funziona con la tecnologia Near Field Communication (NFC) (trasmissione non-contact). Per aprire o chiudere la vettura basta avvicinare lo smartphone direttamente alla maniglia della portiera; poi per avviare il motore basta appoggiare lo smartphone nell'alloggiamento dedicato nella consolle centrale. La funzionalità è garantita anche con batteria del telefono quasi o completamente scarica. E' possibile condividere fino a 5 connect key con altri utenti tramite l'app myAudi. Inoltre include una scheda NFC abilitata che permette per esempio l'uso della vettura ad altri (servizio parcheggio custodito)</p> <p>Attenzione: per utilizzare Audi connect key è necessario uno smartphone con sistema operativo Android compatibile¹, dotato della tecnologia Near Field Communication (NFC), Secure element integrato nello smartphone o SIM card con secure element e un account myAudi attivo con Utente Principale verificato³. L'applicazione myAudi² per l'allocazione e la gestione delle chiavi del veicolo digitale è disponibile gratuitamente (compatibile Android 6 e versioni successive). Per informazioni sui telefoni cellulari compatibili, visitare il sito www.audi.com/bluetooth (è necessario il sistema operativo Android con tecnologia NFC con Secure Element integrato nell' smartphone o SIM car con Secure Element).</p> <p>La chiave Audi connect è utilizzabile in un primo momento gratuitamente per 24 mesi dalla consegna della vettura e il servizio va poi prolungato una volta gratuitamente di 12 mesi. Successivamente, la validità della chiave Audi connect viene prolungata a pagamento.</p> <p>1Per informazioni sui telefoni cellulari compatibili (presupposto: sono necessari, tra l'altro, sistema operativo Android, tecnologia NFC, Secure Element integrato nello smartphone o SIM card con Secure Element) rivolgetevi alla vostra Concessionaria o visitate il sito www.audi.com/bluetooth. 2Compatibilità a partire da Android 6. In precedenza è necessario registrarsi al sito www.audi.com/myaudi 3E' necessaria la verifica dell'account myAudi presso la Concessionaria Audi.</p> <p><u>In combinazione obbligatoria con:</u> - PG3 o PGC Non con: PKC</p>	2F1	<input type="radio"/>	<input type="radio"/>	<input type="radio"/>	<input type="radio"/>	163,93	200,00
<p>Antifurto</p> <p>Per la protezione delle portiere, del cofano motore e del portellone vano bagagli; include la protezione dell'abitacolo disinseribile, la protezione antirimozione tramite sensore di inclinazione e sirene indipendenti dall'alimentazione elettrica della vettura; comando di disattivazione integrato nel sistema MMI. Con protezione di sicurezza (safelock) per impedire l'apertura delle portiere dall'interno quando la vettura viene chiusa con la chiave di accensione</p> <p><u>Non con:</u> PGC, PG3 e 2F1</p>	PG2	<input type="radio"/>	<input type="radio"/>	<input type="radio"/>	<input type="radio"/>	491,80	600,00

○ a pagamento ● di serie ▲ fornibile senza sovrapprezzo ■ non fornibile

Optional - Esterni

	Sigla	Q7 55 TFSI e	Q7 55 TFSI e Business	Q7 55 TFSI e Sport	Q7 60 TFSI e S line plus	Prezzo Cliente	
						IVA esclusa euro	IVA inclusa euro
Sistemi di chiusura							
<p>Chiave comfort con funzione apertura portellone vano bagagli mediante sensori e con piano di copertura del vano bagagli elettrico</p> <p><u>Chiave comfort</u>: Sistema di accesso autorizzato: basta avere con sé la chiave. Bloccaggio e sbloccaggio della vettura dall'esterno mediante sensori su tutte le maniglie delle portiere. L'apertura del portellone vano bagagli è possibile anche a vettura bloccata.</p> <p><u>Funzione apertura portellone vano bagagli mediante sensori</u>: un sensore, collocato nel paraurti posteriore, riconosce il movimento del piede (calcio) e ricerca, nella parte posteriore della vettura, la presenza della chiave comfort. Se la chiave viene riconosciuta, il portellone vano bagagli si apre.</p> <p><u>Piano di copertura del vano bagagli elettrico (PKC)</u>: copertura del vano di carico ad apertura e chiusura elettrica, azionabile anche manualmente. Include la protezione del bordo di carico in acciaio inox. Senza funzione safelock.</p> <p>Non con: PG2, PG3</p>	PGC	○	○	○	○	1.221,31	1.490,00
<p>Chiave comfort con antifurto, funzione apertura portellone vano bagagli mediante sensori e con piano di copertura del vano bagagli elettrico</p> <p><u>Chiave comfort</u>: Sistema di accesso autorizzato via wireless tra chiave e veicolo (basta avere con sé la chiave). Bloccaggio e sbloccaggio della vettura dall'esterno mediante sensori su tutte le maniglie delle portiere. L'apertura del portellone vano bagagli è possibile anche a vettura bloccata.</p> <p><u>Apertura del portellone</u> vano bagagli tramite la pressione (a lungo) del relativo pulsante sulla chiave o tramite il movimento del piede al paraurti posteriore. Con <u>antifurto</u> e protezione di sicurezza (safelock) per impedire l'apertura delle portiere dall'interno quando la vettura viene chiusa con la chiave (PG2).</p> <p><u>Piano di copertura del vano bagagli elettrico (PKC)</u>: copertura del vano di carico ad apertura e chiusura elettrica, azionabile anche manualmente. Include la protezione del bordo di carico in acciaio inox.</p> <p><u>Non con</u>: PG2, PGC</p>	PG3	○	○	○	○	1.713,11	2.090,00
<p>Servochiusura per le portiere</p> <p>Quando le portiere non sono ben chiuse, le fa scattare automaticamente nella serratura</p>	GZ2	○	○	○	○	639,34	780,00

○ a pagamento ● di serie ▲ fornibile senza sovrapprezzo - non fornibile

Optional - Esterni

	Sigla	Q7 55 TFSI e	Q7 55 TFSI e Business	Q7 55 TFSI e Sport	Q7 60 TFSI e S line plus	Prezzo Cliente	
						IVA esclusa euro	IVA inclusa euro
Cristalli							
Vetri laterali acustici	VW0	○	○	○	○	491,80	600,00
Vetri oscurati Lunotto e cristalli delle portiere posteriori e finestrini posteriori oscurati	QL5	○	○	○	○	450,82	550,00
Parabrezza in vetro climatizzato acustico isolante con finestra per Telepass Il rivestimento riflettente aggiuntivo riduce al minimo il riscaldamento dell'abitacolo alle alte temperature esterne e il consumo energetico del sistema di climatizzazione. Permette l'utilizzo del Telepass. <u>In combinazione obbligatoria con:</u> - 9ZE <u>Non con:</u> 4GR	4GL	○	○	○	○	319,67	390,00
Parabrezza in vetro climatizzato acustico isolante con finestra per Telepass, riscaldabile (wireless) Parabrezza riscaldato in vetro climatizzato/acustico; funzione di sbrinamento più rapida e prevenzione della formazione di appannamento del parabrezza grazie al sistema di riscaldamento senza fili. Funzione di riscaldamento tramite il sistema di climatizzazione Un rivestimento supplementare sul parabrezza riduce al minimo il riscaldamento dell'interno dell'abitacolo alle alte temperature esterne, riducendo così il consumo energetico del climatizzatore. Permette l'utilizzo del Telepass <u>In combinazione obbligatoria con:</u> - 9ZE <u>Non con:</u> 4GR	4GR	○	○	○	○	581,97	710,00
Tergilavavetro adattivi con ugelli lavavetro integrati Il liquido viene spruzzato direttamente davanti alle spazzole ed eliminato immediatamente; le spazzole sono riscaldate. Con programma di sbrinamento per l'eliminazione del ghiaccio dai cristalli	9PF	○	○	○	○	418,03	510,00
Tendine parasole manuali al lunotto e ai finestrini posteriori	3Y3	○	○	○	○	295,08	360,00

○ a pagamento ● di serie ▲ fornibile senza sovrapprezzo - non fornibile

Optional - Esterni/Sedili

Validità: 28.10.2020

	Sigla	Q7 55 TFSI e	Q7 55 TFSI e Business	Q7 55 TFSI e Sport	Q7 60 TFSI e S line plus	Prezzo Cliente	
						IVA esclusa euro	IVA inclusa euro
Altri equipaggiamenti esterni							
Gancio traino estraibile elettricamente; asta e testa a sfera in acciaio fucinato; comando tramite tasto nel vano bagagli; comprensivo di stabilizzazione del rimorchio tramite sistema elettronico ESC	1D3	○	○	○	○	983,61	1.200,00
<u>In combinazione obbligatoria con:</u> - 1BK o 2MA (solo per Q7 TFSI e e Q7 TSI e Business)							
Senza denominazione modello e tecnologia	2Z0	▲	▲	▲	▲	-	-
Denominazione tecnologia	2Z8	▲	▲	▲	▲	-	-

○ a pagamento ● di serie ▲ fornibile senza sovrapprezzo - non fornibile

Optional - Sedili

	Sigla	Q7 55 TFSI e	Q7 55 TFSI e Business	Q7 55 TFSI e Sport	Q7 60 TFSI e S line plus	Prezzo Cliente	
						IVA esclusa euro	IVA inclusa euro
Sedili/Comfort di seduta							
Sedili anteriori con profilo personalizzato							
con regolazione pneumatica del supporto lombare, dei fianchetti del sedile e dello schienale. Include gli appoggiatesta anteriori con regolazione manuale in altezza, inclinazione, e profondità (5ZC)							
<u>In combinazione obbligatoria con:</u>							
- PV1 o PV3 o PV6 (solo per Q7 TFSI e)							
- N0K							
- 4A3 o 4A4							
- 4D3 o 4D8							
- 5KA							
<u>Non con:</u> 5TG e 2PF							
Sedili sportivi S							
Con appoggiatesta integrati, regolazione pneumatica del supporto lombare, dei fianchetti del sedile e dello schienale. Rivestimento in pelle traforata della seduta dei sedili anteriori e dei sedili posteriori esterni (se con ventilazione). Impunture a rombo per i sedili anteriori							
<u>In combinazione obbligatoria con:</u>							
- WQS (solo per Q7 TFSI e e Q7 TFSI e Business)							
- PV1 o PV3 o PV6 (solo per Q7 TFSI e)							
- 1XP, 1XW o 2PF (solo per Q7 TFSI e e Q7 TFSI e Business)							
- 6E6 (solo per Q7 TFSI e e Q7 TFSI e Business)							
- N0Q							
- 5KA							
Appoggiatesta regolabili per sedili anteriori							
Regolazione degli appoggiatesta manuale in altezza, inclinazione e profondità.							
<u>Solo per Q7 TFSI e In combinazione obbligatoria con:</u>							
- N1F, N1V, N5A, N7K							
- PV1, PV3, PV6							
<u>Incluso in PS8; non con Q4Q</u>							
Sedili posteriori plus							
I sedili della 2ª fila possono essere regolati singolarmente manualmente, in rapporto 35:30:35, in lunghezza e inclinazione degli schienali. I tre sedili posteriori possono essere ribaltati in rapporto 35:30:35 (piano di carico continuo); i due sedili laterali sono anche richiudibili. Include appoggiabraccia centrale posteriore con due portabevande e il sistema di ancoraggio ISOFIX per i seggiolini dei bambini e 3° punto di ancoraggio con cinghia Top Tether per tutti e tre i sedili							
<u>Solo per Q7 TFSI e In combinazione obbligatoria con:</u>							
- N0K, N0Q, N1F, N1V, N5A, N7K							
- PV1, PV3, PV6							

○ a pagamento ● di serie ▲ fornibile senza sovrapprezzo - non fornibile

Optional - Sedili

Validità: 28.10.2020

	Sigla	Q7 55 TFSI e	Q7 55 TFSI e Business	Q7 55 TFSI e Sport	Q7 60 TFSI e S line plus	Prezzo Cliente	
						IVA esclusa euro	IVA inclusa euro
Comfort sedili							
<p>Regolazione elettrica sedili anteriori per: altezza sedile, posizione longitudinale del sedile, inclinazione schienale, lunghezza seduta e supporto lombare; regolazione manuale per altezza appoggiatesta e cinture di sicurezza in senso verticale</p> <p><u>In combinazione obbligatoria con:</u> - N0K, N0Q, N1F, N1V, N5A, N7K</p>	PV1	○	●	●	●	1.368,85	1.670,00
<p>Regolazione elettrica sedili anteriori con funzione Memory per il sedile conducente Regolazione elettrica per altezza sedile, posizione longitudinale del sedile, inclinazione schienale, lunghezza seduta e supporto lombare; regolazione manuale per altezza appoggiatesta e cinture di sicurezza in senso verticale. Include funzione memory per il sedile di guida con due posizioni di memoria.</p> <p><u>In combinazione obbligatoria con:</u> - N0K, N0Q, N1F, N1V, N5A, N7K (solo per Q7 TFSI e) - 6XF o 6XL</p>	PV3	○	-	-	-	1.696,72	2.070,00
		-	○	○	○	327,87	400,00
<p>Regolazione elettrica sedili anteriori con funzione Memory per entrambi i sedili anteriori Regolazione elettrica per altezza sedile, posizione longitudinale del sedile, inclinazione schienale, lunghezza seduta e supporto lombare; regolazione manuale per altezza appoggiatesta e cinture di sicurezza in senso verticale. Include funzione memory per i sedili anteriori con due posizioni di memoria.</p> <p><u>In combinazione obbligatoria con:</u> - N0K, N0Q, N1F, N1V, N5A, N7K (solo per Q7 TFSI e) - 6XF o 6XL</p>	PV6	○	-	-	-	1.901,64	2.320,00
		-	○	○	○	532,79	650,00

○ a pagamento ● di serie ▲ fornibile senza sovrapprezzo - non fornibile

Optional - Sedili

	Sigla	Q7 55 TFSI e	Q7 55 TFSI e Business	Q7 55 TFSI e Sport	Q7 60 TFSI e S line plus	Prezzo Cliente	
						IVA esclusa euro	IVA inclusa euro
Comfort di seduta							
Appoggiabraccia centrale anteriore comfort per conducente e passeggero anteriore regolabile separatamente in senso longitudinale; con vano portaoggetti apribile <u>Solo per Q7 TFSI e in combinazione obbligatoria con:</u> - N0K, N0Q, N1F, N1V, N5A, N7K - PV1 o PV3 o PV6	6E6	○	○	●	●	188,52	230,00
Riscaldamento dei sedili anteriori Riscaldamento della fascia centrale dei sedili, degli schienali, nonché dei fianchetti dei sedili. Con regolazione individuale lato conducente e lato passeggero su più livelli tramite display MMI inferiore. Regolazione separata della temperatura per ogni sedile. <u>Solo per Q7 TFSI e in combinazione obbligatoria con:</u> - N0K, N0Q, N1F, N1V, N5A, N7K - PV1 o PV3 o PV6	4A3	○	○	○	○	393,44	480,00
Riscaldamento dei sedili anteriori e posteriori In aggiunta al riscaldamento dei sedili anteriori (4A3), riscaldamento dei sedili laterali posteriori con regolazione separata <u>In combinazione obbligatoria con:</u> - 5KA - PV1 o PV3 o PV6 (solo per Q7 TFSI e) - N0K o N0Q o N1F o N1V o N5A o N7K (solo per Q7 TFSI e)	4A4	○	○	○	○	795,08	970,00
Ventilazione sedili anteriori Ventilazione della seduta e schienale di entrambi i sedili anteriori; regolabile su 3 livelli direttamente nel display MMI inferiore. Attenzione: il rivestimento in pelle dei sedili anteriori e laterali posteriori è traforato <u>In combinazione obbligatoria con:</u> - PV1 o PV3 o PV6 (solo per Q7 TFSI e) - 4A3 o 4A4 - 5KA - N0K o N0Q o N1F o N5A <u>Solo con:</u> i sedili normali (di serie), PS8 o Q4Q	4D3	○	○	○	○	1.090,16	1.330,00

○ a pagamento ● di serie ▲ fornibile senza sovrapprezzo - non fornibile

Optional - Sedili / Rivestimenti

	Sigla	Q7 55 TFSI e	Q7 55 TFSI e Business	Q7 55 TFSI e Sport	Q7 60 TFSI e S line plus	Prezzo Cliente	
						IVA esclusa euro	IVA inclusa euro
Comfort di seduta							
Ventilazione e e funzione massaggio sedili anteriori							
Ventilazione della seduta e schienale di entrambi i sedili anteriori; regolabile su 3 livelli direttamente nel display MMI inferiore. Attenzione: il rivestimento in pelle dei sedili anteriori e laterali posteriori è traforato Funzione massaggio per entrambi i sedili anteriori tramite 10 cuscini pneumatici; 3 livelli di intensità e 7 programmi massaggio disponibili: a onda, a colpi, a estensione, relax, zona spalle, attivazione, vitalisation. La funzione massaggio e i programmi possono essere regolati nel display MMI.							
<u>In combinazione obbligatoria con:</u> - NOK o NOQ - PV1 o PV3 o PV6 (solo per Q7 TFSI e) - 4A3 o 4A4 - 5KA							
Solo con: PS8 o Q4Q							
Sistema di ancoraggio ISOFIX anteriore, lato passeggero							
Rivestimenti sedili							
Rivestimento in pelle Cricket							
<u>Per sedili normali senza ventilazione:</u> - Fascia centrale dei sedili, fianchetti, fascia centrale degli appoggiatesta e appoggiabraccia anteriore e posteriore (se presente) in pelle Cricket - appoggiatesta della 2 e terza fila (se presente) in similpelle con combinazione colore interna FZ, parte posteriore appoggiatesta in similpelle per altre combinazioni colori - Inserti nei rivestimenti alle portiere in similpelle							
<u>Per sedili normali anteriori con ventilazione:</u> - Fascia centrale dei sedili e fascia centrale non ventilata dei sedili posteriori laterali in similpelle traforata - Fianchetti dei sedili anteriori, sedile posteriore centrale, fascia centrale degli appoggiatesta e appoggiabraccia anteriori e posteriori in pelle Cricket non traforata - appoggiatesta della 2 e terza fila (se presente) in similpelle con combinazione colore interna FZ, parte posteriore appoggiatesta in similpelle per altre combinazioni colori - Inserti nei rivestimenti alle portiere in similpelle							
<u>Solo per Q7 TFSI e in combinazione obbligatoria con:</u> - PV1 o PV3 o PV6							
Disponibile solo con i sedili normali di serie							
4D8	○	○	○	○		1.540,98	1.880,00
PIH	○	○	○	○		40,98	50,00
N5A	○	-	-	-		2.073,77	2.530,00
	-	○	-	-		893,44	1.090,00

○ a pagamento ● di serie ▲ fornibile senza sovrapprezzo - non fornibile

Optional - Rivestimenti sedili

	Sigla	Q7 55 TFSI e	Q7 55 TFSI e Business	Q7 55 TFSI e Sport	Q7 60 TFSI e S line plus	Prezzo Cliente	
						IVA esclusa euro	IVA inclusa euro
Rivestimento sedili							
<p>Rivestimento dei sedili combinazione in pelle/similpelle mono.pur 550</p> <p><u>Per sedili anteriori normali senza ventilazione:</u></p> <ul style="list-style-type: none"> - fascia centrale dei sedili anteriori e dei due sedili posteriori laterali, nonché fianchetto esterno lato conducente in pelle - fianchetti, appoggiatesta, parte interna dei rivestimenti alle portiere, appoggiabraccia centrale anteriore e sedile posteriore centrale in similpelle mono.pur 550 <p><u>Per sedili anteriori normali con ventilazione (se ordinata):</u></p> <ul style="list-style-type: none"> - fascia centrale dei sedili anteriori, fascia centrale non ventilata di entrambi i sedili posteriori laterali in pelle traforata e fianchetto esterno lato conducente in pelle - fianchetti, sedile posteriore centrale, appoggiatesta, inserti nei rivestimenti alle portiere e appoggiabraccia centrale anteriore in similpelle mono.pur 550 <p><u>Con design selection (WK8) e sedili normali senza ventilazione:</u></p> <ul style="list-style-type: none"> - fascia centrale dei sedili anteriori e dei due sedili posteriori laterali, nonché fianchetto esterno lato conducente in pelle - fianchetti, appoggiatesta, parte interna dei rivestimenti alle portiere, appoggiabraccia centrale anteriore e sedile posteriore centrale in similpelle mono.pur 550 - cuciture in contrasto: grigio roccia con sedili neri, grigio granito con sedili beige perla <p><u>Con design selection (WK8) e sedili normali con ventilazione:</u></p> <ul style="list-style-type: none"> - fascia centrale dei sedili anteriori, fascia centrale non ventilata di entrambi i sedili posteriori laterali in pelle traforata e fianchetto esterno lato conducente in pelle - fianchetti, sedile posteriore centrale, appoggiatesta, inserti nei rivestimenti alle portiere e appoggiabraccia centrale anteriore in similpelle mono.pur 550 - cuciture in contrasto: grigio roccia con sedili neri, grigio granito con sedili beige perla <p><u>Solo per Q7 TFSI e in combinazione obbligatoria con:</u></p> <ul style="list-style-type: none"> - PV1 o PV3 o PV6 <p><u>Solo con sedili normali di serie</u></p>							
	N1F	○	●	-	-	1.188,52	1.450,00

○ a pagamento ● di serie ▲ fornibile senza sovrapprezzo - non fornibile

Optional - Rivestimenti sedili

Sigla	Q7 55 TFSI e	Q7 55 TFSI e Business	Q7 55 TFSI e Sport	Q7 60 TFSI e S line plus	Prezzo Cliente	
					IVA esclusa euro	IVA inclusa euro
Rivestimento sedili						
Rivestimenti in pelle Valcona/pelle Cricket traforata						
Combinazione di pelle Valcona e Cricket traforata						
Per sedili anteriori con profilo personalizzato (PS8) con ventilazione:						
- Fascia centrale dei sedili anteriori e fascia centrale non ventilata dei sedili laterali posteriori in pelle Cricket traforata						
- Fianchetti, sedile posteriore centrale, appoggiatesta e appoggiabraccia centrale anteriore e posteriore in pelle Valcona						
<u>In combinazione obbligatoria con:</u>						
- PS8						
- PV1 o PV3 o PV6 (solo per Q7 TFSI e)						
- 5KA						
- 4A3 o 4A4						
- 4D3 o 4D8						
Rivestimenti in Alcantara Frequenz/pelle						
Combinazione Alcantara Frequenz/pelle per sedili anteriori sportivi:						
- fascia centrale dei sedili anteriori, dei sedili posteriori in Alcantara Frequenz						
- fianchetti, appoggiatesta e pannello superiore centrale dei sedili anteriori e posteriori in pelle						
- appoggiatesta (2 e 3 fila se presente) in similpelle						
- inserti nei rivestimenti alle portiere in Alcantara						
- con punzonatura del logo S agli schienali dei sedili anteriori						
- con cuciture di contrasto						
<u>In combinazione obbligatoria con:</u>						
- WOS						
Rivestimento in pelle Valcona con punzonatura del logo S agli schienali dei sedili anteriori						
Per sedili anteriori sportivi:						
- Fascia centrale, fianchetti, appoggiatesta e appoggiabraccia centrale dei sedili anteriori e posteriori in pelle Valcona con cuciture in contrasto						
- Punzonatura del logo S sugli schienali dei sedili anteriori						
<u>In combinazione obbligatoria con:</u>						
- WQS (solo per Q7 TFSI e e Q7 TFSI e Business)						
- 5KA						

○ a pagamento ● di serie ▲ fornibile senza sovrapprezzo - non fornibile

Optional - Rivestimenti sedili

Sigla	Q7 55 TFSI e	Q7 55 TFSI e Business	Q7 55 TFSI e Sport	Q7 60 TFSI e S line plus	Prezzo Cliente	
					IVA esclusa euro	IVA inclusa euro
Rivestimento sedili						
Rivestimento in pelle Valcona con punzonatura del logo S agli schienali dei sedili anteriori e cuciture di contrasto impuntura a rombi						
Per sedili anteriori sportivi S (Q4Q):						
- Fascia centrale sedili anteriori e fianchetto esterno lato conducente, e sedili laterali posteriori in pelle con impuntura a rombi						
- Se con ventilazione fascia centrale sedili anteriori e laterali posteriori in pelle traforata						
- fianchetti, sedile centrale posteriore, appoggiatesta e appoggiabraccia centrale in pelle Valcona con cuciture in contrasto grigio roccia per sedili neri, antracite per sedili grigio rotore						
- Punzonatura del logo S sugli schienali dei sedili anteriori						
NOQ	○	-	-	-	1.139,34	1.390,00
	-	▲	▲	▲	-	-
<u>In combinazione obbligatoria con:</u>						
- WQS (solo per Q7 TFSI e e Q7 TFSI e Business)						
- Q4Q						
- 5KA						
Personalizzazione rivestimenti in pelle Valcona Audi exclusive						
- Sedili anteriori e posteriori						
- Appoggiatesta						
- Appoggiabraccia centrale anteriore						
- Inserti nei rivestimenti alle portiere in Alcantara						
YZ1 /S3G	○	○	○	○	3.959,02	4.830,00
	I colori pelle e le cuciture decorative disponibili sono indicati alla sezione "Colori Audi exclusive". In combinazione con i Ventilazione sedili anteriori, la sezione di pelle traforata è in pelle Cricket. Lo schienale dei sedili anteriori, gli elementi applicati e le parti inferiori dei sedili restano nella combinazione colore interno scelto (non exclusive).					
<u>In combinazione obbligatoria con:</u>						
- N0K, N0Q, N1V						
Pacchetto completo in pelle						
Rivestimento in pelle per:						
- parte alta pannello strumenti						
- appoggiabraccia e parte alta delle portiere						
- consolle centrale						
7HL	○	○	○	○	2.959,02	3.610,00
	Con cuciture in contrasto se con WK8 e WQS					
<u>In combinazione obbligatoria con:</u>						
- N0K o N0Q o N1F o N1V o N7K						
- 3Y3						
- 6E6 (solo per Q7 TFSI e e Q7 TFSI e Business)						

○ a pagamento ● di serie ▲ fornibile senza sovrapprezzo - non fornibile

Optional - Rivestimenti sedili

	Sigla	Q7 55 TFSI e	Q7 55 TFSI e Business	Q7 55 TFSI e Sport	Q7 60 TFSI e S line plus	Prezzo Cliente	
						IVA esclusa euro	IVA inclusa euro
Rivestimento sedili							
Personalizzazione rivestimenti pacchetto pelle completo Audi exclusive							
Rivestimento in pelle con finitura Audi exclusive per: - parte alta pannello strumenti - appoggiatesta e parte alta delle portiere - consolle centrale							
	YSJ /S3G	○	○	○	○	2.819,67	3.440,00
I colori pelle e le cuciture decorative disponibili sono indicati alla sezione "Colori Audi exclusive". <u>In combinazione obbligatoria con 7HL</u> <u>Non con YVK o YSN o YSI</u>							
Pacchetto pelle inferiore							
Rivestimento in pelle per: - appoggiatesta alle portiere - consolle centrale							
	7HJ	○	○	○	○	745,90	910,00
Con cuciture in contrasto se con WQS <u>In combinazione obbligatoria con:</u> - N0K o N0Q o N1F o N1V o N7K - 6E6 (solo per Q7 TFSI e e Q7 TFSI e Business) <u>Non ordinabile con WK8</u>							
Personalizzazione rivestimenti pacchetto pelle inferiore Audi exclusive							
Rivestimento in pelle con finitura Audi exclusive per: - appoggiatesta alle portiere - consolle centrale							
	YSI /S3G	○	○	○	○	942,62	1.150,00
I colori pelle e le cuciture decorative disponibili sono indicati alla sezione "Colori Audi exclusive". <u>In combinazione obbligatoria con 7HJ o 7HK o 7HL</u> <u>Non con YVK o YSN o YSJ</u>							

○ a pagamento ● di serie ▲ fornibile senza sovrapprezzo - non fornibile

Optional - Rivestimenti sedili

	Sigla	Q7 55 TFSI e	Q7 55 TFSI e Business	Q7 55 TFSI e Sport	Q7 60 TFSI e S line plus	Prezzo Cliente	
						IVA esclusa euro	IVA inclusa euro
Rivestimenti interni							
<p>Pacchetto pelle inferiore e superiore Rivestimento in pelle per:</p> <ul style="list-style-type: none"> - parte alta del pannello strumenti - appoggiatesta alle portiere - consolle centrale <p>Con cuciture in contrasto se con WK8 e WQS <u>In combinazione obbligatoria con:</u></p> <ul style="list-style-type: none"> - N0K o N0Q o N1F o N1V o N7K - 6E6 (solo per Q7 TFSI e e Q7 TFSI e Business) 	7HK	<input type="radio"/>	<input type="radio"/>	<input type="radio"/>	<input type="radio"/>	2.180,33	2.660,00
<p>Personalizzazione rivestimenti pacchetto pelle inferiore e superiore Audi exclusive Rivestimento in pelle con finitura Audi exclusive per:</p> <ul style="list-style-type: none"> - parte alta del pannello strumenti - appoggiatesta alle portiere - consolle centrale <p>I colori pelle e le cuciture decorative disponibili sono indicati alla sezione "Colori Audi exclusive". <u>In combinazione obbligatoria con 7HK o 7HL</u> <u>Non con YSI o YSN o YSJ</u></p>	YVK /S3G	<input type="radio"/>	<input type="radio"/>	<input type="radio"/>	<input type="radio"/>	2.278,69	2.780,00
<p>Pacchetto pelle superiore Rivestimento in pelle per:</p> <ul style="list-style-type: none"> - parte alta del pannello strumenti <p>Con cuciture in contrasto se con WK8 e WQS <u>Solo per Q7 TFSI e in combinazione obbligatoria con:</u></p> <ul style="list-style-type: none"> - N0K o N0Q o N1F o N1V o N7K o N5A 	7HH	<input type="radio"/>	<input type="radio"/>	<input type="radio"/>	<input type="radio"/>	1.434,43	1.750,00
<p>Personalizzazione rivestimenti pacchetto pelle superiore Audi exclusive Rivestimento in pelle con finitura Audi exclusive per:</p> <ul style="list-style-type: none"> - parte alta del pannello strumenti <p>I colori pelle e le cuciture decorative disponibili sono indicati alla sezione "Colori Audi exclusive". <u>In combinazione obbligatoria con 7HK o 7HH o 7HL</u> <u>Non con YSI o YVK o YSJ</u></p>	YSN /S3G	<input type="radio"/>	<input type="radio"/>	<input type="radio"/>	<input type="radio"/>	1.336,07	1.630,00

○ a pagamento ● di serie ▲ fornibile senza sovrapprezzo - non fornibile

Optional - Rivestimenti sedili

	Sigla	Q7 55 TFSI e	Q7 55 TFSI e Business	Q7 55 TFSI e Sport	Q7 60 TFSI e S line plus	Prezzo Cliente	
						IVA esclusa euro	IVA inclusa euro
Inserti							
Inserti in alluminio Spektrum per cruscotto, rivestimenti alle portiere e consolle centrale	7TF	○	○	-	-	450,82	550,00
Inserti in legno di eucalipto marrone lava naturale per cruscotto, rivestimenti alle portiere e consolle centrale	7TH	○	○	-	-	598,36	730,00
Inserto in legno di eucalipto grigio basalto naturale con striature per cruscotto, rivestimenti alle portiere e consolle centrale	7TK	○	○	-	-	598,36	730,00
Inserto in legno quercia grigio per cruscotto, rivestimenti alle portiere e consolle centrale	7TM	○	○	○	○	598,36	730,00
Inserti in frassino grigio-marrone naturale per cruscotto, rivestimenti alle portiere e consolle centrale	7TL	○	○	-	-	598,36	730,00
Inserti in legno di eucalipto ambra naturale per cruscotto, rivestimenti alle portiere e consolle centrale	7TP	○	○	○	○	721,31	880,00
Inserti in legno Audi exclusive per cruscotto, rivestimenti alle portiere e consolle centrale Disponibili in rovere seppia, frassino grigio naturale, frassino nocciola, eucalipto ambra naturale, mirto noce moscata	YTA /S3G	○	○	○	○	1.680,33	2.050,00
<u>In combinazione obbligatoria con:</u> - 7TF o WQS							
Look alluminio ampliato con tasti di comando in nero lucido e feedback aptico Pannello pulsanti di comando alla consolle centrale e pulsanti luce integrati in look nero lucido; pulsanti di comando e luci con percezione aptica (haptic feedback). Pannello pulsanti luci includono sensori di prossimità; pulsanti di controllo dei sistemi di assistenza, del freno di stazionamento, dell'autohold in look alluminio	GS5	○	○	●	●	221,31	270,00

○ a pagamento ● di serie ▲ fornibile senza sovrapprezzo - non fornibile

Optional - Interni

	Sigla	Q7 55 TFSI e	Q7 55 TFSI e Business	Q7 55 TFSI e Sport	Q7 60 TFSI e S line plus	Prezzo Cliente	
						IVA esclusa euro	IVA inclusa euro
Cielo							
Cielo dell'abitacolo in tessuto nero	6NQ	○	○	●	●	319,67	390,00
<u>Incluso in WQS</u>							
Cielo dell'abitacolo in Alcantara argento luna Include 5XL	PL6	○	○	-	-	1.565,57	1.910,00
Cielo dell'abitacolo in Alcantara nero Include 5XL	PL2	○	○	○	○	1.565,57	1.910,00
Volanti/Elementi di comando							
Volante regolabile elettricamente in altezza e profondità con dispositivo automatico per facilitare la salita e la discesa dalla vettura. Con funzione Memory se ordinati con i sedili con funzione Memory	2C7	○	○	○	○	393,44	480,00
Volante sportivo multifunzionale plus in pelle a 3 razze con bilancieri Regolabile in altezza e profondità; con 12 tasti multifunzione per il comando dei sistemi Infotainment presenti Intonato al colore della parte superiore del cruscotto scelto. ATTENZIONE: se ordinato con PCC include tecnologia "hands on detection"	1XW	○	○	●	●	163,93	200,00
Volante sportivo sagomato multifunzionale in pelle a 3 razze con bilancieri, appiattito nella parte inferiore Il colore è abbinato al colore della parte superiore del cruscotto; include la regolazione manuale di altezza e profondità. Dotato di 12 tasti multifunzione e dei bilancieri per il cambio marce	2PF	○	○	-	-	278,69	340,00
<u>In combinazione obbligatoria con:</u> - WQS <u>Non ordinabile con PCC</u>		-	-	○	○	114,75	140,00
Volante sportivo multifunzionale plus in pelle a 3 razze riscaldabile con bilancieri Il colore è abbinato al colore della parte superiore del cruscotto; include la regolazione manuale di altezza e profondità. Dotato di 12 tasti multifunzione e dei bilancieri per il cambio marce ATTENZIONE: se ordinato con PCC include tecnologia "hands on detection" <u>Non ordinabile con WK8</u>	1XP	○	○	-	-	385,25	470,00
		-	-	○	○	221,31	270,00
Elementi di comando in pelle Audi exclusive - corona del volante - pomello del cambio - manichetta del cambio I colori pelle e le cuciture decorative disponibili sono indicati alla sezione "Colori Audi exclusive".	YRB /S3G	○	○	○	○	786,89	960,00

○ a pagamento ● di serie ▲ fornibile senza sovrapprezzo - non fornibile

Optional - Interni

	Sigla	Q7 55 TFSI e	Q7 55 TFSI e Business	Q7 55 TFSI e Sport	Q7 60 TFSI e S line plus	Prezzo Cliente	
						IVA esclusa euro	IVA inclusa euro
Volanti/Elementi di comando							
Elementi di comando in pelle / Alcantara Audi exclusive							
- corona volante con elementi in Alcantara nera per sezione destra e sinistra - pomello del cambio in Alcantara nera - manichetta del cambio I colori pelle e le cuciture decorative disponibili sono indicati alla sezione "Colori Audi exclusive".	YVL/S3G	○	○	○	○	942,62	1.150,00
Climatizzazione							
Climatizzatore comfort ausiliario							
Il sistema raffredda o riscalda l'abitacolo alla temperatura desiderata prima di iniziare il viaggio. Se è presente il corrispondente optional, è anche possibile attivare il riscaldamento e la ventilazione del sedile, il riscaldamento del volante e il riscaldamento dei finestrini prima del viaggio. La temperatura desiderata può essere programmata e attivata comodamente dall'MMI o dall'app sullo smartphone, indipendentemente dal fatto che il veicolo sia in fase di ricarica in quel momento. È possibile avviare il "breve condizionamento dell'aria" quando si sblocca il veicolo con la chiave del telecomando.	GA2	○	○	○	○	90,16	110,00
<u>In combinazione obbligatoria con:</u> - 4A3 o 4A4 - N0K o N0Q o N1F o N1V o N5A o N7K (solo per Q7 TFSI e)							
Pacchetto qualità dell'aria							
- comprende ionizzatore e diffusore di aromi - il processo di ionizzazione consente di ridurre la quantità di particelle nocive e di germi nell'aria, migliorando la qualità dell'aria nell'abitacolo - il diffusore di aromi regala una sensazione di freschezza nell'abitacolo, si possono scegliere tra 2 pregevoli profumazioni (estate e inverno) e 4 diverse intensità secondo i gusti personali Il profumo nell'abitacolo non viene cambiato in modo permanente. Le molecole di profumo non si depositano sulle superfici in tessuto della vettura, né sugli abiti	2V9	○	○	○	○	393,44	480,00

○ a pagamento ● di serie ▲ fornibile senza sovrapprezzo - non fornibile

Optional - Comfort

	Sigla	Q7 55 TFSI e	Q7 55 TFSI e Business	Q7 55 TFSI e Sport	Q7 60 TFSI e S line plus	Prezzo Cliente	
						IVA esclusa euro	IVA inclusa euro
Sistemi fissaggio bagagli e portaoggetti							
Copertura del vano di carico ad apertura e chiusura elettrica							
Inclusa copertura del bordo di carico in acciaio inox.	PKC	○	○	○	○	262,30	320,00
<u>Incluso in PG3 e PGC.</u>							
Sistema di guide con set di ancoraggio nel vano bagagli							
Con barra telescopica, cinghia di fissaggio e occhielli di ancoraggio mobili per suddividere il vano bagagli e fissare gli oggetti trasportati	3GN	○	○	○	○	278,69	340,00
Stuoia double-face per il vano bagagli (un lato in velluto, un lato gommato) di colore nero							
Per coprire il vano bagagli, anche con schienale del sedile posteriore abbattuto; con pellicola protettiva ripiegata, allungabile su bordo di carico e paraurti	6SJ	○	○	-	-	106,56	130,00
Rete divisoria estraibile: rete elastica per separare la zona bagagliaio dalla zona abitacolo, con ganci di fissaggio							
3CX	○	○	○	○	○	90,16	110,00
Altri equipaggiamenti interni							
Accendisigari e posacenere anteriori							
9JD	○	○	○	○	○	65,57	80,00
Alette parasole allungabili (lato guida e passeggero) con specchietti di cortesia illuminati							
Incluso in PL2 e PL6	5XL	○	○	○	○	90,16	110,00
Cinture di sicurezza Audi exclusive							
Il colore disponibili sono indicati alla sezione "Colori Audi exclusive".	YTO /S3G	○	○	○	○	1.483,61	1.810,00
Tappetini anteriori e posteriori con bordini in pelle Audi exclusive							
Il colore dei bordini in pelle e cuciture decorative sono disponibili nei colori indicati alla sezione "Colori Audi exclusive". In mancanza di indicazioni sul colore del bordino in pelle, lo stesso sarà intonato al colore dei tappetini.	YSR /S3G	○	○	○	○	426,23	520,00
<u>Non con YSQ/S3G</u>							
Tappetini anteriori e posteriori con bordini in pelle e moquette Audi exclusive							
I colori della moquette, dei bordini in pelle e cuciture decorative sono disponibili nei colori indicati alla sezione "Colori Audi exclusive". In mancanza di indicazioni sul colore del bordino in pelle, lo stesso sarà intonato al colore dei tappetini.	YSQ /S3G	○	○	○	○	1.979,51	2.415,00
<u>Non con YSR/S3G</u>							

○ a pagamento ● di serie ▲ fornibile senza sovrapprezzo - non fornibile

Optional - Infotainment

	Sigla	Q7 55 TFSI e	Q7 55 TFSI e Business	Q7 55 TFSI e Sport	Q7 60 TFSI e S line plus	Prezzo Cliente	
						IVA esclusa euro	IVA inclusa euro
Impianti Radio e TV							
<p>Bang & Olufsen Advanced Sound System con suono tridimensionale Riproduzione surround sound tramite 23 altoparlanti inclusi altoparlanti anteriori e posteriori 3D sound, altoparlante centrale e subwoofer ciascuno con uscita separata ed esclusiva copertura in look alluminio, così come sofisticati magneti al neodimio; diffusore centrale e 2 lenti acustiche estraibili automaticamente sulla plancia per un suono estremamente dettagliato ad ogni posto a sedere.</p> <p>Include:</p> <ul style="list-style-type: none"> - compensazione dinamica della rumorosità del veicolo - amplificatore BeoCore a 23 canali - amplificatori ICEpower high-efficiency con una potenza totale di 1920 watt - controllo del volume in base alla velocità - riproduzione spaziale del suono grazie alla nuova funzione audio tridimensionale per la parte anteriore e posteriore dell'abitacolo; questo suono viene creato grazie ad altoparlanti aggiuntivi nel montante A e nella parte posteriore del cielo, ai tweeter per toni medi e la nuova tecnologia 3D Fraunhofer Symphoria 2.0. Il suono 3D può essere generato da tutte le sorgenti. Symphoria 2.0 aggiunge le dimensioni essenziali per un suono naturale: larghezza, profondità e altezza. <p>In combinazione obbligatoria con:</p> <ul style="list-style-type: none"> - QQ1 o QQ2 	8RF	○	○	○	○	6.081,97	7.420,00
<p>Bang & Olufsen Premium Sound System con suono tridimensionale Straordinaria riproduzione del suono grazie a 17 altoparlanti con altoparlanti tridimensionali, centerspeaker e subwoofer, amplificatori a 16 canali con una potenza totale di 730 Watt.</p> <p>Riproduzione spaziale del suono grazie alla nuova funzione che garantisce un suono tridimensionale per i sedili anteriori. Questo suono viene creato grazie ad altoparlanti supplementari integrati nel montante anteriore, ai tweeter per toni medi e alla tecnologia Fraunhofer Symphoria; il suono tridimensionale può essere riprodotto da tutte le sorgenti.</p>	9VS	○	○	○	○	1.139,34	1.390,00
<p>Audi music interface posteriore: 2 porte USB tipo C posteriori con funzione dati e ricarica per la riproduzione musicale su supporto portatile (USB, smarthphone compatibili, lettori MP3)</p>	UF8	○	○	○	○	155,74	190,00
<p>Lettore DVD nel cassetto portaoggetti. Per la riproduzione di MP3, WMA e AAC</p>	7D5	○	○	○	○	155,74	190,00

○ a pagamento ● di serie ▲ fornibile senza sovrapprezzo - non fornibile

Optional - Infotainment

	Sigla	Q7 55 TFSI e	Q7 55 TFSI e Business	Q7 55 TFSI e Sport	Q7 60 TFSI e S line plus	Prezzo Cliente	
						IVA esclusa euro	IVA inclusa euro
Impianti Radio e TV							
<p>Unità ricezione TV digitale senza sistema Pay TV CI+</p> <p>Ricezione di canali televisivi digitali (DVB-T2) non criptati, a ricezione libera (standard MPEG 2, MPEG 4 o MPEG 5), emittenti audio DVB-T2, televideo e elettronico program guide (EPG).</p> <p>La ricezione dei canali TV dipende dalla disponibilità del segnale digitale; visualizzazione delle immagini solo a vettura ferma (audio sempre disponibile)</p>	QU1	○	○	○	○	1.139,34	1.390,00
<p>Unità ricezione TV digitale con sistema Pay TV CI+</p> <p>Ricezione di canali televisivi digitali (DVB-T2) non criptati, a ricezione libera (standard MPEG 2, MPEG 4 o MPEG 5), emittenti audio DVB-T2, televideo e elettronico program guide (EPG).</p> <p>Il modulo CI+ consente inoltre la ricezione di emittenti criptate Pay TV utilizzando una smartcard corrispondente (la smartcard non fa parte dell'equipaggiamento)</p> <p>La ricezione dei canali TV dipende dalla disponibilità del segnale digitale; visualizzazione delle immagini solo a vettura ferma (audio sempre disponibile)</p>	Q0B	○	○	○	○	1.336,07	1.630,00
<p>Predisposizione Rear Seat Entertainment posteriore</p> <p>I pacchetti Audi Entertainment mobile sono fornibili come soluzione Plug and Paly tramite Accessori Originali Audi.</p> <p><u>In combinazione obbligatoria con:</u> - 5ZC o PS8 <u>Non con:</u> Q4Q</p>	9WQ	○	○	○	○	221,31	270,00
Telefono e comunicazione							
<p>Audi Phone box</p> <p>Permette di effettuare chiamate con il telefono cellulare, tramite il sistema vivavoce della vettura, posizionando il telefono nel comparto universale situato nella zona dell'appoggiabraccia centrale anteriore.</p> <p>Accoppiamento per il collegamento del telefono cellulare all'antenna esterna, garantendo un ridotto tasso di assorbimento delle onde nell'abitacolo e migliorando la qualità della ricezione; con supporto LTE</p> <p>Include l'opzione di ricarica tramite porta USB e la ricarica senza fili-Wireless charging (standard Qi), nonché una funzione di avvertimento nel caso il telefono venga dimenticato nell'Audi phone box.</p> <p>Per informazioni sui telefoni cellulari compatibili visitare il sito web www.audi.com/bluetooth</p> <p><u>Da digitare con</u> GB1 (senza sovrapprezzo)</p>	9ZE	○	○	○	○	491,80	600,00
<p>Audi smartphone interface</p> <p>Collega il proprio smartphone, tramite USB, alla vettura, per portare direttamente i contenuti dello smartphone sul display MMI®.</p> <p>La navigazione, la telefonia, la musica e le applicazioni scelte di terzi possono essere comandate tramite il controller MMI® e il sistema di comando vocale dello smartphone</p> <p>Compatibile con sistemi operativi iOS (Apple) e Android (Google) e rispettive interfacce Apple CarPlay e Android Auto.</p> <p>La connessione con un dispositivo Apple iPhone (dotato del sistema iOS9 o superiore) può anche essere wireless.</p> <p>Per informazioni sulla compatibilità delle applicazioni di terze parti visitare i siti web www.apple.com/it/ios/carplay (per sistemi Apple) e www.android.com/auto (per sistemi Android)</p>	IU1	○	○	○	○	270,49	330,00

○ a pagamento ● di serie ▲ fornibile senza sovrapprezzo - non fornibile

Optional - Sistemi di assistenza

	Sigla	Q7 55 TFSI e	Q7 55 TFSI e Business	Q7 55 TFSI e Sport	Q7 60 TFSI e S line plus	Prezzo Cliente	
						IVA esclusa euro	IVA inclusa euro
Sistemi di assistenza							
<p>Telecamera per retromarcia</p> <p>Mostra la zona dietro la vettura sul display MMI® superiore, con elementi dinamici di visualizzazione della corsia calcolata in funzione dell'angolo di sterzata. Linee guida ausiliarie per la raffigurazione dei punti di ripresa dello sterzo nelle manovre di parcheggio longitudinale; telecamera per retromarcia integrata nella maniglia del portellone vano bagagli, non visibile.</p> <p>Il sistema si attiva inserendo la retromarcia o mediante tasto nella consolle centrale.</p>	KA2	○	●	●	●	475,41	580,00
<p>Assistente al parcheggio*</p> <p>Se attivato, cerca per mezzo di sensori a ultrasuoni il posteggio idoneo lungo la carreggiata e parcheggi perpendicolati e facilita l'entrata e l'uscita dai posteggi tramite manovre di sterzo appropriate.</p> <p>Calcola la traiettoria ideale per un parcheggio perpendicolare e per un parcheggio e uscita lungo la direzione di marcia ed esegue la manovra automaticamente. Il conducente deve unicamente accelerare, frenare, innestare la marcia e controllare la fase di parcheggio; il sistema limita automaticamente la velocità massima durante la manovra di parcheggio.</p> <p>La visualizzazione perimetrale avvisa, a seconda dell'angolo di sterzata, se sono presenti ostacoli laterali. Il sistema di assistenza comprende le manovre a più riprese.</p> <p><u>Non ordinabile con:</u> PCV</p>	7X5	○	○	○	○	393,44	480,00

○ a pagamento ● di serie ▲ fornibile senza sovrapprezzo - non fornibile

(*) I sistemi funzionano solo nei limiti di sistema e sono in grado solo di assistere il conducente. L'autista rimane responsabile del veicolo sulla strada e deve prestare l'adeguata attenzione.

Optional - Sistemi di assistenza

Sigla	Q7 55 TFSI e	Q7 55 TFSI e Business	Q7 55 TFSI e Sport	Q7 60 TFSI e S line plus	Prezzo Cliente	
					IVA esclusa euro	IVA inclusa euro
Sistemi di assistenza						
Pacchetto assistenza al parcheggio plus*						
<p>Il sistema di assistenza al parcheggio plus (parking pilot) è in grado di gestire le manovre in ingresso ed in uscita da uno spazio di parcheggio. La vettura controlla le manovre di sterzata, l'acceleratore, il freno e il cambio marcia. Il sistema può essere attivato mediante tasto dedicato nella consolle centrale che il conducente dovrà tenere premuto per tutta la durata della manovra di parcheggio, monitorando i movimenti della vettura.</p> <p>Il sistema è in grado di frenare automaticamente nel caso in cui dovesse rilevare eventuali ostacoli presenti all'interno del raggio d'azione dei sensori. Il sistema può entrare in stalli di parcheggio lungo la carreggiata o perpendicolari ad essa sia a marcia avanti che indietro ed è in grado di uscire da quelli longitudinali. I 12 sensori ad ultrasuoni e il sistema di visione intelligente fornito dalle telecamere a 360° monitorano costantemente l'area intorno alla vettura.</p>						
	○	-	-	-	1.475,41	1.800,00
Include la telecamera a 360°: quattro telecamere grandangolari (360°) coprono l'intera area che circonda il veicolo e offrono numerose viste selezionabili sul touchscreen, per rendere ancora più facile la manovra:						
<ul style="list-style-type: none"> • vista virtuale esterna del veicolo e dell'ambiente esterno che può essere ruotata e ingrandita tramite il touchscreen • vista dall'alto (Top view 3D); le immagini delle quattro telecamere sono unite insieme per fornire una vista virtuale dall'alto. La sezione dell'immagine può essere spostata e ridimensionata senza problemi, consentendo così un movimento e un posizionamento più preciso del veicolo • vista anteriore o posteriore delle ruote, che permette una vista migliore del marciapiede durante le manovre • vista retromarcia con linee guida per il parcheggio perpendicolare e il collegamento di rimorchi (solo con gancio tranio installato in fabbrica) • vista anteriore con linee guida per rendere più facile la manovra e fornire una vista sugli ostacoli davanti al veicolo • vista anteriore e posteriore panoramica (180°) consente di uscire da parcheggi stretti, uscite da cortili o incroci ciechi <p>Si attiva con l'inserimento della retromarcia o tramite il pulsante nella consolle centrale oppure attivazione sul display superiore.</p>						
PCV	-	○	○	○	1.000,00	1.220,00
In combinazione obbligatoria con:						
- 6XF o 6XL						
Non ordinabile con:						
-7X5						
Head-up display						
<p>Il sistema proietta informazioni sulla velocità o sui sistemi di assistenza, di navigazione o avvertimenti, sul parabrezza nel campo visivo diretto del conducente; con altezza regolabile consente una visualizzazione a colori ben contrastata quasi senza che occorra distogliere lo sguardo dalla strada</p> <p>Attenzione: l'uso degli occhiali da sole con lenti polarizzate può limitare la visibilità delle informazioni proiettate nel head-up display</p>						
KS1	○	○	○	○	1.385,25	1.690,00

○ a pagamento ● di serie ▲ fornibile senza sovrapprezzo - non fornibile

(*) I sistemi funzionano solo nei limiti di sistema e sono in grado solo di assistere il conducente. L'autista rimane responsabile del veicolo sulla strada e deve prestare l'adeguata attenzione.

Optional - Sistemi di assistenza

	Sigla	Q7 55 TFSI e	Q7 55 TFSI e Business	Q7 55 TFSI e Sport	Q7 60 TFSI e S line plus	Prezzo Cliente	
						IVA esclusa euro	IVA inclusa euro
Sistemi di assistenza							
<p>Night vision*</p> <p>Assiste il conducente nei viaggi notturni visualizzando un'immagine a infrarossi dell'ambiente circostante. Le persone e gli animali selvatici di grandi dimensioni vengono evidenziati in giallo nel display del sistema informatico del conducente. Se si muovono o se, analizzando la loro posizione, il sistema rileva un potenziale pericolo, trasforma in rosso l'evidenziazione, visualizza un triangolo d'emergenza ed emette un segnale acustico. In combinazione con i proiettori a LED Audi Matrix HD (PXC), la persona rilevata viene illuminata brevemente per tre volte consecutive da un proiettore (luce segnaletica). Indicazione supplementare degli avvertimenti nell'Head-Up Display (fornibile a richiesta); attivazione automatica nell'oscurità oppure se l'interruttore luci è in modalità auto mediante tasto vicino all'interruttore luci.</p> <p><u>In combinazione obbligatoria con:</u> - PXB o 8X1</p>	9R1	○	○	○	○	2.131,15	2.600,00
<p>Lane change warning con Audi pre sense rear, exit warning e rear cross traffic assist*</p> <p>Include: - Lane change warning (avvertimento cambio corsia)</p> <p>Il sistema aiuta il conducente a controllare il traffico proveniente da dietro e l'angolo cieco. Avverte in caso di situazione critica per un cambio di corsia tramite segnalazione a LED nel rispettivo specchietto retrovisivo esterno; allo stesso tempo 2 sensori radar (presenti nella parte posteriore) rilevano i veicoli in avvicinamento lateralmente o da dietro e misurano la distanza e la differenza di velocità. Se il conducente inizia una manovra di cambio corsia, attivando la luce di direzione, in una situazione riconosciuta come critica dal sistema, i LED di avviso lampeggiano 4 volte. In situazioni critiche vengono eseguite misure correttive sullo sterzo. Il sistema può anche avvisare della presenza di oggetti critici durante le manovre di sterzo.</p> <p>- Exit warning (avviso di uscita)</p> <p>Sistema di monitoraggio posteriore e laterale a vettura parcheggiata con avvertimento in caso di arrivo di mezzi dalla zona posteriore; monitora la zona posteriore e laterale attraverso i sensori radar. Quando la leva di apertura della portiera viene tirata e si avvicina un altro utente della strada ritenuto critico, la striscia luminosa di avvertimento nella portiera e l'indicatore sullo specchietto esterno sul lato interessato si accendono; contemporaneamente l'apertura della portiera viene leggermente ritardata. Quando la portiera si apre, gli indicatori corrispondenti lampeggiano; se la portiera è già aperta ed è stato rilevato un altro utente in una situazione critica, i display corrispondenti si illuminano.</p> <p>- Rear Cross traffic assist (assistente al traffico trasversale posteriore)</p> <p>L'assistente al traffico trasversale posteriore aiuta il conducente quando esce in retromarcia (fino a 10 km/h). Il sistema monitora la parte posteriore e laterale utilizzando i sensori radar in uscita da un parcheggio. Vengono rilevati oggetti in movimento (es. vetture) il sistema informa il conducente con un segnale visivo oppure anche con un segnale acustico ed eventualmente con una frenata in caso di situazioni particolarmente critiche</p> <p>- Audi pre sense rear</p> <p>Utilizza i dati del sensore radar posteriore e calcola la probabilità di un possibile tamponamento; se viene riconosciuto un rischio di collisione attiva misure preventive di protezione: pretensiona le cinture di sicurezza (anteriori e laterali posteriori), ottimizza la posizione dei sedili e chiude i finestrini e il tetto apribile (se presente), attiva le luci di emergenza.</p> <p>Non ordinabile con PCM</p>	PCH	○	○	○	○	598,36	730,00

○ a pagamento ● di serie ▲ fornibile senza sovrapprezzo - non fornibile

(*) I sistemi funzionano solo nei limiti di sistema e sono in grado solo di assistere il conducente. L'autista rimane responsabile del veicolo sulla strada e deve prestare l'adeguata attenzione.

Optional - Sistemi di assistenza

	Sigla	Q7 55 TFSI e	Q7 55 TFSI e Business	Q7 55 TFSI e Sport	Q7 60 TFSI e S line plus	Prezzo Cliente	
						IVA esclusa euro	IVA inclusa euro
Sistemi di assistenza							
Pacchetto assistenza City*							
Include:							
- Assistente agli incroci (Crossing assist)							
Il sistema avvisa il conducente che si avvicina ad un incrocio in situazioni di pericolo; utilizza i sensori della vettura e monitora la zona anteriore e laterale. Avvicinandosi all'incrocio il crossing assist rileva gli oggetti in movimento (es. vetture) in avvicinamento. Aiuta il conducente negli incroci ed uscite con una scarsa visibilità e avvisa in caso di una possibile collisione laterale. Nelle situazioni critiche si attiva un sistema di avvisi multilivello: all'inizio un avviso visivo e acustico. Se il conducente non reagisce, segue un avvertimento (vibrazione) sul pedale del freno. Il sistema opera fino a una velocità di 30 km/h; la vibrazione sul freno agisce fino a 10 km/h. La visualizzazione compare sul sistema di informazioni del conducente e nel display superiore quando il sistema di parcheggio è attivo; inoltre un avviso appare anche sul head-up display (se presente). Il Crossing assist utilizza i sensori radar integrati nel paraurti anteriore (zona laterale) e, se presenti, le telecamere.							
- Lane change warning e Audi pre sense rear (vedi descrizione in PCH)							
- Exit warning (vedi descrizione in PCH)							
- Rear cross traffic assist (vedi descrizione in PCH)							
- Audi pre sense 360° rileva i pericoli di collisione nell'area circostante la vettura e, ove necessario, avvia provvedimenti di sicurezza mirati. La dotazione è composta dai seguenti sistemi di assistenza alla guida:							
- Audi pre sense front (di serie)							
- Audi pre sense rear (vedi descrizione PCH)							
- Audi pre sense basic (7W1)							
- Audi pre sense side: entro i limiti del sistema e fino a una velocità di 60 km/h, riconosce il pericolo di collisioni laterali causate da veicoli che incrociano la vettura o provengono dalle zone laterali. Audi pre sense side interviene solo se il sistema riconosce veicoli, non quindi in caso di pedoni o animali. Se l'Audi pre sense side rileva che la vettura sta trainando un rimorchio, le funzioni di Audi pre sense side e Audi pre sense rear sono limitate.							
Utilizza i dati del sensore radar del lane change warning e calcola la probabilità di un possibile tamponamento; se viene riconosciuto un rischio di collisione attiva le luci di emergenza, pretensiona le cinture di sicurezza, ottimizza la posizione dei sedili e chiude i finestrini e il tetto apribile (se presente).							
<u>In combinazione obbligatoria con:</u>							
- 6XK o 6XL							
- 4L6							
Non ordinabile con PCH							
Emergency assist*							
Il sistema rileva l'inattività del conducente e lo avvisa (avviso visivo, acustico e aptico); se non c'è alcuna risposta il sistema prende la gestione del veicolo e lo porta automaticamente all'arresto. Il sistema attiva misure di protezione, prepara il veicolo per proteggere i passeggeri e fa partire la chiamata di emergenza.							
Incluso in PCC							
PCM	○	○	○	○	○	1.090,16	1.330,00
615	○	○	○	○	○	196,72	240,00

○ a pagamento ● di serie ▲ fornibile senza sovrapprezzo - non fornibile

(*) I sistemi funzionano solo nei limiti di sistema e sono in grado solo di assistere il conducente. L'autista rimane responsabile del veicolo sulla strada e deve prestare l'adeguata attenzione.

Optional - Sistemi di assistenza

Sigla	Q7 55 TFSI e	Q7 55 TFSI e Business	Q7 55 TFSI e Sport	Q7 60 TFSI e S line plus	Prezzo Cliente	
					IVA esclusa euro	IVA inclusa euro
Sistemi di assistenza						
Pacchetto assistenza Tour* ; include						
<p>- Adaptive drive assistant (assistente adattivo alla guida) garantisce una regolazione automatica della distanza, mediante frenate e accelerazioni automatiche, mantenendo costante la distanza preimpostata. Include le funzionalità di adaptive cruise control e di lane guidance assist. L'adaptive cruise control aiuta il conducente regolando la velocità impostata e la distanza dal veicolo che precede, entro i limiti del sistema. Se viene rilevato un veicolo davanti, il sistema può frenare o accelerare la vettura se necessario. Nelle situazioni di traffico congestionato e di stop-and-go, Audi cruise control frena il veicolo fino all'arresto e lo fa ripartire automaticamente a seconda di quanto tempo è rimasto fermo. Nei punti più stretti, la velocità viene adattata al traffico (per es. durante i percorsi con lavori stradali).</p> <p>La funzione lane guidance (guida/mantenimento nella corsia anticipato) può essere attivata se il conducente lo desidera. Entro i limiti del sistema, rileva le marcature della corsia, le strutture accanto alla strada, i veicoli in corsie adiacenti e i veicoli che precedono; sulla base di queste informazioni, il sistema individua un percorso virtuale lungo il quale guida il veicolo. Grazie al continuo intervento sullo sterzo, il sistema aiuta a mantenere il veicolo al centro della corsia; allo stesso tempo la velocità impostata viene mantenuta costante e il sistema reagisce ai veicoli che precedono controllandone anche la distanza. Grazie ai numerosi parametri analizzati l'Adaptive drive assist rende più facile la guida a velocità comprese tra 0 e 250 km/h anche nelle situazioni traffico congestionato; utilizza i sensori radar, la telecamera anteriore e i sensori a ultrasuoni.</p> <p>- Turn assist (assistente alla svolta): riconosce i veicoli che sorraggiungono in senso contrario sulla corsia opposta in caso di svolta a sinistra. Se, in caso di svolta, il sistema riconosce una situazione critica, i freni intervengono automaticamente. Il sistema si attiva non appena il conducente inserisce l'indicatore di direzione e la vettura viaggia a una velocità compresa entro i 10 km/h.</p> <p>- Collision avoidance assist (assistente agli ostacoli): aiuta il conducente in situazioni critiche, con una coppia sterzante adatta ad aggirare un ostacolo. A tal fine viene rilevata una traiettoria adatta per superare l'ostacolo sulla base della distanza, della larghezza e dello spostamento trasversale del veicolo che precede. L'assistente agli ostacoli viene attivato non appena il sistema riconosce il rischio di una collisione e il conducente inizia la manovra per evitare l'ostacolo (disponibile a velocità comprese tra circa 30 e 150 km/h).</p> <p>- Efficiency assist: la velocità viene regolata tramite l'adaptive drive assistant sulla base di una guida più efficiente. L'efficiency assist regola in modo mirato le fasi di rilascio del motore e di veleggiamento, favorendo così uno stile di guida all'insegna dei consumi ridotti. Il sistema sfrutta le informazioni memorizzate nei dati di navigazione relative al raggio delle curve, all'inizio dei centri abitati e ai limiti di velocità.</p> <p>- Emergency assist: il sistema rileva l'inattività del conducente e lo avvisa (avviso visivo, acustico e aptico); se non c'è alcuna risposta il sistema prende la gestione del veicolo e lo porta automaticamente all'arresto. Il sistema attiva misure di protezione, prepara il veicolo per proteggere i passeggeri e fa partire la chiamata di emergenza.</p> <p><u>Per Q7 55 TFSI e e Q7 55 TFSI e Business senza WQS in combinazione obbligatoria con:</u></p> <p>- 8G1 o PXC o PXB - 1XW o 1XP</p> <p><u>Per Q7 55 TFSI e con WQS, Q7 55 TFSI e Business con WQS, Q7 55 TFSI e Sport e Q7 60 TFSI e S line plus in combinazione obbligatoria con:</u></p>						
PCC	○	○	○	○	1.278,69	1.560,00

○ a pagamento ● di serie ▲ fornibile senza sovrapprezzo - non fornibile

(*) I sistemi funzionano solo nei limiti di sistema e sono in grado solo di assistere il conducente. L'autista rimane responsabile del veicolo sulla strada e deve prestare l'adeguata attenzione.

Optional - Sistemi di assistenza

	Sigla	Q7 55 TFSI e	Q7 55 TFSI e Business	Q7 55 TFSI e Sport	Q7 60 TFSI e S line plus	Prezzo Cliente	
						IVA esclusa euro	IVA inclusa euro
Assetto / freni							
Adaptive air suspension Sospensioni pneumatiche a regolazione elettronica con sistema di ammortizzatori adattativo a regolazione continua a tutte e 4 le ruote; regola automaticamente il livello della vettura e l'effetto degli ammortizzatori; con regolazione di livello, funzione "solleva" manuale e abbassamento posteriore per facilitare le operazioni di carico Le sospensioni vengono controllate tramite l'Audi drive select ed è possibile scegliere tra le seguenti modalità (valori rispetto al livello standard): - modalità "solleva / lift" +60 mm - modalità "allroad/offroad" +25 mm - modalità "auto/comfort" 0 mm - modalità "dynamic" -15 mm - modalità autostrada -30 mm (in modalità auto abbassamento automatico da 160 km/h) La funzione di abbassamento dell'asse posteriore per facilitare le operazioni di carico è attivabile tramite un tasto nel vano bagagli e la vettura viene abbassata di 65 mm.	1BK	○	○	-	-	2.032,79	2.480,00
		-	-	▲	▲	-	-
Adaptive air suspension sport Sospensioni pneumatiche sportive a regolazione elettronica con impostazione più rigida e sistema di ammortizzatori adattivo a regolazione continua a tutte e 4 le ruote; regola automaticamente il livello della vettura e l'effetto degli ammortizzatori; inclusa regolazione di livello e funzione lift manuale, nonché abbassamento posteriore per facilitare le operazioni di carico. Le sospensioni vengono controllate tramite l'Audi drive select ed è possibile scegliere tra le seguenti modalità (valori rispetto al livello standard di 1BK): - modalità "solleva / lift" +60 mm - modalità "allroad/offroad" +25 mm - modalità "auto/comfort" -15 mm in meno rispetto all'assetto standard 1BK - modalità "dynamic" -30 mm (in modalità auto abbassamento automatico da 160 km/h) La funzione di abbassamento dell'asse posteriore per facilitare le operazioni di carico è attivabile tramite un tasto nel vano bagagli e la vettura viene abbassata di 65 mm.	2MA	○	○	●	●	2.278,69	2.780,00
Tecnica e sicurezza							
Airbag laterali posteriori per i sedili posteriori laterali, integrati negli schienali dei sedili; ad integrazione della protezione laterale antiurto nelle portiere e del sistema di airbag per la testa	4X4	○	○	○	○	401,64	490,00

○ a pagamento ● di serie ▲ fornibile senza sovrapprezzo - non fornibile

Optional - Sistemi di assistenza

	Sigla	Q7 55 TFSI e	Q7 55 TFSI e Business	Q7 55 TFSI e Sport	Q7 60 TFSI e S line plus	Prezzo Cliente	
						IVA esclusa euro	IVA inclusa euro
Cavi di ricarica							
Cavo di alimentazione per e-tron charging system con presa industriale blu - angolata 16A / 230V / monofase; lunghezza 900 mm	73G	▲	▲	▲	▲	-	-
Cavo di alimentazione per e-tron charging system con presa industriale blu - angolata 16A / 230V / monofase; lunghezza 900 mm	73M	▲	▲	▲	▲	-	-
Cavo di alimentazione per e-tron charging system con presa industriale blu - 32A / 230V / monofase; lunghezza 1650 mm	73N	▲	▲	▲	▲	-	-
Cavo di alimentazione per e-tron charging system con presa industriale rossa - angolata 16A / 400V / trifase; lunghezza 900 mm	73J	▲	▲	▲	▲	-	-
Cavo di alimentazione per e-tron charging system con presa industriale rossa - angolata 32A / 400V / trifase; lunghezza 900 mm	73K	▲	▲	▲	▲	-	-
Cavo di alimentazione per e-tron charging system con presa industriale rossa - 16A / 400V / trifase; lunghezza 1650 mm	73P	▲	▲	▲	▲	-	-
Cavo di alimentazione per e-tron charging system con presa industriale rossa - 32A / 400V / trifase; lunghezza 1650 mm	73Q	▲	▲	▲	▲	-	-
Clip di fissaggio a parete	NJ2	○	○	○	○	122,95	150,00

○ a pagamento ● di serie ▲ fornibile senza sovrapprezzo - non fornibile

Optional - Sistemi di assistenza

	Sigla	Q7 55 TFSI e	Q7 55 TFSI e Business	Q7 55 TFSI e Sport	Q7 60 TFSI e S line plus	Prezzo Cliente	
						IVA esclusa euro	IVA inclusa euro
Audi Extended Warranty							
Audi Extended Warranty: 1 anno, fino a 30.000 km	EA1	○	○	○	○	217,21	265,00
Audi Extended Warranty: 1 anno, fino a 60.000 km	EA2	○	○	○	○	282,79	345,00
Audi Extended Warranty: 1 anno, fino a 90.000 km	EA3	○	○	○	○	377,05	460,00
Audi Extended Warranty: 1 anno, fino a 120.000 km	EB4	○	○	○	○	459,02	560,00
Audi Extended Warranty: 1 anno, fino a 150.000 km	EB3	○	○	○	○	553,28	675,00
Audi Extended Warranty: 2 anni, fino a 40.000 km	EA4	○	○	○	○	430,33	525,00
Audi Extended Warranty: 2 anni, fino a 80.000 km	EA5	○	○	○	○	631,15	770,00
Audi Extended Warranty: 2 anni, fino a 120.000 km	EA6	○	○	○	○	913,93	1.115,00
Audi Extended Warranty: 3 anni, fino a 50.000 km	EA7	○	○	○	○	713,11	870,00
Audi Extended Warranty: 3 anni, fino a 100.000 km	EA8	○	○	○	○	1.102,46	1.345,00
Audi Extended Warranty: 3 anni, fino a 150.000 km	EA9	○	○	○	○	1.692,62	2.065,00
Audi Premium Care							
Audi Premium Care: 2 anni, fino a 30.000 km	EW1	○	○	○	○	450,81	550,00
Audi Premium Care: 3 anni, fino a 45.000 km	EW2	○	○	○	○	459,01	560,00
Audi Premium Care: 4 anni, fino a 80.000 km	EW4	○	○	○	○	979,50	1.195,00
Audi Premium Care: 5 anni, fino a 100.000 km	EW5	○	○	○	○	1.393,44	1.700,00
Audi Premium Care: 3 anni, fino a 120.000 km	EW6	○	○	○	○	1.721,31	2.100,00

Combinazione colori e tappezzeria

Nuova Audi Q7

Colori rivestimenti interni Q7

	FZ	QV	MJ	ML	EI	OQ	MP	VF⁽¹⁾	VG⁽²⁾
Sedile	nero	grigio metropoli	beige saiga	marrone okapi	nero	grigio rotore	nero	beige perla	grigio titanio
Cuciture ai sedili / volante					grigio roccia/ grigio roccia	antracite/ grigio roccia	grigio roccia/ grigio roccia	grigio granito/ grigio roccia	marrone espresso/ marrone espresso
Cruscotto (parte superiore)	nero	nero	nero	nero	nero	nero	nero	nero	grigio acciaio
Cruscotto (parte inferiore)	nero	grigio metropoli	nero	nero	nero	nero	nero	nero	grigio titanio
Moquette/Tappeti	nero	grigio metropoli	nero	nero	nero	nero	nero	nero	grigio metropoli
Cielo	argento luna	argento luna	argento luna	argento luna	nero	nero	argento luna	argento luna	argento luna
Sedili normali (di serie)									
Tessuto Initial (di serie)	+								
Pelle/Similpelle mono.pur 550 (N1F)	+	+	+	+					
Pelle Cricket (N5A)	+	+	+	+					
Design selection Pelle/Similpelle mono.pur 550 (N1F/WK8)							+	+	
Sedili con profilo personalizzato (PS8)									
Pelle Valcona/pelle Cricket traforata (NOK)	+	+	+	+					
Design selection Pelle Valcona/pelle Cricket traforata (NOK/WK8)									+
Sedili sportivi (Q1D/WQS)									
Alcantara Frequenz/pelle (N7K)					+				
Pelle Valcona (N1V)					+				
Sedili sportivi S line (Q4Q/WQS)									
Pelle Valcona (N0Q)					+	+			

NOTE:

1 cuciture al cruscotto parte superiore e parte alta portiere in grigio roccia; cuciture all'appoggiabraccia centrale in grigio granito

2 bordino ai sedili in marrone roadster; cuciture al cruscotto parte superiore e parte alta portiere in marrone espresso; cuciture all'appoggiabraccia centrale in marrone espresso.

Combinazione colori e tappezzeria

Nuova Audi Q7

Colori carrozzeria Q7

Sigla	Codice assistenza #	Descrizione
A1	041	Nero profondo
con sovrapprezzo:		
0Q	C9A	Bianco Carrara ¹
2Y	S9R	Bianco ghiaccio metallizzato
L5	Z7G	Argento floret metallizzato
5Q	L1X	Beige vigogna metallizzato ¹
Y8	M8Y	Marrone barrique
3M	M7Q	Grigio samurai metallizzato ¹
6Y	Z7S	Grigio Daytona perla ²
2T	C9X	Nero orca metallizzato
S1	V5Z	Blu galassia metallizzato ¹
2D	X5H	Blu Navarra metallizzato
T7	Y3S	Rosso matador metallizzato ²

NOTE:

Da utilizzare esclusivamente per lavori di carrozzeria











¹ non con versione Sport ² solo per Q7 TFSI e Sport e Q7 TFSI e S line plus

Disponibilità Colori Audi exclusive

Validità: 28.10.2020

mail supporto configurazioni: audiexclusive@audi.it

ordertool disponibile su: Partnetnet

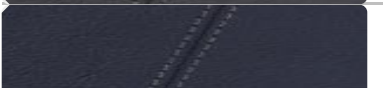
Colori rivestimenti e cuciture									
		Sedili/ Appoggiabracci a portiere/ consolle centrale	Alcantara alle portiere	Cuciture	Parte alta delle portiere e del pannello strumenti	Comandi/ volante	Tappetini	Cinture di sicurezza	
	Argento diamante	•	•	•	-	•	•	-	
	Bianco alabastro	•	•	•	-	•	•	•	
	Cognac	•	•	•	-	•	•	•	
	Marrone avana	•	•	•	-	•	•	•	
	Grigio jet	•	•	•	•	•	•	•	
	Rosso cremisi	•	-	•	•	•	•	•	
	Blu oceano	•	•	•	•	•	•	-	
	Nero	•	•	•	•	•	•	-	
	Marrone habano	-	-	-	•	•	-	-	
	Grigio granito	-	-	-	•	•	-	-	
	Blu Baikal	-	-	-	•	•	-	-	



• disponibile - non disponibile

Disponibilità Colori Audi exclusive

Validità: 28.10.2020

mail supporto configurazioni: audiexclusive@audi.it

ordertool disponibile su: Partnetnet

Colori aggiuntivi per le cuciture	
	Giallo calendula •
	Blu Alaska •
	Verde iguana •

• disponibile - non disponibile

Accessori Originali Audi

Validità: 28.10.2020

	Sigla	Q7 55 TFSI e	Q7 55 TFSI e Business	Q7 55 TFSI e Sport	Q7 60 TFSI e S line plus	Prezzo Cliente	
						IIVA esclusa euro	IIVA inclusa euro
Nuova Audi Q7							
Tappetini 4 stagioni anteriori - colore nero	4M1061501 041	○	○	○	○	58,00	70,76
Tappetini 4 stagioni posteriori - colore nero - senza elementi di fissaggio	4M1061512A 041	○	○	○	○	47,00	57,34
Barre portacarico	4M0071151	○	○	○	○	245,00	298,90
Box pieghevole per vano bagagli	8U0061109	○	○	○	○	43,00	52,46
Portasci - portasnoboard. Fino a 4 paia di sci / 2 snowboard	4M0071129	○	○	○	○	128,00	156,16
Portasci - portasnoboard. Fino a 6 paia di sci / 4 snowboard	4M0071129A	○	○	○	○	168,00	204,96
Portasci - portasnoboard con funzione pull-out. Fino a 6 paia di sci / 4 snowboard	4M8071129	○	○	○	○	203,00	247,66
Portabici da tetto	80A071128	○	○	○	○	127,00	154,94
Box per il tetto 300 l	8V0071200	○	○	○	○	485,00	591,70
Box per il tetto nero 300 l	8V0071200 Y9B	○	○	○	○	511,00	623,42
Box per il tetto 360 l	8X0071200	○	○	○	○	522,00	636,84
Box per il tetto nero 360 l	8X0071200 Y9B	○	○	○	○	563,00	686,86
Box per il tetto 405 l	8K0071200	○	○	○	○	730,00	890,60
Box per il tetto 405 l	8K0071200 Y9B	○	○	○	○	767,00	935,74
Borsa per box da tetto - taglia S	000071154	○	○	○	○	43,00	52,46
Borsa per box da tetto - taglia M	000071154A	○	○	○	○	54,00	65,88
Borsa per box da tetto - taglia L	000071154B	○	○	○	○	64,00	78,08
Basetta per ricarica telefono ad induzione	8W0051191	○	○	○	○	35,00	42,70
Borsa portari-fiuti	000061107B	○	○	○	○	47,00	57,34
Box per vano posteriore	000061104A	○	○	○	○	61,00	74,42
Borsa per vano posteriore	000061100H	○	○	○	○	115,00	140,30
Borsa business	000087316C	○	○	○	○	129,00	157,38
Borsa portaoggetti per schienale sedile anteriore	000061102D	○	○	○	○	102,00	124,44
Kit cavi adattatori USB tipo C (Apple lightning + USB tipo C)	8S0051435S	○	○	○	○	33,00	40,26
Scheda di memoria SDHC 8 GB	8R0063827F	○	○	○	○	20,00	24,40
Scheda di memoria SDHC 16 GB	8R0063827H	○	○	○	○	26,00	31,72
Audi Entertainment mobile - Pacchetto singolo	4M0051700	○	○	○	○	658,00	802,76
Audi Entertainment mobile - Pacchetto doppio	4M0051700B	○	○	○	○	1.179,00	1.438,38

NOTE:

Tutti gli accessori sono ordinabili a magazzino ricambi. I prezzi si intendono esclusa installazione. Verificare sempre la compatibilità dell'accessorio con l'allestimento della vettura. I prezzi indicati fanno riferimento alla data di validità del presente listino. Verificare l'importo esatto a sistema al momento dell'ordine.

○ a pagamento - non fornibile

Accessori Originali Audi

Validità: 28.10.2020

	Sigla	Q7 55 TFSI e	Q7 55 TFSI e Business	Q7 55 TFSI e Sport	Q7 60 TFSI e S line plus	Prezzo Cliente	
						IVA esclusa euro	IVA inclusa euro
Nuova Audi Q7							
Geco profumatore fragranza "pino/arancia"	000087009A	○	○	○	○	6,90	8,42
Geco profumatore fragranza "floreale"	000087009B	○	○	○	○	6,90	8,42
Geco profumatore fragranza "legno"	000087009D	○	○	○	○	6,90	8,42
Geco profumatore fragranza "frutti tropicali"	000087009C	○	○	○	○	6,90	8,42
Geco profumatore fragranza "dolci"	000087009AC	○	○	○	○	6,90	8,42
Panno di pulizia touch screen	80A096325	○	○	○	○	8,50	10,37
Detergente spray	80A096311	○	○	○	○	10,00	12,20
Kit guanti rimozione insetti (kit da 4 pezzi)	8R0096151	○	○	○	○	5,00	6,10
Kit guanti per la pulizia delle parti in pelle (kit da 4 pezzi)	8R0096151B	○	○	○	○	6,00	7,32
Kit guanti per la pulizia del parabrezza (kit da 4 pezzi)	8R0096151A	○	○	○	○	6,00	7,32
Kit per la cura della vettura	4L0096353 020	○	○	○	○	53,00	64,66
Stickers quattro - nero brillante	4G0064317A Y9B	○	○	○	○	30,00	36,60
Stickers quattro - argento ghiaccio metallizzato	4G0064317A Z7G	○	○	○	○	30,00	36,60
Coprivalvole con logo Audi per valvole in alluminio	80A071215	○	○	○	○	20,00	24,40
Bulloni antifurto	83A071455	○	○	○	○	33,00	40,26
Luci di accesso a LED (anelli Audi)	4G0052133G	○	○	○	○	94,00	114,68
Giubbotto di protezione ad alta visibilità	8X0093056A	○	○	○	○	5,00	6,10
Box accessori	80A057800	○	○	○	○	35,00	42,70
Anelli Audi parte anteriore colore nero	4M0071801	○	○	○	○	41,00	50,02
Anelli Audi parte posteriore colore nero	4M0071802	○	○	○	○	41,00	50,02
Denominazione modello posteriore colore nero	4M0071803	○	○	○	○	33,00	40,26

NOTE:

Tutti gli accessori sono ordinabili a magazzino ricambi. I prezzi si intendono esclusa installazione. Verificare sempre la compatibilità dell'accessorio con l'allestimento della vettura. I prezzi indicati fanno riferimento alla data di validità del presente listino. Verificare l'importo esatto a sistema al momento dell'ordine.

○ a pagamento - non fornibile

Dati tecnici e misure

Nuova Audi Q7

	55 TFSI e (PHEV)	60 TFSI e (PHEV)
	4MG*Y3	4MGCZ3
Cilindrata cmc	2995	2995
Cilindri	6 a V	6 a V
Valvole per cilindro	4	4
Potenza totale di sistema kW/CV	280/381	340/462
Potenza motore endotermico massima kW/CV a giri/min.	250/340 da 5200 a 6400	250/340 da 5200 a 6400
Coppia massima di sistema Nm	600	700
Trazione	quattro	quattro
Cambio	tiptronic	tiptronic
Cerchi	8,5 J x 19	9 J x 20
Pneumatici	255/55 R 19	285/45 R 20
Capacità serbatoio carburante l.	75	75
Tipo batteria	ioni di litio	ioni di litio
Capacità batteria kWh	14,4	14,4
Autonomia elettrica km (minimo-massimo)	39- 49	44 - 48
Volume vano bagagli l.	650/1835	650/1835
Massa a vuoto ¹ kg	2450	2450
Massa rimorchiabile ammessa kg. frenata c. pendenza 12%³	2700	3500
Velocità massima km/h (autolimitata)	240	240
Accelerazione da 0 a 100 km/h s.	5,8	5,4
Normativa antinquinamento	EU6 d-ISC-FCM	EU6 d-ISC-FCM
Consumo minimo/massimo di carburante (l./100 km)²		
ciclo di prova combinato (WLTP)	2,5 - 3,9	2,5 - 3
Consumo elettrico minimo/massimo (Wh/km)**		
ciclo combinato (WLTP)	233,2 - 252,2	235 - 249,9
Emissioni minimo/massimo di CO₂ (g./km) ²		
ciclo di prova combinato (WLTP)	55 - 88	57 - 68
ciclo di prova combinato (NEDC)	59 - 62	659 - 62
Classe di efficienza	A+	A+

NOTE

¹ = Massa a vuoto con conducente (75 kg) e serbatoio carburante riempito al 90%, rilevata secondo il Regolamento (UE) 1230/2012 nella versione attualmente in vigore. Gli optional possono provocare un aumento della massa a vuoto e del coefficiente di resistenza aerodinamica della vettura, con conseguente riduzione del carico utile e della velocità massima.

² = Con l'aumentare dell'altitudine diminuisce la potenza del motore. A partire da 1000 metri sul livello del mare, e ogni altri 1000 metri, si deve sottrarre rispettivamente il 10 % della massa del gruppo motrice/rimorchio (massa rimorchiabile ammessa più massa complessiva ammessa della vettura). Dato della massa rimorchiabile valido con gancio traino montato di fabbrica. Per l'utilizzo commerciale della vettura con gancio traino occorre, in determinati casi, un apparecchio di controllo a norma CE.

³ = I valori indicativi relativi al consumo di carburante ed alle emissioni di CO₂ dei modelli di veicoli sono stati rilevati dal Costruttore in base al metodo di omologazione WLTP (Regolamento UE 2017/1151 e ss.mm.ii.). Eventuali equipaggiamenti aggiuntivi possono modificare i predetti valori. Inoltre, oltre al rendimento del motore, anche lo stile di guida ed altri fattori non tecnici quali – a titolo esemplificativo – le condizioni ambientali e del fondo stradale contribuiscono a determinare il consumo di carburante e le emissioni di CO₂ di un veicolo. Il biossido di carbonio è il gas ad effetto serra principalmente responsabile del riscaldamento terrestre. È disponibile gratuitamente presso ogni Concessionaria una guida relativa al risparmio di carburante e alle emissioni di CO₂, che riporta i dati inerenti a tutti i nuovi modelli di veicoli.

Dati tecnici e misure

Validità: 28.10.2020

Audi Q7 - 5 posti

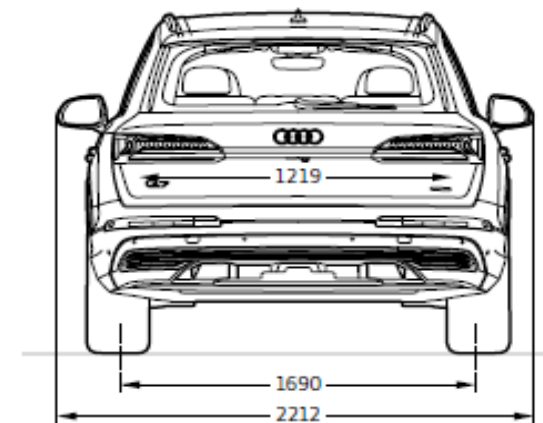
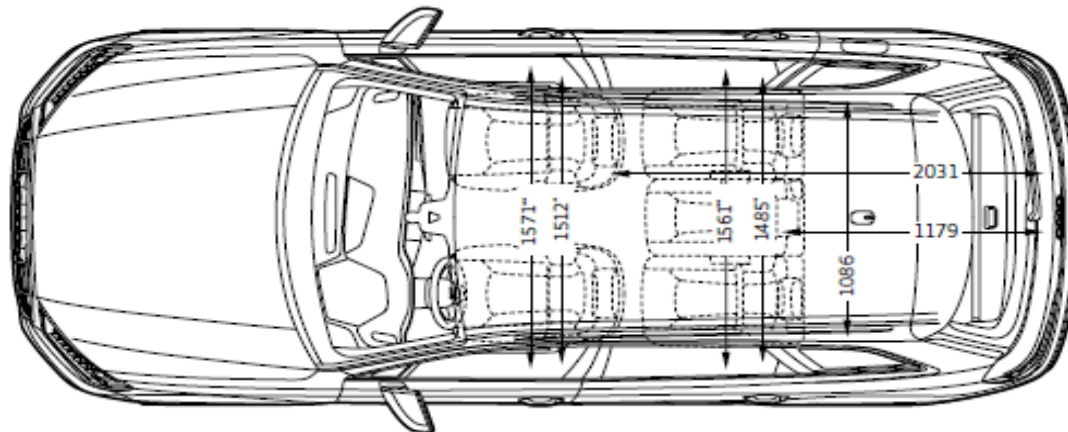
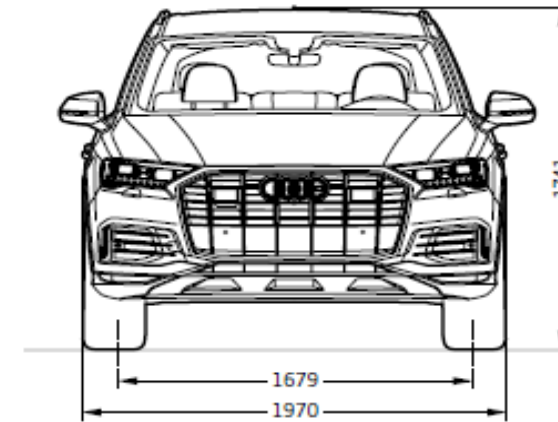
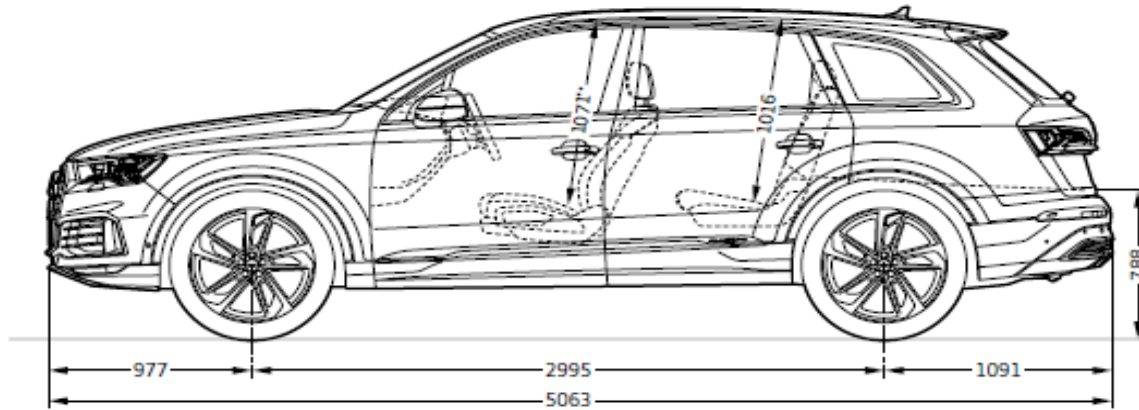

NOTE:

Misure in millimetri.

Indicazione delle dimensioni con massa a vuoto.

Servizi Audi connect - Informazioni aggiuntive

Informazioni generali

Salvo ove diversamente indicato dalle descrizione dei Servizi di cui all'elenco qui di seguito riportato, AUDI AG – con sede in Ingolstadt (Germania) società costruttrice di veicoli contraddistinti dal Marchio AUDI (di seguito AUDI AG) - e Volkswagen Group Italia S.p.A (di seguito VGI) con sede in Verona Viale G.R. Gumpert 1 società che distribuisce prodotti e servizi contraddistinti dal marchio AUDI - non raccoglieranno né archiveranno i dati dei clienti. Per quei servizi che prevedono la raccolta, l'archiviazione e l'elaborazione dei dati personali, sarà cura di AUDI e VGI fornire specifica informativa al momento dell'attivazione del singolo servizio attraverso il portale www.myaudi.com, al fine di ottenere l'eventuale consenso del cliente. I Servizi vengono forniti attraverso sim cards installate sulla vettura. I costi di chiamata, collegamento e trasmissione dei dati sono inclusi nel prezzo di acquisto dei servizi AUDI CONNECT per un periodo variabile tra 3 mesi e 10 anni (a seconda dell'equipaggiamento presente sulla vettura) dalla data di consegna della vettura. Decorso tale termine i servizi possono essere rinnovati a pagamento tramite Audi connect store, previa verifica della disponibilità. Poiché necessario per l'effettiva gestione, modifica e per l'utilizzo dei Servizi, si precisa che VGI ed AUDI AG raccolgono, archiviano ed utilizzano i dati relativi alla vettura in conformità della normativa vigente e delle leggi applicabili. I Servizi messi a disposizione sono completamente fruibili nei paesi indicati nelle descrizioni dei singoli equipaggiamenti.

Modalità privacy

Il cliente ha la possibilità di disattivare la trasmissione dei dati dalla propria vettura al backend di Audi AG. Tale funzionalità è richiamabile dal display MMI seguendo i seguenti passi: selezione del servizio Audi connect; opzioni; Privacy; "Attiva modalità privacy". Seguendo lo stesso percorso sarà anche possibile ri-attivare la trasmissione dei dati da parte della vettura selezionando la voce "Attiva collegamento dati".

ATTENZIONE: non è possibile la disattivazione completa della trasmissione dei dati in quanto servizi come la chiamata d'emergenza (Emergency call) e la chiamata online in caso di guasto e le contestuali trasmissioni della posizione GPS resteranno attivi.

Nuova Q7

