



Audi A3/A3 Sportback

A3

Audi A3/A3 Sportback

All'avanguardia della tecnica





Più dinamismo nella vita.

Più possibilità, più libertà, più entusiasmo.

Gli antichi limiti sono svaniti lasciando posto alla più ampia libertà di scelta. Ciò che pochi anni fa sembrava impossibile, oggi è divenuto realtà.

Come i contenuti di questo catalogo: un concetto abitativo unico nel suo genere, uno sport mozzafiato ed una riuscita forma di mobilità: Audi A3 e Audi A3 Sportback.



Più dinamismo nella guida.

1.000 possibilità in più, 1 problema in meno: non dobbiamo fare scelte difficili.

La vita è una fonte di possibilità a getto continuo. Vorremmo poterle sfruttare tutte, magari anche tutte in una volta.

Allora, proviamo semplicemente a fare ciò che desideriamo, con un'auto flessibile come la nostra fantasia.

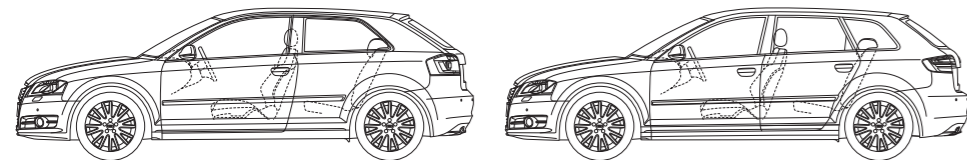

Più idee nel quotidiano.

**Non c'è un giorno uguale all'altro, non c'è un posto uguale all'altro.
E non c'è un'auto uguale a Audi A3 o Audi A3 Sportback.**

In un mondo come il nostro, concitato ed eccitante, si richiedono automobili sempre più perfette. L'auto ideale deve essere «flessibile» come chi la guida, dinamica come la vita che conduce e divertente come la vita stessa. Un traguardo impossibile?

I nostri designer e i nostri progettisti non si sono posti questa domanda: l'hanno semplicemente realizzata, sviluppando un'auto su misura per lo stile di vita dell'uomo moderno. Un concetto di vettura interpretato in due modelli, originali come la vostra personalità: Audi A3 e Audi A3 Sportback.





Più feeling al volante.



Se le auto potessero parlare avrebbero molto da dire. Come Audi A3.

Certe automobili rivelano il buon gusto del loro proprietario, altre proclamano l'entusiasmo per la moderna tecnologia. Audi A3 esprime un contenuto in più: il divertimento della guida.

Non ha bisogno di grandi parole: lo esprimono già il suo volto deciso e inconfondibile, il suo profilo marcato con la linea del tetto leggermente sfuggente. Questo binomio conferisce a Audi A3 un'immagine incisiva e dinamica.





Entusiasmo vissuto.

La bellezza può rendere felici? Noi crediamo di sì.

Audi A3 irradia energia e sicurezza di sé, trasmettendo un messaggio di genuina sportività. I proiettori con coprifari ad alta trasparenza le conferiscono l'aspetto di un felino pronto al balzo, in procinto di scattare in uno sprint generoso.

Il frontale, caratterizzato dall'elegante e dinamica griglia radiatore single frame, appare poderoso e carico di energia. Sembra dire: sali, metti in moto, vivi l'entusiasmo.



Assaporare in modo nuovo cose ritenute finora scontate.

La griglia radiatore single frame caratterizza il frontale sportivo di Audi A3. I proiettori Xenon plus, fornibili a richiesta, emettono una luce chiara ed intensa.

Particolarmente originali sono le luci diurne a LED (di serie con Xenon plus), con sette diodi molto luminosi e di lunghissima durata. Negli specchietti retrovisivi esterni sono integrati gli indicatori di direzione con tecnica LED.





Mobilità efficiente.

La potenza si misura in kW o anche in CV. La cosa migliore, però, è misurarla in base alle prestazioni reali.

Chi vuol viaggiare speditamente ha bisogno di un motore potente. Chi vuol mantenere il proprio vantaggio ha bisogno di un motore che sfrutti in modo efficiente l'energia. I propulsori TFSI® realizzano entrambe le cose, offrendo

prestazioni eccellenti con i consumi più contenuti possibile. Non sono da meno i motori TDI: ad esempio i 2.0 TDI uniscono l'intelligente tecnologia Diesel Common Rail al dinamismo tipicamente Audi.



TDI



TFSI



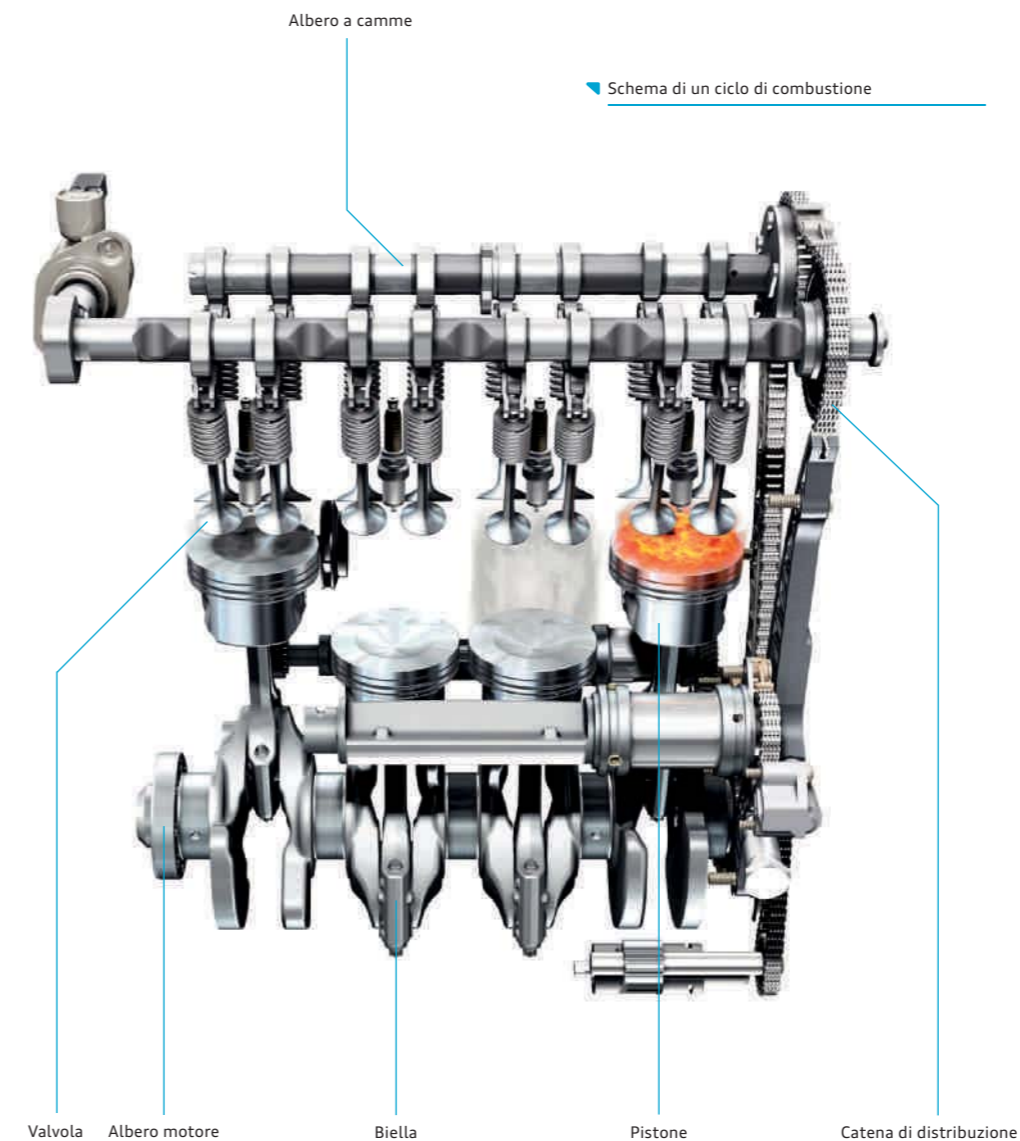

Una tecnologia può definirsi «intelligente» quando è realmente utile.

TFSI® combina abilmente la poderosa tecnologia del turbocompressore e l'efficiente tecnologia d'iniezione FSI®. Grazie a questo sistema, sperimentato con successo in gara, viene bruciata soltanto la quantità di carburante necessaria, e il motore ha una risposta più pronta e sportiva. Lo dimostrano ad esempio i dati di potenza del 2.0 TFSI quattro, che eroga 147 kW (200 CV), offre una coppia massima di 280 Nm nella fascia tra 1.700 e 5.000 g/min ed accelera A3 da 0 a 100 km/h in 6,6 secondi (A3 Sportback in 6,7 secondi).

Anche A3 e A3 Sportback Diesel convincono per la loro efficienza. Grazie alla tecnologia Common Rail e al turbocompressore, i motori TDI, ottengono le stesse prestazioni di tanti motori di maggiore cilindrata, consumando però molto meno. Lo dimostra anche Audi A3 1.6 TDIe, con emissioni a partire da appena 99 g CO₂/km. Il suo sistema Start & Stop ed il recupero di energia – che sfrutta l'energia della frenata – ne fanno l'esempio più attuale dell'efficienza «di serie» insita ogni modello Audi.

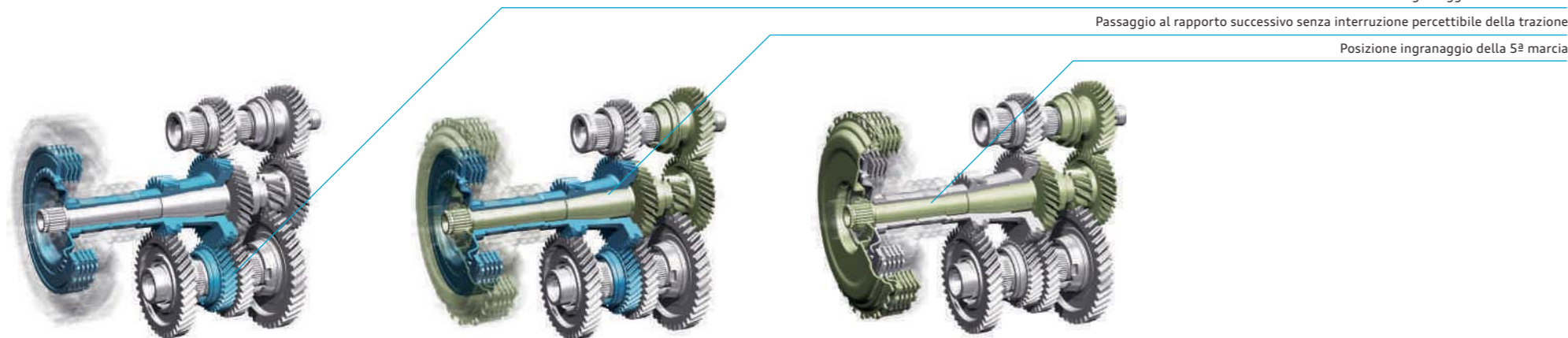

Posizione ingranaggio della 4ª marcia

Passaggio al rapporto successivo senza interruzione percettibile della trazione

Posizione ingranaggio della 5ª marcia

Il cambio di colore visualizza la fluidità della cambiata

Vantaggio percepibile.

Regalate fiori, regalate gioielli... Ma non regalate secondi!

I motori di A3 e A3 Sportback garantiscono un autentico piacere di guida. In combinazione con la trazione integrale permanente quattro® o con il cambio S tronic a doppia frizione, poi, diventano fonte di un feeling incomparabile. La trazione quattro® offre un maggiore controllo della vettura e il cambio S tronic passa da un rapporto all'altro in meno di 0,2 secondi, quasi senza interrompere percettibilmente la trazione; unisce inoltre i vantaggi del cambio manuale convenzionale alle doti di un moderno cambio automatico, aggiungendovi un'ulteriore

particolarità: Audi è uno dei primi costruttori in assoluto ad offrire la doppia frizione insieme al sistema Start & Stop, «raddoppiando» l'efficienza dell'auto.

Chi siede al volante ha così la possibilità di scegliere a piacimento la gestione degli innesti: può affidare il cambio di marcia alla sofisticata logica di controllo oppure selezionare direttamente i rapporti con i bilancieri o con la leva. Qualunque sia la versione scelta, in ogni caso la vostra A3 o A3 Sportback diventerà ancora più agile.





- Ammortizzatore dell'assale
- Supporto dell'assale
- Molla
- Braccio trasversale superiore
- Braccio elastico
- Supporto della ruota



Assale posteriore di Audi A3

Sfide da vincere.

Ogni sfida è anche un invito... al divertimento della guida.

Ci sono cose di cui bisogna potersi fidare: come l'assetto dinamico di Audi A3 e Audi A3 Sportback, che trasmette alla strada quasi senza compromessi i movimenti impressi al volante. Il suo sterzo elettromeccanico sviluppa una servoassistenza sempre adeguata alla velocità dell'auto.

Gli «atout» di questo assetto, però, non finiscono qui: anche sui fondi stradali difficili l'assetto dinamico coadiuva efficacemente il conducente; la correzione di marcia rettilinea, inoltre, consente una guida più riposante in presenza di vento laterale o su carreggiate molto inclinate.



Comfort da assaporare.

Ogni viaggio è diverso, ma il comfort è sempre lo stesso.

Audi A3 può essere equipaggiata a richiesta (a partire da 103 kW/140 CV) con l'Audi magnetic ride, un sistema di ammortizzatori adattivo che, al posto degli oli convenzionali, utilizza un fluido magnetoreologico. Grazie a tale liquido,

comandato da un campo elettromagnetico, il sistema può reagire rapidamente ai cambiamenti del fondo stradale migliorando il comfort e il dinamismo su strada su qualsiasi percorso.





Nuova esperienza di guida.

Le strade più belle, a volte, non sono nemmeno strade.

Perché cavalcare l'onda, se si può anche volarci sopra? Ecco il kitesurfing, uno degli sport più emozionanti al mondo.

Il kiter si fa trainare sopra l'acqua su una corta tavola da un deltaplano high performance. Sono così possibili anche salti di quaranta metri, da dieci metri di altezza.

Chi imbocca strade inconsuete deve potersi fidare in ogni situazione del proprio equipaggiamento: per Audi A3 e Audi A3 Sportback offriamo quindi a richiesta la trazione integrale permanente quattro®. Questa collaudata trasmissione distribuisce in modo automatico e continuo la potenza del motore a tutte e quattro le ruote.





La scelta spetta a voi.

«Libertà» è un altro modo per indicare la possibilità di portare sempre tutto con sé.

Audi A3 e Audi A3 Sportback offrono tanto spazio per le cose più divertenti. Il sedile posteriore è ribaltabile per 1/3 e 2/3 o completamente, aumentando la capacità del vano bagagli.

Il ben studiato dispositivo per il carico passante (fornibile a richiesta), inoltre, consente di caricare comodamente l'equipaggiamento per sport invernali o un equipaggiamento completo per kitesurfing.



Libertà da gustare.

Volete fare surf, snowboard o bicicletta? Basta abbattere il sedile posteriore.

Il sedile posteriore di Audi A3 e Audi A3 Sportback è ribaltabile per 1/3 e 2/3: anche aumentando la capacità del vano bagagli, quindi, nella vettura può viaggiare comodamente una terza persona. Con sedile posteriore completamente abbattuto il volume del vano bagagli aumenta rispettivamente fino a 1.080 e 1.100 litri; nelle versioni quattro® fino a 1.011 e 1.032 litri.



Il razionale dispositivo di carico passante (optional) può essere dotato a richiesta di una borsa portasci e portasnowboard asportabile in cui trovano posto fino a quattro paia di sci o due snowboard. Confortevole anche l'appoggiabraccia centrale posteriore (fornibile a richiesta insieme al dispositivo di carico passante), che con i suoi due portabevande rende ancora più gradevole la permanenza sui sedili posteriori.





Visione lontana.

Quando si viaggia si vedono tante cose, non soltanto sulla strada davanti all'auto...

Il tetto panoramico in vetro, con la sua doppia superficie in vetro ampiamente dimensionata, crea un ambiente particolarmente luminoso e gradevole nell'abitacolo di A3 Sportback. Il sistema del tetto interamente in vetro è un raffinato elemento di design che conferisce all'auto un carattere ancora più sportivo.

L'elemento anteriore in vetro si può aprire e far scorrere all'indietro come un tettuccio apribile; al tempo stesso si solleva un deflettore che riduce la rumorosità aerodinamica e le correnti d'aria nell'auto. All'occorrenza, due tendine azionabili separatamente per le zone anteriore e posteriore riparano dai raggi del sole troppo intensi.





Più relax in ogni viaggio.

Anche se la strada è bella, vale la pena far correre lo sguardo nell'abitacolo di Audi A3 e A3 Sportback.



Le bocchette di aerazione rotonde, la strumentazione compatta, il design del volante ed il paraginocchia sono solo alcuni elementi che rivelano immediatamente la natura sportiva dell'auto. Saltano agli occhi anche gli inserti in alluminio (fornibili a richiesta).

La posizione di guida individuale si ottiene con la regolazione elettrica dei sedili fornibile a richiesta per A3 Sportback. La lettura delle carte stradali diventa superflua se l'auto è equipaggiata con il pratico sistema di navigazione, anch'esso fornibile a richiesta. Inoltre il climatizzatore comfort crea un'atmosfera gradevole nell'abitacolo.

