

eVito



Listino valido dal 1 Luglio 2020

Mercedes-Benz
Vans. Born to run.



Indice

Dati tecnici	Pag. 3
Listino prezzi	Pag. 4
Elenco equipaggiamenti	Pag. 5
Vernici	Pag. 16
Dimensioni	Pag. 17
Configurazione sedili	Pag. 19
Elenco per descrizione degli equipaggiamenti	Pag. 20

Prezzi franco fabbrica. I costi del trasporto presso la concessionaria sono pari a Euro 200,00 (IVA esclusa).
La messa su strada è esclusa.



Dati tecnici eVito

Principali dati tecnici	
Modello	eVito Furgone
Motore	ME0 - 85 kW (picco) - 70 kW (regime)
Tipo di alimentazione	100% elettrica
Trazione	Anteriore
Potenza kW (CV)	85 kW (116 CV)
Coppia Max Nm	fino a 300 Nm
Cambio	Cambio automatico
Capacità batteria installata	41 kWh
Capacità della batteria disponibile	35 kWh
Potenza di ricarica massima	7,4 kW in AC
Tempo di ricarica minimo	circa 6h
Autonomia elettrica combinata [NEDC] / [WLTP]*	150 Km / 180 km
Velocità massima	80 Km/h (120 Km/h optional)

* Il valore di autonomia è stato determinato sulla base della direttiva 692/2008/EC [NEDC]

Il valore di autonomia è stato determinato sulla base della direttiva 2017/1151/EU [WLTP]

Questo valore è fortemente dipendente dalla configurazione del veicolo, dallo stile di guida individuale, dalle condizioni della strada e del traffico, dalla temperatura esterna, dall'uso del climatizzatore/sistemi di riscaldamento e dalla particolare limitazione di velocità selezionata e può quindi differire da quello indicato.

Listino prezzi eVito Furgone



Listino prezzi eVito Furgone									
Versione		Baumuster	NED	P.T.T. (kg)	Passo (mm)	Tara (kg)	Portata utile (kg)	Volume di carico (m ³)	Listino (IVA escl.)
eVito Furgone	Long	44760313	11E	3200	3200	2168	1032	6,0	42.019,00 €
	Extralong	44760513	11E	3200	3430	2193	1007	6,6	42.753,00 €

Listino equipaggiamenti

Codice	Descrizione	eVito Furgone		Prezzi [€] IVA ESCLUSA
		Long	Extralong	
	S (equipaggiamento di Serie) o (equipaggiamento a richiesta) - (equipaggiamento non disponibile)			
Sistemi di sicurezza				
JP1	PRE-SAFE® system Non con S23	o	o	€ 350,00
LE1	Luci di stop adattive (lampeggio in caso di frenata d'emergenza)	S	S	-
Autotelaio				
-	Sterzo elettrico	S	S	-
CF0	Sospensioni Basic	S	S	-
CL1	Volante regolabile in inclinazione e altezza	o	o	€ 120,00
CM2	Paraurti e parti applicate in tinta con la carrozzeria Disponibile solo con le vernici 1623 / 3334 / 3589 / 5389 / 5610 / 5890 / 6580 / 7701 / 7755 / 7831 / 7992 / 9134 / 9147 / 9197 / 9744	o	o	€ 340,00
CM3	Paraurti verniciabile	o	o	€ 125,00
CU1	Rivestimento aerodinamico sottoscocca	S	S	-
Tetto/Paratie				
D12	Mancorrenti	o	o	€ 351,00
D15	Barre portatutto Solo in combinazione con D12	o	o	€ 167,00
D50	Paratia lamierata Non con F72/FP2/H00/SF1/SF2/SZ7/SZ8/T74	S	S	-
D51	Paratia divisoria continua con un finestrino Solo con F61/F72/W50/W54/W65 Non con H00/SF1/SF2/SZ7/SZ8/T74	o	o	€ 91,00
Autoradio/Impianto elettrico/Sistemi elettronici				
-	Presse da 12 V	S	S	-
E07	Sistema di assistenza in fase di spunto (Hill holder)	S	S	-

Listino equipaggiamenti

S (equipaggiamento di Serie)
o (equipaggiamento a richiesta)
- (equipaggiamento non disponibile)

Codice	Descrizione	eVito Furgone		Prezzi [€] IVA ESCLUSA
		Long	Extralong	
E1D	Radio DAB Solo con JF1+LA2+(EN6/E3C/EA4)	o	o	€ 0,00
E2R	Radio generation 2 Solo con EA4/E3C/EN6	o	o	€ 0,00
E3C	Audio 30 Solo con E1D	o	o	€ 912,00
E7A	Predisposizione per radio digitale (DAB) solo con JA1+LA2 non con ER0/EN6/E3C/E1N	o	o	€ 367,00
EA4	Audio 40 solo con E1D Prezzo in combinazione con versione Furgone	o	o	€ 1.322,00
ED1	Batteria AGM da 12 V/70 Ah Non con FY1	S	S	-
ED4	Batteria AGM da 12 V/92 Ah	o	o	€ 112,00
EK1	Morsettiera per collegamento elettrico	o	o	€ 63,00
EL8	Altoparlanti anteriori a due vie	S	S	€ 0,00
EN6	Audio 10 Solo con (EL8/EL9)+E2R Non con FR8	o	o	€ 487,00
ER0	Predisposizione per autoradio	S	S	€ 0,00
EZ8	Parktronic	o	o	€ 614,00
EY2	Live Traffic Information Solo con EA4	o	o	€ 0,00
EY5	Mercedes-Benz Emergency Call	S	S	-
EY6	Gestione guasti	S	S	-
JH3	Modulo di comunicazione Hermes per servizi di connettività	S	S	-

Listino equipaggiamenti

Codice	Descrizione	eVito Furgone		Prezzi [€] IVA ESCLUSA
		Long	Extralong	
	S (equipaggiamento di Serie) o (equipaggiamento a richiesta) - (equipaggiamento non disponibile)			
Cabina di guida/Accessori cabina/Carrozzeria				
F61	Retrovisore interno Per Furgoni solo con W78 Non con D50,FP2,F72 Prezzo con D51,W78	o	o	€ 57,00
F64	Retrovisori esterni ripiegabili elettricamente Solo con F68 Prezzo con FP2	o	o	€ 255,00
F66	Vano portaoggetti con serratura	S	S	-
F68	Retrovisori esterni riscaldabile e regolabile elettricamente	o	o	€ 255,00
F72	Retrovisore esterno e retrovisore interno antiabbagliante automatico Solo in combinazione con FP2+W78+LA2+LC4 Non con D50	o	o	€ 0,00
FF1	Consolle centrale con vano di stivaggio Non con S23	o	o	€ 79,00
FF2	Consolle centrale con vano 1-DIN Non con S23	o	o	€ 79,00
FK2	Mascherina cromata per la griglia del radiatore	o	o	€ 128,00
FJ3	Porta tazza doppio	o	o	€ 81,00
FP2	Pacchetto specchietti Solo con F64+F68+F72+LA2+W78+LC4 Non con D50	o	o	€ 375,00
FR8	Telecamera posteriore Solo con E3C/EA4	o	o	€ 546,00
FS5	Specchietti illuminati per alette parasole	o	o	€ 144,00

Listino equipaggiamenti

Codice	Descrizione	eVito Furgone		Prezzi [€] IVA ESCLUSA
		Long	Extralong	
	S (equipaggiamento di Serie) o (equipaggiamento a richiesta) - (equipaggiamento non disponibile)			
	Solo con LC4			
FY1	Pacchetto protezione antifurto Solo con LC4+ED4	o	o	€ 477,00
FY7	Telecomando con 3 pulsanti	S	S	€ 0,00
FZ5	Sistema di allarme (antifurto) Solo con LC4 Non con FY1	o	o	€ 296,00
FZ8	Apertura e chiusura Comfort con telecomando a infrarossi Prezzo con HH4	o	o	€ 41,00
FZ9	Due chiavi aggiuntive	o	o	€ 142,00
Riscaldamento/Ventilazione/Climatizzazione				
H15	Sedile lato passeggero anteriore riscaldabile Solo con H16, non con S23	o	o	€ 184,00
H16	Sedile lato conducente riscaldabile	S	S	€ 0,00
H20	Vetri atermici	S	S	€ 0,00
HH9	Climatizzatore TEMPMATIC a regolazione semiautomatica	o	o	€ 1.062,00
Strumentazione				
-	Alzacristalli elettrici anteriori Comfort	S	S	-
-	Chiusura centralizzata con telecomando	S	S	-
-	Immobilizzatore	S	S	-
-	Avvertimento cintura di sicurezza per il sedile del conducente	S	S	-
-	Indicatore di temperatura	S	S	-
J55	Segnale di cintura aperta per il sedile passeggero	S	S	€ 0,00
JA1	Spia di avvertimento livello liquido lavavetri	o	o	€ 37,00
JE1	Pacchetto manutenzione	S	S	€ 0,00

Listino equipaggiamenti

Codice	Descrizione	eVito Furgone		Prezzi [€] IVA ESCLUSA
		Long	Extralong	
	S (equipaggiamento di Serie) o (equipaggiamento a richiesta) - (equipaggiamento non disponibile)			
JF1	Sensore pioggia	o	o	€ 117,00
JW0	Segnale di avvertimento per la retromarcia	o	o	€ 81,00
JX0	Short-distance operation	S	S	€ 0,00
Illuminazione				
-	Fari alogeni	S	S	-
L16	Fendinebbia alogeni	o	o	€ 214,00
L84	Indicatori di direzione supplementari posteriori sul tetto	o	o	€ 144,00
LA2	Sensore crepuscolare	o	o	€ 76,00
LB9	Luci d'uscita Solo con LP1	o	o	€ 0,00
LC2	Striscia di illuminazione a LED nel vano di carico	o	o	€ 96,00
LC4	Gruppo comandi sul tetto Comfort	S	S	€ 0,00
LC7	Illuminazione per il vano piedi anteriore Solo con LP1	o	o	€ 0,00
LC8	Illuminazione del portellone Solo con W65+LP1	o	o	€ 0,00
LP1	Illuminazione di cortesia per gli interni Include LB9 + LC4 + LC7 + LC8 Solo con W65	o	o	€ 238,00
Limitatori di velocità				
MD3	Linear speed limiter 120 km/h	o	o	€ 150,00
ME0	Motore elettrico 85 kW	S	S	-
MK5	Limitatore di velocità a 80 Km/h	S	S	€ 0,00

Listino equipaggiamenti

Codice	Descrizione	eVito Furgone		Prezzi [€] IVA ESCLUSA
		Long	Extralong	
	S (equipaggiamento di Serie) o (equipaggiamento a richiesta) - (equipaggiamento non disponibile)			
Sistemi di ricarica				
E2T	Batteria ad alto voltaggio (41 kWh) - installata	S	S	€ 0,00
E3L	Cavo di ricarica (tipo 2, 3x32A) 4m	o	o	€ 374,00
E4L	Cavo di ricarica (tipo 2, 3x20A), 4m spirale	o	o	€ 297,00
E8L	Cavo di ricarica (tipo 2, 3x20A), 8m	o	o	€ 297,00
E9L	Cavo di ricarica (tipo 2, 3x32A) 8m	S	S	€ 0,00
N3JZ	E-go + Package Offerta indicata comprende: Enel Juice Box (da 7.4 kW) Installazione a cura di Enel con 3 anni di garanzia e manutenzione inclusi	o	o	€ 1.188,00
Cerchi/Pneumatici				
RD8	Copricerchi Solo con RS7	o	o	€ 109,00
RD9	Pneumatici senza indicazione della marca	S	S	-
RM7	Pneumatici estivi	S	S	-
RM1	Pneumatici M+S Solo dimensione RG7	o	o	€ 162,00
<i>17 pollici</i>				
RG7	Pneumatici 225/55 R 17 Solo con RK8/RS7	S	S	€ 0,00
RS7	Cerchi in acciaio 6,5J x 17 Solo con RG7	S	S	€ 0,00

Listino equipaggiamenti

Codice	Descrizione	eVito Furgone		Prezzi [€] IVA ESCLUSA
		Long	Extralong	
	S (equipaggiamento di Serie) o (equipaggiamento a richiesta) - (equipaggiamento non disponibile)			
RK8	Cerchi in lega 7 J x 17, con design a 20 razze Solo con RG7/R1S	o	o	€ 1.249,00
RR6	Ruota di scorta con cric¹	o	o	€ 164,00
RY2	Controllo della pressione degli pneumatici su avantreno e retrotreno	o	o	€ 55,00
Sedili conducente e passeggero				
S02	Sedile conducente Non con SB2/SE5/SF2/SK5 /SZ7	S	S	€ 0,00
S04	Sedile passeggero Non con SE4/SF1/SZ8	S	S	€ 0,00
S23	Sedile del passeggero anteriore a due posti¹ Non con FF1/FF2/H15/J55/SE4/SH2/SZ7/SZ8	o	o	€ 0,00
SB1	Sedile Comfort conducente	o	o	€ 191,00
SB2	Sedile Comfort passeggero	o	o	€ 191,00
SE4	Sostegno lombare per il sedile del passeggero anteriore Solo con SB2	o	o	€ 72,00
SE5	Sostegno lombare per il sedile conducente Solo con SB1	o	o	€ 72,00
SK5	Indicazione di segnalazione seggiolino (ACSR) Solo con SA6+SH2+S04/SB2/SF2 , non con SB5/SB6	o	o	€ 45,00
Airbag				
-	Airbag sedile conducente	S	S	-
SA6	Airbag passeggero Solo con F66	S	S	-
SH1	Thorax bag per il conducente	o	o	€ 212,00

Listino equipaggiamenti

Codice	Descrizione	eVito Furgone		Prezzi [€] IVA ESCLUSA
		Long	Extralong	
	S (equipaggiamento di Serie) o (equipaggiamento a richiesta) - (equipaggiamento non disponibile)			
SH2	Thorax bag per il passeggero Solo con SA6 Non con S23	o	o	€ 212,00
SH9	Windowbag per il conducente e il passeggero Solo con SA6 Non con SW3	o	o	€ 464,00
SW3	Omissione airbag singolo passeggero Solo con S23	o	o	-€ 193,00
Porte				
T19	Porta laterale sinistra¹	o	o	€ 672,00
T75	Maniglia di sostegno laterali fissate alle porte solo con S02/S04/S23 Prezzo con SH9	o	o	€ 46,00 € 0,00
Rivestimenti				
V20	Rivestimenti della parte superiore del vano di carico in legno Per i Furgoni non con W16+W17+W29	o	o	€ 87,00
V30	Rivestimento interno della fiancata nel vano di carico Solo con V43 Non con VA2, EL9,ES2,ES3,LP2,SH8,T55,T56,V23,V36	S	S	€ 0,00
V42	Guide di fissaggio sulla fiancata fino all'altezza della linea del cruscotto Con V23, solo con D57	o	o	€ 258,00
V43	Pianale in legno	o	o	€ 329,00
V85	Pacchetto fumatori	o	o	€ 33,00
VA2	Rivestimento interno del vano di carico fino al tetto (legno) Non con W16/W17/W29	o	o	€ 368,00

Listino equipaggiamenti

Codice	Descrizione	eVito Furgone		Prezzi [€] IVA ESCLUSA
		Long	Extralong	
	S (equipaggiamento di Serie) o (equipaggiamento a richiesta) - (equipaggiamento non disponibile)			
VF4	Rivestimento Fabric Caluma Black	S	S	€ 0,00
VD2	Rivestimento degli interni con pannellatura in legno	o	o	€ 0,00
VK8	Rivestimento del pianale in plastica	o	o	€ 301,00
VV0	Dadi saldati per vano di carico prezzo con V42	o	o	€ 21,00
VV2	Sistema di ancoraggio del carico Solo con V43	o	o	€ 0,00
VV9	Punti di fissaggio sul telaio del tetto	o	o	€ 248,00
VU9	Rivestimento dei sedili in pelle ecologia (similpelle) Prezzo per Furgoni (2 posti) Prezzo per Furgoni (3 posti)	S	S	€ 0,00
		o	o	€ 41,00 € 66,00
Vetrature				
W16	Finestrino anteriore sinistro fisso nella fiancata o porta scorrevole	o	o	€ 164,00
W17	Finestrino anteriore destro fisso nella porta scorrevole	o	o	€ 164,00
W29	Finestrini posteriori dx e sx fisso (ultima fila del vano di carico) Solo con W16+W17 Non con VA2	o	o	€ 298,00
W50	Porte posteriori a doppio battente con angolo di apertura a 180°	o	o	€ 0,00
W54	Porte posteriori a doppio battente, apertura fino alla fiancata	o	o	€ 513,00
W65	Portellone posteriore	S	S	€ 0,00
W70	Finestrini oscurati del vano posteriore Solo con vetratura completa W16+W17+W29+W78	o	o	€ 389,00
W78	Finestrino nel portellone o porta posteriore a doppio battente con impianto tergilavalunotto Solo con D50 / D51 / F61 / F72 / FP2	o	o	€ 365,00

Listino equipaggiamenti

Codice	Descrizione	eVito Furgone		Prezzi [€] IVA ESCLUSA
		Long	Extralong	
	S (equipaggiamento di Serie) o (equipaggiamento a richiesta) - (equipaggiamento non disponibile)			
Varianti peso				
XA5	Variante peso a 3200 kg	S	S	€ 0,00
Accessori/Servizi				
-	Anelli di ancoraggio	S	S	-
X46	Libretto in italiano	S	S	€ 0,00
XC9	COC	S	S	-
XW9	WLTP	S	S	€ 0,00
Y10	Kit pronto soccorso	o	o	€ 42,00
Y36	Cric (solo per passi Compact) Non con RR6	o	o	€ 56,00
Y44	Triangolo d'emergenza	o	o	€ 31,00
YF7	Estintore 1 kg	o	o	€ 129,00
Vernici				
-	Vernice Standard	o	o	€ 0,00
-	Vernice Metallizzata	o	o	€ 1.088,00
-	Vernice Extra	o	o	€ 557,00
-	Vernice Speciale	o	o	€ 1.088,00
Codici identificativi delle versioni o omologazione				
Z41	Omologazione autocarro	S	S	€ 0,00

Vernici

Codice MB	Descrizione	Tipologia
1212	Giallo Ginestra	Extra
1216	Giallo Zolfo	Speciale
1227	Giallo Cromo	Extra
1230	Giallo Zinco	Extra
1239	1239* Giallo '89	Speciale
1247	Giallo Mellite	Extra
1623	Avorio chiaro	Extra
1625	Giallo Stradale	Speciale
2549	Arancione	Speciale
2603	Giallo arancio	Extra
3334	Rosso Giacinto	Metallizzata (nuovo)
3534	Rosso fuoco	Extra
3583	Rosso Velluto	Extra
3586	Rosso Lava	Extra
3589	Rosso Giove	Standard
3620	Rosso Segnale	Speciale
3636	Rosso Piemonte	Extra
3967	Rosso Ibisco	Extra
5318	Blu Oltremare	Speciale
5373	Blu Atlantico	Extra
5376	Blu Giacinto	Extra
5389	Blu Acciaio	Standard (nuovo)
5515	Blu Cielo	Extra
5517	Blu Traffico	Extra
5610	Blue Navy	Speciale
5856	Turchese	Extra
5890	Blu Cavansite	Metallizzata

Codice MB	Descrizione	Tipologia
6464	Verde Orchidea	Extra
6580	Verde granito	Standard
6730	Verde VAILLANT	Extra
7103	Grigio Scuro	Extra
7224	Grigio Grafite	Speciale
7305	Grigio Luminoso	Extra
7315	Grigio Ardesia	Extra
7701	Grigio Kiesel	Standard
7708	Grigio Argento	Extra
7831	Grigio scuro grafite	Metallizzata (nuovo)
7992	Grigio selenite	Metallizzata (nuovo)
8410	Marrone Terra	Speciale
9040	Nero Intenso	Speciale
9134*	Bianco Rock Cristal	Metallizzata
9147	Bianco Artico	Standard
9197	Nero Ossidiana	Metallizzata
9678	Bianco Puro	Extra
9744	Argento Brillante	Metallizzata
4513	Viola scuro	Extra

*La vernice MB9134 non è ordinabile per le versioni eVito Furgone.

Dimensioni eVito Furgone Long

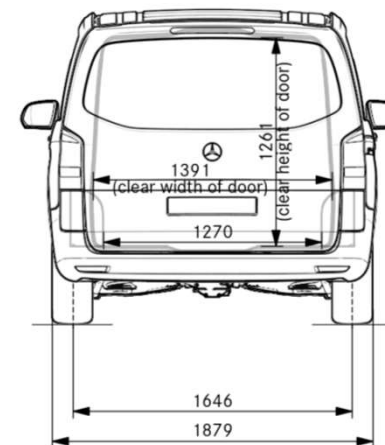
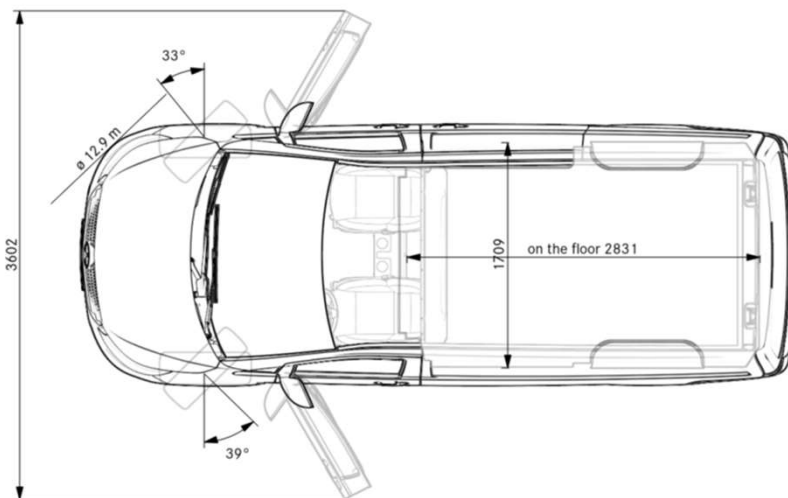
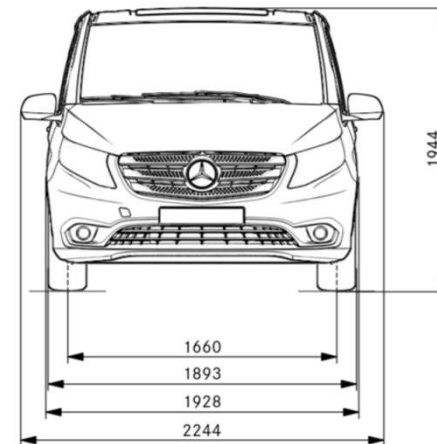
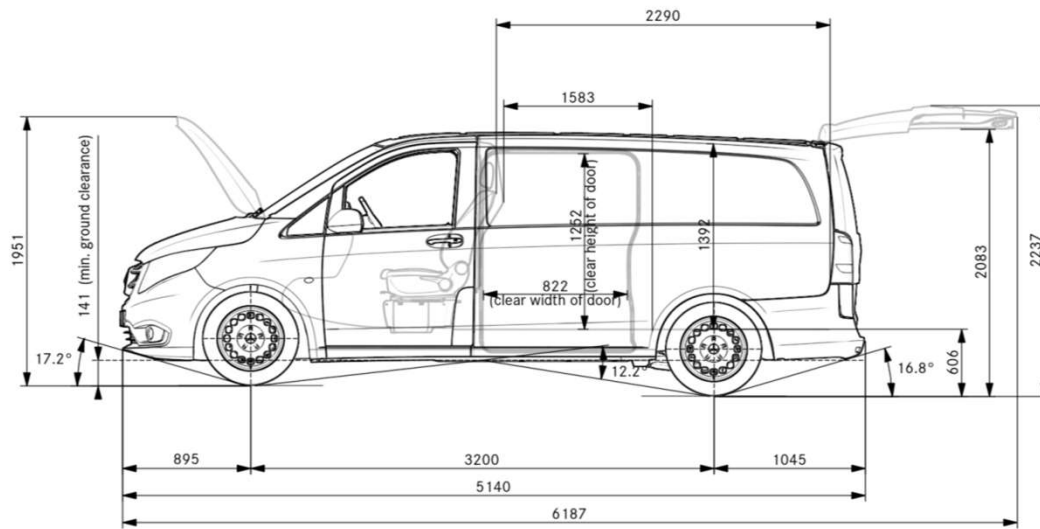

Dimensioni eVito Furgone Extralong

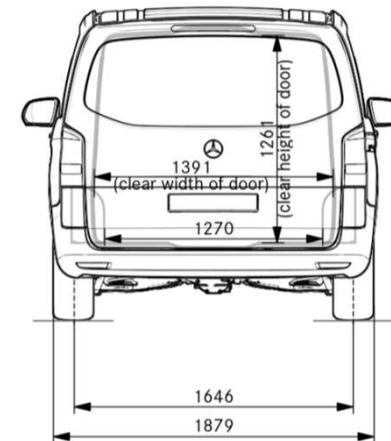
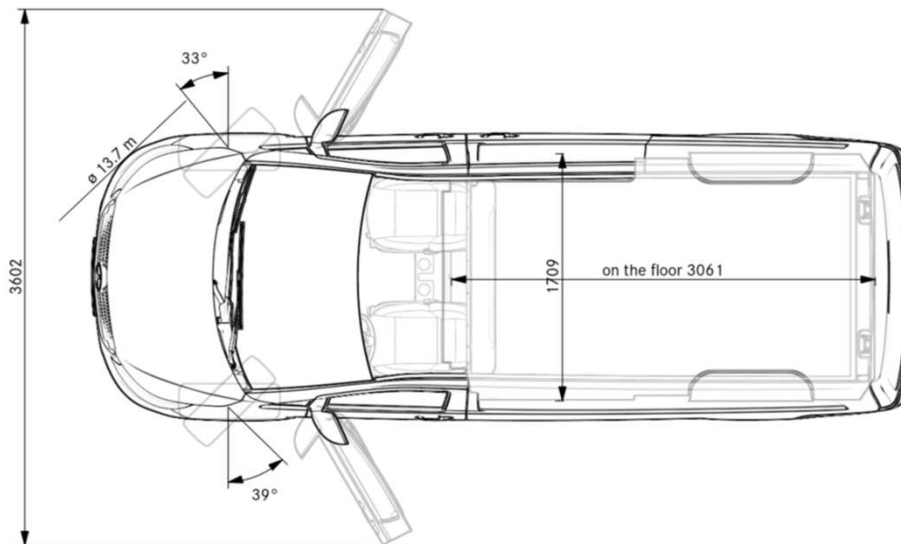
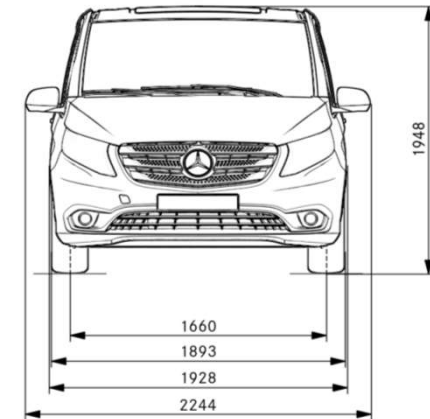
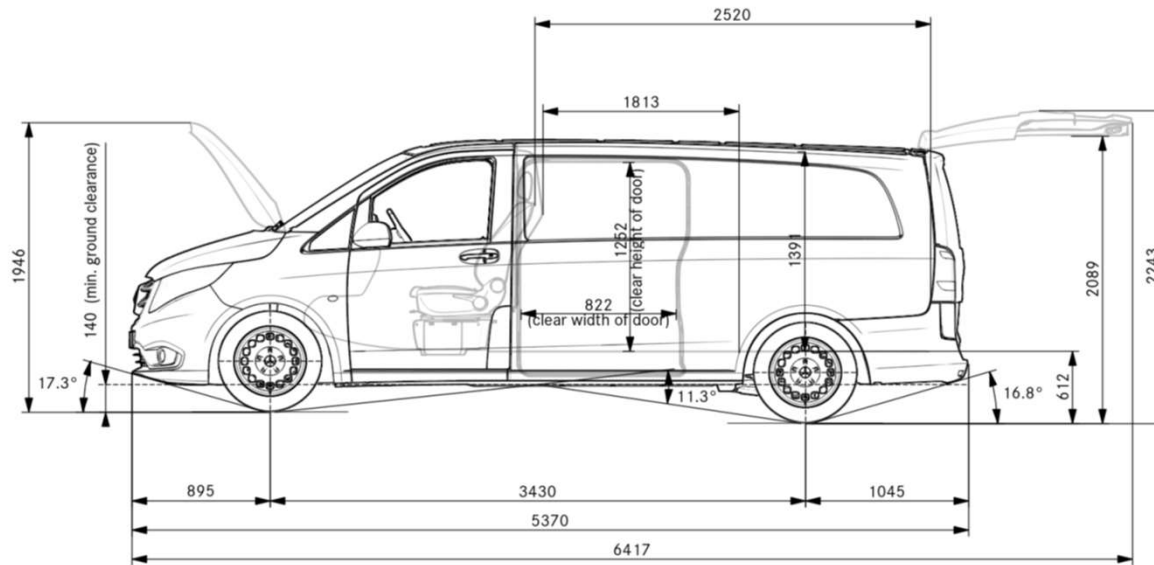

Configurazione dei sedili

Furgone

Di serie (2 posti)

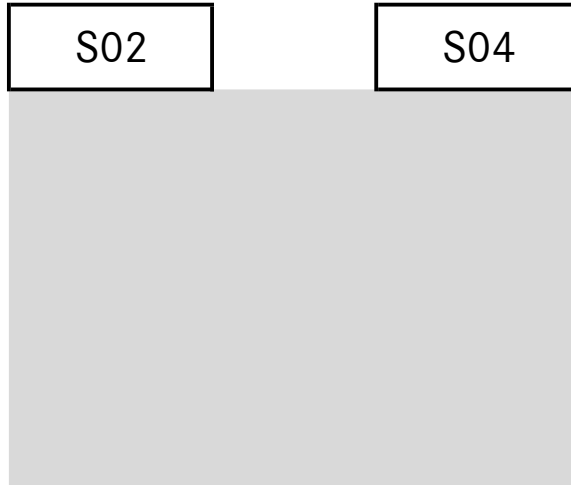

A richiesta (3 posti)

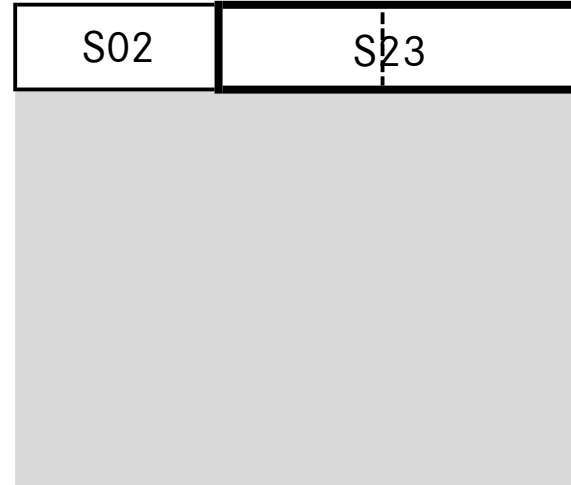

Elenco per descrizione degli equipaggiamenti

Descrizione	Codice
Sterzo elettrico	-
Presse da 12 V	-
Alzacristalli elettrici anteriori Comfort	-
Chiusura centralizzata con telecomando	-
Immobilizzatore	-
Avvertimento cintura di sicurezza per il sedile del conducente	-
Indicatore di temperatura	-
Fari alogeni	-
Airbag sedile conducente	-
Anelli di ancoraggio	-
Vernice Standard	-
Vernice Metallizzata	-
Vernice Extra	-
Vernice Speciale	-
Sospensioni Basic	CF0
Volante regolabile in inclinazione e altezza	CL1
Paraurti e parti applicate in tinta con la carrozzeria	CM2
Paraurti verniciabile	CM3
Rivestimento aerodinamico sottoscocca	CU1
Mancorrenti	D12
Barre portatutto	D15
Paratia lamierata	D50
Paratia divisoria continua con un finestrino	D51
Sistema di assistenza in fase di spunto (Hill holder)	E07
Radio DAB	E1D
Disattivazione modalità di guida comfort	E1P
Disattivazione della delezione di recupero	E1Q
Radio generation 2	E2R
Batteria ad alto voltaggio (41 kWh) - installata	E2T
Audio 30	E3C
Cavo di ricarica (tipo 2, 3x32A) 4m	E3L
Cavo di ricarica (tipo 2, 3x20A), 4m spirale	E4L

Elenco per descrizione degli equipaggiamenti

Descrizione	Codice
Predisposizione per radio digitale (DAB)	E7A
Cavo di ricarica (tipo 2, 3x20A), 8m	E8L
Cavo di ricarica (tipo 2, 3x32A) 8m	E9L
Audio 40	EA4
Batteria AGM da 12 V/70 Ah	ED1
Batteria AGM da 12 V/92 Ah	ED4
Morsettiera per collegamento elettrico	EK1
Altoparlanti anteriori a due vie	EL8
Audio 10	EN6
Predisposizione per autoradio	ER0
Live Traffic Information	EY2
Mercedes-Benz Emergency Call	EY5
Gestione guasti	EY6
Parktronic	EZ8
Retrovisore interno	F61
Retrovisori esterni ripiegabili elettricamente	F64
Vano portaoggetti con serratura	F66
Retrovisori esterni riscaldabile e regolabile elettricamente	F68
Retrovisore esterno e retrovisore interno antiabbagliante automatico	F72
Consolle centrale con vano di stivaggio	FF1
Consolle centrale con vano 1-DIN	FF2
Porta tazza doppio	FJ3
Mascherina cromata per la griglia del radiatore	FK2
Pacchetto specchietti	FP2
Telecamera posteriore	FR8
Specchietti illuminati per alette parasole	FS5
Pacchetto protezione antifurto	FY1
Telecomando con 3 pulsanti	FY7
Sistema di allarme (antifurto)	FZ5
Apertura e chiusura Comfort con telecomando a infrarossi	FZ8
Due chiavi aggiuntive	FZ9
Sedile lato passeggero anteriore riscaldabile	H15

Elenco per descrizione degli equipaggiamenti

Descrizione	Codice
Sedile lato conducente riscaldabile	H16
Vetri atermici	H20
Climatizzatore TEMPOMATIC a regolazione semiautomatica	HH9
Segnale di cintura aperta per il sedile passeggero	J55
Spia di avvertimento livello liquido lavavetri	JA1
Pacchetto manutenzione	JE1
Sensore pioggia	JF1
Modulo di comunicazione Hermes per servizi di connettività	JH3
PRE-SAFE ® system	JP1
Segnale di avvertimento per la retromarcia	JW0
Short-distance operation	JX0
Fendinebbia alogeni	L16
Indicatori di direzione supplementari posteriori sul tetto	L84
Sensore crepuscolare	LA2
Luci d'uscita	LB9
Striscia di illuminazione a LED nel vano di carico	LC2
Gruppo comandi sul tetto Comfort	LC4
Illuminazione per il vano piedi anteriore	LC7
Illuminazione del portellone	LC8
Luci di stop adattive (lampeggio in caso di frenata d'emergenza)	LE1
Illuminazione di cortesia per gli interni	LP1
Linear speed limiter 120 km/h	MD3
Motore elettrico 85 kW	ME0
Limitatore di velocità a 80 Km/h	MK5
E-go + Package	N3JZ
Copricerchi	RD8
Pneumatici senza indicazione della marca	RD9
Pneumatici 225/55 R 17	RG7
Cerchi in lega 7 J x 17, con design a 20 razze	RK8
Pneumatici M+S	RM1
Pneumatici estivi	RM7
Ruota di scorta con cric 1	RR6

Elenco per descrizione degli equipaggiamenti

Descrizione	Codice
Cerchi in acciaio 6,5J x 17	RS7
Controllo della pressione degli pneumatici su avantreno e retrotreno	RY2
Sedile conducente	S02
Sedile passeggero	S04
Sedile del passeggero anteriore a due posti 1	S23
Airbag passeggero	SA6
Sedile Comfort conducente	SB1
Sedile Comfort passeggero	SB2
Sostegno lombare per il sedile del passeggero anteriore	SE4
Sostegno lombare per il sedile conducente	SE5
Thorax bag per il conducente	SH1
Thorax bag per il passeggero	SH2
Windowbag per il conducente e il passeggero	SH9
Indicazione di segnalazione seggiolino (ACSR)	SK5
Omissione airbag singolo passeggero	SW3
Porta laterale sinistra 1	T19
Maniglia di sostegno laterali fissate alle porte	T75
Rivestimenti della parte superiore del vano di carico in legno	V20
Rivestimento interno della fiancata nel vano di carico	V30
Guide di fissaggio sulla fiancata fino all'altezza della linea del cruscotto	V42
Pianale in legno	V43
Pacchetto fumatori	V85
Rivestimento interno del vano di carico fino al tetto (legno)	VA2
Rivestimento degli interni con pannellatura in legno	VD2
Rivestimento Fabric Caluma Black	VF4
Rivestimento del pianale in plastica	VK8
Rivestimento dei sedili in pelle ecologia (similpelle)	VU9
Dadi saldati per vano di carico	VV0
Sistema di ancoraggio del carico	VV2
Punti di fissaggio sul telaio del tetto	VV9
Finestrino anteriore sinistro fisso nella fiancata o porta scorrevole	W16
Finestrino anteriore destro fisso nella porta scorrevole	W17

Elenco per descrizione degli equipaggiamenti

Descrizione	Codice
Finestrini posteriori dx e sx fisso (ultima fila del vano di carico)	W29
Porte posteriori a doppio battente con angolo di apertura a 180°	W50
Porte posteriori a doppio battente, apertura fino alla fiancata	W54
Portellone posteriore	W65
Finestrini oscurati del vano posteriore	W70
Finestrino nel portellone o porta posteriore a doppio battente con impianto tergilavalunotto	W78
Libretto in italiano	X46
Variante peso a 3200 kg	XA5
COC	XC9
WLTP	XW9
Kit pronto soccorso	Y10
Cric (solo per passi Compact)	Y36
Triangolo d'emergenza	Y44
Estintore 1 kg	YF7
Omologazione autocarro	Z41

Note

Mercedes-Benz Italia S.p.A. si riserva la facoltà di modificare prezzi, caratteristiche ed equipaggiamenti dei veicoli senza preavviso e in qualsiasi momento. L'organizzazione Mercedes-Benz sarà lieta di fornire ulteriori dettagli ed aggiornamenti sui nostri prodotti e servizi.

Mercedes-Benz Italia S.p.A. - Direzione Marketing & Sales Van Italia
Settore Marketing Vans - Via Giulio Vincenzo Bona, 110 - 00156 Roma - Tel. 06.41441