

BMW Serie 1
Coupe

www.bmw.it
www.bmw.com



Piacere di guidare



BMW SERIE 1 COUPÉ.

ACCELERA IL POLSO DELLA CITTÀ.

BMW EfficientDynamics
Meno emissioni. Più piacere di guidare.

DÀ IL TONO GIUSTO ALLA STRADA.

Bello come lo skyline illuminato, eccitante come una notte trascorsa nei club più in voga, poderoso come l'energia che pervade le strade pulsanti della città: il feeling urbano della vita moderna si concentra nella BMW Serie 1 Coupé. I fari puntati sulla strada, la linea atletica delle fiancate e i gruppi ottici posteriori dal design innovativo sono il presagio estetico del dinamismo scattante della vettura. Le potenti motorizzazioni rivelano il suo DNA sportivo, ma è l'impatto complessivo a rendere straordinario questo modello: la prima autentica coupé della categoria.





BMW Serie 1 Coupé.

IL PIACERE CATTURA LA CITTÀ.

- 06 Highlight**
Immagine sportiva.
- 08 Esterno**
Un'autentica coupé.
- 10 Performance**
Prestazioni entusiasmanti.
- 12 BMW Serie 1 Coupé 135i**
Grinta dominante.
- 14 BMW ConnectedDrive**
La perfetta connessione in rete.
- 16 Design delle luci**
- 18 BMW EfficientDynamics**
Lungimiranza sostenibile.
- 20 Si apre il sipario**
BMW Serie 1 Coupé con passaruota Aero.
- 22 Abitacolo**
Qualità, raffinatezza e spaziosità.
- 26 Accoglienza su misura**
Sedili sportivi che pongono nuovi parametri.

www.bmw.it/serie1Coupé/highlights

Tecnologia

L'INNOVAZIONE SPOSA L'ISPIRAZIONE.

- 30 BMW EfficientDynamics**
Il pacchetto tecnologico per minori consumi e maggiore potenza.
- 32 Motori**
Massima potenza con consumi ottimali.
- 34 Assetto e sicurezza**
Sistemi innovativi per accrescere il piacere di guida.
- 38 BMW ConnectedDrive**
La connessione in rete intelligente per maggiore comfort, infotainment e sicurezza.
- 42 Prova di guida al Nürburgring**
BMW Serie 1 Coupé nel test di resistenza.

www.bmw.it/serie1Coupé/dinamismo

Equipaggiamento

PERSONALE COME LE VOSTRE IDEE.

- 44 Vernici**
- 45 Colori dei rivestimenti**
- 46 Colori degli interni e modanature dell'abitacolo**
- 48 Varianti di equipaggiamento**
- 50 Dotazione di serie/Optional**
- 58 Pacchetto sportivo M**
- 59 Accessori Originali BMW**
Molteplici e individuali. Esclusività come piace a voi.

www.bmw.it/configuratore

Panoramiche

LA NUOVA BMW SERIE 1 COUPÉ IN SINTESI.

- 60 Tabelle degli equipaggiamenti**
- 64 Dati tecnici**
- 66 BMW Service e brand BMW**
Offerte esclusive per i clienti BMW.

www.bmw.it

Editoriale

UN TEAM PERFETTO.

La vita della città è veloce ed intensa, il tempo libero qui è prezioso. Gli abitanti sono sempre in movimento, vivono secondo il proprio ritmo ed amano la spontaneità. Per recarsi agli impianti sportivi, al luogo dell'appuntamento o al club esclusivo non si accontentano di una «macchina qualunque»: vogliono un'auto dal carattere forte che chiede impegno ma offre un'esperienza di guida avvincente. Una vettura come la BMW Serie 1 Coupé.

Il suono del motore è accattivante, i sedili sportivi calzano come un abito su misura e lo sterzo sensibile rende le curve emozionanti ad ogni andatura. Il guidatore e l'automobile diventano così un team perfettamente affiatato.

La BMW Serie 1 Coupé è la compagna ideale per gli spiriti intraprendenti. Lo dimostra anche il moderno allestimento estetico; le modanature interne bianche armonizzano ottimamente con i nuovi colori dei rivestimenti e le originali verniciature della carrozzeria. Il pacchetto tecnologico BMW EfficientDynamics accorda il piacere di guida al senso di responsabilità.

Oltre a vivere momenti particolarmente intensi al volante, chi guida la BMW Serie 1 Coupé può trasmettere le sue impressioni in modo rapido e immediato anche agli amici: l'applicazione BMW connette Facebook o Twitter direttamente alla BMW Serie 1 Coupé.

www.bmw.it/serie1Coupé

Equipaggiamento del modello presentato: BMW 135i

Motore:	BMW TwinPower Turbo 6 cilindri in linea a benzina
Potenza:	225 kW (306 CV)
Cerchi:	in lega leggera da 18", raggi a V styling n° 372, pneumatici misti
Colore vernice:	Alpinweiss pastello
Rivestimenti:	in pelle Boston Schwarz
Modanature interne:	Alpinweiss

Alle pagine 64 | 65 troverete indicazioni sul consumo di carburante, sulle emissioni di CO₂ e sulle classi di efficienza energetica.

**NON SEGUITE LA MASSA.
AFFERMATE IL VOSTRO STILE.**

Sportività per impressioni permanenti.



BMW SERIE 1 COUPÉ. NESSUNA È COME LEI.

L'unica vera coupé della categoria.

La BMW Serie 1 Coupé non solo domina i ritmi frenetici della città, ma ne impone i tempi a suon di motore. Quando entra in scena, si dimostra perfettamente all'altezza della sua fama di unica vera Coupé del segmento. La linea sportiva, il passo lungo, il cofano motore slanciato riflettono il suo carattere atletico. L'accattivante design delle luci con elementi a LED e a richiesta la palpebra illuminata incantano l'osservatore, concentrando sempre il fascio luminoso sul punto preferito della Coupé: la strada. Ogni dettaglio, ogni linea, ogni forma raccontano la sua potenza esuberante e la sua indomabile spinta in avanti. I gruppi ottici posteriori a L danno l'incisivo tocco finale. Si accendono di un rosso intenso e sembrano concedere uno sguardo nel cuore della Coupé.

www.bmw.it/serie1Coupe/design





UN IMPULSO ATTIVO CHE OLTREPASSA IL QUOTIDIANO.

La cultura del dinamismo.

Quando il sei cilindri in linea della BMW 135i si avvia sprigionando il suo «sound» inconfondibile, sul viso del guidatore appare un sorriso che rimarrà per tutto il viaggio. 225 eccezionali kW (306 CV)¹ sono il risultato della combinazione tra turbocompressori TwinScroll, High Precision Injection, regolazione degli alberi a camme doppia VANOS e Valvetronic per sviluppare un'eccezionale spinta propulsiva: lo sprint che catapultava la 135i da 0 a 100 km/h in appena 5,2 secondi è di tutto rispetto. Lo stesso vale anche per gli altri due motori a benzina: il sei cilindri sportivo della 125i convince per l'erogazione spontanea della spinta e per la vivacità nel salire di giri.

I motori diesel a quattro cilindri BMW dimostrano efficacemente che anche una coupé purosangue di elevata potenza può stupire per i consumi ridotti. Ne sono esempi eccellenti il potente quattro cilindri BMW 123d TwinPower Turbo, il grintoso 120d e il campione di efficienza 118d, che realizza un consumo medio di 4,5 l/100 km.

Oltre che dalla potenza efficiente, la BMW Serie 1 Coupé è caratterizzata da uno straordinario comportamento su strada. Particolarmente degna di nota è la perfetta ripartizione dei pesi in un rapporto molto vicino al 50:50, grazie al quale la propulsione si traduce in una singolare maneggevolezza. In particolare, i percorsi ricchi di curve si trasformano in un'intensa esperienza di guida. Proprio qui la BMW Serie 1 Coupé può giocare un altro asso nella manica: la trazione posteriore tipica del marchio biancoblu.

¹ Alle pagine 64 e 65 troverete indicazioni sul consumo di carburante, sulle emissioni di CO₂ e sulle classi di efficienza energetica.



BATTICUORE CON 135 PULSAZIONI AL MINUTO.

La BMW 135i con pacchetto aerodinamico M.

Una cosa è certa: la BMW 135i non può nascondere la sua discendenza agonistica. L'eredità sportiva si ritrova da un lato nella poderosa motorizzazione e nel cambio automatico sportivo a 7 rapporti a doppia frizione (optional), che accelera la Coupé senza interruzione della spinta. Dall'altro lato anche gli elementi di design tolgono ogni dubbio sul DNA da competizione della BMW 135i: il modello è dotato di serie del pacchetto aerodinamico M. L'attolica grembiatura anteriore, il marcato fascione posteriore e le dinamiche minigonne laterali non offrono praticamente superfici d'attacco ai flussi aerodinamici, per cui aumenta ulteriormente il dinamismo su strada del modello di punta della BMW Serie 1 Coupé.

www.bmw.it/serie1Coupé/dinamismo



IL VOSTRO SOCIAL NETWORK MOBILE.

Sempre connessi in rete grazie a BMW ConnectedDrive.

Avete un debole per le tecnologie avanzate? Allora la BMW Serie 1 Coupé è la vostra compagna ideale. Informarvi, telefonare e richiamare le vostre e-mail durante il viaggio non è un problema grazie a BMW ConnectedDrive. La connessione in rete intelligente tra guidatore, vettura e mondo esterno assicura comfort, infotainment e sicurezza.

Con Google™ Local Search troverete ad esempio tutte le informazioni concernenti la vostra destinazione. Oppure potrete utilizzare l'interfaccia Bluetooth per ascoltare musica senza cavo dal vostro lettore MP3, che in ogni caso potrà essere allacciato anche tramite l'interfaccia ampliata USB audio (disponibile in abbinamento con il sistema di navigazione, la predisposizione per cellulare o il dispositivo vivavoce). Un altro vantaggio: potrete visualizzare le copertine dei vostri album e perfino gestire vocalmente il vostro iPod. Una grande varietà di informazioni e musica è offerta da BMW Apps (optional). L'applicazione BMW Connected App con Webradio permette di accedere alle stazioni

radiofoniche più svariate di tutto il mondo, anche quando non vi trovate all'interno della Coupé.

A richiesta potrete gestire queste applicazioni con l'iDrive Controller, che tramite manopole, tasti e interruttori a levetta vi condurrà attraverso tutte le funzioni di entertainment e comunicazione. Il display a colori da 8,8" ad alta risoluzione del sistema di navigazione optional BMW Professional visualizza i contenuti e vi farà navigare confortevolmente nel mondo dei servizi basati su Internet.





IN CONCORRENZA CON LE LUCI DELLA CITTÀ.

L'innovativo design delle luci.

Le luci variopinte della città si arricchiscono di un nuovo highlight: gli incisivi fari anteriori della BMW Serie 1 Coupé con palpebra illuminata bianca in abbinamento alla luce allo xeno (optional). Basta uno sguardo agli anelli luminosi dal taglio netto nella parte superiore per intuire la potenza dei proiettori. La palpebra è orientata verso la strada, rendendo più marcato lo «sguardo» dell'auto ma mettendo anche in risalto la funzione di sicurezza. Ciò vale anche per l'optional Adaptive Light Control, comprensivo delle luci di svolta: i fari orientabili assicurano un'illuminazione ottimale della corsia di marcia e del bordo della strada già all'imbuco di una curva. L'High Beam Assistant (dispositivo di assistenza per fari abbaglianti), anch'esso disponibile a richiesta, attiva e disattiva automaticamente gli abbaglianti a seconda della situazione, e costituisce un valido ausilio tanto per il guidatore della BMW quanto per chi procede in senso opposto. Il design delle luci posteriori a LED lascia un'impronta inconfondibile soprattutto di notte.



BMW EfficientDynamics
Meno emissioni. Più piacere di guidare.

LA PIÙ GRANDE PERFORMANCE: ABBATTERE I CONSUMI.

BMW EfficientDynamics.
Sostenibilità di serie.

Un'automobile come la BMW Serie 1 Coupé evoca tortuose strade di montagna, percorsi senza fine e puro piacere di guidare. Le doti della Coupé emergono però anche quando la sua potenza dirompente viene frenata: la Brake Energy Regeneration è solo uno degli accorgimenti tecnologici BMW EfficientDynamics adottati nella BMW Serie 1 Coupé. Ne sono esempi anche la funzione Auto Start Stop, i pneumatici con ridotta resistenza al

rotolamento, l'indicatore del punto ottimale per il cambio marcia e lo straordinario passaruota Aero (non per la BMW 135i). Tecnologie che coniugano in modo intelligente la guida dinamica alla massima parsimonia.

Oltre a queste tecnologie sono soprattutto i motori a porre nuovi benchmark per l'impiego dell'automobile all'insegna della sostenibilità e del risparmio. Lo dimostra anche il modello più potente, la 135i: la tecnologia BMW TwinPower Turbo (con High Precision Injection, doppia VANOS e comando variabile delle valvole Valvetronic) assicura il più alto rendimento. Ogni dettaglio, ogni tecnologia contribuisce ad uno sfruttamento responsabile del carburante. Nonostante, o forse proprio grazie all'aumento del dinamismo.





SI APRE IL SIPARIO.

Nella bufera della nuova galleria del vento high-tech è stato sviluppato il passaruota Aero per le BMW Serie 1 Cabrio e Coupé. Questa rivoluzionaria tecnologia riduce la resistenza aerodinamica dei passaruota.

Nella grande galleria del vento del Centro prove aerodinamiche del Gruppo BMW a Monaco si capovolge la realtà: non è infatti l'automobile a muoversi, ma l'ambiente. Un rotore del diametro di otto metri (foto a sinistra) con assorbimento fino a 4,4 megawatt (circa 6.000 CV) pompa 18.000 metri cubi di aria in un circuito chiuso. Prima del tratto di misurazione l'aria viene pressata attraverso un ugello dove è accelerata di sei volte fino a 300 km/h. La strada è simulata da cinque corsie costituite da una sottile lamiera d'acciaio. Le ruote sono azionate da quattro piccoli nastri; esattamente alla stessa velocità si muove sotto l'auto il nastro centrale lungo dieci metri. Risultato di questa complessa struttura: il flusso d'aria che lambisce il pianale della vettura, le ruote e i passaruota è paragonabile a quello di un viaggio su strada. Nel banco prova lungo 22 metri, largo 16 metri e alto 13 metri – un vero palazzo dei venti – si riproducono insomma le condizioni effettivamente esistenti sulla strada. Riuscire a ridurre la resistenza dell'aria del dieci per cento si traduce in un risparmio di carburante del 2,5%.

La carrozzeria, già di per sé quasi del tutto ottimizzata aerodinamicamente, incide in realtà solo per il 40% sulla resistenza dell'aria. Il 10% viene causato dall'aria necessaria al raffreddamento del motore, del cambio e dei freni, il 20% si genera sotto il fondo del veicolo e il restante 30% sulle ruote e sui passaruota. Proprio qui c'è ancora un potenziale di miglioramento. Nel Centro prove aerodinamiche è stato sviluppato il cosiddetto passaruota Aero, che ha celebrato la sua prima mondiale nelle BMW Serie 1 Cabrio e Coupé. Questa «tendina aerodinamica» protegge le ruote anteriori dal vento di marcia. L'aria che affluisce attraverso i fori della grembialatura anteriore viene accelerata attraverso condotti che si restringono progressivamente e convogliata fino ai passaruota. Qui fuoriesce a grande velocità da sottili fessure, avvolgendo i fianchi esterni delle ruote come una cortina e formando un rivestimento invisibile ma altamente efficace. Grazie al passaruota Aero, al convogliamento ottimizzato dell'aria di raffreddamento e all'appiattimento del sottopianale è stato possibile

ottenere nelle BMW Serie 1 Cabrio e Coupé un coefficiente di resistenza aerodinamica eccezionalmente basso, riducendo al tempo stesso la portanza al retrotreno. In sintesi, da un lato diminuisce il consumo di carburante e dall'altro aumenta la stabilità su strada.

A valle del tratto di misurazione il flusso d'aria viene deviato da alti scudi semicircolari nella direzione opposta.



A sinistra: le misurazioni aerodinamiche nel gigantesco banco di prova vengono gestite dal posto di comando della galleria del vento.

A destra: un sensore di fumo rende visibile il flusso aerodinamico attorno alla BMW Serie 1 Coupé. Meno vortici si creano, più bassa è la resistenza dell'aria.



UN ATLETA ANCHE ALL'INTERNO.

Dettagli per maggiore sportività.

Il viaggio sta per iniziare. Salite nella vettura, le vostre mani si posano sul volante e i vostri occhi anticipano quello che presto influirà sulle vostre pulsazioni: pura energia. Ancor prima di mettere in moto rimanete colpiti dalla sportività che emana dalla BMW Serie 1 Coupé, senza rinunce in termini di eleganza. Salta all'occhio la modanatura in bianco Alpinweiss (optional), la cui linea netta sembra confluire nelle mascherine del volante, anch'esse bianche. Gli elementi di comando colpiscono con incisive applicazioni cromate. L'intero abitacolo, dai contagiri fino agli elementi decorativi, è un omaggio al cuore agonistico della BMW Serie 1 Coupé.

www.bmw.it/serie1Coupe/interni





L'HOTSPOT PIÙ ESCLUSIVO DELLA CITTÀ HA QUATTRO POSTI.

Ergonomia e qualità all'unisono.

Avete esigenze elevate per la vita quotidiana, il lavoro ed il tempo libero? Noi abbiamo stabilito gli stessi sofisticati criteri per la BMW Serie 1 Coupé, un'auto che deve impressionare, o meglio ancora, entusiasmare. L'alta qualità inizia dalla scelta dei materiali più pregiati. Sia con i rivestimenti in pelle che in stoffa vi sentirete subito a vostro agio. Ogni cucitura, ogni bordo, ogni dettaglio è rifinito con la massima cura. Lo sentite e lo vedete non soltanto voi, ma anche i passeggeri che «si accomodano» nel vero senso della parola sui sedili posteriori, giacché questa coupé è una 2+2 posti a tutti gli effetti. Nella nuova BMW Serie 1 Coupé il piacere di guidare, di trascorrere una giornata ricca di nuove impressioni o di vagare attraverso il paesaggio notturno potrà essere davvero condiviso con gli amici.

Chi desidera accrescere ulteriormente le caratteristiche atletiche dell'auto può scegliere i sedili sportivi optional (di serie per BMW 135i) per guidatore e passeggero, che

offrono un sostegno laterale ottimale. I numerosi dettagli di equipaggiamento, studiati per coniugare raffinata bellezza con ergonomia eccezionale, focalizzano un aspetto fondamentale: il benessere di tutti i passeggeri.

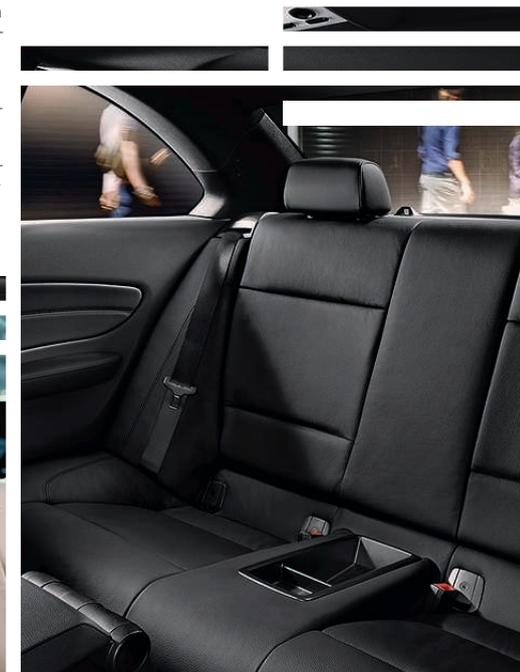
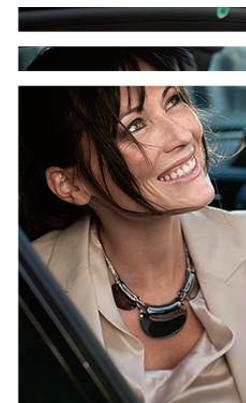

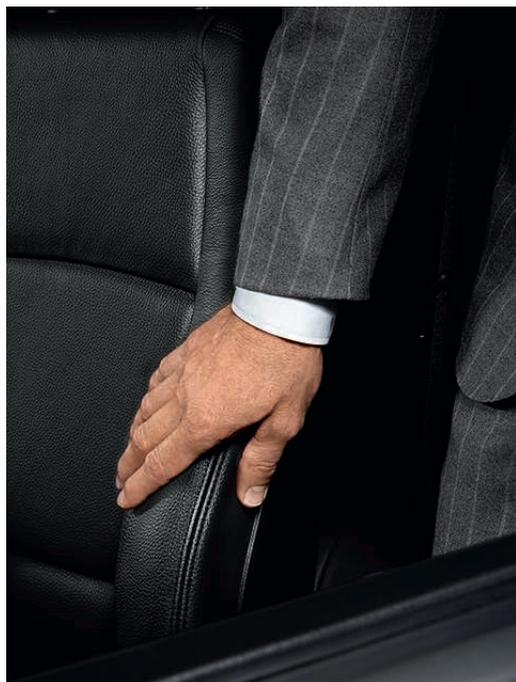

A PENNELLO.

I sedili BMW sono un sicuro punto di riferimento in termini di comfort, sicurezza e sportività. Il sedile sportivo (optional) consente di guidare rilassati e concentrati anche ad alta velocità.



IL SEDILE SPORTIVO DEL FUTURO ASSOMIGLIA AD UN GUSCIO. SARÀ PIÙ LEGGERO E SOTTILE SENZA PERDERE IN COMFORT.

Un viaggio a bordo di una BMW è un intenso dialogo tra il guidatore e la vettura. Le mani dirigono le ruote attraverso il volante. I piedi comunicano con il motore attraverso l'acceleratore. Gli occhi sono in contatto visivo con gli strumenti. Questo preciso collegamento però funziona solo se chi è al volante è perfettamente integrato nel sistema automobile e può comandare intuitivamente tutte le funzioni. L'ergonomia e la posizione di guida ottimale assumono perciò un ruolo importante: il suo requisito fondamentale è un sedile ottimizzato sotto tutti gli aspetti. Per gli esperti, i sedili BMW sono un punto di riferimento in termini di sicurezza, regolabilità, comfort e sportività.

Della massima sicurezza sono garanti, ad esempio, gli airbag laterali integrati negli schienali o i poggiatesta attivi. Tutti i guidatori, indipendentemente dalla loro altezza e peso, approfittano delle numerose possibilità di regolazione dei sedili BMW. Grazie all'ampio campo di regolazione in senso longitudinale ed in altezza, in una BMW gli alti e i bassi troveranno sempre la loro posizione ideale. L'appoggio gambe regolabile, ad esempio nei sedili sportivi, contribuisce ad ottimizzare ulteriormente la posizione della seduta. Il supporto lombare (optional) regolabile individualmente per la parte inferiore della colonna vertebrale è un altro equipaggiamento specifico per aumentare il comfort: sostiene il bacino e mantiene la spina dorsale nella sua naturale forma a «S».

Un grande impegno di progettazione è stato profuso nei sedili sportivi BMW (optional), compresi tra l'altro nel pacchetto sportivo BMW M. L'imbottitura è più rigida e i contorni più avvolgenti; i fianchetti regolabili sostengono bene il corpo nelle curve ad alta velocità, permettendo al guidatore di agire con precisione e con maggiore sensibilità senza doversi appoggiare o addirittura aggrapparsi al volante. Nonostante la perfetta sportività ed ergonomia dei sedili attuali, BMW sta già lavorando ai sedili



I sedili sportivi optional offrono una posizione di seduta che consente una guida veloce e senza stress. I fianchetti regolabili sostengono saldamente il corpo. Chi siede al volante può quindi dirigere la vettura con sicurezza e sensibilità anche nella guida dinamica in curva.

sportivi del futuro. Con costruzioni innovative che prendono spunto dalla bionica, con materiali leggeri innovativi e con l'intelligente integrazione di nuove funzioni, saranno realizzati nuovi sedili ancora più leggeri ed eleganti. Perché minor peso significa anche minor consumo, e minore volume significa più spazio per i passeggeri. Un primo risultato di questa evoluzione sono i gusci essenziali e quasi «scheletrici» adottati per lo studio di vettura sportiva BMW Vision EfficientDynamics, progettata in vista del futuro modello di serie BMW i8.

Nonostante la loro struttura minimalista, i pochi piloti che finora hanno potuto testare questa vettura futuristica sono rimasti entusiasti del comfort dei nuovi sedili.



Tecnologia invisibile ma efficientissima: il passaruota Aero. L'aria affluisce attraverso le sottili aperture presenti nella grembiatura anteriore, viene accelerata ed esce a grande velocità nei passaruota, dove si stende come una cortina sui fianchi esterni della ruota. Grazie a questa innovazione diminuisce la resistenza aerodinamica, aumenta la stabilità su strada e si riduce il consumo di carburante. Un piacevole effetto secondario: le aperture conferiscono alla grembiatura anteriore un aspetto ancora più sportivo.

BMW EfficientDynamics

Meno emissioni. Più piacere di guidare.

Seguendo la sua più volte premiata strategia della sostenibilità, BMW ha cominciato molto presto ad impegnarsi a favore della guida automobilistica efficiente. BMW EfficientDynamics rappresenta un pacchetto tecnologico che ha già ottenuto numerosi premi ed è stato implementato nelle auto di serie per ridurre i consumi e le emissioni, accrescendo al tempo stesso il dinamismo di guida. Con questi accorgimenti, dal 1995 ad oggi BMW è riuscita a ridurre di circa il 30% le emissioni di CO₂ della sua flotta europea di vetture nuove. Oggi 39 modelli¹ con il marchio biancoblu emettono meno di 140 g di CO₂ al km. Entro il 2020 BMW intende ottenere un'ulteriore riduzione del 25%.



BMW EFFICIENT DYNAMICS – PRETENDE POCO E OFFRE TANTO.

Diversi sistemi di propulsione con lo stesso risultato: il piacere di guida tipicamente BMW. Nel quadro del progetto BMW EfficientDynamics, BMW studia ininterrottamente innovazioni in grado di garantire a lungo termine la mobilità senza emissioni. Questo sistema integrato offerto da BMW per accrescere il piacere di guidare poggia su vari pilastri:

Pacchetto tecnologico. È portata avanti con coerenza l'ottimizzazione delle vetture con motori diesel e benzina convenzionali. Un ampio pacchetto tecnologico consente di ottenere una riduzione dei consumi e delle emissioni, accrescendo contemporaneamente la potenza ed il piacere di guida. Lo rendono possibile innovazioni come la tecnologia BMW TwinPower Turbo, la funzione Auto Start Stop, la Brake Energy Regeneration e molto altro.

BMW ActiveHybrid. Con i nuovi modelli BMW ActiveHybrid 3^e e BMW ActiveHybrid 5 e con la BMW ActiveHybrid 7 la Casa di Monaco ha inserito nella sua gamma interessanti vetture di serie a propulsione ibrida. Tutti i modelli abbinano l'elevata efficienza al massimo dinamismo.

BMW ActiveE. Nel 2011 è arrivata sulla strada una forma nuova di dinamismo: la BMW ActiveE, un'auto a trazione completamente elettrica prodotta in piccola serie nell'ambito di un progetto pilota. Così BMW apre la strada alla mobilità senza emissioni del futuro.

BMW Hydrogen. BMW continua a studiare sistemi di propulsione alternativi per il futuro, come ad esempio la propulsione a idrogeno.

BMW i. Seguendo la filosofia BMW EfficientDynamics, la fucina di idee BMW i sviluppa autovetture dal concept totalmente inedito come la BMW i3 (Megacity Vehicle) e la BMW i8. La progettazione si basa da un lato sulle tecnologie BMW EfficientDynamics già esistenti, dall'altro su materiali leggeri come il CFK e su trazioni elettriche con batterie più potenti come con la tecnologia BMW eDrive. Ponendo la sostenibilità al centro di tutta la catena di creazione del valore aggiunto, e con una serie di servizi di mobilità integrativi, BMW i ridefinisce i principi della mobilità individuale. Troverete maggiori dettagli nel sito www.bmw-i.it

LE TECNOLOGIE BMW EFFICIENT DYNAMICS ADOTTATE SULLA BMW SERIE 1 COUPÉ IN SINTESI.

Passaruota Aero. Sottili aperture sui lati sinistro e destro della grembiatura anteriore convogliano miratamente l'aria in afflusso in due condotti chiusi. Questi corrono all'interno della grembiatura stessa giungendo fino ai passaruota, dove l'aria fuoriesce ad alta velocità attraverso un foro strettissimo, rasentando i fianchi esterni delle ruote. Il getto d'aria in uscita si stende come una cortina laterale sulle ruote anteriori, contrastando efficacemente la formazione di turbolenze nella zona delle ruote e dei passaruota: contribuisce così a ridurre ulteriormente il consumo di carburante (non disponibili per 135i).

Funzione Start/Stop automatico. I motori BMW a quattro cilindri con cambio manuale a 6 marce si spengono automaticamente a vettura ferma, quando viene azionata la frizione e disinnestata la marcia, per esempio al semaforo o in colonna. Una leggera pressione della frizione riavvia immediatamente il motore. Questa funzione permette di ridurre sensibilmente il consumo di carburante soprattutto nel traffico urbano.

High Precision Injection. Nella BMW gli iniettori sono collocati nella immediata vicinanza delle candele di accensione. Iniettano il carburante ad una pressione elevata e con la massima precisione, garantendo così una combustione efficiente.

Tecnologia BMW TwinPower Turbo. Questa innovativa sovralimentazione permette di recuperare con la massima efficienza l'energia presente nei gas di scarico tramite un turbocompressore TwinScroll a doppio flusso (135i). Unita alla regolazione variabile delle valvole Valvetronic e all'High Precision Injection, consente una sensibile riduzione dei consumi e un notevole aumento dei valori di potenza su un'ampia fascia di regime.

Brake Energy Regeneration. Grazie al recupero dell'energia frenante, l'alternatore produce corrente soprattutto quando il guidatore toglie il piede dall'acceleratore o frena, convertendo cioè l'energia cinetica del veicolo – che finora andava sprecata – in energia elettrica e utilizzandola per caricare la batteria.

Electric Power Steering. Rispetto ai sistemi di sterzo idraulici tradizionali, con l'Electric Power Steering viene consumata energia solo durante la vera e propria manovra di sterzo. Viaggiando in rettilineo, il motore elettrico non si attiva.

Pneumatici con resistenza ridotta al rotolamento. Durante la guida i pneumatici si deformano in continuazione. Ciò significa consumo di energia e quindi di carburante. Nei pneumatici con resistenza ridotta al rotolamento, la deformazione viene ridotta grazie ad un miglior processo costruttivo e all'utilizzo di speciali materiali sul battistrada e sui fianchi.

Indicazione del punto di cambiata. Cambiare al momento giusto è uno dei modi più efficaci e semplici per risparmiare carburante. L'indicazione del punto di cambiata, in abbinamento al cambio manuale a sei marce, si presenta come un valido assistente, suggerendo al guidatore la marcia da innestare per una guida al massimo dell'efficienza.

¹ Dato aggiornato a 10/2011.

² Disponibile presumibilmente a partire da 09/2012.

TUTTO RUOTA INTORNO AL PIACERE. MIGLIAIA DI VOLTE AL MINUTO.

I motori a benzina. Elevata potenza di base, generoso sviluppo della propulsione e grande vivacità nel salire di giri caratterizzano da sempre ogni motore BMW. Naturalmente, tutte le motorizzazioni offerte per la BMW Serie 1 Coupé seguono la filosofia di BMW EfficientDynamics, che punta a trasferire la potenza sull'asfalto nel modo più efficiente, riducendo al minimo sia i consumi che le emissioni di CO₂. Qualunque motore scegliate, avrete sempre la certezza di ottenere il massimo piacere di guida insieme ad un alto grado di efficienza.

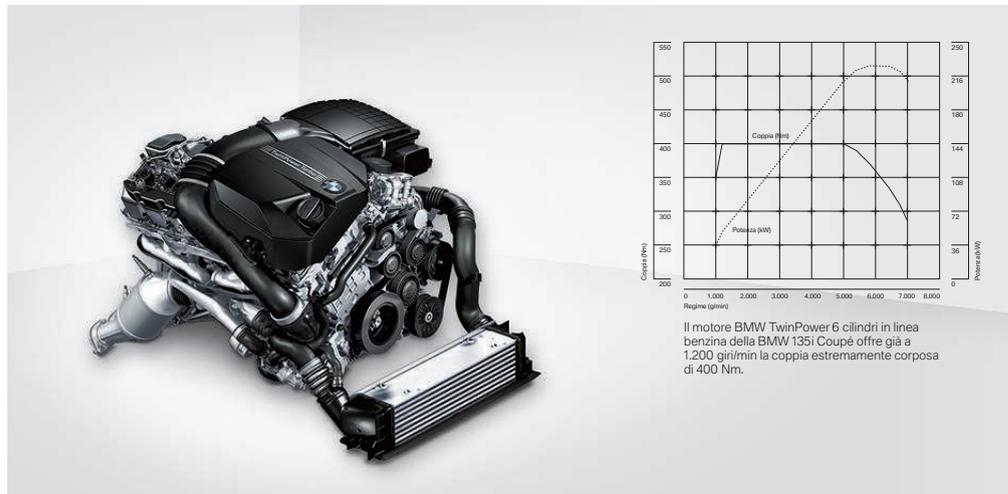

BMW 135i.

Il nuovo sei cilindri in linea benzina BMW TwinPower Turbo è il primo della sua classe ad essere dotato di turbocompressore TwinScroll con High Precision Injection, doppia VANOS e regolazione variabile delle valvole (Valvetronic). Questo pacchetto innovativo consente una netta riduzione dei consumi e straordinari valori di potenza: 225 kW (306 CV)¹, 400 Nm per l'intera fascia di regime da 1.200 a 5.000 giri/min, da 0 a 100 km/h in 5,2 secondi (in abbinamento al cambio automatico sportivo a 7 rapporti a doppia frizione), velocità massima: 250 km/h e un consumo medio di soli 8,5 l/100 km. Il connubio tra emozione e ragione diventa possibile con la BMW 135i.

BMW 125i.

Il sei cilindri in linea benzina entusiasma per spinta e dinamicità. La tecnologia Valvetronic fornisce aria al motore grazie alla corsa completamente variabile delle valvole di aspirazione, soprattutto ai regimi transitori con apertura parziale delle valvole, aumentando quindi la potenza con consumi contenuti. Anche la Brake Energy Regeneration contribuisce alla gestione efficiente del carburante. La BMW 125i consuma in media 8,1 l/100 km. Da una cilindrata di tre litri, il propulsore sviluppa già a 2.500 giri/min una coppia massima di 270 Nm. Il potente motore da 160 kW (218 CV)¹ spinge la vettura da 0 a 100 in soli 6,4 secondi, facendolo raggiungere la velocità massima di 245 km/h.

I motori diesel. I tre modelli diesel della BMW Serie 1 Coupé colpiscono per la loro raffinata potenza e la loro estrema efficienza. La modernissima tecnologia Common Rail unisce la silenziosità e l'economicità di funzionamento a una risposta immediata e a un'eccezionale vivacità. Tutte le varianti di motore proposte sono realizzate in struttura leggera di alluminio e, naturalmente, sono dotate di serie del filtro antiparticolato esente da manutenzione.

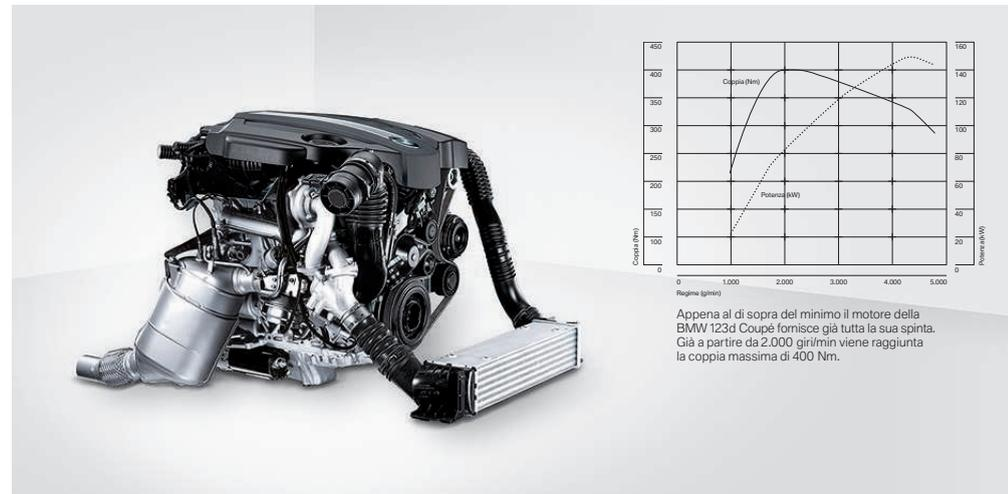

BMW 123d.

Il primo quattro cilindri diesel BMW TwinPower Turbo al mondo. In questo motore con tecnologia Variable Twin Turbo operano due turbine di differenti dimensioni, collocate in serie: la prima, più piccola, assicura una risposta immediata a basso regime di giri; la seconda, più grande, realizza un deciso incremento della spinta con l'aumentare dei giri. Anche il basamento interamente in alluminio migliora l'efficienza. Ne risulta un rapporto eccezionale tra prestazioni e consumi. In cifre: 150 kW (204 CV)¹, 400 Nm, da 0 a 100 km/h in 7,0 secondi, velocità massima 238 km/h, con un consumo medio di appena 5,1 l/100 km.

BMW 120d.

Dotato di eccezionale silenziosità anche il quattro cilindri diesel da 2,0 litri montato sulla BMW Serie 1 Coupé 120d, che offre prestazioni grintose. Anche grazie alla notevole coppia di 350 Nm già a 1.750 giri/min e alla potenza massima di 130 kW (177 CV)¹ viene garantita un'accelerazione da 0 a 100 km/h in 7,6 secondi e una velocità massima di 228 km/h. L'iniezione a pressione costantemente elevata e le soluzioni BMW EfficientDynamics garantiscono un consumo medio particolarmente ridotto, pari a 4,7 l/100 km.

BMW 118d.

Il potente ed elastico motore 118d da 105 kW (143 CV)¹, dal funzionamento pressoché privo di vibrazioni, offre una coppia massima di 300 Nm. Questo campione di efficienza spinge la BMW da 0 a 100 km/h in 9,0 secondi e fino alla velocità massima di 210 km/h, con un consumo medio di soli 4,5 l/100 km.

¹ Alle pagine 64 e 65 troverete ulteriori indicazioni sul consumo di carburante, sulle emissioni di CO₂ e sulle classi di efficienza energetica.



Ogni BMW è rappresentata da una caratteristica che non lascia tregua: dinamicità di guida pura. Il fondamento per un'esperienza di guida altamente emozionale è data dall'assetto. L'assetto garantisce il contatto ottimale con l'asfalto e una tenuta di strada ideale in ogni situazione. Un risultato ottenuto dalla perfetta armonizzazione di componenti innovativi e dalla ripartizione del peso 50 : 50. Gli ingegneri BMW affinano e inventano giorno per giorno la dinamicità di guida tipicamente BMW. Ogni telaio BMW trasmette la passione di una sensazione di guida sportiva direttamente dalla vettura al guidatore, garantendo al tempo stesso massima sicurezza e comfort.



LA BASE MIGLIORE PER LA GUIDA DINAMICA. UN ASSETTO ECCELLENTE.

Il presupposto più importante per la guida sportiva è una tenuta di strada ottimale. Nella BMW Serie 1 Coupé vi contribuiscono la ripartizione delle masse sui due assali pressoché del 50 : 50, il comportamento autosterzante neutro, la grande stabilità direzionale e l'eccellente trazione. Leggete qui sotto i particolari.



Assetto a struttura leggera. Nella BMW Serie 1 Coupé l'assetto è adattato in modo ideale al gruppo motore/cambio. Lo si avverte subito dalla precisione di sterzata, dalla maneggevolezza sportiva, dal grande comfort acustico pressoché in assenza di vibrazioni nonché dalla percezione perfetta della strada. L'avantreno è costituito da un assale a doppio snodo e barre di trazione a struttura leggera, che assicura la massima rigidità con pesi ridotti. In combinazione con l'assale posteriore multilink e la trazione posteriore tipicamente BMW ne risulta una straordinaria agilità e maneggevolezza di guida. L'assetto si distingue per il diametro di volta ridotto, la grande costanza di traiettoria, il comportamento dinamico in curva e la trazione eccellente in ogni situazione.

Ripartizione dei pesi del 50:50. Il peso si distribuisce quasi uniformemente sugli assali anteriore e posteriore: le masse così «calibrate» conferiscono alla vettura l'auspicato comportamento autosterzante neutro. Grazie a ciò e all'eccellente assetto a struttura leggera, in abbinamento al DSC (controllo dinamico della stabilità) in dotazione di serie, la BMW Serie 1 Coupé offre un'elevata sicurezza anche nella guida al limite.

Carrozzeria. Tutti i componenti della BMW Serie 1 Coupé sono progettati per garantire la maggiore sicurezza possibile a chi viaggia nella vettura. La cellula abitacolo particolarmente rigida è costruita in modo da proteggere in modo ottimale tutti i passeggeri. Nella parte anteriore e nella parte posteriore la carrozzeria è dotata di speciali zone di cedimento che, in caso d'impatto, assorbono gran parte dell'energia d'urto deformandosi in punti esattamente prestabiliti. In tal modo gli effetti dell'incidente vengono ridotti al minimo.

Active Steering. Lo sterzo attivo (optional per 125i e 135i) adatta il rapporto di demoltiplicazione e la servoassistenza alla velocità di marcia, accrescendo sia il comfort nei parcheggi che l'agilità sui percorsi tortuosi, ed offrendo più sicurezza anche in autostrada grazie alla maggiore stabilità direzionale. Se ad esempio, frenando su fondi stradali non uniformi, la vettura tende a sbandare, l'Active Steering compensa automaticamente l'anomalia controsterzando in modo mirato. Diventa così possibile frenare con più decisione e la BMW Serie 1 Coupé rimane ancora più sicura in traiettoria.

Cambio automatico sportivo a 7 rapporti con doppia frizione. Con questo equipaggiamento disponibile a richiesta, la BMW Serie 1 Coupé trasferisce la potenza del motore sulla strada in modo tanto dinamico quanto efficiente. Il gruppo lavora con due semicambi che si suddividono i sette rapporti: gli innesti avvengono così senza interruzione di spinta in pochi millesimi di secondo, ottenendo valori di accelerazione mozzafiato. In modalità automatica la scelta rapida e precisa del rapporto più efficiente riduce inoltre il consumo di carburante. E il fatto che non si avverta quasi più il passaggio di marcia aumenta notevolmente il comfort.

NON TUTTE LE STRADE OFFRONO CONDIZIONI DI GUIDA OTTIMALI. MA LA VOSTRA BMW SÌ.

Chi guida la BMW Serie 1 Coupé ha a disposizione tecnologie modernissime su cui può fare affidamento in qualsiasi momento. E in ogni situazione può sfruttare il comportamento su strada superiore della vettura.

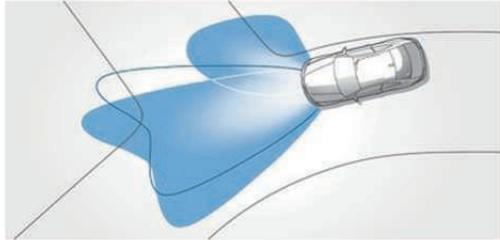

□ **Adaptive Light Control** con sistema di distribuzione variabile del fascio luminoso e luci di svolta integrate: i fari si orientano automaticamente ed illuminano una porzione più ampia della curva non appena si sterza per entrarvi.

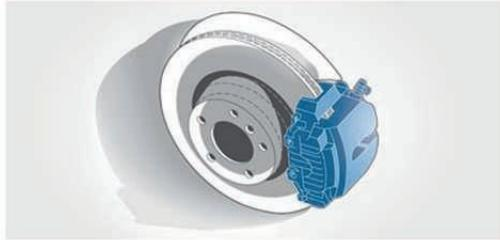

■ **Freni a disco** (ad alte prestazioni per la 135i) su tutte le ruote: le caratteristiche di progettazione assicurano la massima sicurezza di marcia ed un elevato comfort di azionamento. L'impianto frenante si contraddistingue anche per la grande resistenza e per gli spazi di frenata brevi e costanti.



■ **Sistema di ritenzione BMW** per guidatore e passeggero: la combinazione di cintura di sicurezza a tre punti, pretensionatori pirotecnici e limitatori di ritenzione assicura la massima efficacia di ritenzione in caso d'urto.

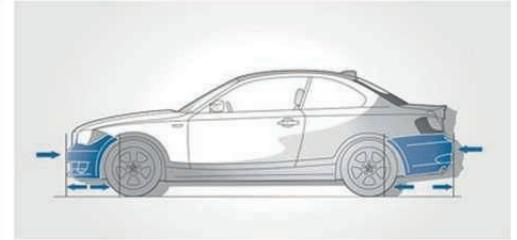

■ **Paraurti**: sopportano senza danni urti fino a 4 km/h. Gli speciali elementi deformabili anteriori e posteriori assorbono forze d'urto fino a 15 km/h.

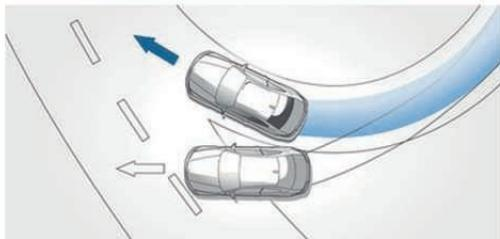

■ **Controllo dinamico della stabilità (DSC)**, comprensivo di CBC e assistenza alla frenata d'emergenza. Il DSC individua sul nascere un eventuale dérapage e stabilizza l'auto in pochi millesimi di secondo. La sottofunzione DTC (Dynamic Traction Control) consente un maggiore slittamento delle ruote, favorendo una guida più sportiva.

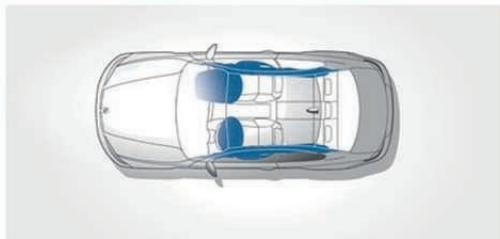

■ **Airbag**: su una BMW tutti i componenti del sistema di sicurezza sono armonizzati in modo ottimale. Sei airbag assicurano una protezione mirata: gli airbag lato guidatore e passeggero, gli airbag per la testa anteriori e posteriori e gli airbag laterali anteriori e posteriori.

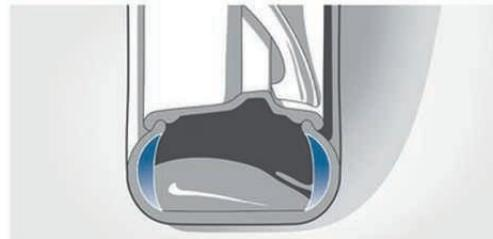

□ **Pneumatici Runflat**: grazie ai fianchi rinforzati, anche senza pressione interna non si appiattiscono e non si staccano dai cerchi (di serie a partire dai cerchi in lega leggera da 17 pollici).

■ **Spia forature pneumatici**: il sistema individua possibili variazioni di pressione dei pneumatici, avvisando il guidatore con una spia luminosa nel Check Control.



□ **Servotronic**: adegua in modo ottimale lo sforzo al volante all'andatura dell'auto, ottenendo un comportamento sterzante diretto e preciso alle alte velocità. Al tempo stesso il Servotronic assicura il massimo comfort riducendo la forza di azionamento dello sterzo ed accrescendo al massimo la maneggevolezza nei parcheggi e nelle manovre.

BMW ConnectedDrive Un mondo di connessioni.

Ogni giorno il nostro mondo è più connesso in rete. Per chi guida una BMW è ormai normale che anche l'auto sia collegata con l'ambiente esterno per ricevere informazioni mentre è in viaggio, comunicare mediante il telefono o la posta elettronica ed essere sempre aggiornato con le informazioni più importanti. BMW ConnectedDrive è un insieme di servizi telematici avanzati che connettono in rete le vetture BMW e i loro passeggeri con il mondo esterno.



Un passo oltre il collegamento alla rete mobile. BMW Vision ConnectedDrive è una roadster visionaria, il cui design entusiasma a prima vista. Le sue linee fluide e dinamiche conducono l'occhio dal frontale marcato lungo il cofano motore allungato in una composizione eccezionale: una sintesi perfetta tra esterni e interni. Tre livelli interni dell'abitacolo simboleggiano ognuno la tematica di BMW ConnectedDrive – comfort, infotainment e sicurezza. Le funzioni correlate e gli elementi di comando vengono contrassegnati con conduttori luminosi di colori diversi per visualizzare informazioni luminose. Per maggiori informazioni relative a questa concept car e altri progetti di ricerca consultare il nuovo Future Lab.

www.bmw.de/futurelab



BMW CONNECTED DRIVE – PIÙ COMFORT, INFOTAINMENT E SICUREZZA.

Ovunque vi porti il vostro itinerario, con BMW ConnectedDrive manterrete sempre il collegamento in rete: le funzioni innovative disponibili come optional assicurano una connessione ottimale tra guidatore, vettura e mondo esterno, in qualsiasi momento ed in qualsiasi luogo. Seguono alcuni highlight per i contenuti di Comfort, Infotainment e Sicurezza. Per informazioni dettagliate sull'offerta BMW ConnectedDrive vedere www.bmw.com/ConnectedDrive.

Comfort. Le affascinanti innovazioni di BMW ConnectedDrive offrono servizi orientati al guidatore, come ad esempio il Park Assistant per gestire senza fatica la vettura. Così potrete viaggiare sempre rilassati con la vostra BMW.



Real-Time Traffic Information (RTTI). Con RTTI, i clienti BMW ConnectedDrive hanno a disposizione in ogni momento una guida personale. In tempo reale il sistema informa sulla situazione attuale del traffico su autostrade, strade provinciali e statali e molti collegamenti in città. Per analizzare la situazione del traffico i dati vengono prelevati da diverse fonti tramite telefonia mobile e trasmesse alla SIM integrata nella vettura. Una raffigurazione ridotta delle cartine nel Control Display vi illustra in modo evidente il flusso attuale del traffico nelle immediate vicinanze.



Navigazione in rete – i servizi di GoogleTM. Con la funzione Google Send to Car, disponibile come optional con BMW Assist, potrete trasmettere indirizzi e i vostri itinerari da Google Maps alla vostra vettura con un semplice gesto. Basta premere un pulsante per passare le informazioni nel sistema di navigazione. Inoltre, grazie alla funzione Google Local Search (Google Maps) di BMW Online potrete ricercare direttamente dalla vettura mete particolari. Tramite la guida a destinazione attiva con il servizio immagini Panoramico di Google potrete visualizzare le immagini della destinazione scelta – oppure con Google Street View potrete esplorare l'area.



Servizio di informazione BMW Assist. Con il servizio di informazioni telefonico optional avrete sempre a vostra completa disposizione un assistente personale. L'operatore del BMW Call Center sarà a vostra completa disposizione per consigliarvi circa ristoranti, Hotel, lo sportello bancomat più vicino, la programmazione nel cinema o la farmacia di turno più vicina, inviando al vostro sistema di navigazione tutte le informazioni relative all'indirizzo di vostro interesse per guidarvi a destinazione.



Comfort Access (dispositivo di accesso comfort), comprensivo di illuminazione zona portiere: consente di aprire, avviare e chiudere la vostra BMW senza la chiave. È sufficiente portare con sé il telecomando ad esempio nella tasca della giacca. Toccando le maniglie esterne delle portiere o il portellone posteriore, tramite il collegamento radio tra la vettura ed il telecomando il dispositivo verifica il codice di identificazione ed apre la chiusura centralizzata. Inoltre è possibile avviare subito il motore senza chiave, premendo il tasto start/stop.

www.bmw.it/serie1Coupe/connessioni
www.bmw.it/connectedDrive

Infotainment. In questo settore sono a vostra disposizione servizi tecnici e mediatici, come ad esempio l'interfaccia USB audio con funzioni ampliate, che vi offrono anche nell'auto informazioni ed entertainment come quelle a cui siete abituati a casa o in ufficio.



BMW Connected App. Per la prima volta avete la possibilità di utilizzare applicazioni nella vostra BMW. Con l'optional BMW Apps, un iPhone e l'app gratuita BMW Connected ripresa dall'App Store non vi annoierete mai più ascoltando la radio, avrete sempre il vostro calendario a portata di mano e resterete anche in comunicazione costante con i vostri amici. Mediante il sistema iDrive potrete selezionare comodamente stazioni radio Web di tutto il mondo o visualizzare sul Control Display i più recenti messaggi di stato dei vostri account personali di Facebook o Twitter e controllare i vostri appuntamenti. Ed è solo l'inizio: in futuro seguiranno ulteriori funzioni ed applicazioni.



Collegamento USB audio con funzioni ampliate. Grazie al collegamento USB (optional) e al cavo USB originale iPod, nella vostra BMW può essere visualizzata sul Control Display la copertina dell'album comprendente il brano riprodotto in quel momento, per consentirvi di catalogarlo velocemente (la funzione è disponibile anche per altri apparecchi mobili). Tramite il collegamento USB audio è inoltre possibile aggiornare con facilità nella vostra BMW una parte del software della vettura. Dopo un update eseguito tramite lo stick USB potrete ad esempio utilizzare tutte le funzioni di nuovi cellulari e lettori musicali.¹



BMW PlugIn. Per poter sfruttare le funzioni attuali e future del vostro iPod o iPhone (a partire da iOS 4). A questo proposito il BMW PlugIn trasmette l'interfaccia menù tradizionale degli apparecchi al Control Display della vostra BMW.



BMW Online. Tramite questo portale potrete ricevere una miriade di informazioni aggiornate su diverse categorie, come le notizie o il meteo, viaggi, informazioni e funzioni office. Oltre a un motore di ricerca che si basa sulla banca dati di Google Maps, si trovano anche informazioni sulla borsa o sul meteo e si dispone di un account di posta personale. Con le applicazioni BMW Browser, presenti nello specifico menù, potrete personalizzare servizi e funzioni e aumentare così la versatilità e l'efficienza di BMW Online. In futuro saranno offerte ulteriori funzioni.

Sicurezza. Le offerte di BMW ConnectedDrive in questo settore fondamentale comprendono servizi orientati alla sicurezza, destinati a ridurre al minimo i rischi del traffico stradale per il guidatore e i suoi passeggeri, ad esempio tramite l'optional High Beam Assistant.



High Beam Assistant. L'allestimento optional Internet di BMW ConnectedDrive vi offre informazioni illimitate direttamente a bordo vettura: per controllare rapidamente il conto online, fare un'offerta su eBay oppure consultare Wikipedia. L'iDrive Controller nella consolle centrale assume in questo modo la funzione del classico mouse del PC.



Chiamata d'emergenza automatica di BMW Assist. In combinazione con BMW Assist (optional) in caso di incidente si attiva una chiamata di emergenza automatica. Il Call Center BMW Assist riceve importanti dati relativi all'incidente, come l'esatta posizione della vettura e informazioni sull'eventuale presenza di feriti a bordo. I dati saranno immediatamente trasmessi al più vicino centro soccorsi. I soccorsi possono quindi intervenire tempestivamente, conoscendo già in anticipo il tipo di assistenza medica necessaria. La chiamata d'emergenza può essere effettuata anche manualmente, ad esempio per prestare aiuto ad altri utenti della strada.

¹ Trovare informazioni in merito all'aggiornamento del software su www.bmw.com/update

TESTATA NELL' «INFERNO VERDE».

Tutte le vetture BMW sono state testate e perfezionate al Nürburgring. Anche la BMW 135i Coupé ha dovuto dimostrare qui le sue doti sportive.



In circa otto minuti e mezzo i collaudatori BMW percorrono la pista più famosa del mondo. La corsa vertiginosa si snoda lungo cordoli bianchi e rossi, stretti tratti sopraelevati e 173 curve. Il Nürburgring è un circuito unico al mondo, amato dai piloti per la varietà della sua bellezza. Amato, ma anche temuto per l'imprevedibilità delle sue insidie. Ecco perché Jackie Stewart lo soprannominò l'«Inferno Verde». L'unicità del Nürburgring è da sempre parte integrante delle vetture BMW: ogni guidatore può percepirla. Qui, per molte settimane all'anno gli ingegneri BMW lavorano al collaudo e alla messa a punto del veicolo. Non si tratta di stabilire tempi record, ma di percorrere giri a velocità costantemente elevata, fino ai limiti concessi dalla fisica. Un aspetto fondamentale per i test di guida sull'Anello Nord è la prova di durata. In questo senso, il Nürburgring offre condizioni senza uguali in qualunque altro circuito

di gara o banco di prova. Un giro al Nürburgring – con i suoi saliscendi, le curve sempre diverse, i manti stradali differenti, l'alternarsi di tratti veloci e lenti – riproduce alla perfezione tutte le situazioni dell'uso quotidiano di un'automobile.

L'esperienza dei collaudatori BMW e i giri sull'Anello Nord vivono anche nella BMW Serie 1 Coupé. Ciò vale per la sua affidabilità ed ancor più per la sua superiorità nella dinamica di guida. Oltre alla potenza del motore, ciò che conta maggiormente è l'agilità. Nelle serpentine dell'Anello Nord soprattutto la Coupé 135i, che si distingue per l'agilità e la potenza atletica, è in grado di lasciarsi alle spalle auto sportive apparentemente più performanti. Sovrappeso, carico eccessivo sull'avantreno o grip ridotto delle ruote motrici frenano la spinta dei concorrenti. Quello che manca ad altre auto è l'equilibrio perfetto della BMW 135i Coupé. La potenza del motore con tecnologia BMW TwinPower Turbo viene trasferita direttamente sull'asfalto dalle ruote motrici e dal differenziale autobloccante a controllo elettronico sull'assale posteriore. Durante l'accelerazione all'uscita delle curve strette e spesso leggermente in salita del Nürburgring, la BMW Serie 1 Coupé sfrutta sempre al massimo la sua trazione. Il cambio a doppia frizione (optional) assicura passaggi di rapporto più rapidi e sportivi rispetto a qualsiasi altro tipo di cambio. Scalando rapidamente le marce, ne scaturiscono sonorità d'innesto che deliziano l'udito sensibile dei piloti sportivi.

La speciale struttura della BMW Serie 1 Coupé prevede la collocazione del motore, sotto il lungo cofano, in posizione leggermente arretrata rispetto all'assale anteriore. In questo modo i progettisti hanno ottenuto una ripartizione delle masse equilibrata tra i due assali: la compatta Coupé affronta così le curve in modo neutro e veloce. Poiché le ruote anteriori non devono trasmettere forze di trazione, al Nürburgring i piloti possono apprezzare particolarmente lo sterzo neutro, sensibile e preciso dell'auto. Tre giri accanto ad un collaudatore BMW bastano per imparare molto sulle regole fondamentali della dinamica di guida e



sulle nozioni base del concept sportivo della BMW Serie 1 Coupé. E per capire, curva dopo curva, come quest'auto sull'Anello Nord del Nürburgring sia davvero di casa.



Vernici.

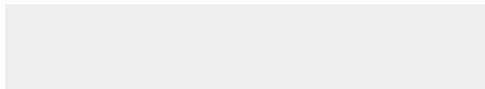

■ **Pastello** 300 Alpinweiss



■ **Pastello** 668 Schwarz



□ **Metallizzato** B39 Mineralgrau⁶



□ **Metallizzato** 416 Carbonschwarz¹

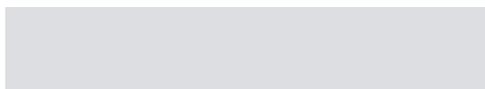

□ **Metallizzato** 354 Titansilber



□ **Metallizzato** A72 Kaschmirsilber



□ **Metallizzato** 475 Saphirschwarz⁷



□ **Metallizzato** A52 Spacegrau



□ **Metallizzato** 896 Bluewater



□ **Metallizzato** A76 Deep sea blue



□ **Metallizzato** 381 Le Mans Blau¹



□ **Metallizzato** A82 Vermilionrot

In queste pagine vedete i colori e i materiali proposti per la BMW Serie 1 Coupé. Fatevi guidare dalla fantasia, scegliete il vostro colore preferito o mettetelo a confronto i diversi abbinamenti: le schede colori vi forniranno le prime impressioni. Come è noto, in alcuni casi gli inchiostri da stampa non sono in grado di riprodurre fedelmente i toni di colore delle vernici, dei rivestimenti e delle modanature. Vi consigliamo pertanto di consultarvi con la vostra Concessionaria BMW o la vostra Filiale BMW, che vi mostreranno i campioni dal vivo e vi aiuteranno a realizzare soluzioni cromatiche particolari.

Configuratore BMW: vi consente di «comporre» la vostra BMW con l'allestimento personale desiderato. Potete scegliere tra tutti gli attuali motori, colori ed equipaggiamenti. Troverete maggiori indicazioni sul sito www.bmw.it/configuratore

Colori dei rivestimenti.



■ **Stoffa Elektra EAAT Anthrazit²**



□ **Stoffa Flashpoint/similpelle Sensatec GCSW Schwarz¹**



□ **Stoffa Network AUAT Anthrazit³**



□ **Stoffa Network AUDR Magmabraun²,³**



□ **Rivestimento Pearlpoint con combinazione stoffa/pelle FHAT Anthrazit⁵**

- ¹ Solo in abbinamento al pacchetto sportivo M.
 ² Non in abbinamento ai sedili sportivi.
 ³ Di serie per 125i, 135i e 123d.
 ⁴ Si consiglia il rivestimento interno del padiglione in Anthrazit (optional).
 ⁵ Solo in abbinamento ai sedili sportivi.
 ⁶ Solo in abbinamento all'Exclusive Edition.
 ⁷ Non in abbinamento al pacchetto sportivo M.



□ **Pelle Boston LWSW Schwarz**



□ **Pelle Boston LWNH Perigrau con cuciture a contrasto grigie⁶**



□ **Pelle Boston LWNM Schwarz con cuciture a contrasto bianche⁶**



□ **Pelle Boston LWCX Oyster**



□ **Pelle Boston LWA5 Beige**



□ **Pelle Boston LWB4 Savannabeige**



□ **Pelle Boston LWD1 Korallrot**



□ **Pelle Boston LWB8 Terra**

Colori degli interni.



Schwarz



Beige

Modanature interne.



■ 4CG Satinsilber opaco



□ 4AT Nero lucido



□ 4DH Alpinweiss

□ 4B3 Alluminio a levigatura accentuata¹■ 4MG Alluminio Glaciersilber⁷

□ 4A3 Legno pregiato, radica di noce chiara



□ 4CE Legno pregiato Fineline Anthrazit

¹ Di serie per 135i.

² Non in abbinamento ai sedili sportivi, di serie per 120i, 118d e 120d.

³ Di serie per 125i, 135i e 123d.

⁴ Solo in abbinamento ai sedili sportivi.

⁵ La pelle Boston riveste le superfici di seduta e i poggiatesta anteriori e posteriori.

⁶ Il rivestimento Pearlpoint comprende elementi in pelle dei fianchetti interni dei sedili, degli schienali e dei poggiatesta, elemento centrale in stoffa delle superfici di seduta e degli schienali ed elemento laterale in stoffa dei poggiatesta.

⁷ Solo in abbinamento al pacchetto sportivo M.

⁸ Di serie in abbinamento alla Exclusive Edition.

⁹ Solo in abbinamento all'Exclusive Edition.

Gli abbinamenti di colore.

		Colori dei rivestimenti BMW														
		BMW Serie 1 Coupé										Exclusive Edition		Pacchetto sportivo M		
Colore degli interni		Stoffa Elektra ²	Stoffa Network ³		Rivestimento Pearpoint con combinazione stoffa/pelle ^{4,6}	Pelle Boston ⁵						Pelle Boston ⁵		Stoffa Flashpoint/ Similpelle Sensatec ¹		
Sedili di serie		•	•	•	•	•	•	•	•	•	•	•	•	•	•	•
Sedili sportivi ⁶		—	•	—	•	•	•	•	•	•	•	•	•	•	•	•
Colore rivestimenti		Anthrazit	Anthrazit	Magnabraun	Anthrazit/Schwarz	Schwarz	Oyster	Beige	Savannabeige	Korallrot	Terra	Perlgrau/Ceiu	Schwarz/Weiß	Schwarz		
Colore degli interni		Schwarz	Schwarz	Schwarz	Schwarz	Schwarz	Oyster	Schwarz	Schwarz	Schwarz	Schwarz	Schwarz	Schwarz	Schwarz		
Vernici BMW																
Pastello Alpinweiss		•	•	•	•	•	•	•	•	•	•	•	•	•	•	•
Pastello Schwarz		•	•	•	•	•	•	•	•	•	•	•	•	•	•	•
Metallizzato Mineralgrau ⁹		—	—	—	—	—	—	—	—	—	—	—	—	—	—	—
Metallizzato Carbonschwarz ⁷		—	—	—	—	—	—	—	—	—	—	—	—	—	—	—
Metallizzato Titansilber		•	•	•	•	•	•	•	•	•	•	•	•	•	•	•
Metallizzato Kaschmirsilber		•	•	•	•	•	•	•	•	•	•	•	•	•	•	•
Metallizzato Saphirschwarz		•	•	•	•	•	•	•	•	•	•	•	•	•	•	•
Metallizzato Spacegrau		•	•	•	•	•	•	•	•	•	•	•	•	•	•	•
Metallizzato Bluewater		•	•	•	•	•	•	•	•	•	•	•	•	•	•	•
Metallizzato Deep sea blue		•	•	•	•	•	•	•	•	•	•	•	•	•	•	•
Metallizzato Le Mans Blau ⁷		—	—	—	—	•	•	•	•	•	•	•	•	•	•	•
Metallizzato Vermilionrot		•	•	•	•	•	•	•	•	•	•	•	•	•	•	•
Modanature dell'abitacolo BMW																
Satinsilber opaco		•	•	•	•	•	•	•	•	•	•	•	•	•	•	•
Nero lucido		•	•	•	•	•	•	•	•	•	•	•	•	•	•	•
Alpinweiss		•	•	•	•	•	•	•	•	•	•	•	•	•	•	•
Alluminio a levigatura accentuata ^{8,9}		•	•	•	•	•	•	•	•	•	•	•	•	•	•	•
Alluminio Glaciersilber ⁷		—	—	—	—	•	•	•	•	•	•	•	•	•	•	•
Legno pregiato, radica di noce chiara		•	•	•	•	•	•	•	•	•	•	•	•	•	•	•
Legno pregiato Finesilber Anthrazit		•	•	•	•	•	•	•	•	•	•	•	•	•	•	•

Di serie
 Optional
 • Combinazione di colore consigliata
 — Non disponibile

Vi preghiamo di osservare che sui rivestimenti dei sedili potrebbero sorgere, nel tempo, alterazioni non eliminabili, causate soprattutto da vestiti dal colore instabile.

© BMW AG, Monaco di Baviera/Germania. Riproduzione anche parziale soltanto dietro autorizzazione scritta della BMW/Monaco.

Eletta e Futura: due modi di essere BMW.

La BMW Serie 1 Coupé rappresenta il giusto connubio tra sportività ed eleganza tipico delle vetture BMW. Sulle motorizzazioni 125i, 118d, 120d e 123d, potrete inoltre scegliere l'allestimento a voi più gradito tra la tecnologica «Eletta», la confortevole «Futura» e la sportivissima «MSport». La 135i viene invece offerta solo con l'allestimento MSport.

Eletta

La BMW Serie 1 Coupé Eletta garantisce tutto il «piacere di guidare» tipico di BMW. Offre di serie il Controllo dinamico della Stabilità, luci stop a doppio stadio, fari posteriori con tecnologia LED, computer di bordo, climatizzatore automatico bi-zona, modanature color argento satinato opaco, fari fendinebbia, la Radio Business con lettore CD in plancia e il volante sportivo in pelle. Le 118d e 120d montano di serie i cerchi in lega da 16" mentre la 123d e la 125i i cerchi da 17" a stella styling 256.



Volante sportivo in pelle con multifunzione (diametro 369 mm) a tre razze, con mascherina cromata, tasti multifunzione per i comandi della radio o del telefono (optional).



Cerchi in lega leggera da 16" a doppi raggi n° 222, 7 J x 16 con pneumatici 205/55 R 16. (di serie per 120d, non per 125i, 135i e 123d).

Code	Eletta	125i	118d	120d	123d
	Airbag anteriori, laterali, a tendina (per passeggeri anteriori e posteriori)	■	■	■	■
1CD	Brake Energy Regeneration	■	■	■	■
	Cambio manuale a 6 rapporti	■	■	■	■
2BT	Cerchi in lega a doppi raggi styling 222 , 7 J x 16 pneumatici 205/55 R 16	—	□	■	—
2R2	Cerchi in lega a stella styling 256 , 7 J x 17 pneumatici Runflat 205/50 R 17	■	□	□	■
2KH	Cerchi in lega raggi a V styling 229 , 6,5 J x 16 pneumatici 195/55 R16	—	■	—	—
346	Chrome line esterna	■	□	□	■
534	Climatizzatore automatico bizona con microfiltro (AUC)	■	■	■	■
550	Computer di bordo	■	■	■	■
520	Fari fendinebbia	■	■	■	■
200	Filtro Antiparticolato	—	■	■	■
	Indicatore del punto ottimale per il cambio marcia	■	■	■	■
	Indicatori di direzione bianchi	■	■	■	■
	Luci stop a doppio stadio (esclusa terza luce stop)	■	■	■	■
4CG	Modanature interne argento satinato opaco	■	■	■	■
321	Particolari esterni in tinta carrozzeria	■	■	■	■
	Predisposizione ISOFIX posteriore per ancoraggio seggiolini per bambini	■	■	■	■
	Radio BMW Business con lettore CD , 6 altoparlanti e attacco AUX-In	■	■	■	■
450	Regolazione manuale del sedile passeggero in altezza	■	■	■	■
EA--	Rivestimento sedili in stoffa Elektra	—	■	■	—
AJ--	Rivestimento sedili in stoffa Network	■	□	□	■
	Servosterzo elettrico (EPS)	■	■	■	■
1CC	Start/Stop Automatico (solo con cambio manuale)	—	■	■	■
255	Volante sportivo a tre razze in pelle	■	■	■	■

Futura

La versione Futura, disponibile su 125i, 118d, 120d e 123d, rappresenta una sintesi di eleganza capace di appagare gli amanti della guida sportiva e confortevole al tempo stesso.

Oltre all'allestimento della versione Eletta sono previsti di serie i comandi multifunzione sul volante sportivo, il PDC posteriore, il sensore pioggia, il bracciolo anteriore, il retrovisore interno anabbagliante, l'impianto lavafari, i fari allo xeno e il cruise control. Le 125i, 118d, 120d e 123d montano di serie i cerchi in lega da 17" a stella styling 256.



Fari allo xeno anabbaglianti ed abbaglianti, con LED luminosi per le luci posteriori, con anabbaglianti diurni, impianto lavafari, quattro anelli luminosi per luci di posizione e regolazione automatica della profondità; illuminano la carreggiata molto meglio di notte ed in tutte le condizioni di scarsa visibilità.



Cerchi in lega leggera da 17" raggi a stella n° 256, 7 J x 17 con pneumatici Runflat 205/50 R 17. Disponibili negli Accessori Originali BMW anche come set completo di ruote invernali (solo per 125i, 135i e 123d).



Park Distance Control (PDC), disponibile per parte anteriore e posteriore o soltanto posteriore: facilita il parcheggio e la manovra in spazi ristretti; l'avvicinamento dell'auto ad un ostacolo viene indicato tramite segnali acustici (in abbinamento al sistema di navigazione, anche visivamente).

Code	Futura Equipaggiamenti aggiuntivi a quelli della versione Eletta	125i	118d	120d	123d
473	Bracciolo anteriore	■	■	■	■
2R2	Cerchi in lega a stella styling 256, 7 J x 17 pneumatici 205/50 R 17	■	■	■	■
540	Cruise Control	■	■	■	■
522	Fari allo xeno	■	■	■	■
502	Impianto lavafari	■	■	■	■
536	Pacchetto luci	■	■	■	■
507	Park Distance Control posteriore (PDC)	■	■	■	■
431	Retrovisore interno autoanabbagliante	■	■	■	■
521	Sensore pioggia	■	■	■	■
255+249	Volante sportivo a tre razze in pelle con comandi multifunzione	■	■	■	■

Dotazione di serie/Optional.



□ **Fari allo xeno anabbaglianti ed abbaglianti**, incl. luce diurna ed espressivi proiettori anteriori bianchi, impianto lavafari, quattro anelli luminosi e regolazione automatica della profondità delle luci.

□ **Adaptive Light Control con sistema di distribuzione variabile del fascio luminoso**: i fari si orientano automaticamente ed illuminano una porzione più ampia della curva non appena si sterza per entrarvi. Solo in abbinamento con i fari allo xeno.



□ **Gruppi ottici posteriori con elementi luminosi a LED**: sono composti da due elementi luminosi singoli a LED High Performance che evidenziano il carattere sportivo della parte posteriore (in abbinamento ai fari allo xeno).



■ **Passaruota Aero**: attraverso sottili aperture alle estremità sinistra e destra della grembiatura anteriore l'aria in afflusso viene convogliata miratamente in due condotti chiusi che conducono ai passaruota, dove l'aria fuoriesce ad alta velocità disponendosi come una cortina a lato delle ruote anteriori. Sono così evitati vortici d'aria nella zona delle ruote e dei passaruota, il che contribuisce a ridurre ulteriormente i consumi di carburante (non disponibili per 135i).



■ **Fari anabbaglianti ed abbaglianti a luce alogena** con due doppi proiettori rotondi a forma libera.



■ **Gruppi ottici posteriori con innovativo design delle luci**: di notte o in condizioni atmosferiche avverse rendono chiaramente riconoscibile la vettura.



□ **Pacchetto luci**: comprende le luci incorporate nelle maniglie delle portiere che, allo sbloccaggio delle stesse, illuminano per 20 secondi la zona di accesso, consentendo di salire con sicurezza nell'auto anche al buio. Ulteriori punti luce: luci di lettura davanti e dietro, luce nel vano piedi anteriore e specchietti di cortesia illuminati per guidatore e passeggero, luce interna diffusa.

□ **Chrome Line Exterior:** comprende montanti e cornici dei finestrini anteriori e posteriori cromati, inserti cromati nel battitacco ed anche supporto e cornici degli specchietti retrovisori in nero lucido. Di serie per 125i, 135i e 123d.



□ **Shadow Line lucida:** comprende le cornici dei finestrini e i montanti anteriori e posteriori nonché il supporto degli specchietti in nero lucido.



□ **Tettuccio scorrevole/inclinabile in vetro,** ad azionamento elettrico, con apertura «comfort» tramite telecomando.



■ **Retrovisori esterni,** in tinta con la carrozzeria, orientabili elettricamente e asferici sul lato conducente. Gli specchi sono asferici e riscaldabili per le 125i, 135i e 123d.



□ **Gancio di traino,** con testina sferica amovibile. Non disponibile per 135i.



□ **Sensore pioggia con accensione anabbaglianti:** una volta attivato, il sensore pioggia mette in funzione automaticamente i tergicristalli secondo l'intensità della pioggia e ne regola la frequenza. L'accensione automatica degli anabbaglianti accende i fari al calare del buio o all'interno delle gallerie.

Dotazione di serie/Optional.



Cerchi in lega leggera da 18" raggi a V n° 372 con pneumatici misti Runflat; ant. 7,5 J x 18 con pneu. 215/40 R 18, post. 8,5 J x 18 con pneu. 245/35 R 18.



Cerchi in lega leggera da 16" raggi a V n° 229¹, 6,5 J x 16 con pneumatici 195/55 R 16 (di serie per 118d). Disponibili negli Accessori Originali BMW anche come set completo di ruote invernali (non per 118d e 120d).



Cerchi in lega leggera da 16" a doppi raggi n° 222¹, 7 J x 16 con pneumatici 205/55 R 16 (di serie per 120d, non per 125i, 135i e 123d).



Cerchi in lega leggera da 16" raggi a V n° 360¹, 7 x 16 con pneumatici 205/55 R 16 (non per 125i, 135i e 123d).



Cerchi in lega leggera da 17" Streamline n° 370 con pneumatici misti Runflat; ant. 7 J x 17 con pneu. 205/50 R 17, post. 7,5 J x 17 con pneu. 225/45 R 17 (non per 135i).



Cerchi in lega leggera da 17" raggi a stella n° 256, 7 J x 17 con pneumatici Runflat 205/50 R 17 (di serie per 125i e 123d, non per 135i). Disponibili negli Accessori Originali BMW anche come set completo di ruote invernali (solo per 125i, 135i e 123d).



Cerchi in lega leggera da 17" raggi a stella n° 371, 7 J x 17 con pneumatici Runflat 205/50 R 17 (non per 135i).



Cerchi in lega leggera da 17" raggi a stella n° 262 con pneumatici misti Runflat; ant. 7 J x 17 con pneu. 205/50 R 17, post. 7,5 J x 17 con pneu. 225/45 R 17 (non per 135i).



Cerchi in lega leggera da 18" raggi a stella n° 264 con pneumatici misti Runflat; ant. 7,5 J x 18 con pneu. 215/40 R 18, post. 8,5 J x 18 con pneu. 245/35 R 18.

¹ Incluso BMW Mobility Set o pneumatici Runflat optional.

² In abbinamento alle modanature interne color Alpinweiss; mascherine Alpinweiss.



■ **Cambio manuale a 6 marce** (nella foto con pacchetto fumatori): consente una guida molto sportiva. È duttile, perfettamente tarato e dotato di una leva con corse corte e precise. Grazie ai rapporti ravvicinati, con la 6ª marcia supplementare si possono sfruttare le caratteristiche sportive del motore, adattandole al proprio stile di guida.



□ **Cambio automatico sportivo a 7 rapporti con doppia frizione e paddle al volante** per cambi marcia rapidi e senza interruzioni della spinta; garantisce una perfetta dinamica di guida e la massima efficienza nei consumi (disponibile per 135i).

□ **Cambio automatico a 6 rapporti** (nella foto con pacchetto non fumatori) con gestione adattativa (AGS); consente passaggi di rapporto veloci ed assolutamente impeccabili per una dinamica di guida perfetta. Non per 135i.



■ **Volante sportivo in pelle con comandi multifunzione** (diametro 369 mm), inserti cromati[®], tre razze, con tasti per la gestione remota di radio e telefono (optional) (di serie per 125i, 135i e 123d).

□ **Volante sportivo in pelle con comandi multifunzione e paddle** (diametro 369 mm), inserti cromati[®], tre razze, con tasti per la gestione remota di radio e telefono (optional).

□ **Corona riscaldabile** per volante sportivo in pelle con tasti multifunzione (non in abbinamento alle modanature interne color Alpinweiss).

□ **Volante in pelle M con comandi multifunzione** (diametro 369 mm), a tre razze, con comandi multifunzione per la gestione remota di radio e telefono (optional). Pomello del cambio manuale con logo M. (Di serie per 135i).

Dotazione di serie/Optional.



■ **Spia Auto Start Stop:** segnala nell'Info Display quando il motore viene spento dalla funzione Auto Start Stop (ad es. se si è fermi al semaforo o in coda). Il segnale si spegne quando il motore viene riacceso. Solo per 120i, 118d, 120d e 123d in abbinamento al cambio manuale.



■ **Indicatore del punto ottimale per il cambio marcia:** indica il momento più favorevole, dal punto di vista dei consumi, per cambiare la marcia. Il sistema dà solo dei suggerimenti per passare ad una marcia più alta o più bassa, ad esempio per continuare ad accelerare nella marcia superiore risparmiando carburante (per vetture con cambio manuale a 6 marce).



□ **Pacchetto portaoggetti,** comprensivo di portabevande, reti sugli schienali dei sedili anteriori, presa di corrente a 12 V, due occhielli di ancoraggio ripiegabili nel bagagliaio, rete portaoggetti a destra, due elastici sul fondo del bagagliaio e vano sulla parte superiore della plancia strumenti (non in abbinamento con sistema di navigazione).



□ **Cruise Control,** regolatore automatico di velocità. Consente, a partire da ca. 30 km/h, di viaggiare ad una velocità prestabilita e la mantiene costante. Viene attivato attraverso un tasto sulla leva a sinistra del volante. Dopo una eventuale accelerazione la velocità inizialmente registrata. Frenando, questa funzione viene disattivata.



■ **Quadro strumenti** con indicatori analogici ed illuminazione passante rossa, tachimetro, display LCD per contachilometri totale e parziale, computer di bordo e contagiri con indicatore del livello carburante.



□ **Park Distance Control (PDC),** disponibile per parte anteriore e posteriore o soltanto posteriore: facilita il parcheggio e la manovra in spazi ristretti; l'avvicinamento dell'auto ad un ostacolo viene indicato tramite segnali acustici (in abbinamento al sistema di navigazione, anche visivamente sul display del monitor).



□ **Sistema di navigazione BMW Business:** con radio BMW Professional, lettore CD, Controller iDrive con pulsanti di selezione, otto pulsanti personalizzabili, display grafico fisso da 6,5", navigazione tramite mappe e/o frecce direzionali, interfaccia audio USB e Voice Control.



□ **Sistema di navigazione BMW Professional:** con radio BMW Professional e lettore DVD, Controller iDrive con pulsanti di selezione, otto pulsanti personalizzabili, disco rigido integrato per mappe cartografiche e file audio, display fisso ad alta risoluzione da 8,8", navigazione cartografica, con visualizzazione 3D del percorso o con vista a «volo d'uccello», con predisposizione per RTTI, interfaccia audio USB e Voice Control.

¹ L'immagine mostra il display a colori da 8,8" del sistema di navigazione BMW Professional.

² Trovare informazioni in merito agli apparecchi consigliati su www.bmw.it/bluetooth

³ L'adattatore Snap-In visibile nella foto può differire dalla versione installata sulla vettura.

⁴ L'allestimento comprende navigazione, pacchetti navigazione, vivavoce e predisposizione per cellulare.



■ **Presa AUX-IN** per una fonte audio esterna, ad es. un lettore MP3. Comprende una presa di corrente da 12V.

□ **Interfaccia audio USB***: consente il collegamento di chiavette USB o lettori MP3. In abbinamento ad un sistema di navigazione l'equipaggiamento comprende anche la visualizzazione della «Cover Art» (copertina dell'album) nel Control Display. L'attivazione avviene tramite i tasti multifunzione del volante (optional), la radio BMW Professional o il Controller iDrive con pulsanti di selezione. In abbinamento al bracciolo centrale anteriore (optional) è disponibile anche un vano in cui riporre i piccoli supporti multimediali.



■ **Radio BMW Business con lettore CD**: tra l'altro con ricezione AM/FM, sei tasti delle stazioni, regolazione automatica del volume, lettore CD, decoder MP3 e cinque altoparlanti.

□ **Radio BMW Professional**: uguale al modello Business, con in più la predisposizione per il caricatore CD.



□ **Harman Kardon Sound System** con potente amplificatore digitale, equalizzatore, centerspeaker e dieci altoparlanti per un suono perfetto.



□ **Predisposizione per cellulare con interfaccia USB^{2,3}**, con dispositivo vivavoce, attacco per ricarica ed antenna esterna. L'allestimento comprende pacchetti di navigazione.

□ **Dispositivo vivavoce con interfaccia USB²**: consente il collegamento senza cavi alla vettura di cellulari Bluetooth adatti.



□ **Caricatore CD**, posizionato sul lato sinistro del bagagliaio. Può contenere fino a sei CD.

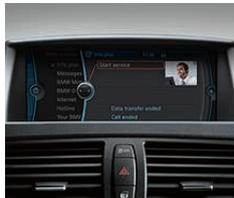

□ **BMW Assist⁴**. Questa famiglia di servizi telematici di ConnectedDrive è orientata alla sicurezza e all'informazione: una Centrale Operativa BMW è a disposizione 24h su 24h per dare qualunque tipo di informazione Real-Time Traffic Information (farmacie, alberghi, ristoranti...) o per attivarsi in caso di chiamata di emergenza manuale o in automatico (in caso di attivazione degli airbag).



□ **Climatizzatore automatico** (qui visibile), con AUC, microfiltro, sensore solare, sensore antiappannamento e tasto per il calore residuo. Raggiunge velocemente e mantiene costante la temperatura selezionata all'interno dell'abitacolo. Regolazione della temperatura separata per il lato del guidatore e del passeggero.

Dotazione di serie/Optional.



□ **Sedili anteriori sportivi** (visibili nella foto con il rivestimento optional in pelle «Boston» Schwarz): garantiscono un sostegno laterale perfetto grazie allo schienale regolabile elettricamente con continuità in larghezza. La posizione longitudinale, l'altezza e l'inclinazione del sedile, l'inclinazione dello schienale e l'appoggio gambe sono regolabili manualmente. Di serie per 135i.



■ **Divano posteriore ergonomico** con cinture di sicurezza a tre punti per entrambi i sedili.



■ **Sedili di serie** (nella foto con il rivestimento optional in pelle «Boston» Beige) con regolazione manuale. Sedile di guida e sedile del passeggero sono regolabili anche in altezza.



□ **Portabevande rimovibile**, comprensivo del supporto sulla consolle centrale.



□ **Riscaldamento dei sedili anteriori** (a tre stadi, visibile nella foto con climatizzatore): la seduta e lo schienale compresi i fianchetti sono riscaldabili, per cui già dopo un breve tragitto si avverte un piacevole calore.



■ **Vano portaoggetti posteriore:** tra i sedili posteriori è disponibile un ulteriore vano per riporre oggetti vari.



□ **Regolazione elettrica dei sedili anteriori:** regolazione in altezza del sedile e inclinazione dello schienale; regolazione del sedile in senso longitudinale e in inclinazione; funzione Memory per sedile di guida e retrovisori esterni (compreso dispositivo automatico «bordo marciapiede»).



□ **Ski Bag:** consente di trasportare nella vettura in modo sicuro e pulito ad esempio due paia di sci. Quando non serve, la sacca può essere riposta in poco spazio e in modo invisibile.



■ **Schienale posteriore,** divisibile nella misura di 60 : 40. Abbassandolo si ottiene un piano di carico pressoché continuo.



■ **Bagagliaio** interamente rivestito in tessuto ed illuminato; la fascia elastica (a sinistra) e gli occhielli di ancoraggio (sul bordo di carico interno) consentono di fissare con sicurezza piccoli oggetti. Nella foto, visibile con il pacchetto portoggetti optional.



□ **Retrovisore interno autoabbagliante:** lo specchio di grandi dimensioni si oscura automaticamente a seconda dell'intensità luminosa dei fari di veicoli che seguono.



□ **BMW Welt:** la consegna della vettura è uno dei momenti più belli nella vita di ogni automobilista. Vivete questo momento indimenticabile nel BMW Welt, il centro di distribuzione di Monaco di Baviera. Maggiori informazioni sul sito www.bmw-welt.com



■ **Personal Profile:** con questo dispositivo, a seconda dell'equipaggiamento vengono memorizzate nella vettura le vostre impostazioni personali – ad es. temperatura e distribuzione dell'aria nel climatizzatore automatico, posizione del sedile e dei retrovisori esterni, regolazioni del volume e del tono della radio (in dipendenza dalla chiave utilizzata) – ed attivate all'apertura della chiusura centralizzata.



□ **BMW Service Inclusive.** Anche per l'assistenza il vostro Concessionario BMW ha pronta per voi una soluzione intelligente. Con BMW Service Inclusive tutti gli interventi previsti dal programma di manutenzione sono gratuiti per il periodo di tempo e/o il chilometraggio concordati. Per maggiori dettagli visitate il sito www.bmw.de/ServiceInclusive

Pacchetto sportivo M. Dinamismo al vertice.

□ Il carisma del vincitore: la BMW Serie 1 Coupé con pacchetto sportivo M può essere verniciata nel colore **Le Mans Blau metallizzato**, disponibile a richiesta in esclusiva per il modello. Con questo outfit la vettura richiamerà immancabilmente l'attenzione, tanto più grazie all'effetto entusiasmante generato dal design atletico della grembiatura anteriore e del fascione posteriore, dalle dinamiche minigonne laterali e dalle grandi prese d'aria. Nel pacchetto sportivo M sono compresi anche l'assetto sportivo M¹ con sospensioni abbassate di 15 mm e l'allestimento Shadow Line, che colpisce ad esempio per le cornici dei finestrini in nero lucido. Il pacchetto sportivo M è di serie per la 135i e disponibile in abbinamento alla versione M Sport sulle altre motorizzazioni. La versione include in aggiunta fari allo xeno e impianto lavafari.



powered by 



Oltre che con la vernice **Le Mans Blau metallizzato** visibile nella foto, il pacchetto sportivo M è proposto in altre cinque eleganti varianti di colore per la carrozzeria. Per tutte le motorizzazioni il pacchetto sportivo M prevede inoltre **terminali di scarico cromati**, che costituiscono un ulteriore richiamo visivo.

Offrono un sostegno perfetto in curva i **sedili anteriori sportivi**, qui raffigurati con gli esclusivi rivestimenti in stoffa/Sensatec Flashpoint Schwarz.



Volante M in pelle: offre un'ottima presa ed è dotato dei tasti multifunzione con i quali è possibile gestire durante la marcia radio, lettore CD e telefono (optional). In esclusiva per il pacchetto sportivo M: modanature interne in alluminio Glaciersilber, pomello del cambio M con logo M (solo per cambio manuale) e poggiatesta M.

Vi riserva un'accoglienza dallo stile raffinato il **listello sottoporta M** con logo M e inserto cromato lucido.

Cerchi in lega leggera da 17" a doppi raggi n° 207 M, con pneumatici misti Runflat; ant. 7 J x 17 con pneu. 205/50 R 17, post. 7,5 J x 17 con pneu. 225/45 R 17.

□ **Cerchi in lega leggera da 18" a doppi raggi n° 261 M**, con pneumatici misti Runflat; ant. 7,5 J x 18 con pneu. 215/40 R 18, post. 8,5 J x 18 con pneu. 245/35 R 18. Di serie per 135i.

¹ Disponibile anche con l'assetto standard.

Accessori Originali BMW.



Strisce sportive, terminali di scarico cromati, cerchi in lega leggera da 18" a doppi raggi n° 182 Schwarz realizzati in fusione.



Portabevande rimovibile: si applica sul lato destro della consolle centrale.



Stazione BMW per Apple iPhone, per il collegamento dell'iPhone all'impianto audio della vettura.



Stuoia sagomata per il bagagliaio, antiscivolo e su misura.

Una BMW offre sempre un feeling di guida speciale. C'è però un modo per intensificarlo ulteriormente: equipaggiare l'auto con gli Accessori Originali BMW, prodotti che uniscono idee fuori dall'ordinario, massima funzionalità e design affascinante. Scoprite l'ampia gamma di proposte studiate per gli allestimenti esterni ed interni, la comunicazione e l'informazione, nonché per il trasporto e l'equipaggiamento per bagagliaio. Il vostro Concessionario BMW sarà lieto di fornirvi maggiori informazioni e ha pronto per voi lo speciale catalogo che illustra tutta la gamma degli Accessori Originali BMW. Troverete ulteriori informazioni nel sito web:

➔ www.bmw.it/accessori

Sicurezza	125i	135i	118d	120d	123d
ABS , incluso assistente di frenata e Cornering Brake Control (CBC)	■	■	■	■	■
Airbag:					
– airbag per guidatore e passeggero	■	■	■	■	■
– airbag laterale per guidatore e passeggero integrati negli schienali dei sedili	■	■	■	■	■
– airbag per la testa anteriori e posteriori a tendina, con protezione antischegge	■	■	■	■	■
Ancoraggio ISOFIX dei seggiolini per bambini nella zona anteriore	□	□	□	□	□
Ancoraggio ISOFIX dei seggiolini per bambini nella zona posteriore	■	■	■	■	■
BMW Service Inclusive: comprende numerosi interventi di assistenza e manutenzione, che si possono richiedere alle Concessionarie BMW aderenti all'iniziativa in tutto il mondo; si possono scegliere prestazioni e tempistiche personalizzate	□	□	□	□	□
Carrozzeria di sicurezza:					
– barre anti-intrusione laterali integrate nelle portiere	■	■	■	■	■
– sistema di paraurti con smorzatori in acciaio, anteriori e posteriori, ad assorbimento d'urto fino a 4 km/h; elementi deformabili anteriori e posteriori per forze d'urto fino a 15 km/h	■	■	■	■	■
Center-Lock, interruttore	■	■	■	■	■
Chiusura centralizzata con dispositivo elettronico antiavviamento (EWS) e sensore d'urto; sportello del serbatoio integrato nella chiusura centralizzata	■	■	■	■	■
Cinture di sicurezza:					
– cinture anteriori inerziali a 3 punti con pretensionatore e limitatore di ritenzione	■	■	■	■	■
– sistema di cinture ergonomiche nella zona posteriore con cinture a 3 punti per tutti i sedili	■	■	■	■	■
Controllo dinamico di stabilità (DSC) con DTC e Cornering Brake Control (CBC)	–	–	–	–	–
Controllo dinamico di stabilità (DSC) con funzioni estese e Cornering Brake Control (CBC)	■	■	–	–	–
Freni:					
– dischi anteriori e posteriori autoventilanti	■	■	■	■	■
Luci freni dinamiche	■	■	■	■	■

Design esterno	125i	135i	118d	120d	123d
Calandra «a doppio rene» con listelli cromati	–	■	–	–	–
Calandra «a doppio rene» con listelli neri	■	–	■	■	■
Chrome Line Exterior	■	□	□	□	■
Gancio di traino con testina sferica amovibile e controllo di stabilità per il rimorchio	□	–	□	□	□
Indicatori di direzioni bianchi	■	■	■	■	■
Particolari esterni in tinta carrozzeria (paraurti, maniglie e listelli tetto)	■	■	■	■	■
Passaruota Aero (sottili aperture a sinistra e a destra nella grembiatura anteriore)	■	–	■	■	■
Predisposizione per portapacchi posteriore (non in abbinamento con il pacchetto sportivo M)	□	–	□	□	□
Retrovissori esterni in tinta carrozzeria , regolabili elettricamente, asferico sul lato passeggero (riscaldati per 125i, 135i e 123d)	■	■	■	■	■
Shadow Line lucida	□	■	□	□	□
Terminale di scarico cromato (con cromatura nera per 123d e 135i, doppio per 125i e 135i)	■	■	–	■	■
Vernice metallizzata	□	□	□	□	□

Pacchetti di allestimento	125i	135i	118d	120d	123d
Pacchetto aerodinamico M con grembiatura anteriore e spoiler posteriore specifici per 135i	–	■	–	–	–
Pacchetto Sportivo M con assetto sportivo (disponibile anche con assetto standard)	□	□	□	□	□

¹ Pneumatici Runflat.

² Non in abbinamento con i sedili sportivi.

³ Solo in abbinamento con i sedili sportivi.

Cerchi e pneumatici	125i	135i	118d	120d	123d
Cerchi:					
– cerchi in lega leggera da 16" styling a doppi raggi 222, 7 J x 16, pneumatici 205/55 R 16	–	–	□	■	–
– cerchi in lega leggera da 16" styling a V 229, 6,5 J x 16, pneumatici 195/55 R 16	–	–	■	–	–
– cerchi in lega leggera da 16" styling a V 360, 7 J x 16, pneumatici 205/55 R 16	–	–	□	□	–
– cerchi in lega leggera M da 17" styling a doppi raggi 207 M con pneumatici misti, ant. 7 J x 17 con pneumatici 205/50 R 17, post. 7,5 J x 17 con pneumatici 225/45 R 17 (disponibili solo in abbinamento al pacchetto sportivo M)	□	–	–	□	□
– cerchi in lega leggera da 17" styling a stella 256, 7 J x 17, pneumatici 205/50 R 17 ¹	■	–	□	□	■
– cerchi in lega leggera da 17" styling a stella 262 con pneumatici misti, ant. 7 J x 17 con pneumatici 205/50 R 17, post. 7,5 J x 17 con pneumatici 225/45 R 17 ¹	□	–	□	□	□
– cerchi in lega leggera da 17" Streamline 370 con pneumatici misti, ant. 7 J x 17 con pneumatici 205/50 R 17, post. 7,5 J x 17 con pneumatici 225/45 R 17 ¹	□	–	□	□	□
– cerchi in lega leggera da 17" styling a stella 371, 7 J x 17, pneumatici 205/50 R 17 ¹	□	–	□	□	□
– cerchi in lega leggera M da 18" styling a doppi raggi 261 M con pneumatici misti, ant. 7,5 J x 18 con pneumatici 215/40 R 18, post. 8,5 J x 18 con pneumatici 245/35 R 18 (disponibili solo in abbinamento al pacchetto sportivo M)	–	■	–	–	–
– cerchi in lega leggera da 18" styling a stella 264 con pneumatici misti, ant. 7,5 J x 18 con pneumatici 215/40 R 18, post. 8,5 J x 18 con pneumatici 245/35 R 18 ¹	□	–	□	□	□
– cerchi in lega leggera da 18" styling a V 372 con pneumatici misti, ant. 7,5 J x 18 con pneumatici 215/40 R 18, post. 8,5 J x 18 con pneumatici 245/35 R 18 ¹	□	□	□	□	□
Pneumatici Runflat	■	■	□	□	■
Ruote con BMW Mobility Set	–	–	■	■	–
Spia forature pneumatici	■	■	■	■	■

Design dell'abitacolo	125i	135i	118d	120d	123d
Interni:					
– pelle Boston	□	□	□	□	□
– rivestimenti Pearpoint in combinazione stoffa/pelle ²	□	□	□	□	□
– stoffa Elektra ²	–	–	■	■	–
– stoffa Network	■	■	□	□	■
Listelli sottoporta con inserto cromato	■	■	–	–	■
Modanature interne:					
– Alpinweiss	□	□	□	□	□
– argento satinato opaco	■	–	■	■	■
– alluminio a levigatura accentuata	□	■	□	□	□
– nero lucido	□	–	□	□	□
– legno pregiato, radica di noce chiara	□	□	□	□	□
– legno pregiato Finesine Anthrazit	□	□	□	□	□
Quadro strumenti con tachimetro e contagiri rotondi, nonché indicatore del livello di carburante e computer di bordo	■	■	■	■	■
Rivestimento interno del padiglione BMW Individual Anthrazit	□	■	□	□	□

Motore e tecnica	125i	135i	118d	120d	123d
Active Steering , con Servotronic	□	□	–	–	–
Assale anteriore a doppi bracci con montanti molleggiati e assale posteriore multilink	■	■	■	■	■
Assetto sportivo M , ribassato di 15 mm	□	■	□	□	□
Brake Energy Regeneration	■	■	■	■	■
Cambio automatico sportivo a 7 rapporti con doppia frizione e paddle al volante	–	□	–	–	–
Cambio automatico a 6 rapporti	□	–	□	□	□
Cambio manuale a 6 marce	■	■	■	■	■
Emissioni dei gas di scarico conformi alla normativa Euro 5	■	■	■	■	■
Differenziale autobloccante elettronico, attivo solo nella modalità DSC Off	■	■	–	–	■
Doppia VANOS	■	■	–	–	–

Motore e tecnica	125i	135i	118d	120d	123d
Filtro antiparticolato per diesel	–	–	■	■	■
Funzione Auto Start Stop , solo in abbinamento al cambio manuale a 6 marce	–	–	■	■	■
High Precision Injection a getto guidato	–	■	–	–	–
Indicatore del punto ottimale per il cambio marcia , solo in abbinamento al cambio manuale a 6 marce	■	■	■	■	■
Motore a benzina 4 cilindri , con 4 valvole per cilindro	–	–	–	–	–
Motore a benzina 6 cilindri in linea BMW TwinPower Turbo , con 4 valvole per cilindro	–	■	–	–	–
Motore a benzina 6 cilindri in linea , con 4 valvole per cilindro	■	–	–	–	–
Motore diesel 4 cilindri , con 4 valvole per cilindro	–	–	■	■	–
Motore diesel TwinPower Turbo 4 cilindri , con 4 valvole per cilindro	–	–	–	–	■
Protezione contro il rifornimento errato per modelli diesel	–	–	■	■	■
Servosterzo	■	■	■	■	■
Servotronic	□	–	□	□	□
Tecnologia Common Rail	–	–	■	■	■
Valvetric	■	■	–	–	–
Variable Twin Turbo	–	–	–	–	■

BMW ConnectedDrive – Dispositivi di assistenza alla guida	125i	135i	118d	120d	123d
Cruise Control – Regolatore di velocità	□	□	□	□	□
High Beam Assistant (solo in abbinamento ai fari allo xeno, al sensore pioggia e al retrovisore interno autoabbagliante)	□	□	□	□	□
Park Distance Control (PDC) anteriore e posteriore	□	□	□	□	□
Park Distance Control (PDC) posteriore	□	□	□	□	□

Luci e visibilità	125i	135i	118d	120d	123d
Adaptive Light Control con distribuzione variabile della luce e luci di svolta	□	□	□	□	□
Fari allo xeno anabbaglianti ed abbaglianti, inclusa luce diurna, espressivi proiettori anteriori , con anabbaglianti diurni, impianto lavafari, quattro anelli luminosi e regolazione automatica della profondità delle luci e gruppi ottici posteriori a LED.	□	■	□	□	□
Fari anabbaglianti e abbaglianti a luce alogena	■	–	■	■	■
Fari fendinebbia , abbinati a specchietti retrovisori esterni e getti lavavetro riscaldati	■	–	■	■	■
Pacchetto luci , comprende l'illuminazione zona portiere integrata nelle maniglie, luce interna diffusa, luci di lettura anteriori, luci vano piedi anteriore e specchietti di cortesia illuminati	□	□	□	□	□
Pacchetto retrovisori esterni , con specchietti ripiegabili e riscaldabili, funzione Memory (tramite Personal Profile) e dispositivo automatico «bordo marciapiede»	□	□	□	□	□
Retrovisori interno ed esterni autoabbaglianti , retrovisore esterno asferico sul lato guida; con la dotazione del pacchetto retrovisori esterni	□	□	□	□	□
Sensore pioggia con accensione automatica degli anabbaglianti	□	□	□	□	□
Vetri atermici	□	□	□	□	□

Abitacolo	125i	135i	118d	120d	123d
Climatizzatore automatico con regolazione della temperatura separata per lato guida e lato passeggero, AUC, microfiltro, sensore solare, sensore antiappannamento e tasto per il calore residuo	■	■	■	■	■
Sedili/comfort:					
– quattro sedili, sedile posteriore con vano porta-oggetti	■	■	■	■	■
– regolazione in altezza per sedile guidatore e passeggero	■	■	■	■	■
– regolazione elettrica dei sedili (con funzione Memory per sedile di guida)	□	□	□	□	□
– riscaldamento dei sedili anteriori	□	□	□	□	□
– schienale del sedile posteriore abbattibile (60 : 40)	■	■	■	■	■
– sedili anteriori sportivi; schienali con regolazione elettrica della larghezza	□	■	□	□	□
– sedili di serie, a regolazione manuale	■	–	■	■	■
– supporto lombare a regolazione elettrica per i sedili anteriori	□	□	□	□	□

Abitacolo	125i	135i	118d	120d	123d
Volanti:					
- volante in pelle M con multifunzione	□	□	□	□	□
- corona riscaldabile per volante sportivo in pelle con multifunzione	□	□	□	□	□
- paddle per volante sportivo/volante M in pelle (solo in abbinamento al cambio automatico)	□	□	–	□	□
- volante di serie	–	–	■	■	–
- volante sportivo in pelle con multifunzione	■	■	□	□	■

Comfort ed equipaggiamento interno	125i	135i	118d	120d	123d
Alzacristalli elettrici con interruttore a strappo/pressione, funzione di abbassamento/ sollevamento mediante un semplice impulso e sensori antisciacchiamento	■	■	■	■	■
Antifurto con allarme acustico e telecomando a onde radio	□	□	□	□	□
Bagagliaio rivestito , con capacità 370 litri	■	■	■	■	■
Bracciolo anteriore regolabile, con vano portaoggetti	□	□	□	□	□
Cassetto portaoggetti illuminato	■	■	■	■	■
Chiusura centralizzata con telecomando a onde radio	■	■	■	■	■
Comfort Access	□	□	□	□	□
Pacchetto portaoggetti con vano sulla parte superiore della plancia strumenti (non in abbinamento al sistema di navigazione), reti sugli schienali dei sedili anteriori, portabevande, presa di corrente a 12 V, rete portaoggetti a destra nel bagagliaio, due elastici sul fondo del bagagliaio e due occhietti di ancoraggio ripiegabili	□	□	□	□	□
Parabrezza con fascia antiriflesso grigia	□	□	□	□	□
Personal Profile , personalizzazione di funzioni di comando importanti	■	■	■	■	■
Portabevande rimovibile	□	□	□	□	□
Retrovisore interno autoanabbagliante	□	□	□	□	□
Ski Bag modulare con telaio intercambiabile	□	□	□	□	□
Tettuccio scorrevole/inclinabile in vetro ad azionamento elettrico; apertura «comfort» tramite la chiave con telecomando	□	□	□	□	□
Vani portaoggetti nella parte inferiore sinistra della plancia strumenti e nelle portiere	■	■	■	■	■

Intrattenimento, comunicazione ed informazione	125i	135i	118d	120d	123d
Antenna nel lunotto	■	■	■	■	■
Computer di bordo (con Check Control)	■	■	■	■	■
Pacchetto di navigazione Business e predisposizione per cellulare con interfaccia USB (con BMW Assist e BMW Online)	□	□	□	□	□
Pacchetto di navigazione Professional e predisposizione per cellulare con interfaccia USB (con BMW Assist, BMW Online, predisposizione Internet e RTT)	□	□	□	□	□
Radio/audio:					
- attacco AUX/IN sulla consolle centrale, incl. presa di corrente a 12 V	■	■	■	■	■
- caricatore CD per 6 CD nel bagagliaio, incl. decoder MP3	□	□	□	□	□
- interfaccia musicale per Smartphone	□	□	□	□	□
- radio Business CD	■	■	■	■	■
- radio Professional	□	□	□	□	□
- sintonizzatore DAB, compatibile DAB, solo in abbinamento a radio Professional o sistema di navigazione	□	□	□	□	□
- sistema di altoparlanti HiFi	□	□	□	□	□
- Harman Kardon Sound System	□	□	□	□	□
Servizi telematici - BMW ConnectedDrive:					
- BMW Connected Apps, tra l'altro per ricezione di stazioni radio Web di tutto il mondo (in abbinamento al BMW Connected App e all'iPhone)	□	□	□	□	□
- BMW Assist	□	□	□	□	□
- BMW Online	□	□	□	□	□
- BMW TeleServices	□	□	□	□	□
- BMW Tracking	□	□	□	□	□
Sistema di navigazione Business: con Radio Professional incluso lettore CD, iDrive Controller con pulsanti di selezione, pulsanti personalizzabili, memoria integrata per dati di navigazione, visualizzazione tramite mappe oppure con combinazione di frecce direzionali e mappe, display fisso da 6,5" ad alta risoluzione, Voice Control e interfaccia audio USB	□	□	□	□	□
Sistema di navigazione Professional: con display fisso 8,8" ad alta risoluzione, lettore DVD, pulsanti personalizzabili, visualizzazione cartografica in 3D e con frecce direzionali, riprese satellitari, disco rigido integrato per materiale cartografico e file audio, radio Professional, iDrive Controller con pulsanti di selezione, Voice Control e interfaccia audio USB	□	□	□	□	□
Telefono:					
- dispositivo vivavoce con interfaccia USB (solo in abbinamento alla radio Professional)	□	□	□	□	□
- predisposizione per cellulare con interfaccia USB	□	□	□	□	□

Massa		125i	135i	118d	120d	123d
Massa a vuoto UE ¹	kg	1480 [1505]	1530 [1545]	1395 [1420]	1450 [1455]	1495
Massa complessiva	kg	1845 [1870]	1895 [1910]	1760 [1785]	1815 [1820]	1860
Carico utile	kg	440	440	440	440	440
Carico ammesso sull'assale anteriore/posteriore	kg	910/1005	940/1030	850/990	895/985	925/1000
Carico ammesso sul tetto	kg	75	75	75	75	75
Massa rimorchiabile non frenata ²	kg	700	—	690	720	740
Massa rimorchiabile frenata fino alla pendenza max. del 12% ²	kg	1200	—	1200	1200	1200
Carico ammesso sul gancio di traino	kg	75	—	75	75	75

Motore^{3,4}		125i	135i	118d	120d	123d
Cilindri/valvole per cilindro		6/4	6/4	4/4	4/4	4/4
Cilindrata	cm ³	2996	2979	1995	1995	1995
Corsalesaggio	mm	88,0/85,0	89,6/84,0	90,0/84,0	90,0/84,0	90,0/84,0
Potenza/regime nominale	kW/g/min	160/6100	225/5800	105/4000	130/4000	150/4400
	CV/g/min	(218/6100)	(305/5800)	(143/4000)	(177/4000)	(204/4400)
Coppia max./regime	Nm/g/min	270/2500-4250	400/1200-5000	300/1750-2500	350/1750-3000	400/2000-2250
Rapporto di compressione	:1	10,7	10,2	16,5	16,5	16,5

Trasmissione		125i	135i	118d	120d	123d
Rapporti del cambio di serie	VII :1	4,32/2,46	4,11/2,32	4,0/2,11	5,14/2,83	5,08/2,80
	III/IV :1	1,66/1,23	1,54/1,18	1,38/1,0	1,80/1,26	1,78/1,26
	V/VI/IV :1	1,0/0,85/3,94	1,0/0,85/3,73	0,78/0,65/3,19	1,0/0,83/4,64	1,0/0,84/4,61
Rapporto al ponte	:1	3,23	3,08	3,07	2,56	2,79

Prestazioni		125i	135i	118d	120d	123d
Velocità massima	km/h	245 [243]	250 ⁵	210	228 [226]	238 [236]
Accelerazione 0-100 km/h	s	6,4 [7,0]	5,3 [5,2]	9,0 [9,1]	7,6 [7,8]	7,0 [7,1]
Ripresa 80-120 km/h in IV/V marcia (con cambio di serie)	s	6,8/8,4	5,0/6,0	7,7/10,1	6,4/8,0	5,5/6,6

Consumo^{3,4}		125i	135i	118d	120d	123d
Urbano	l/100 km	11,8 [11,6]	12,1 [11,7]	5,3 [6,7]	5,9 [6,7]	6,4 [6,9]
Extraurbano	l/100 km	5,9 [6,1]	6,4 [6,7]	4,0 [4,5]	4,0 [4,5]	4,3 [4,7]
Misto	l/100 km	8,1 [8,1]	8,5 [8,5]	4,5 [5,3]	4,7 [5,3]	5,1 [5,5]
Emissioni di CO ₂	g/km	189 [189]	198 [198]	118 [140]	124 [140]	134 [145]
Classe di efficienza energetica		F [F]	F [F]	B [C]	B [C]	B [C]
Capacità del serbatoio, circa	l	53	53	51	51	51

Ruote		125i	135i	118d	120d	123d
Dimensioni dei pneumatici	anteriori posteriori	205/50 R 17 W	215/40 R 18 Y 245/35 R 18 Y	195/55 R 16 H	205/55 R 16 V	205/50 R 17 W
Dimensione dei cerchi		7 J x 17	7,5 J 8,5 J x 18	6,5 J x 16	7 J x 16	7 J x 17
Materiale		Lega leggera	Lega leggera	Lega leggera	Lega leggera	Lega leggera

Impianto elettrico		125i	135i	118d	120d	123d
Capacità della batteria	Ah	70	70	80	80	80
Potenza dell'alternatore	A	150 [180]	180	180	180	180
	W	2100 [2520]	2520	2520	2520	2520

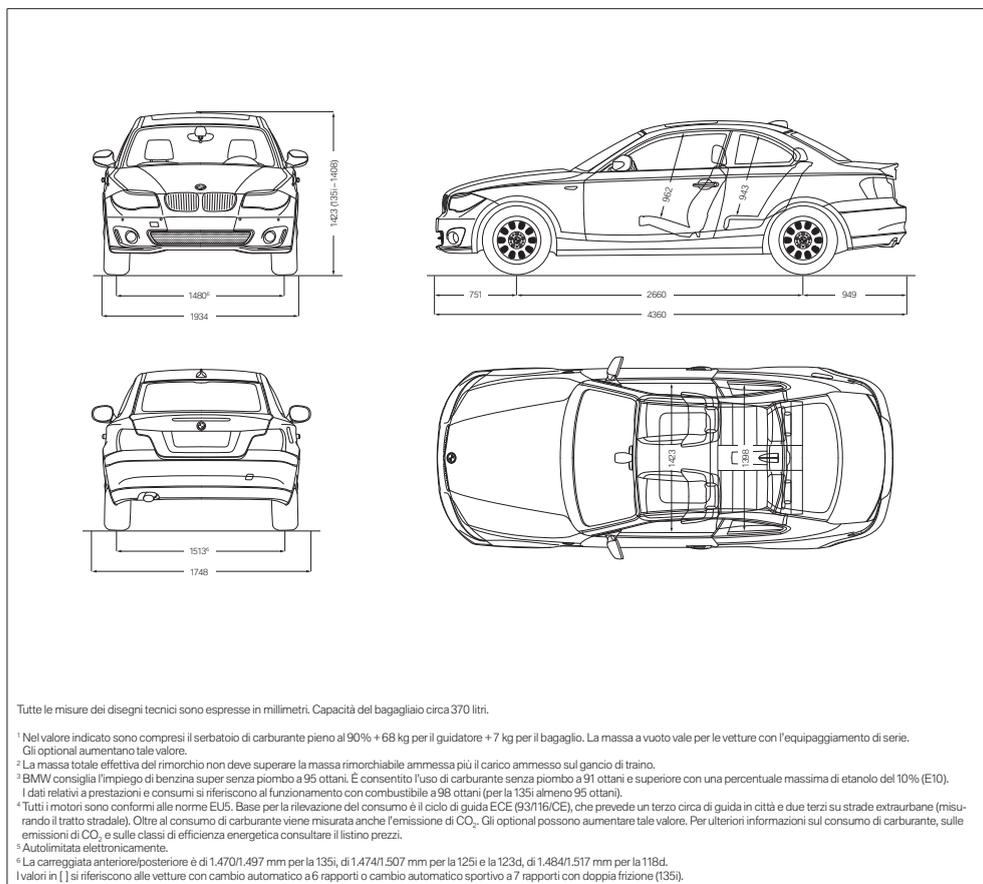

Il concetto alla base del BMW Service: mantenersi sempre aggiornati. Acquistando una BMW scegliete anche un servizio d'assistenza accurato e completo. La Rete BMW, presente in Italia con oltre 200 Centri BMW Service, garantisce a tutti i Clienti un ampio ventaglio di vantaggi e servizi esclusivi. Tramite la diagnosi «on board» il **Condition Based Service (CBS)** rileva le condizioni delle parti importanti soggette a usura e dei liquidi di esercizio (nei motori a benzina) e controlla gli interventi del Service in funzione del chilometraggio o del tempo. Tramite il Control Display si è informati sugli appuntamenti eventualmente

previsti con il Service. Il Control Display dell'iDrive indica in ogni istante con precisione quando è necessario il prossimo intervento del Service per ciascun componente della vettura. In abbinamento a BMW TeleServices, l'innovativo servizio telematico di BMW Service, le informazioni acquisite da CBS vengono trasmesse automaticamente al Concessionario BMW, che così avrà più tempo da dedicarvi e potrà consigliarvi meglio. Per tutti i lavori il vostro Concessionario BMW ha a disposizione **Ricambi Originali BMW**. In breve: per noi la qualità e la sicurezza sono al primo posto.

IL PIACERE DÀ LA SENSAZIONE DI TROVARSI NELLE MANI MIGLIORI. BMW SERVICE PER LA VOSTRA BMW.



Programmi di Manutenzione BMW: con i Programmi di Manutenzione BMW nulla viene lasciato al caso. Un piano d'interventi modulare suddiviso in 3 programmi (Service Inclusive, Service Inclusive Plus e Service Inclusive Ultimate), studiato per prendersi cura della vostra vettura mantenendola sempre in perfetta efficienza. Ciascuno dei tre programmi garantisce infatti un servizio di manutenzione puntuale e completo, per l'intervallo temporale/chilometrico prescelto, fino a 10 anni e 200.000 km. Con i Programmi di Manutenzione BMW inoltre, in caso di vendita, l'auto acquista maggior valore. Il contratto in essere rimane infatti in vigore a favore del nuovo proprietario che potrà usufruire di tutti gli interventi previsti sino a scadenza del contratto. Inoltre i servizi compresi nei tre programmi possono essere eseguiti in qualsiasi Centro BMW Service, anche all'estero. **BMW Service Inclusive** comprende i seguenti interventi: Oil Service, controllo veicolo, filtro aria e filtro carburante, microfiltro clima, candele d'accensione e liquido circuito freni. **BMW Service Inclusive Plus** comprende tutti gli interventi previsti dal programma BMW Service Inclusive più: pastiglie freno anteriori e posteriori,

dischi freno anteriori e posteriori, frizione, spazzole tergicristalli (in occasione del cambio dell'olio). **BMW Service Inclusive Ultimate** comprende tutti gli interventi previsti dal programma BMW Service Inclusive Plus più tutta la manutenzione straordinaria che si rendesse necessaria, ad eccezione di: rabbocchi, interventi su pneumatici, cristalli, selleria e tappezzeria usurate o carrozzeria e parti non meccaniche danneggiate, lavaggi e carburante. Il vostro Centro BMW Service è a disposizione per darvi maggiori informazioni e farvi scoprire tutti i vantaggi della Manutenzione Programmi BMW. Per ulteriori informazioni www.bmw.it/serviceinclusive



BMW Mobile Care. È il servizio di assistenza stradale BMW valido in tutta Europa. Supporto utile in situazioni eccezionali, è attivo 24 ore su 24, 365 giorni all'anno. Anche nell'improbabile eventualità di un guasto, BMW Mobile Care interverrà inviandovi un'officina Mobile Service, dalle 08.00 alle 20.00 laddove possibile e qualora il ripristino della vettura sia eseguibile su strada, oppure trainando la vostra

automobile fino al Centro BMW Service più vicino. Inoltre, BMW Mobile Care provvede, quando previsto ed in base ai determinati massimali, a fornirvi una vettura sostitutiva a garanzia della vostra mobilità, a rimborsarvi le spese di pernottamento imprevisto in hotel conseguente al guasto, ad aiutarvi a recuperare l'automobile o, addirittura, a consegnarla a casa vostra. Il servizio BMW Mobile Care, attivo sulle vetture immatricolate da gennaio 2011, è valido per 24 mesi dalla data di immatricolazione della vostra BMW, la copertura può essere estesa di ulteriori 24 mesi fino ad un massimo di 5 anni effettuando un Oil Service presso un Centro BMW Service.

www.bmw.it oppure www.bmw.com



BMW Financial Services. L'autentico piacere di guida e la sensazione di libertà che regala un'auto BMW, sono offerti anche dalle innovative proposte finanziarie e assicurative di BMW Financial Services.

Finanziamento. Formula finanziaria tradizionale, sempre vantaggiosa e personalizzabile, per acquistare l'auto dei sogni scegliendo il piano di dilazione che, in

termini di durata e importi mensili, meglio risponde alle proprie esigenze.

Maxirata. Scegliere un piano di finanziamento Maxirata significa poter rimandare a fine contratto la restituzione di buona parte del capitale finanziato, con la massima flessibilità e poter dilazionare la quota restante con importi mensili decisamente contenuti. **BMW Select.** Una formula estremamente personalizzabile: un minimo anticipo e importi mensili contenuti perché determina dall'inizio il valore minimo che garantiremo al vostro veicolo usato. E con BMW Select avrete massima libertà di scelta, sempre. A fine contratto, potrete decidere tra quattro diverse alternative: acquistare una nuova auto permutando la vostra BMW usata; rifinanziare l'importo residuo con una nuova operazione; estinguere il finanziamento oppure restituire il vostro veicolo usato. **Value Lease.** Un prodotto finanziario evoluto, ideale per chi desidera vivere il piacere di guida in tutta tranquillità. Perché l'anticipo, che può corrispondere anche alla permuta della BMW usata, e canoni mensili particolarmente contenuti, permettono di sostituire frequentemente l'auto con minimi impegni di capitale e soddisfano l'estremo desiderio di novità che solo le tecnologie BMW sanno risvegliare.

COSTRUIAMO RESPONSABILMENTE IL FUTURO.

Per la settima volta il Gruppo BMW ha conseguito il titolo di "azienda automobilistica più sostenibile del mondo" nella categoria nel Dow Jones Sustainability Index, perché la sostenibilità ambientale è saldamente ancorata alla nostra catena di creazione del valore: dallo sviluppo di progetti per automobili con consumi ridotti, a processi di produzione che rispettano l'ambiente, fino anche a metodi di riciclaggio. La nostra filosofia di sviluppo BMW EfficientDynamics offre vantaggi tangibili per i clienti, il clima e l'ambiente. Dal 1995 ad oggi siamo, infatti, riusciti a ridurre di circa il 30% le emissioni di CO₂ della nostra flotta europea di nuove vetture.





VIVERE PIÙ INTENSAMENTE CON BMW.



Leasing finanziario. Elevata flessibilità e innovazione. Il nostro contratto di Leasing è la soluzione finanziaria più indicata per la clientela business, perché prevede molteplici durate contrattuali e riscatti su misura.

FIT BMW. Una modalità di finanziamento innovativa che sa rendere esclusiva la proposta finanziaria, arricchendola con programmi assicurativi, accessori, manutenzione ed oggetti della gamma Lifestyle. È possibile accedere a questa soluzione finanziaria contestualmente all'acquisto del veicolo oppure successivamente, rateizzando tutto in un'unica soluzione. Ulteriori informazioni al sito www.bmw.it



La mia BMW: personalizzata come i vostri desideri. Utilizzate rapidamente e comodamente tutte le moderne possibilità di configurare la vostra BMW personalizzata: con BMW Individual al sito www.bmw.it troverete anche subito il Partner BMW più vicino a voi, per un preventivo o l'appuntamento per un test drive. Registrando i propri dati si può configurare, modificare e memorizzare la propria «auto dei sogni».



Rivista BMW: Informazione e intrattenimento. La rivista BMW vi informa con competenza e completezza su tutti i temi riguardanti il mondo di BMW. La si può ricevere due volte all'anno gratuitamente acquistando un'automobile nuova.



BMW Events: provate sulla pelle il mondo di BMW. La partecipazione di BMW agli eventi sportivi nazionali e internazionali ha una lunga tradizione. Dal BMW International Open con la partecipazione dell'élite del golf fino al top dello sport della vela nella settimana di Kiel: scoprite personalmente il fascino di BMW nei grandi eventi sportivi. E non solo: agli amici del marchio BMW offriamo anche la possibilità di provare il mondo di BMW negli eventi culturali esclusivi più attraenti.



BMW TV: per essere sempre aggiornati. Potrete approfondire ogni aspetto legato al marchio BMW. Grazie a dettagliati reportage, documentari e retroscena. I filmati su www.bmw.tv vi terranno informati sulle ultime novità relative a vetture, innovazioni, fiere, eventi, sport e Lifestyle.



BMW Welt: dove il piacere è di casa. Visitate Monaco di Baviera e ritirate la vostra nuova BMW presso il BMW Welt. In questo centro, dove da oltre 90 anni batte il cuore del marchio BMW, potrete sperimentare ciò che significa BMW con tutti i vostri sensi e vedere dal vivo per la prima volta la vostra nuova BMW. Presso il BMW Welt vi aspetta il nostro programma fedeltà personalizzato in base alle vostre esigenze. Da una sosta rilassante nella Premium Lounge a una visita guidata allo stabilimento di produzione oppure del Museo BMW – una serie di eventi straordinari ruota intorno alla consegna della vostra nuova vettura. Ne vale la pena. Visitate il sito www.bmw-welt.com. Anche il vostro Partner BMW sarà lieto di fornirvi ulteriori informazioni al riguardo. Vi aspettiamo.

Ma non è tutto: per il periodo dal 2006 al 2012, nella produzione delle nostre vetture ci poniamo l'obiettivo di ridurre del 30% il consumo delle risorse, ad esempio di acqua ed energia. Nel nostro stabilimento austriaco di Steyr per la produzione di motori siamo già un passo avanti. Dal 2007 produciamo senza generare acque reflue.

Ovviamente, ognuna delle nostre vetture, al termine del suo ciclo d'uso, può essere recuperata economicamente e senza problemi. Per la riconsegna della vettura usata vi invitiamo a rivolgervi al vostro Partner BMW. Per ulteriori informazioni su questo argomento vi invitiamo a visitare il nostro sito internet.

Altre informazioni su
BMW ai siti:

www.bmw.it
www.bmw.com



Piacere di guidare



Questo catalogo presenta versioni, modelli, equipaggiamenti e possibilità di configurazione (di serie od optional) delle vetture commercializzate dalla BMW Italia S.p.A. sul mercato italiano. In altri Paesi membri dell'Unione Europea possono sussistere differenze nelle dotazioni e nelle opzioni di configurazione previste per i singoli modelli. Il vostro Partner BMW vi fornirà ogni informazione sulle versioni offerte in Italia. Questo catalogo è destinato a fornire solo informazioni di carattere generale e non costituisce documento vincolante contrattualmente sulle informazioni che contiene, in quanto la Casa produttrice può apportare modifiche costruttive e di equipaggiamento nel tempo tra la pubblicazione del catalogo, la produzione dei mezzi e la pubblicazione di un catalogo più aggiornato, che segue sempre di qualche tempo le modifiche costruttive e di equipaggiamento. © BMW AG, Monaco di Baviera/Germania. Riproduzione anche parziale soltanto dietro autorizzazione scritta della BMW/Monaco.

BMW recommends **EDGE**

